

GAL320 – GAL450

Fiche d'assemblage et d'utilisation : A lire attentivement
Gelieve deze montage- en gebruikershandleiding aandachtig te lezen.
Please read this assembly and user manual very carefully.
Bitte diese Montage- und Gebrauchsanweisung andächtig lesen.

- F :**
- Lire attentivement la présente fiche avant de commencer l'assemblage.
 - Assemblez votre remorque sur une surface plane.
 - Assemblez la remorque avec les têtes de vis à l'intérieur du bâti.
- NL:**
- Gelieve eerst deze handleiding aandachtig te lezen alvorens te monteren.
 - Monteer uw aanhangwagen op een vlakke ondergrond.
 - Monteer de aanhangwagen met de schroefkoppen aan de binnenkant van het frame.
- E:**
- Read this manual carefully before assembling.
 - Assemble your trailer on a flat surface.
 - Assemble the trailer with the screw heads on the inside of the frame.
- D :**
- Bitte am ersten diese Anweisung andächtig lesen ehe zu montieren.
 - Montieren Ihre Anhänger auf einem flachen Unterboden.
 - Montieren Sie der Anhänger mit den Schraubenköpfe an der Innenseite des Rahmens.

ASSEMBLAGE / MONTAGE / ASSEMBLING / MONTAGE :

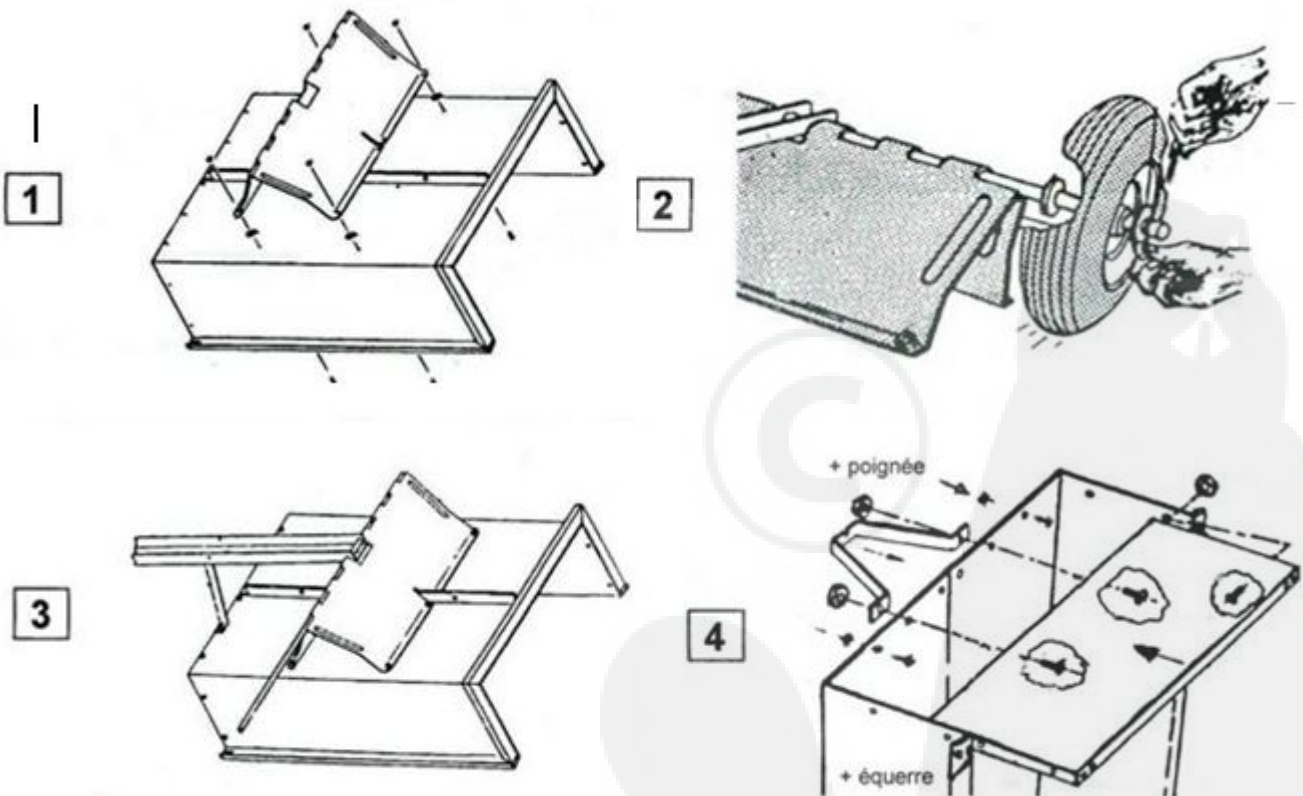

1

- Poser la caisse de la remorque sur une surface plane. Boulonner le support(d'axe de roue et serrer fortement.
- Plaats de bak van de aanhangwagen op een vlakke ondergrond. Schroef de wielassteun goed vast.
- Place the trailer on a flat surface. Screw the wheel axis support tighten.
- Stellen Sie den Kasten des Anhängers auf einem flachen Unterboden. Schrauben Sie die Radachsenstütze kräftig fest.

2

- Insérer l'axe de roue puis les roues à chaque extrémité et les verrouiller à l'aide des goupilles fendues.
- Bevestig de wielas aan de wielen met behulp van splitpennen.
- Connect the wheel axis with the wheels with the use of cotter pins and lock them.
- Befestigen Sie die Radachse an den Räder durch Splinte und verriegeln Sie.

3

- Présenter et boulonner fermement l'ensemble timon et flèche avant.
- Schroef het geheel van de steun en de boom vast.
- Screw the whole of the support and the shaft together.
- Schrauben Sie die Gesamtheit der Stütze und Deichsel fest.

4

- Placer la plaque de fermeture avant, le support en V ainsi que la poignée de transport manuelle (sur GAL320) et serrer le tout au moyen des boulons.
- Plaats eerst de achterklep en daarna de V-steun en de transporthendel (voor GAL320) en schroef het geheel vast.
- Place the rear lid first, afterwards the V-support and the Transport handle (for GAL320) and screw the whole together.
- Stellen Sie am ersten den Hinterschieber, dann die V-Stütze und der Transporthandgriff (für GAL320) et schrauben Sie die Gesamtheit fest.

5

- Pour la GAL450 forestière, monter les griffes de soutien des troncs en fixant simultanément les barres de renfort de caisse sous la remorque, ceci pour une meilleure rigidité de l'ensemble.
- Voor de GAL450 voor bosbouw dienen de steunhaken gemonteerd te worden d.m.v. de versterkingsstangen simultaan te bevestigen. Dit zorgt voor een betere weerstand van het geheel.
- For the forestry GAL450 the support hooks need to be assembled by means of connecting the reinforcement bars simultaneously. This guarantees a better resistance of the whole.
- Für den GAL450 für Waldbau sollen die Stützhaken montiert werden durch die Verstärkungsstangen simultan zu befestigen. Dieses sorgt für einen besseren Widerstand der Gesamtheit.

UTILISATION:

- Atteler la remorque au tracteur de jardin au moyen de la goupille d'attelage à verrouillage $\frac{1}{4}$ de tour.
- Lors du chargement, placer la remorque de niveau et répartir le poids de manière à ce que l'arrière soit légèrement plus lourd pour un déversage plus facile.
- Lorsque vous transportez des matériaux meubles tels que sable, débris, cailloux, positionner la face de fermeture de la caisse avec les rebords tournés vers l'arrière ; ouverture du hayon plus facile.
- ⚠ Utiliser la remorque uniquement derrière une autoportée ou microtracteur de jardin ; l'usage routier est interdit.
- ⚠ Ne reculer qu'en ligne droite afin d'éviter d'endommager le matériel.
- ⚠ Vérifier la puissance de freinage de votre autoportée ou micro-tracteur en fonction de la charge de la remorque: sur pente, le microtracteur pourrait être entraîné par une remorque chargée.

GEBRUICK :

- Bevestig de aanhangwagen aan de zitmaaier met behulp van de bevestigingsspie en vergrendel met $\frac{1}{4}$ draai.
- Afhankelijk van de lading: plaats de aanhangwagen gelijk en verdeel het gewicht op die manier dat de achterkant lichtjes zwaarder is om het kiepen te vergemakkelijken.
- Indien u materialen zoals zand, puin, kiezel vervoert is het aangeraden de achterklep zo te plaatsen dat het binnenaanzicht van de achterklep naar buiten gekeerd is. Dit vergemakkelijkt het openen van de achterklep.

- ⚠ Gebruik de aanhangwagen enkel achter een zitmaaier of een microtractor. Wegverkeer is verboden.
- ⚠ Rijd altijd achteruit in rechte lijn om te vermijden dat het materiaal beschadigd raakt.
- ⚠ Controleer het remvermogen van uw zitmaaier of microtractor aan de hand van de lading : op een helling kan de tractor meegesleurd worden door een volle aanhangwagen.

USAGE :

- Secure the trailer to the riding mower using the attachment pin and lock it with 45 degrees turn.
 - While loading, level the trailer and rearrange the weight in such way the rear side is slightly heavier to simplify the tipping in prevision of the off-loading.
 - If transporting soft materials such as sand, debris or gravel, it is advised to close the rear door in such way, that the inner edges of the door are turned outward. This will help the opening of the rear door.
-
- ⚠ Only use this trailer with a riding mower or micro tractor. Its usage on public road is forbidden.
 - ⚠ Always reverse in straight line to avoid any damage to the material.
 - ⚠ Check the breaking capacity of your riding mower or micro tractor in combination to the load. On a slope, the tractor might get carried away by a fully loaded trailer.

ANWENDUNG :

- Befestigen Sie den Anhänger an dem Rasenaufsitzmäher durch den Befestigungssplint und verriegeln Sie mit ¼ Drehung.
 - Abhängig der Ladung: stellen Sie den Anhänger recht und teilen Sie das Gewicht wieder auf sodass die Rückseite leicht schwerer ist um das kippen zu erleichtern.
 - Wenn Sie Materiale wie Sand, Schutt, Kiesel transportiert ist es empfohlen der Hinterschieber zu stellen sodass das Innenansehen der Hinterschieber nach außen gekehrt ist. Dies erleichtert das öffnen der Hinterschieber.
-
- ⚠ Benutzen Sie den Anhänger nur hinter einem Rasenaufsitzmäher oder einem Mikrotraktor. Straßenverkehr ist verboten.
 - ⚠ Fahren Sie immer Rückwärtsgang in rechte Leine um zu verhindern dass das Material beschädigt wird.
 - ⚠ Prüfen Sie das Bremsvermögen Ihres Rasenaufsitzmäher oder Mikrotraktor anhand der Ladung : auf einem Hang kann der Traktor mitgezerrt werden durch einen vollen Anhänger.

ENTRETIEN / ONDERHOUD / MAINTENANCE / INSTANDHALTUNG :

- Vérifier régulièrement le serrage de toute la boulonnerie.
 - Entreposer votre remorque dans un local sec.
 - Vérifier la pression des pneumatiques (1,5 bar).
 - Graisser de temps en temps les moyeux de roue munis de graisseurs extérieurs.
 - Vérifier l'état général et éliminez en cas de besoin les traces d'oxydation qui pourraient apparaître.
-
- Controleer regelmatig of het schroefwerk nog goed vast zit.
 - Berg uw aanhangwagen op in een droge ruimte.
 - Controleer de bandenspanning (1,5 bar).
 - De wielnaven voorzien van vetnippels af en toe invetten.
 - Houd het toestel in een goede algemene staat.
-
- Check on regular basis if the screws are still tightened.
 - Store your trailer in a dry place.
 - Check the air-pressure of the tube (1,5 bar).
 - Grease the wheel hubs using the grease holes if necessary.
 - Check the general state of your material and remove if necessary oxidation traces which can occur.
-
- Prüfen regelmäßig ob die Schraubengesamtheit noch gut festsitzt.
 - Speichern Sie Ihren Anhänger in einem trockenen Raum.
 - Prüfen die Reifenspannung (1,5 Bar).
 - Die Radnabe versehen mit Fettnippeln ab und zu einfetten.
 - Halten Sie den Anhänger in einem guten allgemeinen Stand.

CARACTÉRISTIQUES / EIGENSCHAPPEN / CHARACTERISTICS / EIGENSCHAPPEN :

Longeur / Lengte / Length / Länge : 1,60m
Largeur / Breedte / Width / Breite : 0,95m
Hauteur / Hoogte / Height / Höhe : 0,65m
Volume utile / Volume / Volumen : 250 L
Pression de gonflage / Bandenspanning / Air pressure / Reifenspannung : 1,5 bar



GAL320



GAL450



This document was created with the Win2PDF "print to PDF" printer available at <http://www.win2pdf.com>

This version of Win2PDF 10 is for evaluation and non-commercial use only.

This page will not be added after purchasing Win2PDF.

<http://www.win2pdf.com/purchase/>

