

LAZER[®]

EuroGarden NV

Sint-Truidensesteenweg 252

3300 Tienen

Belgium

Tel: 016/80.54.50 - Fax: 016/80.54.38

info@eurogarden.be

www.eurogarden.be

LAZER[®]

HEGGENSCHAAR

HANDLEIDING



Modèle: LZ HT700









Gelieve deze instructies aandachtig te lezen en u ervan te overtuigen dat u ze begrijpt alvorens deze machine in gebruik te nemen. Bewaar deze handleiding om later te kunnen raadplegen. Deze handleiding bevat belangrijke informatie over de VEILIGHEID, de MONTAGE, de WERKING, het ONDERHOUD en de REPARATIE.



WAARSCHUWING! Let op dit symbool, dat duidt op uitgebreide voorzorgsmaatregelen. Het betekent: LET OP! WEES VOORZICHTIG! HET GAAT OM UW VEILIGHEID!

SYMBOLLEN

Sommige van onderstaande symbolen kunnen op uw apparaat voorkomen. Gelieve deze te bestuderen en u de betekenis ervan eigen te maken. Met een juist begrip van deze symbolen kunt het apparaat veiliger en efficiënter gebruiken.

| SYMBOOL | NAAM | VERKLARING |
|---|-----------------------------|--|
|  | Markering CE | Het product voldoet aan de eisen en voorschriften die door de Europese Gemeenschap zijn opgesteld (tegenwoordig de Europese Unie). |
|  | Klasse II | Dubbel geïsoleerde constructie. |
|  | Markering WEEE | LET OP! Onbruikbaar elektrisch apparaat is geen huishoudafval. Ze moeten naar een gemeentelijk inzamelpunt worden gebracht voor milieuvriendelijke verwijdering volgens de plaatselijke voorschriften. |
|  | Lees de instructies | Om het risico op letsel te verlagen moet de gebruiker de gebruikershandleiding lezen en begrijpen alvorens het product te gebruiken. |
|  | Elektrische schok! | Als het snoer is beschadigd of doorgesneden, de stekker onmiddellijk uit het stopcontact halen. |
|  | Niet blootstellen aan regen | Laat uw apparaat niet onbeschermd buiten of in de regen staan. |
|  | Bescherming van de ogen | Om het risico op oogletsel te voorkomen een veiligheidsbril opzetten! |

De volgende signaalwoorden en hun betekenis dienen ter verklaring van de risiconiveaus van dit product.

| SYMBOOL | SIGNAAL | BETEKENIS |
|---|-----------------|---|
|  | GEVAAR | Betekent dat een gevaarlijke situatie dreigt, die, als deze niet wordt vermeden, de dood of ernstig letsel tot gevolg kan hebben. |
|  | WAARSCHUWING | Betekent een mogelijk gevaarlijke situatie die, als deze niet wordt vermeden, ernstig letsel tot gevolg kan hebben. |
|  | VOORZICHTIGHEID | Betekent een mogelijk gevaarlijke situatie die, als deze niet wordt vermeden, licht tot matig letsel tot gevolg kan hebben. |
|  | VOORZICHTIGHEID | Wijst op een situatie die materiële schade tot gevolg kan hebben. |

INHOUDSOPGAVE

| | | |
|-------------|---|----|
| HOOFDSTUK 1 | ALGEMENE VEILIGHEIDSINSTRUCTIES | 3 |
| HOOFDSTUK 2 | VEILIGHEIDSVOORSCHRIFTEN VOOR DE HEGGENSCHAAR | 5 |
| HOOFDSTUK 3 | ALGEMENE OMSCHRIJVING | 6 |
| HOOFDSTUK 4 | SPECIFICATIES | 6 |
| HOOFDSTUK 5 | WERKING | 7 |
| HOOFDSTUK 6 | SMERING VAN DE HEGGENSCHAAR | 10 |
| HOOFDSTUK 7 | ONDERHOUD EN OPBERGEN | 10 |
| HOOFDSTUK 8 | MILIEUVRIENDELIJK VERWIJDERING | 10 |
| HOOFDSTUK 9 | VERKLARING VAN CE-CONFORMITEIT | 11 |



1. ALGEMENE VEILIGHEID INSTRUCTIES



Waarschuwing! Lees alle aanwijzingen en veiligheidsinstructies aandachtig door. Niet-naleving van de aanwijzingen en instructies kan een elektrische schok, brand en/of ernstig letsel tot gevolg hebben.

Bewaar deze instructies voor latere referentie.

De term "elektrisch gereedschap" in de aanwijzingen verwijst naar uw elektrisch apparaat dat op het lichtnet werkt (met een snoer) of op een elektrisch apparaat dat op batterijen werkt (zonder snoer).

- 1) Veiligheid van de werkomgeving
 - a) Zorg dat uw werkomgeving schoon en goed verlicht is. Rommelige en donkere werkplekken zijn bronnen van ongelukken.
 - b) Gebruik geen elektrische apparaten in explosieve atmosferen, met name in aanwezigheid van brandbare vloeistoffen of gassen of van stofdeeltjes! Elektrische apparaten produceren vonken die stofdeeltjes en dampen kunnen doen ontvlammen.
 - c) Houd kinderen en andere personen op afstand als u een elektrisch apparaat gebruikt. Onoplettendheid kan ertoe leiden dat u de controle verliest.
- 2) Elektrische veiligheid
 - a) De stekkers van de elektrische apparaten moeten overeenkomen met de stopcontacten. Breng nooit wijzigingen aan in de stekker. Gebruik geen verloopstekkers met elektrische apparaten die op de aarde (massa) aangesloten zijn. Ongewijzigde stekkers en passende stopcontacten verlagen het risico op elektrische schokken.
 - b) Vermijd lichaamscontact met objecten die op de aarde of massa zijn aangesloten, zoals buizen, radiatoren, palen en koelkasten. Er is een verhoogd risico op elektrische schokken als uw lichaam zelf contact heeft met de grond.
 - c) Stel elektrische apparaten niet bloot aan regen of vochtige weersomstandigheden. Het water dat in een elektrisch apparaat doordringt, verhoogt het risico op elektrische schokken.
 - d) Zorg voor een juiste behandeling van het snoer. Gebruik het snoer nooit om het elektrische apparaat te dragen, te trekken of uit het stopcontact te halen. Houd het snoer verwijderd van hitte, scherpe kanten of bewegende delen. Beschadigde of verwarde snoeren verhogen het risico op elektrische schokken.
 - e) Als u een elektrisch apparaat buiten gebruikt, moet u een verlengkabel gebruiken dat geschikt is voor buitengebruik. Het gebruik van een verlengkabel dat geschikt is voor binnen verlaagt het risico op elektrische schokken.
 - f) Als u niet kunt voorkomen dat uw elektrische apparaat op een zeer vochtige plaats wordt gebruikt, moet u gebruik maken van een voeding die voorzien is van een schakelaar ter bescherming tegen foutstroom (RDC). Het gebruik van een RCD verlaagt het risico op elektrische schokken.
- 3) Persoonlijke veiligheid
 - a) Blijf waakzaam, houd overzicht over uw werk en handel met verstand als u uw elektrische apparaat gebruikt. Gebruik geen elektrisch apparaat als u vermoeid bent of onder invloed bent van verdovende middelen, alcohol of medicijnen. Een ogenblik van onoplettendheid tijdens het gebruik van elektrische apparaten kan ernstig lichamelijk letsel tot gevolg hebben.
 - b) Gebruik persoonlijke beschermingsmiddelen. Draag altijd een veiligheidsbril. Persoonlijke beschermingsmiddelen, zoals stofmaskers, antislip veiligheidsschoenen, een harde

helm of oorbeschermers die worden gebruikt indien de omstandigheden dit vereisen, verlagen het risico op lichamelijk letsel.

- c) Voorkom ontijdige inschakeling. Overtuig u ervan dat de schakelaar op de uit-stand staat voordat u het apparaat op een voedingsbron of accublok aansluit, het meeneemt of gaat dragen. Het vervoer van een elektrische apparaat met de vinger op de schakelaar of het aansluiten van elektrische apparaten die ingeschakeld zijn is een bron van ongelukken.
 - d) Verwijder sleutels of ander stelgereedschap voordat u het elektrische gereedschap inschakelt. Een sleutel of stuk gereedschap dat op een draaiend onderdeel achterblijft kan lichamelijk letsel veroorzaken.
 - e) Strek u niet bovenmatig uit. Steun altijd stevig op de grond en zorg dat u in evenwicht bent. Zo kunt u uw elektrische apparaat in onverwachte situaties beter onder controle houden.
 - f) Trek geschikte kleding aan. Draag geen wijde kleding of loshangende sieraden. Houd uw haar, kleding en handschoenen verwijderd van bewegende delen. Wijde kleding, loshangende sieraden of lange haren kunnen vast komen te zitten tussen bewegende onderdelen.
- 4) Gebruik en onderhoud van het elektrische apparaat.
 - a) Zorg dat het elektrische apparaat niet overbelast wordt. Gebruik het juiste elektrische apparaat voor uw toepassing. Het juiste elektrische apparaat kan de taak beter en veiliger uitvoeren met de snelheid waarvoor het is ontworpen.
 - b) Gebruik geen elektrisch apparaat als de aan/uitschakelaar niet werkt. Elektrisch apparaat dat niet kan worden bediend met de schakelaar is gevaarlijk en moet gerepareerd worden.
 - c) Haal de stekker uit de stroombron en/of het accublok van het elektrische apparaat alvorens het af te stellen, accessoires te verwisselen of elektrische apparaten op te bergen. Deze preventieve veiligheidsmaatregelen verlagen het risico dat het elektrische apparaat per abuis wordt ingeschakeld.
 - d) Berg een elektrisch apparaat dat niet wordt gebruikt buiten het bereik van kinderen op en geef personen die de elektrische apparaten of deze instructies niet kennen geen toestemming om het elektrische apparaat te gebruiken. Een elektrisch apparaat is gevaarlijk in handen van onervaren gebruikers.
 - e) Zorg voor goed onderhoud van uw elektrische apparaten. Controleer op foutieve uitlijning, het vastzitten van bewegende onderdelen, breuk van onderdelen of andere omstandigheden die de werking van het elektrische apparaat nadelig kunnen beïnvloeden. Als het elektrische apparaat is beschadigd, dient u het te laten repareren alvorens het in gebruik te nemen. Er kunnen talrijke ongelukken gebeuren met niet goed onderhouden elektrische apparaten.
 - f) Houd het apparaat scherp en schoon. Snijgereedschap dat correct wordt onderhouden met geslepen snijranden komt minder vaak vast te zitten en is gemakkelijker te controleren.
 - g) Gebruik het elektrische apparaat, de accessoires en apparaten conform de instructies en houd daarbij rekening met de werkomstandigheden en het karwei dat moet worden uitgevoerd. Het gebruik van een elektrisch apparaat voor werkzaamheden die afwijken dan die waarvoor het is ontworpen kan aanleiding geven tot gevaarlijke situaties.
 - 5) Onderhoud
 - a) Laat uw elektrische apparaat door een gespecialiseerde reparateur onderhouden, die uitsluitend gebruik maakt van identieke reserveonderdelen. Op deze manier zorgt u voor het behoud van de veiligheid van uw elektrische apparaat.

Veiligheidsinstructies voor de heggenschaar:

- Houdt alle lichaamsdelen op ruime afstand van de snijbladen. Pak geen geknipt materiaal op of houd geen materiaal vast dat geknipt moet worden terwijl de messen in beweging zijn. Overtuig u ervan dat de schakelaar uit staat als u vastzittend materiaal verwijdert. Een moment van onoplettendheid terwijl de heggenschaar in werking is kan ernstig lichamelijk letsel tot gevolg hebben.
- Draag de heggenschaar in uw hand als de snijbladen tot stilstand zijn gekomen. Als u de heggenschaar vervoert of opbergt altijd de beschermingskoker over de messen schuiven. Een juiste hantering van de heggenschaar verlaagt het risico op lichamelijk letsel door de snijbladen.
- Houd de kabel verwijderd van het gebied waar u gaat snijden. Tijdens de machine in werking is, kan de kabel tussen de struiken verborgen raken en per abuis door de messen worden doorgaaneden.

2. VEILIGHEIDSVORSCHRIFTEN VOOR DE HEGGENSCHAAR

- De heggenschaar mag niet gebruikt worden door personen onder de 16 jaar, noch door onervaren personen.
- Houd kinderen, andere personen en huisdieren op afstand van de heggenschaar.
- Draag altijd geschikte kleding. Draag geen wijde kleding of loshangende sieraden. Bij werkzaamheden in de openlucht wordt het gebruik van rubberen handschoenen en stevige schoenen aanbevolen. Draag een haartje als u lang haar heeft.
- Gebruik een gelaatsmasker tegen stof als u in een stoffige omgeving werkt.
- Gebruik de heggenschaar niet als het snijapparaat niet correct is vastgemaakt of als het beschadigd is.
- Overtuig u ervan dat de snijbladen geen stenen of gruis raken voordat u de heggenschaar inschakelt.
- Houd het snijgedeelte van al uw lichaamsdelen op afstand als de heggenschaar in werking is.
- Snij geen harde voorwerpen door. Hierdoor kan letsel ontstaan of kan de heggenschaar beschadigd raken.
- Snij alleen bij daglicht of bij overeenkomstig kunstlicht.
- Behandel het snoer correct, draag de heggenschaar nooit bij het snoer of trek hem niet bij het snoer uit het stopcontact. Bescherm het snoer tegen hitte, olie en scherpe kanten.
- Als de heggenschaar niet wordt gebruikt, dient u hem op te bergen op een droge plaats, zodanig dat de messen niet bloot liggen en buiten het bereik van kinderen zijn.
- De netspanning moet overeenkomen met die welke staat aangegeven op de typeplaatje. Gebruik geen andere voedingsbronnen.
- Gebruik de heggenschaar nooit in de regen. Probeer ervoor te zorgen dat hij niet nat wordt of aan vocht wordt blootgesteld. Laat hem 's nachts niet buiten liggen. Knip geen vochtig of nat gras.
- De voedingskabel moet regelmatig worden gecontroleerd. Overtuig u er voor elk gebruik van dat de kabel niet beschadigd of versleten is. Als de kabel niet in goede staat is, moet u de heggenschaar niet gebruiken. Breng haar naar een goedgekeurd onderhoudscentrum om hem te repareren.
- Gebruik een verlengkabel die geschikt is voor werkzaamheden in de openlucht. Houd hem verwijderd van de plaats waar u gaat snijden, van vocht, natte of vette oppervlakten of scherpe kanten. Verwijderd houden van hitte en brandstoffen.
- Vermijd dat het apparaat onbedoeld wordt ingeschakeld. Draag de heggenschaar niet met uw vingers op de twee schakelaars. Zorg ervoor dat de schakelaar in de uit-stand staat wanneer u de heggenschaar in het stopcontact steekt.
- Probeer geen geknipt materiaal op te pakken of materiaal vast te houden dat geknipt moet worden terwijl de messen in beweging zijn.
- Overtuig u ervan dat de schakelaar uit staat als u materiaal verwijdert dat tussen de messen is vastgeraakt. Pak de blootliggende snijbladen of snijranden niet vast als u de heggenschaar meeneemt of vasthoudt.



LET OP! De messen stoppen niet onmiddellijk nadat de schakelaar is afgesloten.

- Overbelast de heggenschaar niet. Hij zal beter en met een geringere kans op letselgevaar functioneren op de snelheid waarvoor hij is ontworpen.
- Blijf waakzaam, houd oog op uw werk. Gebruik uw gezond verstand. Gebruik de heggenschaar niet als u vermoeid bent.
- Onderhoud de heggenschaar met zorg, houd de snijbladen scherp en schoon voor een beter resultaat en om het risico op letsel te verkleinen. Houd de handgrepen droog, schoon en vrij van olie en vet.
- Voor machines die buiten worden gebruikt is het gebruik van een foutstroom-veiligheidsschakelaar van 30 mA vereist.

Met het oog op het beleid ter voortdurende verbetering van LAZER-producten, kunnen de kenmerken en specificaties van de producten zonder waarschuwing worden gewijzigd. Gelieve bij uw LAZER-dealer de actuele kenmerken en specificaties te controleren.

3. ALGEMENE BESCHRIJVING

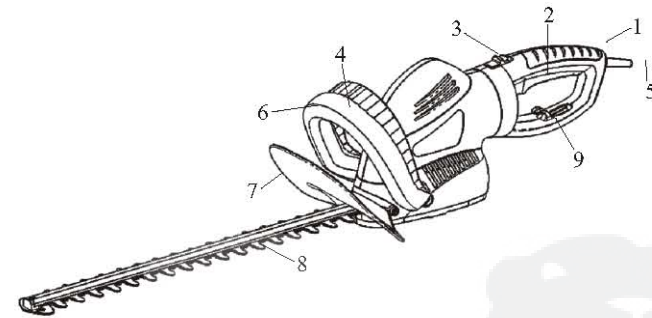

- | | |
|-----------------------------|--|
| 1. Achterhandgreep | 6. Voorhandgreep |
| 2. Trekker van schakelaar 1 | 7. Beschermingschild |
| 3. Draaiknop | 8. Mes |
| 4. Trekker van schakelaar 2 | 9. Vergrendeling van het verlengsnoer. |
| 5. Voedingssnoer | |

4. SPECIFICATIES

| Model | LZ HT700 |
|-----------------------------|------------------------|
| Nominaal vermogen | 700 W |
| Nominale voeding | 230-240 V, 50 Hz |
| Nominale onbelaste snelheid | 1600 min ⁻¹ |
| Snijlengte | 610 mm |
| Maximale snijdiameter | 20 mm |
| Gemeten geluidsniveau | 96,7 dB(A) |
| Gegarandeerd geluidsniveau | 101 dB(A) |
| Vibratie | 2,406 m/s ² |
| Netto gewicht | 4,2 kg |

5. WERKING



LET OP! Overtuig u er altijd van dat alle handgrepen en schilden zijn gemonteerd als u het apparaat gebruikt.

• Aan/uit schakelaar

Voor uw veiligheid is deze heggenschaar ontworpen met twee bedieningshendels voor de messen. Als u maar één trekker indrukt, werkt de heggenschaar niet. Om de heggenschaar AAN te zetten, moet u de twee trekkers indrukken, zoals afgebeeld. Als een van de trekkers wordt losgelaten, wordt de heggenschaar weer op UIT gezet. De messenrem zorgt ervoor dat de messen ogenblikkelijk tot stilstand komen binnen 0,5 seconde.

Fig. 1

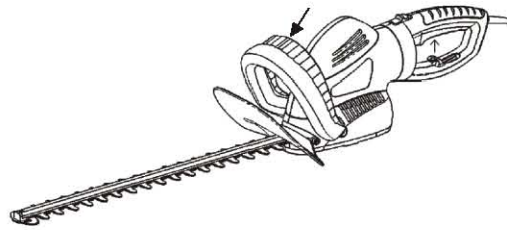

Fig.1

• AFSTELLEN VAN DE ACHTERHANDGREEP

Om de heggenschaar doelmatiger te kunnen gebruiken is de achterhandgreep draaibaar.

- 1) Haal de elektriciteitskabel uit de voedingsbron.
- 2) Maak de trekker van schakelaar 1 los.
- 3) Druk de draaiknop van buis (3) in, zoals in Figuur 3 staat aangegeven.
- 4) Stel af op de gewenste hoek.
- 5) Laat de draaiknop los.



LET OP! Overtuig uzelf ervan dat de handgreep stevig is vergrendeld.

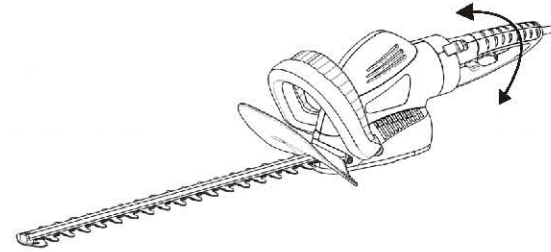
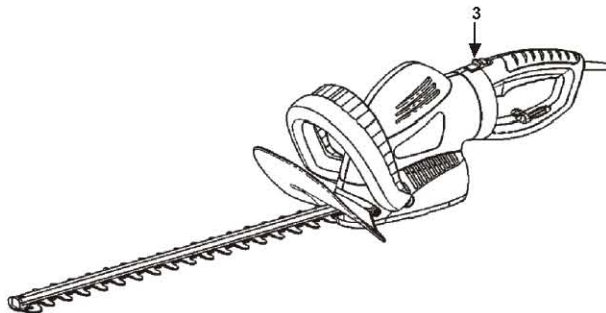

Fig.2

SNOEI-INSTRUCTIES

1. **Verlengsnoer** Houd het verlengsnoer altijd achter de heggenschaar en verwijderd van de snoeiwerkzaamheden. Laat het nooit over een heg hangen die u aan het snoeien bent. Als u het snoer doorsnijdt of beschadigt, dient u het onmiddellijk uit het stopcontact te halen, voordat u het snoer inspecteert of repareert.
2. **Werkhouding.** Zorg ervoor dat u stevig op de grond staat, uw evenwicht bewaart en zich niet overmatig uitstrekt. Draag een veiligheidsbril, schoenen met antislipprofiel en rubberen handschoenen bij het snoeien. Houd het apparaat stevig met twee handen vast en zet het op AAN. Houd de heggenschaar altijd vast zoals op de afbeeldingen wordt getoond, met een hand op de handgreep bij uw lichaam en een hand op de voorste handgreep. Houd het apparaat nooit bij het beschermingsschild vast.
3. **Snoeien van nieuwe uitlopers** Een grote veegbeweging, waardoor de snijmesses dwars door te takken wordt gehaald, is het meest doelmatig. Een kleine afbuiging van het mes naar achteren, in de richting van de beweging, geeft de beste kap.



LET OP! Gebruik de heggenschaar niet om takken te snijden die groter zijn dan voorzien. Gebruik de heggenschaar slechts voor het knippen van struiken die normaalgesproken rond huizen en gebouwen groeien.

4. **Horizontale heggen.** Om perfect horizontaal gesnoeide heggen te krijgen, kunt u zich richten op een stukje touw dat langs de te snoeien heg is gespannen (zie fig. 3).

Fig. 3

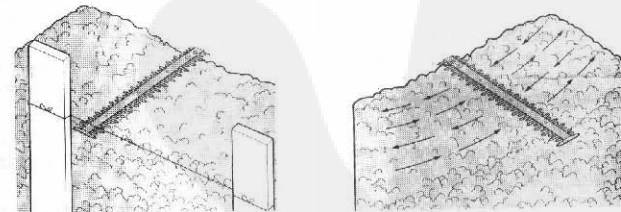

Fig.3

5. **Het snoeien van de zijanten van heggen.** Houd de heggenschaar als getoond op figuur 4 en begin onderaan de heg, en werk vervolgens naar boven.

Fig. 4

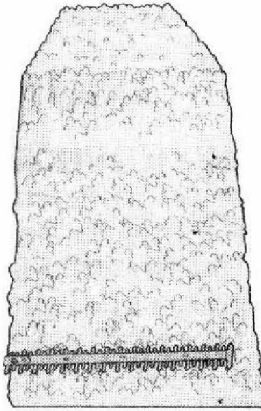

Fig. 4

OM DE MESSEN TE SMEREN

- Haal het voedingsnoer uit het stopcontact en overtuig u ervan dat de heggenschaar niet werkt.
- Om de werking te vergemakkelijken en de levensduur van de messen te vergroten, moet u de messen van de heggenschaar voor en na elk gebruik smeren. Haal, alvorens ze te smeren, het voedingsnoer van de heggenschaar uit het stopcontact en leg de heggenschaar op een vlak oppervlak. Breng lichte machineolie aan langs de rand van het bovenste mes.
- Mogelijkerrwijs moet u de heggenschaar tijdens het gebruik smeren. Zet, voordat u hem gaat smeren, de heggenschaar uit, haal het voedingsnoer van de heggenschaar uit het stopcontact en overtuig u ervan dat de schaar op UIT staat. Smeer hem vervolgens. Vervolgens kunt u het snoeien hervatten. Niet smeren terwijl de heggenschaar in werking is.



WAARSCHUWING! Controleer alvorens het apparaat te smeren of uw apparaat is uitgeschakeld en of de messen helemaal tot stilstand zijn gekomen.

Om de werking te vergemakkelijken en de levensduur van de messen te vergroten, moet u de messen van de heggenschaar voor en na elk gebruik smeren. Breng lichte machineolie aan langs de rand van het bovenste mes.

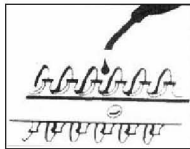

HET SLIJPEN VAN DE SCHAAR

- Haal het voedingsnoer van de heggenschaar uit het stopcontact en overtuig u ervan dat de schaar op UIT staat.
- Klem de messen in een bankschroef en vijl het snijvlak van elke tand van de schaar met een ronde zoetvijl van 7/32 duim doorsnee. Zorg ervoor dat de originele hoek van de tanden gehandhaafd blijft bij het vijlen.
- Haal de messen uit de bankschroef, sluit de voedingskabel aan en start de heggenschaar opnieuw op. Laat de heggenschaar vervolgens stoppen als de nog niet geslepen tandranden te zien zijn.

- Haal de voedingskabel uit het stopcontact en herhaal de slijpbewerking/-handeling zoals hierboven beschreven.

6. SMERING VAN DE HEGGENSCHAAR

Alle lagers van dit apparaat zijn gesmeerd met een hoeveelheid hoogwaardige smering die bij normale werkingomstandigheden toereikend is voor de levensduur van het apparaat. Daarom is er geen enkele smerbeurt meer nodig.

7. ONDERHOUD EN OPBERGEN



WAARSCHUWING! In geen enkel geval enig deel van de heggenschaar met water of vloeistof begieten.

1. Bewaar het product wanneer het niet wordt gebruikt, voorzien van de beschermkoker voor de messen, op een droge plaats, buiten het bereik van kinderen.
2. Gebruik geen oplosmiddelen of vloeibaar schoonmaakmiddel voor het schoonmaken van uw product – gebruik een niet scherpe krabber om takjes en modder te verwijderen. Haal altijd de elektrische voeding uit het stopcontact voor u het apparaat reinigt.
3. Gebruik het product niet als enig onderdeel defect is; verwijder alle defecte onderdelen en installeer nieuwe onderdelen alvorens het te gebruiken.
4. Draai alle moeren, bouten en schroeven vast om er zeker van te zijn dat uw product veilig kan functioneren.
5. Gebruik slechts reserveonderdelen en accessoires die door LAZER worden aanbevolen.

8. MILIEUVRIENDELIJK VERWIJDEREN



In toepassing van de Europese richtlijn 2002/96/EG betreffende elektrische en elektronische apparatuur en de implementatie ervan in de nationale wetgeving, moeten alle elektrische apparaten op milieuhygiënische wijze afzonderlijk worden ingezameld en gerecycled. Andere mogelijkheid tot verwijdering: als de eigenaar van het elektrische apparaat het apparaat niet naar de fabrikant terugstuurt, is hij verantwoordelijk voor de juiste verwijdering ervan bij een erkend inzamelpunt waar het apparaat geschikt gemaakt wordt voor recycling conform de nationale wetten en regels betreffende recycling. Deze bepalingen gelden niet voor de accessoires en de apparaten die geen elektrische of elektronische componenten bevatten.

9. CE-CONFORMITEITSVERKLARING

Wij, EuroGarden NV
Sint-Truidensesteenweg 252, 3300 Tienen
Belgium

verklaren uitsluitend onder onze verantwoordelijkheid dat het volgende product:

Product: Heggenschaar
Model: LZ HT700
Spanning: 230-240 V, 50 Hz

Nominaal vermogen: 700 W

overeenkomt met de noodzakelijke eisen van de volgende EU-richtlijnen:

- "Machinerichtlijn": 98/37/EEG
- "Laagspanningsrichtlijn": 2006/95/EG
- "Richtlijn Elektromagnetische Compatibiliteit": 2004/108/EG
- "Richtlijn Geluidsemissie Buitenmaterieel": 2000/14/EG.

Toegepaste normen:

EN55014-1:2006
EN55014-2/A1:2001
EN61000-3-2:2006
EN61000-3-3:1995/A2:2005
EN ISO 3744:1995
EN ISO 11094:1991
EN60745-1: 2006
EN60745-2-15: 2006
EN50366/A1: 2006

Algemeen Directeur

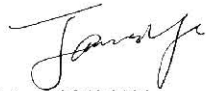

Datum: 24.12.2004

