

# FYS-76 BROYEUR

MANUEL D'UTILISATION



- A doubles lames, plus efficace.
- Ouverture de déversement spéciale, plus sûre et plus esthétique.
- Equipée d'un kit outil, plus pratique et plus commode.





**IMPORTANT**  
**A LIRE ATTENTIVEMENT AVANT TOUTE UTILISATION**  
**A CONSERVER POUR CONSULTER PAR LA SUITE**



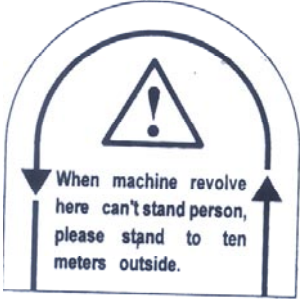
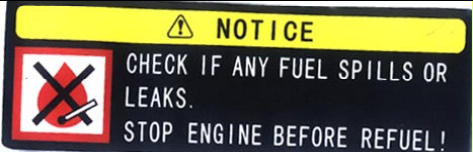

Aux utilisateurs: nous vous remercions d'utiliser le broyeur FYS-76.

Lisez attentivement ce manuel d'utilisation avant de monter ou d'utiliser la machine

Le moteur utilisé pour ce type de broyeur est de type 168FA. Veuillez consulter le manuel d'utilisation du moteur joint en annexe pour de plus amples informations sur le 168FA.

**I. Avertissements et symboles**

	<p><b>Lisez le manuel d'utilisation.</b></p>
	<p><b>Danger – Lames rotatives, éloignez les pieds et les mains des ouvertures lors du fonctionnement de la machine.</b></p>
	<p><b>Eloignez les passants.</b></p>
	<p><b>Vérifiez que l'essence n'ait pas coulé. Coupez le moteur lorsque vous faites le plein.</b></p>
	<p><b>Les gaz d'échappement contiennent des substances toxiques telles que le monoxyde de carbone. Ne faites jamais tourner le moteur dans un endroit confiné.</b></p> <p><b>Lorsque la machine se trouve dans un endroit ventilé, veillez à ne pas travailler contre le vent ou près du pot d'échappement.</b></p>

	<p>Type d'huile recommandée: SAE 10W30/ SAE10W40.</p>
	<p>Pour régler la vitesse du moteur. Le lapin indique la direction pour accélérer et la tortue, la direction pour ralentir.</p>
	<p>Vous pouvez contrôler le carburant.</p>
	<p>Ne mettez pas vos mains dans la machine.</p>

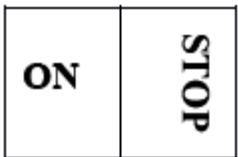

L'étiquette est pour l'interrupteur du moteur. Si vous voulez démarrer le moteur appuyez sur "ON". Si vous mettez l'interrupteur en position "STOP", il s'arrête.

### I. Mises en garde

Soyez très prudent lorsque vous faites tourner la machine.

1. Ne laissez jamais votre pied, main, ou toute autre partie du corps entrer dans la trémie.
2. Ne mettez jamais votre pied, main, ou une autre partie de votre corps près de l'ouverture de déversement pendant que la machine tourne.
3. Ne regardez pas dans la trémie ou l'ouverture de déversement pendant que la machine fonctionne.
4. Veillez à ce qu'aucun objet métallique n'entre dans la machine.
5. N'autorisez jamais des enfants à utiliser cette machine.

6. N'utilisez jamais votre broyeuse-déchiqeteuse lorsque vous êtes sous l'influence d'alcool, de drogues ou de médicaments.
7. Ne cherchez pas à monter ou démonter des pièces quand la machine tourne.
8. Ne laissez, ni passants, ni enfants, ni animaux s'approcher de l'appareil lorsqu'il fonctionne. Gardez-les à une distance de dix mètres minimum .
9. Ne faites jamais tourner le moteur dans un endroit confiné, vu que les gaz d'échappement contiennent du monoxyde de carbone.
10. Ne portez jamais de vêtements larges, de longs bijoux et si vous avez les cheveux longs, dissimulez-les sous une coiffe lorsque vous utilisez la machine.
11. N'utilisez jamais la machine sur un terrain en pente ou sur un sol meuble.



## II. Instructions de montage

Déballez et vérifiez le contenu.

Enlevez tous les éléments de la boîte. S'il manque une pièce, contactez immédiatement le magasin qui vous a vendu la machine.

L'assemblage doit se faire sur une surface propre, horizontale avec quelqu'un qui vous aide.

1. Enlevez la machine de la boîte et mettez-la sur une étagère STABLE en bois. Voir image 1.

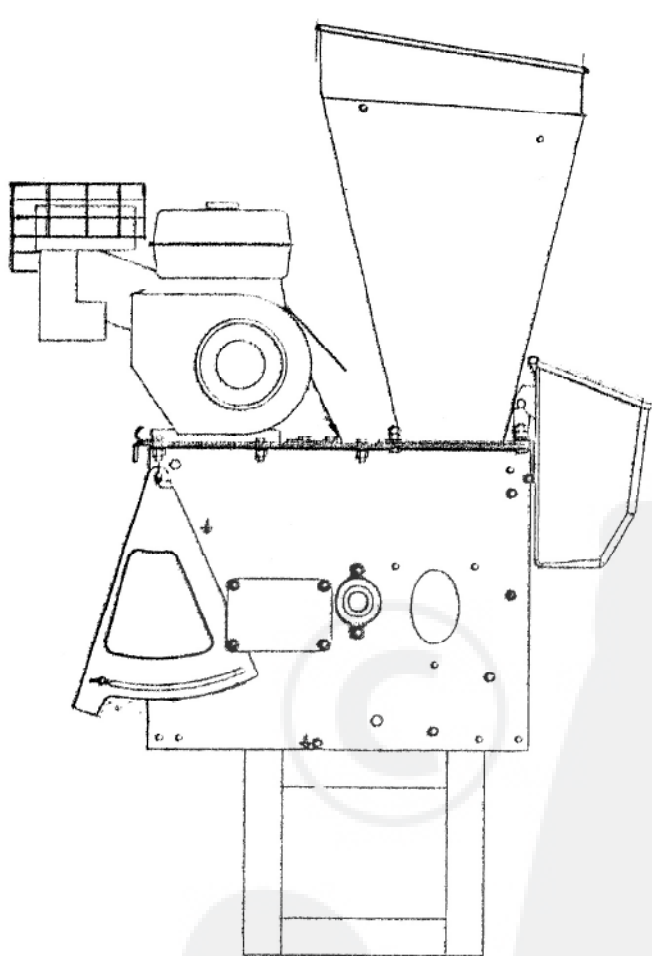

2. Attachez le pied avant de la machine. Voir image 2.

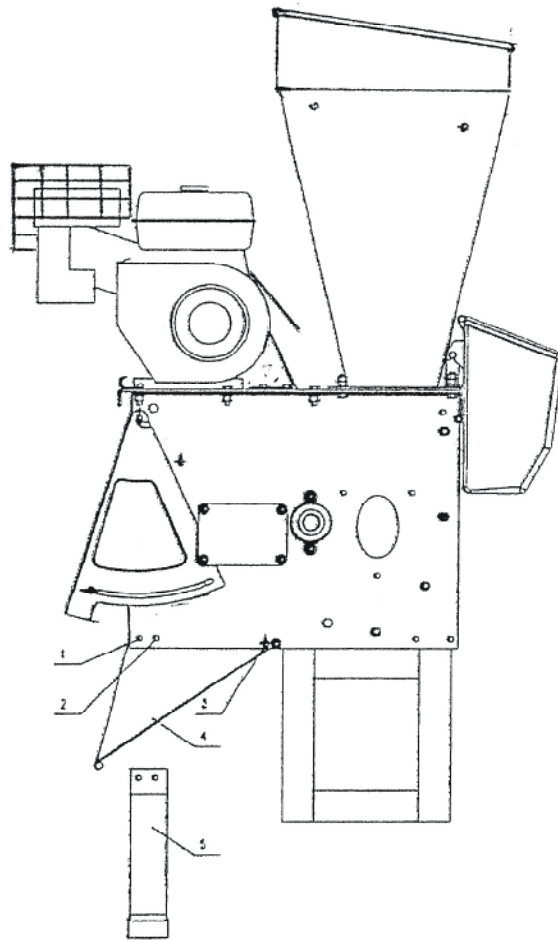

- 2.1. Enlevez les écrous des boulons 1, 2 , enlevez les boulons et l'entretoise.
  - 2.2. Avancez les pièces pour dégager le grand goujon 3.
  - 2.3. Enlevez la trémie de déversement du boîtier et alignez les trous 1 et 2.
  - 2.4. Accrochez le pied avant 5 au côté du boîtier et aligner les trous de montage avec les trous 1 et 2.
  - 2.5. Remettez à sa place l'entretoise, que vous aviez enlevée à l'étape 1. Insérez les boulons et fixez-les fermement au moyen de joints et d'écrous.
3. Fixez les supports d'essieu, essieu et pneus. Voir image 3.

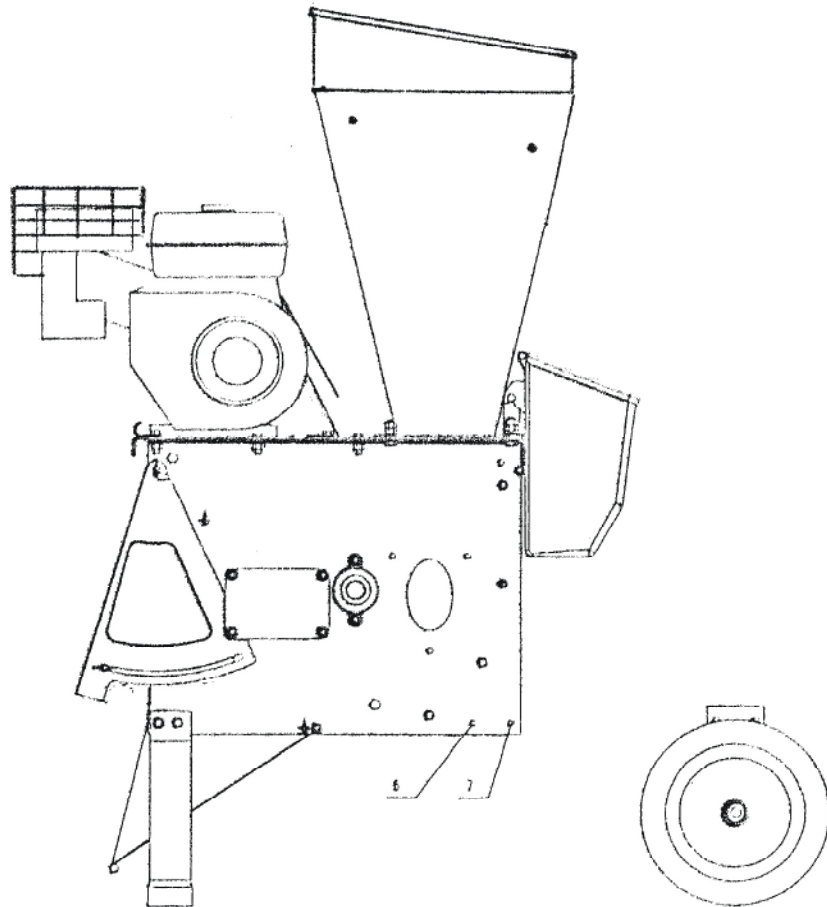

- 3.1. Enlevez l'étagère en bois.
  - 3.2. Démontez le boulon 7 et l'entretoise.
  - 3.3. Mettez les supports d'essieu arrière à leur place et alignez les trous de montage avec les trous 6 et 7.
  - 3.4. Insérez le boulon M8X20 dans le trou 6 de l'extérieur vers l'intérieur et fixez fermement avec joint et écrou.
  - 3.5. Remontez l'entretoise et le long boulon et fixez-les fermement avec joint et écrou. Ensuite serrez fermement l'écrou 6.
- 
4. Fixez le tube de déchiquetage à la machine.

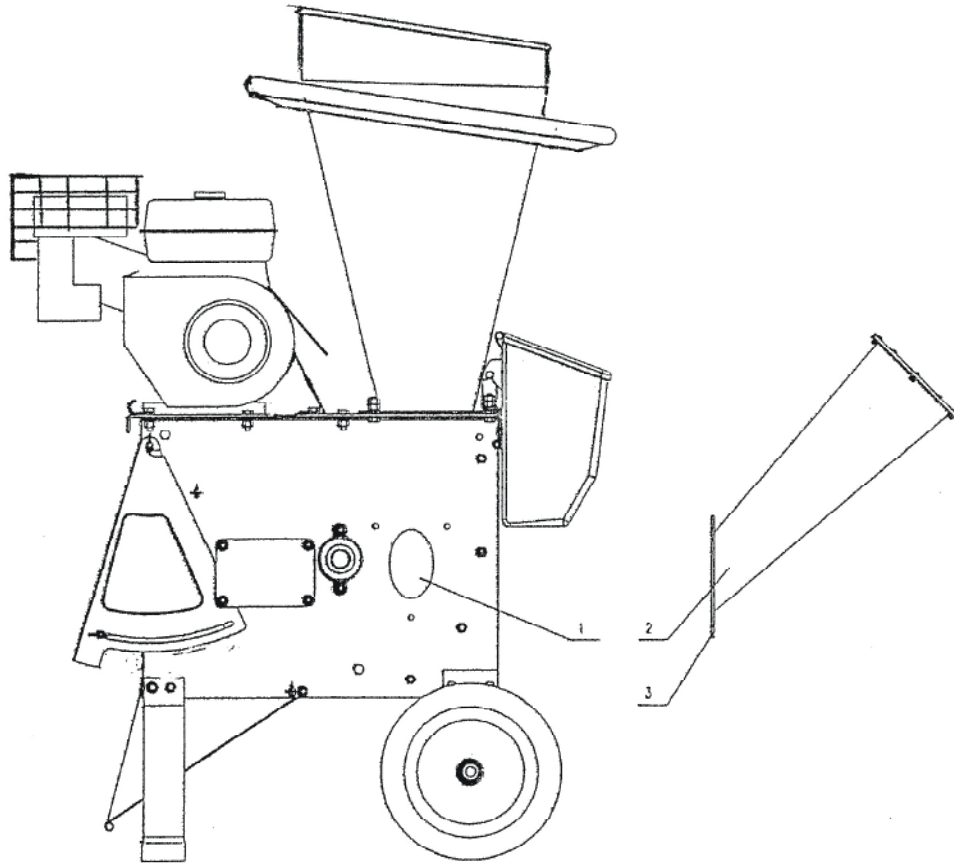

- 4.1. Mettez le tube de déchiquetage 2 en place sur le côté de la machine. Alignez ces trois trous de montage dans la collerette à trois trous autour de l'emplacement 1.
- 4.2. Fixez la collerette avec des joints et des écrous M8. Assurez-vous que le tube de déchiquetage est bien droit avant de serrer les écrous.
5. Montage de la grille de déversement.
  - 5.1. Enlevez les vis à main des deux côtés de la porte amovible et levez la porte dans la position la plus élevée. Accrochez la grille sur les axes de la porte et serrez la grille avec le ressort pour empêcher la grille de tomber.
  - 5.2. Mettez la partie inférieure de la grille en dehors des axes inférieurs dans l'ouverture de déversement. Attachez les vis M5X15 sur le côté droit de l'ouverture de déversement pour fixer la grille.
6. Montage du châssis.
  - 6.1. Le châssis en acier peut-être utilisé comme poignée. Tout d'abord, fixez la barre en acier des deux côtés, à droite et à gauche de la trémie à l'aide de vis. Ne serrez pas les vis.
  - 6.2. Mettez le châssis sur les barres et fixez-le en serrant les vis. Ensuite, serrez les vis sur la trémie.
7. Consignes de sécurité pour machine avec sac.  
Recouvrez l'ouverture de déversement du sac en plastique et serrez le lien. Lorsque



la machine fonctionne, les copeaux tombent dans le sac. C'est pratique pour récolter les copeaux.

8. Vérifiez toutes les vis, tous les boulons, écrous et resserrez-les lorsqu'ils se détachent.
9. Faites le plein de carburant.
  - 9.1. Il n'y a pas de carburant dans le nouveau moteur.
  - 9.2. Ouvrez le couvercle du réservoir de carburant et versez-y de l'essence pure. Voir image 5.  
Ne remplissez pas plus haut que de 10 mm à 15 mm du réservoir d'essence.

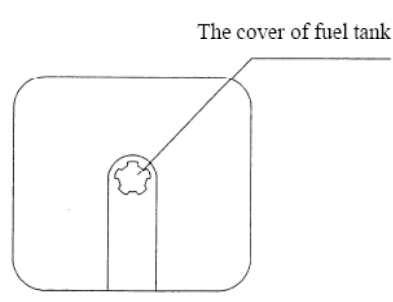

Le couvercle du réservoir de carburant

- 9.3. Ouvrez le couvercle et sortez la jauge d'huile. Voir image 6. Vous pouvez choisir entre 2 types d'huile, la 10W-30 ou la 5W-30. Ne remplissez le réservoir jusqu'au bout (laissez de 10mm à 15mm de libre entre l'huile et le dessus du réservoir).

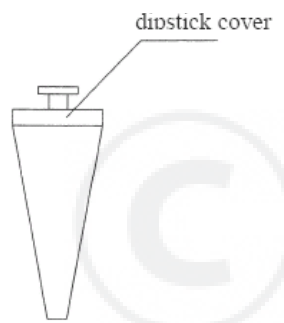

couvercle de la jauge d'huile

- 9.4. Pour faire le plein, reportez-vous au chapitre "démarez le moteur".

### III. Consignes de sécurité

#### i. Apprentissage

Soyez certain d'avoir bien compris le manuel d'utilisation avant d'essayer de faire fonctionner la machine.

#### ii. Préparation

1. Sécurisez la machine sur une surface horizontale et plane.
2. Veillez à ce qu'aucun objet n'encombre l'endroit où vous allez travailler.
3. Ne permettez pas aux enfants d'utiliser cette machine.
4. Utilisez des protections pour les oreilles, des lunettes pour vos yeux et des gants.
5. Ne portez pas de vêtements amples ni de souliers à hauts talons.
6. N'utilisez pas la machine dans un endroit confiné, vu que les gaz d'échappement du moteur contiennent du monoxyde de carbone, qui est toxique pour l'être humain.
7. Vérifiez que la machine est en bon état, vérifiez que toutes les vis, tous les écrous et autres attaches sont correctement fixés et que l'écran est à sa place.  
Remplacez les étiquettes illisibles.
8. Faites attention lorsque vous manipulez des carburants. Ils sont inflammables et leurs vapeurs sont explosives. Les points ci-dessous doivent être respectés.
  - N'enlevez jamais le capuchon du carburant et/ou n'ajoutez pas de carburant lorsque le moteur tourne. Arrêtez le moteur, laissez le moteur et ses éléments refroidir un peu avant de faire le plein.
  - Ne faites jamais le plein de la machine lorsque vous vous trouvez à l'intérieur.
  - Ne fumez pas quand vous faites le plein.
  - Ne faites jamais le plein et ne rangez jamais la machine à un endroit où il y a une flamme découverte, une étincelle ou tout autre objet enflammé.
  - N'essayez pas de faire démarrer le moteur si vous avez renversé du carburant, mais essayez d'abord soigneusement ce que vous avez renversé et éloignez-vous de cet endroit avant de démarrer la machine.
  - Assurez-vous toujours que le capuchon du réservoir est bien fermé et remplacez-le avant de démarrer le moteur.
  - Si le réservoir doit être vidé, cela doit se faire à l'extérieur.
9. Vérifiez que la machine fonctionne bien, une fois que vous avez lancé le moteur.

### iii. Fonctionnement

1. Assurez-vous que le couvercle en plastique sur la trémie du dessus est fermé lorsque votre broyeur tourne. Les copeaux volants peuvent être très dangereux.
2. N'utilisez pas vos mains ni d'outils en métal mais de gros bâtons de bois pour pousser le matériel dans la trémie.
3. Eloignez votre visage et votre corps de l'ouverture par laquelle vous alimentez la machine.
4. Veillez à ce que vos mains ou toutes autres parties de votre corps ou de vêtements n'entrent pas en contact avec l'intérieur de la trémie d'alimentation, l'orifice de déversement ou leurs pièces rotatives.
5. Ne touchez pas la surface du silencieux pendant que la machine fonctionne vu que la température du silencieux est si élevée que vous vous brûleriez.
6. Soyez bien en équilibre sur vos deux pieds à tout moment. Ne vous étendez pas. Ne vous mettez jamais plus haut que la base de la machine quand vous l'alimentez.
7. L'utilisateur de la machine doit s'assurer qu'aucune pièce de métal, de pierre ou de verre ne pénètre par l'ouverture.
8. En cas de bruit anormal ou si la machine tremble, vérifiez-la. S'il y a un problème, coupez immédiatement le moteur et résolvez le problème ; vérifiez les différentes pièces et resserrez-les si nécessaire ; remplacez ou réparez les pièces endommagées par des pièces ayant les mêmes caractéristiques.
9. Les grosses branches sont assimilées plus lentement et des branches plus larges que la bague jaune sur la trémie ne peuvent pas être mises dans la machine.
10. Ne laissez pas le matériel traité s'accumuler dans la zone de déversement; cela risque d'empêcher un déversement correct et cela peut provoquer un refoulement par l'ouverture d'alimentation.
11. Si la machine s'engorge, coupez le moteur et nettoyez ensuite les déchets. Veillez à ce que la source d'alimentation soit toujours nette de tout débris et/ou autre accumulation afin d'éviter qu'elle soit endommagée ou qu'un feu se déclenche.
12. Ne mettez jamais quoi que ce soit sur le couvercle de la trémie, il risquerait de tomber dans la machine.
13. Assurez-vous que l'ouverture du tube de déchiquetage soit toujours bien fermée lorsque la machine ne fonctionne pas au cas où des enfants seraient tentés de mettre leurs mains dans le tube.

14. Pour déplacer la machine, tenez fermement la poignée à deux mains, au moyen de votre pied, appuyez sur le boulon moleté de la roue arrière et levez l'avant de la machine, faites attention au centre de gravité de la machine, avancez lentement vers l'avant, vers l'arrière, ou tournez.
15. Avant d'actionner la machine, veillez à vérifier la direction du vent afin d'éviter de travailler à contrevent du pot d'échappement.
16. Veillez à ce que toutes les protections et déflecteurs soient à leur place en bon état de fonctionnement.
17. Eteignez la machine avant de la transporter.
18. Ne soulevez pas la machine quand le moteur tourne.



#### **IV. Entretien et rangement**

1. Lorsque la machine doit aller à l'entretien, à l'inspection, être rangée ou lorsque l'on doit remplacer une pièce, coupez le moteur et assurez-vous que tous les parties mobiles ont cessé de tourner ; ensuite laissez la machine refroidir avant de l'examiner, de la régler, etc.
2. Rangez la machine à un endroit où les vapeurs de carburant n'entreront pas en contact avec une flamme découverte, ou une étincelle. Si vous rangez la machine pour une longue durée, assurez-vous qu'elle est froide avant de la ranger.
3. Lorsque le système de coupe a besoin d'un entretien, on peut l'enlever à la main une fois la machine arrêtée.

#### **V. Consignes de sécurité supplémentaires pour machines avec sac**

Avant de fixer ou d'enlever le sac, vous devez couper le moteur. Couvrez l'orifice de déversement avec un sac et fixez la corde dans l'ouverture du sac. Lorsque la machine fonctionnera, les copeaux iront dans le sac. C'est plus facile pour récolter les copeaux.

Vous pouvez également vous débarrasser des copeaux autrement.

#### **VI. Utilisation du broyeur de bois**

- i. Déchiqeter des branches
  1. Les longues tiges, comme celles des tournesols, du maïs et des branches d'arbres peuvent être introduites par le côté du tube de déchiqetage pour être réduites par la lame rotative.
  2. Il se peut que vous deviez préalablement couper certains rameaux et branches latéraux avant de mettre la branche principale à déchiqeter.
  3. Des tronçons de branches peuvent être poussés dans la section déchiqetage au moyen de la branche suivante. N'utilisez jamais votre main pour faire ceci.
  4. Poussez la dernière branche à l'intérieur du tuyau à l'aide d'un outil, tel qu'un bâton de bois. N'essayez jamais de le faire à la main.
  5. Ne repoussez jamais les petites branches à la main, utilisez plutôt un bâton en bois.
  6. Lorsque vous remplissez de branches, assurez-vous que les branches les plus épaisses soient poussées plus lentement que les plus fines. Vous acquerrez rapidement la technique et la connaissance pour vous permettre d'utiliser la machine le plus efficacement possible.

7. Ne laissez pas des débris de matière traitée s'accumuler en dessous du déversement de la broyeuse-déchiqeteuse, elle pourrait coincer. Utilisez des outils en bois pour nettoyer ces amas de bois.
  8. N'approchez pas votre visage trop près de la trémie d'alimentation, vous risqueriez de vous blesser.
  9. Ne vous mettez pas devant l'ouverture de déversement et n'essayez jamais d'ouvrir la sortie du déversement quand la machine tourne encore.
  10. Remettez le couvercle du tube latéral dès que vous avez fini de déchiqeter.
- ii. Broyer de déchets de feuilles et d'herbes
1. Les branches et les tiges courtes (plants de haricots), les épis, le gazon et d'autres déchets semblables peuvent être mis dans la trémie et broyés par les 16 jeux entrelacés de déchiqetage.
  2. N'ouvrez pas le couvercle en plastique quand vous ajoutez d'autres déchets.
  3. Il n'est pas toujours aisé de mettre des feuilles et des déchets du même genre dans la trémie. Utilisez un bâton de bois pour les y pousser plutôt que de vous servir de vos mains ou d'une barre métallique.
  4. Eloignez votre visage et votre corps de la trémie d'alimentation pour éviter d'être heurté par un objet qui pourrait rebondir.
  5. La zone de déversement a tendance à se bloquer quand les déchets que l'on a introduits sont encore remplis d'eau ou sont collants. Arrêtez toujours le moteur avant de le nettoyer avec des outils en bois. N'utilisez jamais votre main ou votre pied.
  6. N'essayez jamais de nettoyer un dépôt de déchets lorsque le moteur tourne toujours.
  7. Vous aurez peut-être d'autres belles plantes dans le jardin en utilisant comme engrais organique les déchets obtenus après le broyage.
- Procédez comme suit : dirigez le déversement vers un mur, une plaque large ou un obstacle. Ouvrez la porte de la décharge et enlevez l'écran pour permettre aux déchets de s'amonceler. Avec une pelle de jardin, mettez ces déchets dans le broyeur jusqu'à ce que vous obteniez la consistance que vous désirez. Eloignez les animaux et les passants de la zone de déversement quand la machine fonctionne. Remettez l'écran en place et fermez la porte de déversement une fois le broyage terminé.

## VII. Aiguisage de la lame

La lame de coupe est faite d'une matière spéciale et elle est très coupante après avoir été traitée à la chaleur. Avec le temps, elle peut s'émousser. Comment voir que la lame est émoussée : lorsque le déchiquetage est ralenti et que la courroie dérape alors qu'elle est bien serrée, vous devez enlever la lame et vérifier si elle est émoussée.

1. Coupez le moteur avant d'enlever la lame.
  - Enlevez la plaque qui recouvre la lame.
  - Ouvrez la petite sortie du déversement.
  - Enlevez l'écran de déversement.
2. Mettez des gants de sécurité pour tourner le plateau de la lame dans la bonne direction.
3. Enlevez la vis qui maintient les deux morceaux de la lame.
4. Aiguissez la lame.
  - Si la lame a été heurtée par du métal ou une pierre ou un objet dur et qu'elle est endommagée, commencez par aiguiser cette partie-là.
  - Evitez de changer la couleur de la lame et de l'acier trempé quand vous aiguiser la lame.
  - Si vous y allez trop fort, vous risquez de faire une brèche dans la lame.
  - L'angle de la pointe du couteau devrait être de 45-40 degrés.
  - Les deux morceaux de lame devraient toujours conserver le même poids.

Si la différence de poids est trop importante, cela provoquera des secousses.

5. Remplacez la lame à l'endroit où vous l'avez enlevée et fixer-la au moyen des écrous.
6. Remplacez la plaque couvrant la lame.
7. Remplacez l'écran de déversement.
8. Fermez le tuyau de sortie du déversement.

## IX. Ajustement de la courroie

Il y a une courroie en "V" en dessous du couvercle de la courroie qui transmet l'énergie du moteur au plateau de lame. Avec le temps, cette courroie va se détendre et déraiper. Il faudra donc en vérifier la tension.

1. Coupez le moteur et enlevez le couvercle de protection de la courroie.
2. Détachez les quatre écrous sur le moteur.

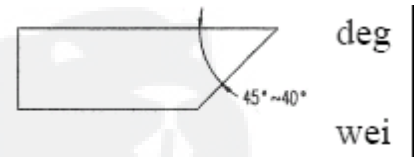

3. Avancez le moteur jusqu'à ce que la courroie en "V" courroie soit tendue.
4. Mettez la poulie principale et la poulie secondaire sur le même plan. (Vous pouvez utiliser une règle pour mesurer si vous manquez d'expérience). Serrez les quatre trous sur le moteur.
5. Remettez le couvercle de protection de la courroie à sa place.

## X. Remplacement de la courroie

La courroie en "V" doit être remplacée si elle est trop longue ou endommagée.

1. Coupez le moteur et enlevez le couvercle de la courroie.
2. Enlevez l'ancienne courroie. Sortez la courroie en utilisant des outils et tournez progressivement la poulie pour enlever la courroie. Remarque : faites bien attention à vos doigts.
3. Mettez la nouvelle courroie dans la poulie principale d'abord (courroie "V" sur le moteur) et, ensuite à la poulie à côté du plateau de lame.
4. La nouvelle courroie est plus serrée que l'ancienne. Installer la nouvelle courroie n'est pas aussi facile qu'enlever l'ancienne. Quand vous passez la courroie dans la fente, ne mettez pas vos doigts entre la poulie et la courroie, vous risqueriez de vous blesser.
5. Remplacez le couvercle de la courroie.

## CARACTERISTIQUES

Dimensions principales: L x l x H	mm	762 *731*1131
Poids net	kg	70
Capacité du réservoir	cm <sup>3</sup>	2000
Capacité du réservoir à huile	cm <sup>3</sup>	600
Vitesse max. de découpage	/min.	2000/min.
Type de moteur		168 FA
Constructeur du moteur		Shandong Huasheng Zhongtian Machinery Group, Ltd.
Type de moteur		Moteur à 4-temps
Type de carburateur		
Démarrreur		
Bougie	F7RTC ou autre	Démarrreur par recul
Magnéto		Ecartement 0.028-0.031 pouces
Déplacement		Volant magnétique, système CDI
Commande frein max.	cm <sup>3</sup>	
Vitesse maximale du moteur	kW	196



	t/min.	4,8 3600
Consommation carburant Consommation à puissance moteur max. Consommation spécifique à puissance moteur	kg/h g/kWh	≤ 395 g/kWh 1,56 kg/h 1,2 kg/h
Niveau de pression acoustique (Annexe. F of EN 13683)	dB(A)	95
Niveau de puissance acoustique (2000/14/CE)	dB(A)	110



N°	Nom	Matière	Caract.	Nombre	N°	Nom	Matière	Caract.	Nombre
1	support	néoprène		2	40	poignée			2
2	support frontal	acier laminé à froid A3	t3.5	1	41	crochet	câble d'acier 10#	Ø 3	2
3	joint plat			qq	42	boulon hexagonal			qq
4	joint ressort			qq	43	couvercle isolant	10# câble d'acier	Ø 2	1
5	écrou			qq	44	embrayage			1
6	boulon long	acier rond A3	M8*205	3	45	courroie en V		A1050	
7	déversement	acier laminé à froid Q235	t1	1	46	couvercle courroie	acier laminé à froid Q235		
8	porte amovible	acier laminé à froid Q235	t1	1	47	bague câble acier 2	câble d'acier 65Mn	Ø 2.5	1
9	tuyau	tube en acier	Ø 12*1.5	4	48	bague courroie acier	acier laminé à froid A3	t3	1
10	écran			1	49	poulie de courroie	HT200		1
11	grille de sécurité			1	50	joint (gauche)	acier rond 45#	Ø 40	1
12	tige porte amovible			2	51	amortisseur (gauche)	acier rond 45#	Ø 40	1
13					52	plaque d'acier droite	acier laminé à froid A3	t2.5	1
14	compartiment 1	tube en acier soudé 20#	Ø 20*1.5	4	53	boulon	acier rond A3	M8*195	3
15	compartiment 2	tube en acier soudé 20#	Ø 20*1.5	8	54	essieu roue	acier rond 45#		1
16	compartiment 3	tube en acier soudé 20#	Ø 20*1.5	4	55	boulon en croix		M8*35	4
17	marteau	acier laminé à chaud 45#	t4.5	16					
18	compartiment 4	tube en acier soudé 20#	Ø 20*1.5	4					
19	tige		4*20	4					
20	axes marteau	acier rond 45#	Ø 20	4					
21	lame	W18Cr4V(Cr12MoV)		2					
22	vis hexagonale	acier rond 35#	M8*25	6					
23	plaque en acier gauche	acier laminé à froid A3	t2.5	1					
24	roue			2					
25	support roue arrière	acier laminé à froid A3	t4	2					
26	couvercle	acier laminé à froid 10#	t1.2	1					
27	bague câble d'acier 1	câble d'acier 65Mn	Ø 2.5	1					
28	joint (droite)	acier rond 45#	Ø 40	1					
29	orifice latéral	acier laminé à froid 10#	t1.2	1					
30	siège de palier	HT200		2					
31	palier		Ø25*052*18	2					
32	amortisseur (droite)	acier rond 45#	Ø 40	1					
33	plateau à lame			1					
34	plateau courroie	A3		1					
35	plaque arrière			1					
36	assiette moteur	acier laminé à froid A3	t3.5	1					
37	kit outils	PP		1					
38	joint en caoutchouc	butyle		1					
39	trémie	acier laminé à froid 10#	T1.2	1					

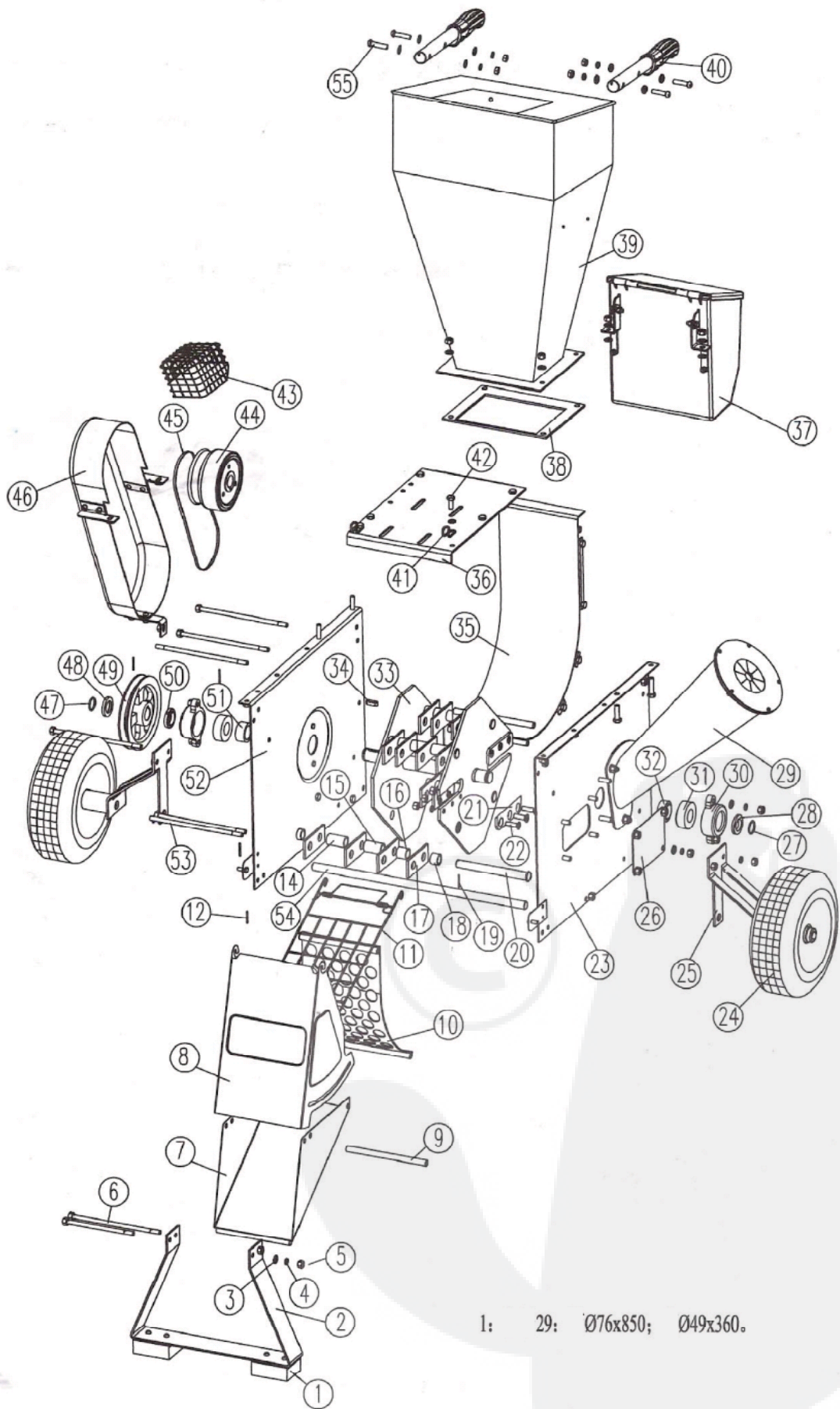

1: 29: Ø76x850; Ø49x360.