

Attention!  **PAINIER**

Avant d'utiliser la tronçonneuse, veuillez lire ce manuel attentivement afin de bien comprendre comment l'utiliser. Gardez ce manuel à portée de main.

TRONÇONNEUSE

PN6150



INDEX

Symboles sur la tronçonneuse 15

Symboles sur les machines 15

Localisation des pièces 16

Précautions d'utilisation 17

Assemblage 19

Essence et huile de chaîne 20

Fonctionnement du moteur 20

Tronçonner 22

Entretien 23

Entretien de la chaîne et du guide 24





Guides des pannes 26

Spécifications techniques 27

Information sur la garantie 28



Déclaration de conformité 28

SYMBOLES SUR LA TRONÇONNEUSE





- 15  Lisez le manuel d'utilisation avant de commencer
- 15  Utilisez toujours vos deux mains lorsque vous utilisez la tronçonneuse
- 16  Lisez, comprenez et appliquez les instructions
- 17  Portez toujours un casque, une protection pour les yeux et pour les oreilles
- 19  Attention ! La tronçonneuse peut toujours faire un rebond.

SYMBOLES SUR LA MACHINE

Les symboles ont été gravés sur la machine pour une utilisation et un entretien en toute sécurité. Suivez bien ces indications

- 28  Orifice pour le plein de "MELANGE de carburant"
Emplacement: capuchon du réservoir d' essence
- 28  Orifice pour le plein d'HUILE DE CHAÎNE.
Emplacement: bouchon d' huile
-  Indication concernant l'interrupteur. Si l'interrupteur du moteur est amené sur la position "0" (ARRÊT), le moteur s'arrête.
Emplacement: à l'arrière gauche de la tronçonneuse.

 Démarrer le moteur. Tirez le bouton du CHOKE (situé à l'arrière droite de la manette):

-  La vis sous la marque (H) sert à ajuster la vitesse supérieure
-  La vis sous la marque (L) sert à ajuster la vitesse lente
-  La vis sur le côté gauche marquée (T) sert à ajuster le régime de ralenti
-  La position N: sur le côté supérieur droit est le couvercle du filtre à air

Nous vous remercions d'avoir acheté ce produit. Nous espérons que vous serez satisfait de son utilisation. Attention, n'utilisez cette tronçonneuse que pour couper du bois ou des objets en bois. Nous ne sommes pas responsable au cas où la tronçonneuse serait utilisée à d'autres fins.

Lisez attentivement ce manuel et appliquez les explications jusqu'à la maîtrise complète de la machine. Conservez ce manuel dans un endroit sûr afin de pouvoir y faire référence dans le futur.

 Montre la position du frein de chaîne (flèche blanche) qui est la position normale de travail et (la flèche noire) afin d'activer le frein de chaîne

Localisation des pièces

1. Protection avant et frein de chaîne
2. Corde du lanceur
3. couvercle du filtre à air
4. choke
5. Gâchette de sécurité
6. Poignée arrière
7. commande d'accélération
8. Interrupteur de marche/arrêt du moteur
9. Réservoir d'essence
10. Réservoir d'huile
11. Poignée avant
12. Chaîne
13. Guide
14. Griffes d'accroche
15. Vis de tension
16. pompe d'amorçage

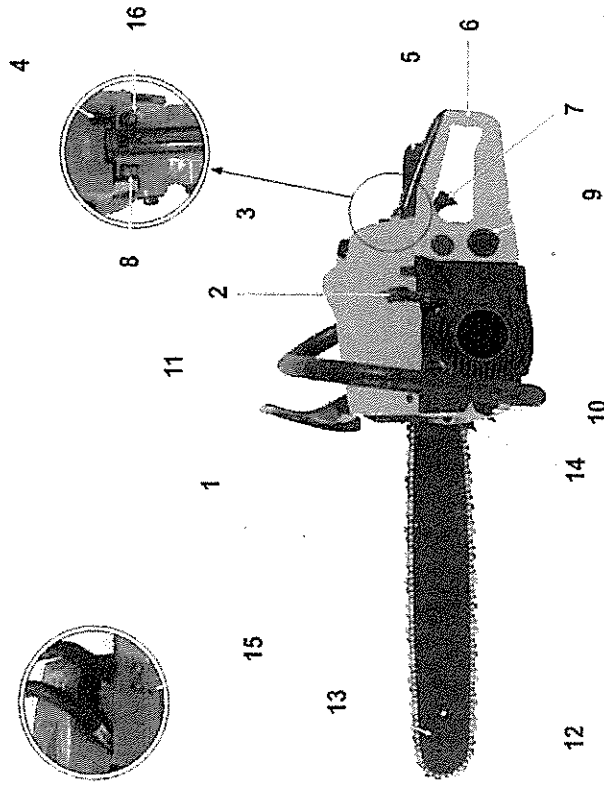

MISE EN GARDE DE SECURITE**AVANT D'UTILISER LA MACHINE**

a. Lisez attentivement ce manuel afin de comprendre comment utiliser cette machine de manière adéquate

b. N'utilisez jamais une tronçonneuse si vous êtes fatigué, malade, éméché, lorsque vous êtes sous l'influence d'un médicament qui vous fait somnoler, ou si vous êtes sous l'influence d'alcool ou de drogues.

c. Évitez d'utiliser cette machine à l'intérieur. Les gaz d'échappement contiennent du monoxyde de carbone.

Ne jamais utiliser la machine dans les conditions suivantes:

Lorsque le sol est glissant ou que les conditions sont telles qu'il est impossible de se maintenir dans une position idéale. La nuit, par temps de brouillard ou par tout autre temps où votre vision se trouve limitée et ne vous permet pas d'avoir une vue claire de l'endroit où vous travaillez.

Pendant un orage, lorsqu'il y a beaucoup de vent ou par tout autre temps qui ne vous permet pas de travailler en toute sécurité.

e. Avant de commencer à travailler pour la première fois avec cette machine, demandez conseil à une personne qualifiée de vous montrer le maniement de la machine.

f. Un manque de sommeil, une fatigue physique peuvent conduire à un accident. N'utilisez pas la tronçonneuse en continu sans faire des pauses régulières de 10 à 20 minutes. Limitez également le travail journalier total à 2 heures maximum.

g. Assurez-vous d'avoir toujours le manuel à portée de main afin de pouvoir vous y référer lorsque vous avez des questions.

h. Assurez-vous de toujours joindre ce manuel à la machine, si vous la vendez, prêtez ou donnez.

i. Ne laissez jamais des enfants ou des adultes qui ne comprendraient pas le fonctionnement utiliser ce produit. **UTILISATION ET HABILLEMENT**

a. Lors de l'utilisation, vous devez porter des vêtements appropriés et des équipements de protection

- (1) Casque
- (2) Lunette de protection et protection faciale
- (3) Gros gants de travail
- (4) Chaussures de travail antidérapantes
- (5) Protection pour les oreilles

b. Et vous devriez avoir avec vous

Outils et limes attachés

Essence et huile de chaîne, rangés convenablement De quoi marquer votre surface de travail (cordes, panneau de signalisation)

Un sifflet (pour travail à plusieurs ou en cas de problème). hache ou scie (pour enlever les obstacles)

c. Ne jamais utiliser ce produit si vous portez un pantalon ample, des sandales ou si vous êtes pieds nus.

CHOSSES AUXQUELLES VOUS DEVEZ FAIRE ATTENTION LORSQUE VOUS MANIPULEZ DE L'ESSENCE

a. Le moteur de ce produit a été conçu pour fonctionner avec un mélange qui contient de l'essence hautement inflammable. Ne remisez jamais des bidons d'essence et ne faites jamais le plein du réservoir à un endroit où se trouve une chaudière, un poêle à bois, des étincelles électriques, des étincelles de soudage ou toute autre source de chaleur ou tout feu qui pourrait enflammer l'essence.

b. Il est extrêmement dangereux de fumer lors de l'utilisation de la tronçonneuse ou du plein du réservoir à essence. Veillez toujours à ce qu'aucune cigarette allumée ne soit à proximité de la tronçonneuse.

c. Lors du plein du réservoir, coupez toujours le moteur d'abord et vérifiez soigneusement autour de vous l'absence d'étincelles ou de feux ouverts à proximité avant de refaire le plein.

d. Si de l'essence est répandue pendant le plein, utilisez un chiffon sec pour nettoyer l'essence répandue avant de remettre le moteur en marche.

e. Après le plein, revisez bien le bouchon d'essence sur le réservoir puis transportez la tronçonneuse jusqu'à un endroit situé à 3 m ou plus de celui où le plein a été effectué avant de mettre le moteur en marche

spring back so that you will not be struck when the tension in the wood fibers is released.

e. Vérifiez l'arbre afin de voir s'il ne présente pas de branches mortes qui pourraient tomber pendant l'abattage.

f. Arrêtez toujours le moteur avant de déposer la tronçonneuse.

PRECAUTIONS DE SECURITE FACE AU RECUL**ATTENTION ⚠**

Un phénomène de recul peut se produire lorsque le nez ou la pointe du guide touche un objet ou lorsque le bois serre et pince la chaîne coupante dans l'entaille. Dans certains cas, le contact de la pointe peut entraîner une réaction d'inversion fulgurante, qui projette le guide-chaîne vers le haut et l'arrière en direction de l'utilisateur. Le piégeage de la chaîne coupante à la partie supérieure du guide-chaîne peut repousser celui-ci rapidement vers l'arrière en direction de l'utilisateur. Ces réactions peuvent vous faire perdre le contrôle de la scie et entraîner des lésions corporelles graves. Ne vous fiez pas exclusivement aux dispositifs de sécurité intégrés dans votre tronçonneuse. En tant qu'utilisateur d'une tronçonneuse, vous devez prendre plusieurs mesures pour que les travaux d'abattage n'entraînent pas d'accidents ni de blessures.

a. Si vous comprenez bien le phénomène du recul, vous pouvez diminuer ou éliminer l'élément de surprise. Une surprise soudaine est souvent synonyme d'accident

b. Conservez une prise ferme de la tronçonneuse avec les deux mains, la main droite placée sur le manche arrière et la main gauche sur le manche avant, lorsque le moteur fonctionne. Serrez bien la tronçonneuse, les poignées et les doigts encadrant les manches de la tronçonneuse. Une prise ferme vous permettra de diminuer le recul et de garder le contrôle sur la tronçonneuse.

c. Vérifiez que la zone où vous travaillez est exempte d'obstacles. Ne laissez pas le nez du guide-chaîne entrer en contact avec une grume, une branche ou tout autre obstacle qui pourrait vous frapper pendant que vous travaillez avec la tronçonneuse.

d. Pour scier, la vitesse du moteur doit être élevée

e. N'essayez pas de tendre le bras trop loin ou de couper au-dessus de la hauteur de l'épaule.

f. Respectez les consignes d'affidage et de maintenance du fabricant concernant la chaîne coupante.

g. Utilisez uniquement des guides et des chaînes de remplacement spécifiées par le constructeur ou l'équivalent.

ATTENTION ⚠

S'il devait y avoir le feu à l'essence ou au produit, éteignez-le avec un extincteur à poudre sèche.

AVANT DE DEMARRER LE MOTEUR

a. Vérifiez le lieu du travail, l'objet à couper et le sens de la coupe. Si un obstacle est présent, enlevez-le. Ne commencez jamais à couper tant que vous ne disposez pas d'une zone de travail dégagée, que votre équilibre n'est pas sûr et que vous n'avez pas prévu un itinéraire de retraite par rapport à l'arbre qui tombe

b. Faites preuve de précaution et maintenez les spectateurs et les animaux à l'extérieur de la zone de travail à une distance de 10m.

c. Vérifiez la tronçonneuse afin de voir si elle ne présente pas de pièces usées, détachées ou endommagées.

N'utilisez jamais une tronçonneuse qui est endommagée, mal réglée ou qui n'est pas montée complètement et en toute sécurité. Vérifiez que la chaîne coupante arrête son mouvement lorsque la gâchette de sécurité est actionnée.

LORS DU DEMARRAGE DU MOTEUR

a. Tenez toujours fermement la tronçonneuse des deux mains lorsque le moteur tourne.

Exercez une pression ferme, le pouce et les doigts entourant les poignées.

b. Gardez toutes les parties du corps à distance de la tronçonneuse lorsque le moteur tourne

c. Avant de démarrer le moteur, assurez-vous que la tronçonneuse n'est en contact avec rien.

FONCTIONNEMENT

a. Veillez à ce que les poignées restent sèches, propres et exemptes d'huile ou de mélange

b. Ne touchez jamais l'échappement, la bougie ou d'autres pièces métalliques du moteur alors que ce dernier fonctionne ou immédiatement après son arrêt. Si cette interdiction n'est pas respectée, des brûlures graves ou un choc électrique peuvent être occasionnés

c. Faites preuve d'une extrême prudence lorsque vous découpez des taillis et des jeunes arbres de petite taille étant donné que ces produits peu épais peuvent rester accrochés à la chaîne coupante et être projetés dans votre direction ou vous faire perdre l'équilibre

d. Lorsque l'on découpe une grosse branche tendue, il faut être attentif au rebord de manière à ne pas être frappé lorsque la tension présente dans les fibres du bois se relâche.

ENTRETIEN

Pour que votre tronçonneuse reste en bon ordre de marche, l'entretien et les vérifications décrites dans le manuel doivent être effectués régulièrement. Veillez toujours à arrêter le moteur avant d'exécuter toute opération de maintenance ou de contrôle quelle qu'elle soit.

ATTENTION ⚠

Les pièces métalliques atteignent des températures élevées immédiatement après l'arrêt du moteur. Confiez à votre concessionnaire compétent toutes les opérations de maintenance en dehors des points indiqués dans le manuel de l'opérateur.

TRANSPORT

l'échappement à distance du corps.

REMISAGE

ATTENTION ⚠

Arrêtez le moteur, laissez lui le temps de refroidir et assurez-vous que la tronçonneuse soit bien calée avant l'entreposage ou le transport dans un véhicule.

a. Entrepochez la machine et l'essence dans un endroit où les vapeurs d'essence ne peuvent entrer en contact avec des étincelles, des flammes de boilers, des moteurs électriques, etc...

b. Rangez la machine avec ses protections et dans un endroit inaccessible aux enfants

c. Avant l'entreposage, évacuez toute l'essence de la machine. Démarrez le moteur et faites le tourner jusqu'à ce qu'il s'arrête. Nettoyez la machine avant de la mettre de côté. Faites particulièrement attention aux prises d'air afin qu'elles soient dégagées de tout débris. Utilisez un détergent doux et une éponge afin de nettoyer les surfaces plastiques

d. Le mélange de carburant doit être changé tous les deux mois.

INSTALLATION DU GUIDE-ET DE LA CHAÎNE

L'emballage standard de la tronçonneuse comprends les éléments illustrés ci-dessous:

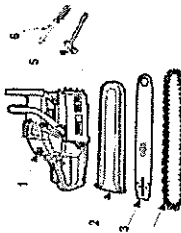

- 1. Bloc moteur
- 2. Protège-guide
- 3. Guide
- 4. chaîne
- 5. clé à bougies

Tournez vis pour l'ajustement du carburateur

Ouvrez la boîte et installez le guide et la chaîne sur le bloc moteur comme suit:

ATTENTION ⚠

La chaîne est très coupante, utilisez de gros gants de protection pour votre sécurité.

a. Basculez le guide vers la poignée avant pour vérifier que le frein de chaîne n'est pas appliqué.

b. Desserrez les écrous et enlevez le couvercle de chaîne (enlever le couvercle d'ajustement)

c. Engrenez la chaîne sur le pignon et tout en plaçant la chaîne coupante autour du guide-chaîne, montez le guide-chaîne sur le bloc de puissance. Réglez la position de l'écrou tendeur de la chaîne sur le couvercle principal par rapport à l'orifice inférieur du guide-chaîne.

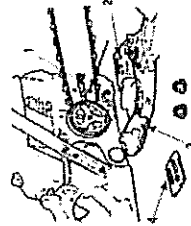

- 1. Trou
- 2. Ecrou de tension
- 3. Couvercle de chaîne
- 4. Protecteur

Attention au sens de fonctionnement correct de la chaîne coupante sans de déplacement



d. Montez le couvercle de chaîne sur le bloc de puissance et serrez les écrous avec les doigts.

e. Tout en maintenant la pointe du guide dressée, réglez la tension de la chaîne en tournant l'écrou tendeur jusqu'à ce que les étriers de liaison touchent tout juste la face inférieure du rail-guide.

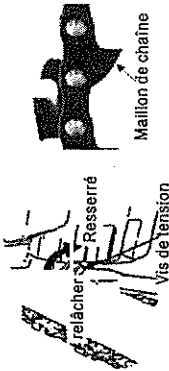

f. Serrez bien les écrous avec la pointe du guide maintenue dressée (12Nm). Ensuite, vérifiez que la chaîne tourne en souplesse et avec une tension correcte en la déplaçant à la main. Si nécessaire, réajustez, le couvercle de chaîne étant enlevé.

ATTENTION ⚠

Une chaîne neuve s'allonge au début de son utilisation. Il faut vérifier et régler à nouveau la tension fréquemment étant donné qu'une chaîne détendue peut facilement dérailler ou s'user et user rapidement le guide-chaîne.



ESSENCE
Mélangé de l'essence sans plomb 95 et de l'huile synthétique pour moteurs 2-temps.

Proportion de mélange recommandé : 2,5% (40:1) soit 28cc d'huile pour moteur 2-temps pour 1 L d'essence.

Afin d'obtenir un bon mélange d'essence, placez l'huile dans un bidon spécialement conçu pour accueillir de l'essence et puis versez l'essence. L'utilisation d'essence ou d'huile de mauvaise qualité peut réduire la durée de vie des pièces ou de machines.

Les propriétés du mélange peuvent se détériorer avec le temps, il faut donc l'utiliser dans les 2 mois. Nous recommandons de ne préparer que ce qui est nécessaire à l'usage immédiat.

ATTENTION ⚠
Secouez bien le bidon avec le mélange essence-huile avant de le verser dans la machine. Ne mélangez pas le mélange en présence de flamme. Mélangez et rangez l'essence dans un bidon prévu à cet effet.

NOTE

La plupart des problèmes de moteur sont causés directement ou indirectement par l'essence utilisée sur la tronçonneuse. On veillera tout spécialement à ne pas mélanger une huile moteur pour des moteurs à 4 temps.

CHAIN OIL

On utilisera une huile moteur SAE IOW 30 durant toute l'année ou une huile SAE 30 - 40 pour l'été et une huile moteur SAE 20 pour l'hiver.

NOTE

N'utilisez pas une huile de vidange ou une huile recyclée qui pourrait endommager la pompe à huile.

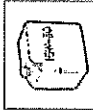

A. REMPLIR L'ESSENCE

Remplissez respectivement le réservoir d'essence et le réservoir d'huile en veillant à revisser les bouchons convenablement

B. DEMARRER UN MOTEUR A FROID

1. Bougez l'interrupteur sur la position (I)

(I) (O)



2. Pressez la pompe d'amorçage maximum 5 fois.



3. Tirez le levier de l' étrangleur/du ralenti rapide, au maximum (position full choke)



4. De la main droite, tirez rapidement et avec légèreté la corde du lanceur 5 fois maximum (sauf si le moteur fait mine de démarrer, avant la 5ème fois, passez alors à l'étape suivante)



NOTE:
Ne démarrez pas le moteur si vous tenez la tronçonneuse dans une main. La tronçonneuse pourrait vous blesser très sérieusement. Déposez-la toujours par terre.

5. Lorsque le moteur fait mine de démarrer, mettez le levier de l'étrangleur/du ralenti rapide "RUN" (position normale de travail). Si le moteur refuse de démarrer retirez la corde du lanceur quelques fois (attention à ne pas noyer le moteur)



6. Une fois que le moteur a démarré, laissez le moteur tourner 10 secondes. Pressez la gâchette d'accélérateur puis lâchez-la pour que le moteur tourne au ralenti normal.

NOTE:
Gardez la chaîne propre et éloignée de tout obstacle, vu qu'elle commencera à tourner dès que le moteur a démarré.

C. ARRETER LE MOTEUR

1. Relâchez la manette d'accélérateur pour laisser le moteur tourner au ralenti.
2. Positionnez l'interrupteur sur la position (0) (arrêté).

D. DEMARRER UN MOTEUR CHAUD

Si vous voulez redémarrer la tronçonneuse après l'avoir arrêtée, mettez le commutateur ON/OFF sur ON « I ». tirez le levier de l' étrangleur/du ralenti rapide, sur "RUN" et avec la main droite tirez rapidement et avec légèreté sur la corde du démarreur, jusqu' à ce que le moteur démarre.

Laissez le moteur tourner 10 secondes. Pressez la gâchette d' accélérateur puis lâchez-la pour que le moteur tourne au ralenti normal.

Si elle ne redémarre pas, suivez les étapes pour démarrer un moteur à froid.

E. REGLAGE DU CARBURATEUR

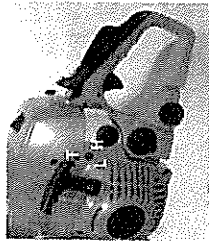

T: Vis pour ajuster le ralenti moteur

H: Vis pour régler la vitesse rapide

L: Vis pour régler la vitesse lente

ATTENTION ⚠

Après avoir démarré la machine et lorsque le moteur est chaud, la chaîne ne peut pas bouger lorsque le moteur tourne au ralenti. Ajustez la vis (T) jusqu'à ce que la chaîne ne bouge plus au ralenti. Le réglage des vis H et L doit être fait par un spécialiste

F. CONTROLE DE L'ALIMENTATION D'HUILE

Après avoir démarré le moteur, faites tourner la chaîne à vitesse moyenne et vérifiez si de l'huile de chaîne est projetée comme illustré sur la figure. Le débit de l' huile de chaîne peut être modifié en plaçant un tournevis dans l' orifice inférieur, du côté de l' embayage. Réglez le débit en fonction des conditions de travail.



Huile de chaîne

NOTE:
N'oubliez pas de faire le plein du réservoir d'huile chaque fois que vous faites le plein d'essence.

G. FREIN DE CHAÎNE

Cette tronçonneuse est équipée d'un frein automatique pour arrêter la rotation de la chaîne coupante en cas de recul pendant la coupe. Le frein est actionné automatiquement par la force d'inertie qui agit sur le poids monté à l'intérieur de la protection avant. Ce frein peut être aussi actionné manuellement, la protection avant étant abaissée vers le guide-chaîne.

Pour relâcher le frein, remontez la protection avant vers la poignée avant jusqu'à ce que vous entendiez un déclic.

ATTENTION ⚠

Vérifiez le fonctionnement du frein lors du contrôle journalier.

Comment vérifier ceci:

- (1) Coupez le moteur
- (2) En tenant la tronçonneuse horizontalement, retirez la main de la poignée avant, frappez la pointe du guide-chaîne contre une souche ou un morceau de bois et vérifiez si le frein fonctionne.

Le niveau de fonctionnement varie en fonction des dimensions du guide. Si le frein ne fonctionne pas efficacement, demandez à votre concessionnaire de vérifier le frein et de le réparer le cas échéant. Si vous laissez tourner le moteur à grande vitesse alors que le frein est appliqué, le moteur provoque l'échauffement de l'embayage, ce qui entraîne des perturbations. Si le frein est actionné pendant le fonctionnement du moteur, relâchez immédiatement les doigts du levier des gaz et faites tourner le moteur au ralenti.

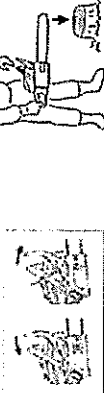

Il n'est pas nécessaire d'exercer un effort pour insérer la tronçonneuse dans l'entaille. Il suffit d'exercer une légère pression, alors que le moteur tourne à vitesse maximale. Si la tronçonneuse se bloque dans l'entaille, n'essayez pas de la retirer en forçant, mais utilisez un coin ou un levier pour la dégager

PROTECTION CONTRE LE REcul

Cette tronçonneuse est équipée d'un frein de chaîne qui arrête la chaîne en cas de recul à la condition de travailler correctement. Il faut vérifier le fonctionnement du frein de chaîne avant chaque utilisation en faisant fonctionner la tronçonneuse à vitesse maximale pendant 1 à 2 secondes et en poussant la protection frontale vers l'avant. La chaîne doit s'arrêter immédiatement lorsque le moteur tourne à vitesse maximale. Si la chaîne met du temps à s'arrêter ou ne s'arrête pas, remettez en place la bande de frein et le tambour d'embrayage avant l'utilisation

Il est extrêmement important de vérifier si le frein de chaîne fonctionne correctement avant chaque utilisation et d'affûter la chaîne afin de maintenir le niveau de sécurité anti-recul de la tronçonneuse. L'enlèvement des dispositifs de sécurité, une maintenance inappropriée ou le remontage incorrect du guide ou de la chaîne peuvent augmenter le risque de lésions corporelles graves dues au recul.

ABATTAGE D' UN ARBRE

1. Déclinez du côté où l'arbre doit tomber en fonction du vent, de l'inclinaison de l'arbre, de l'emplacement des grosses branches, de la facilité du travail après l'abattage et d'autres facteurs.

2. Lors du nettoyage de la zone qui entoure l'arbre, vérifiez que vous pouvez garder un bon équilibre et que vous disposez d'un itinéraire de retraite.

3. Réalisez une entaille sur un tiers de l' épaisseur de l' arbre du côté où celui-ci doit tomber.

4. Réalisez une découpe d'abattage du côté opposé à l'entaille et à un niveau légèrement supérieur au fond de l'entaille.

ATTENTION ⚠

Lorsque vous abattez un arbre, n'oubliez pas de mettre en garde ceux qui travaillent à proximité.

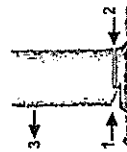

- (1) Découpe de l'entaille
- (2) Découpe d'abattage
- (3) Sens d'abattage

ATTENTION ⚠

Vérifiez toujours votre équilibre. Ne montez pas sur la grume. Attention à ne pas trébucher sur une grume abattue. En cas de travail en pente notamment, restez toujours en amont du tronc. Suivez les instructions figurant dans la section «Pour travailler en toute sécurité» afin d'éviter le recul de la tronçonneuse.

Avant de commencer à travailler, vérifiez le sens de l'effort de flexion à l'intérieur de la grume à couper. Finissez toujours la coupe du côté opposé au sens de flexion de manière à éviter que le guide-chaîne ne soit coincé dans l'entaille.

Grume en contact avec le sol
Sciez jusqu'à la moitié, ensuite faites rouler le tronc et terminez la coupe du côté opposé.

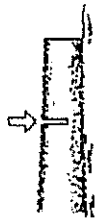

Grume non en contact avec le sol

Dans la zone A, sciez vers le haut à partir du tiers inférieur et finissez en sciant par le dessus. Dans la zone B, sciez vers le bas à partir du tiers supérieur et finissez en sciant vers le haut à partir du bas.

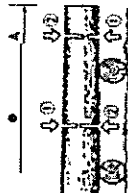

Séparation d'une grosse branche d'un arbre abattu
Vérifiez d'abord de quel côté la grosse branche est courbée. Ensuite, réalisez l'entaille initiale à partir du côté courbé et finissez en sciant à partir du côté opposé.



Etagage d'un arbre sur pied
Sciez vers le haut à partir du bas, ensuite finissez par le haut.

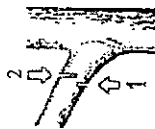

ATTENTION ⚠

Ne travaillez pas en équilibre instable, n'utilisez pas une échelle.
Ne sciez pas au-dessus de l'épaule.
Utilisez toujours les deux mains pour saisir la tronçonneuse.

MAINTENANCE

ATTENTION ⚠

Avant de nettoyer, de contrôler ou de réparer la tronçonneuse, vérifiez que le moteur est à l'arrêt et est froid. Enlevez la bougie de manière à prévenir un démarrage accidentel.

MAINTENANCE APRES CHAQUE UTILISATION

1. Filtre à air
La sciure ou les poussières présentes à la surface du filtre peuvent être éliminées en frappant un coin du filtre contre une surface dure. Pour éliminer la crasse accumulée dans les mailles, séparez le filtre en deux et frottez-le avec de l'essence. Si vous utilisez de l'air comprimé, dirigez le jet d'air depuis l'intérieur.



2. Orifice de lubrification
Démontez le guide-chaîne et vérifiez si l'orifice de lubrification n'est pas obstrué.



3. Guide-chaîne
Lorsque le guide-chaîne est démonté, enlevez la sciure présente dans la rainure du guide et dans l'orifice de lubrification.
Graissez le pignon de nez à partir de l'orifice d'alimentation situé sur la pointe du guide.

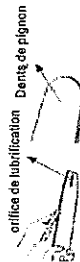

4. Autres
Vérifiez les fuites d'essence et les fixations desserrées, ainsi que les dommages causés aux pièces principales, notamment les joints des poignées et le montage du guide-chaîne. Si des défauts sont observés, les faire réparer avant de réutiliser la tronçonneuse.

POINTS DE SERVICE PERIODIQUES

1. Ailettes du cylindre
L'accumulation de sciures ou de poussières entre les ailettes du cylindre entraînera une surchauffe du moteur.
Vérifiez régulièrement les ailettes du cylindre et nettoyez-les après avoir enlevé l'épurateur d'air et le couvercle du cylindre.



2. Filtre d'essence
(a) Au moyen d'un crochet métallique, retirez le filtre du port de remplissage
(b) Démontez le filtre et lavez-le à l'essence ou remplacez-le par un filtre neuf si nécessaire



NOTE

Après avoir retiré le filtre utiliser une pince afin de maintenir le bout du tuyau d'absorption.
Lorsque vous remontez le filtre, prenez soin de ne pas permettre à la poussière ou à des fibres de rentrer dans le tuyau d'absorption

3. Réservoir d'huile
Au moyen d'un crochet métallique, retirez le filtre à huile du port de remplissage et nettoyez-le avec de l'essence. Lorsque vous remontez le filtre, assurez-vous qu'il soit placé dans le coin avant droit. Nettoyez le réservoir également si nécessaire.



4. Bougie
Nettoyez les électrodes avec une brosse métallique et réglez l'écartement des électrodes sur 0,65 mm si nécessaire.

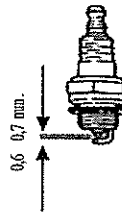

5. Pignon
Vérifiez les fissures et l'usure excessive entravant l'entraînement de la chaîne.
Si l'usure est évidente, remplacez le pignon par un pignon neuf. Ne montez jamais une chaîne neuve sur un pignon usé ni une chaîne usée sur un pignon neuf.

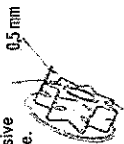

ENTRETIEN DE LA CHAÎNE COUPANTE ET DU GUIDE-CHAÎNE

CHAÎNE

ATTENTION ⚠

Il est très important, pour une bonne utilisation en toute sécurité, que les gouges restent toujours tranchantes.

- a. Les gouges doivent être affûtées lorsque la sciure devient poudreuse.
- b. Vous devez exercer plus de force pour réaliser l'entaille.
- c. La coupe n'est pas toujours droite.
 - Les vibrations augmentent.
 - La consommation d'essence augmente.
 - d. Les vibrations augmentent.
 - e. La consommation d'essence augmente

Normes de réglage des gouges:

ATTENTION ⚠

- Portez des gants de protection avant de limer.
- Assurez-vous que la tronçonneuse est parfaitement maintenue.
- Assurez-vous que le moteur est éteint

Utilisez une lime ronde d'une dimension appropriée pour votre chaîne.
Placez la lime sur la gouge et poussez droit vers l'avant. Maintenez la position de la lime comme illustré.

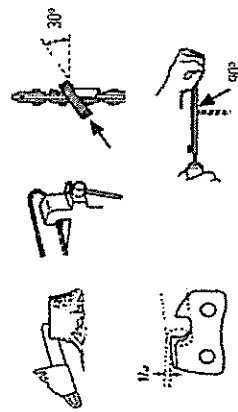

Après chaque réglage d'une gouge, vérifiez le calibre de profondeur et limez jusqu'au niveau approprié comme illustré.

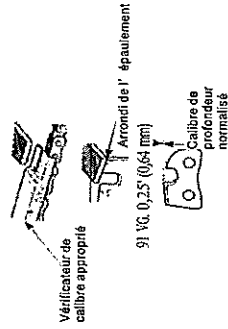

GUIDE

Inversez le guide à l'occasion de manière à empêcher une usure partielle. Le rail-guide doit toujours être carré. Vérifiez son usure. Placez une règle sur le guide et sur l'extérieur d'une gouge. Si un écart est observé entre eux, le rail est normal. Sinon, le rail est usé. Le guide doit alors être corrigé ou remplacé.

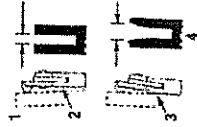

- (1) Règle
- (2) Écart
- (3) Pas d'écart
- (4) La chaîne se soulève

ATTENTION ⚠
Vérifiez que chaque gouge a la même longueur et les mêmes angles de coupe que ceux illustrés sur la figure

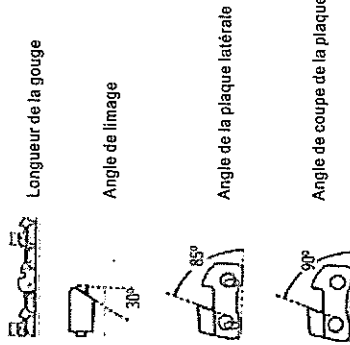

EN CAS DE PANNE

Case 1. Ne démarre pas

Vérifiez que l'essence est encore bonne

Vérifiez que l'essence ne s'écoule pas par le pot d'échappement	→	Remplacez la par de l'essence neuve
Vérifiez que l'essence n'est pas dans le mauvais bouchon	→	Retirez et séchez la bougie
	→	remplacez avec un nouveau bouchon

Case 2. Pas assez de puissance / peu d'accélération / ralentit moteur inégal

Vérifiez que l'essence est encore bonne

Vérifiez que le filtre à air et le filtre à essence ne soit pas sales	→	Nettoyez-les
Le carburateur n'a pas été réglé correctement	+	Faites le régler par un spécialiste

Case 3. Pas de lubrification

Vérifiez que les orifices de lubrification soient propres

	→	Nettoyez-les
--	---	--------------

SPECIFICATIONS TECHNIQUES

TRONCONEUSE

POIDS

Poids: 5,4kg

Poids avec chaîne et guide: 6,7kg

VOLUME

Réservoir d'essence: 550 cm³

Réservoir d'huile de chaîne: 260 cm³

Longueur de coupe

Guide: 20"/50cm

Longueur de coupe utile: 485 mm

Chaîne

Pas de chaîne: 8,255 mm/0,325"

Gouge: 1,47 mm/0,058"

Type de chaîne: 0,325" - 0,058" - chaînons

Type de guide: avec pignon de renvoi

Pignon

Nombre de gougeon et pas de chaîne: 7x8,255 mm.

MOTEUR 2-TEMPS

Puissance: 61,5cc

Puissance max. moteur (ISO 7293): 2,45 Kw

Vitesse maximale du moteur avec dispositif de coupe: 11.000 min⁻¹

Vitesse maximale du moteur au ralenti: 3.000 min⁻¹

Consommation d'essence spécifique à puissance max. du moteur: 560 g/kWh.

Puissance sonore (2000/14/EC): 116dB (A)

Emission de bruit pour l'opérateur (ISO 22868): 106 dB (A)

Niveau des vibrations (ISO 22867): 11,0m/s²

Carburateur: avec diaphragme

Système d'alimentation d'huile: pompe automatique avec régulateur

Les spécifications peuvent changer sans notification préalable.



Let op

Lees deze handleiding aandachtig door voordat u onze kettingzaag bedient zodat u weet hoe u demachine dient te gebruiken. Houd deze handleiding bij de hand.

KETTINGZAAG PN6150



INHOUD





Symbolen op de kettingzaag	15
Symbolen op de machine	15
Benaming van de onderdelen	16
Veiligheidsinstructies	17
Montage	19
Brandstof en kettingolie	20
De motor bedienen	20
Zagen	22
Onderhoud	23
Onderhoud van zwaard en ketting	24
Storingen en problemen oplossen	26
Technische specificaties	27
Informatie over de garantie	28
Conformiteitsverklaring	28

We willen u graag eerst bedanken voor het aanschaffen van dit product. Wij hopen dat u tevreden bent met dit gereedschap en dat u de kwaliteit en het gebruikskomfort kunt waarderen. Gebruik de kettingzaag alleen voor het zagen van hout of houten voorwerpen. Elk ander gebruik van de zaag gebeurt op eigen risico en kan gevaarlijk zijn. De fabrikant is niet verantwoordelijk voor schade of letsel veroorzaakt door onzorgvuldig of onjuist gebruik van het apparaat.

Lees deze handleiding zorgvuldig door en zorg ervoor dat u de instructies begrijpt vóórdat u met de kettingzaag gaat werken. Bewaar deze handleiding goed, zodat u de informatie later nog kunt raadplegen



SYMBOLEN OP DE KETTINGZAAG

Lees de handleiding alvorens de kettingzaag te gebruiken.



-  Gebruik altijd beide handen als u aan het werk bent met de kettingzaag
-  Zorg dat u alle instructies hebt gelezen en begrepen. Houd u aan alle voorschriften en aanwijzingen.
-  Draag altijd een passende veiligheidsriem, een veiligheidsbril of -vizier, en passende gehoorschermers.
-  Waarschuwing! De punt van het zaagblad kan terugslaan.

SYMBOLEN OP DE MACHINE

Op de kettingzaag zijn symbolen aangebracht om u te helpen bij het veilig gebruiken en onderhouden van het gereedschap. Volg deze instructies en wees voorzichtig dat u geen fouten maakt bij het hanteren van de zaag.

-  Vuldop voor het brandstofmengsel. Plaats op de zaag; vuldop.
-  Vuldop voor de kettingolie. Plaats op de zaag; olie-vuldop.
-  Als u deze schakelaar in de stand (O) zet, stopt de motor onmiddellijk. Plaats op de zaag; links achteraan

De motor starten. Als u de chokehendel (achteraan rechts op de achterste handgreep) in de richting van de pijl trekt, kunt u de motorstart als volgt aanpassen: RUN-stand - normale start.

-  De schroef onder het merkteken (H) is de schroef voor het afregelen van het hoge toerental.
-  De schroef onder het merkteken (L) is de schroef voor het afregelen van het lage toerental.
-  De schroef links van het merkteken (T) is de schroef voor het afregelen van het vrijlooptoerental.

Plaats op de zaag: Bovenaan rechts op het deksel van het luchtfilter

Toont de positie van de kettingrem. (Witte pijl) is de normale positie tijdens het werken en (zwarte pijl) is de geactiveerde positie van de kettingrem.

BENAMING VAN DE ONDERDELEN

- 1. Voorste afscherming en kettingrem
- 2. Starthendel
- 3. Luchtfilterdeksel
- 4. Chokehendel
- 5. Vergrendeling van de gashendel
- 6. Achterste handgreep
- 7. Gashendel ('trekker')
- 8. Motorschakelaar aan/uit
- 9. Brandstoftank
- 10. Oliereservoir
- 11. Voorste handgreep
- 12. Zaagketting
- 13. Zwaard
- 14. Klauw
- 15. Kettingspanschroef
- 16. Primerpomp

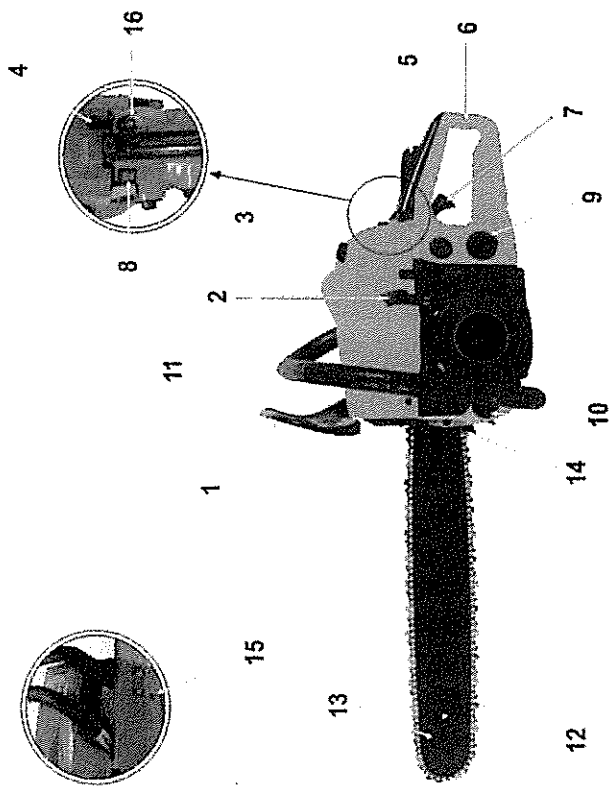

VEILIGHEIDSINSTRUCTIES

VOOR U DE KETTINGZAAG GEBRUIKT

- Lees deze handleiding aandachtig om te weten hoe u de kettingzaag moet bedienen.
- Gebruik het gereedschap nooit als u onder invloed van alcohol bent, als u uitgeput bent of aan slaapprobleem lijdt, als u zich slaperig voelt - bijvoorbeeld nadat u geneesmiddelen tegen verkoudheid hebt genomen, of op enig andere moment waarop uw beoordelingsvermogen niet 100% is of waarop u het gereedschap om een andere reden niet correct en op een veilige manier kunt gebruiken.
- Laet de motor niet binnenshuis draaien. De uitlaatgassen bevatten het schadelijke koolmonoxide.
- Gebruik de kettingzaag nooit in de volgende omstandigheden:
 - Als de ondergrond glad of glibberig is of als er andere omstandigheden zijn waardoor het niet mogelijk is om stabiel te staan terwijl u met de zaag werkt.
 - 's Nachts, in dichte mist of in andere omstandigheden waarbij uw gezichtsveld beperkt wordt en het moeilijk kan zijn om een duidelijk zicht te hebben op de werkzone.
 - Bij hevige regen, onweer en stormwind of wanneer de weersomstandigheden het gebruik van de kettingzaag gevaarlijk maken.
- Als u de kettingzaag voor de eerste keer gebruikt, moet u zich vooraf door een ervaren gebruiker laten uitleggen hoe u met de zaag moet omgaan.
- Slaapprobleem, vermoeidheid of fysieke uitputting verminderen uw concentratievermogen. Dat kan op zijn beurt weer leiden tot ongevallen en verwondingen. Beperk de tijd dat u de kettingzaag onafgebroken gebruikt tot ongeveer 10 minuten per sessie, en neem telkens 10 tot 20 minuten pauze tussen de werk sessies. Probeer het aantal werken met de zaag ook te beperken tot twee uur of minder per dag.
- Zorg ervoor dat u deze handleiding altijd binnen handbereik hebt, zodat u ze altijd kunt raadplegen als zich een probleem voordoet of als u vragen hebt.
- Zorg ervoor dat u de handleiding altijd bij de kettingzaag voegt als u haar verkoopt, uitleent of op een andere manier aan iemand anders overdraagt.

i. Laet de kettingzaag nooit gebruiken door kinderen of door personen die niet in staat zijn de aanwijzingen voor het gebruik van de zaag in deze handleiding volledig te begrijpen.

UITRUSTING EN KLEDING

a. Als u werkt met de kettingzaag, moet u daarbij geschikte kleding en beschermende uitrusting dragen.

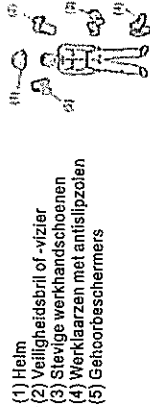

- Helm
- Veiligheidsbril of -vizier
- Stevige werkhandschoenen
- Werklaarzen met antislipzolen
- Getoorbeschermers

b. En u moet ook de volgende dingen bij de hand hebben:

- Meegelverd gereedschap en vijlen.
- Correct bewaarde brandstof en kettinolie.
- Materiaal om de werkzone mee af te bakenen (touw, waarschuwingsbordjes...).
- Fluïte (om signalen te geven aan medewerkers of in noodgevalen).
- Hakbijl of handzaag (om obstakels te verwijderen).

c. Gebruik de kettingzaag nooit als u een wijde broek draagt, als u op sandalen of bloedsvoets bent.

WAARSCHUWING OVER HET OMGAAN MET BRANDSTOF

- De motor van de kettingzaag werkt op een brandstofmengsel dat licht ontvlambare benzine bevat. Bewaar nooit brandstof of vul nooit brandstof bij in een ruimte waar zich ook een boiler, een kachel, een houtvuur of elektrische vonken aanwezig zijn, of waar gelast wordt of zich enige andere warmtebron of vorm van open vuur bevindt, die de brandstof zou kunnen doen ontvlammen.
- Het is erg gevaarlijk om te roken terwijl u met de kettingzaag werkt of de brandstofftank van de zaag bijvult. Houd aangestoken sigaretten dus altijd uit de buurt van de kettingzaag.
- Als u de brandstofftank bijvult, moet u altijd eerst de motor uitschakelen en goed nakijken of er geen vonken of open vuur in de omgeving zijn vóórdat u bijtankt.
- Als u brandstof morst tijdens het bijvullen van de tank, moet u de gemorstte brandstof opnemen met een droge doek voordat u de motor opnieuw start.
- Na het bijvullen van de brandstof moet u de vuldop terug goed op de tank schroeven en de kettingzaag dan naar een plek op minstens drie meter van de plaats waar u brandstof hebt bijgevuld verplaatsen, voordat u de motor opnieuw start.

WAARSCHUWING ⚠

Als brandstof of de kettingzaag zelf in brand vliegt, moet u blussen met een poederblusser

VOOR U DE MOTOR START

- Controleer de werkzone, het door te zagen voorwerp en de zaagrichting. Als er obstakels zijn, verwijder die dan. Begin nooit te zagen voordat u de werkzone hebt vrijgemaakt. Zorg ervoor dat u stevig staat en dat u een geschikte vluchtweg plant voor als de boom valt.
- Gebruik altijd voorzichtig te werk en houd omstanders, kinderen en dieren uit de werkzone en op een afstand van ten minste 10 meter.
- Controleer de kettingzaag op versleten, losse of beschadigde onderdelen. Gebruik de kettingzaag nooit als ze beschadigd is, onjuist afgesteld, of niet volledig en veilig gemonteerd is. Ga na of de ketting helemaal stopt als u de gashandle (Trigger) loslaat.

BIJ HET STARTEN VAN DE MOTOR

- Houd de zaag stevig met beide handen vast wanneer de motor draait. Klem uw vingers stevig om de handgrepen.
- Houd alle lichaamsdelen weg van de kettingzaag als de motor draait.
- Vóórdat u de kettingzaag start, moet u goed nakijken of de zaag niet met een ander voorwerp in contact is.



BEDIENING

- Houd de handgrepen droog, schoon, en vrij van olie en vet.
- De knalpot, ontlstekingsbougie of andere metalen delen van de motor nooit aanraken terwijl de motor draait (of kort na het stoppen van de motor). Als u dat toch doet, zou u ernstige brandwonden kunnen oplopen of een zware elektrische schok kunnen krijgen.
- Wees uiterst voorzichtig bij het zagen van struiken of jonge boompjes. Dergelijk dun materiaal kan door de ketting gegrepen worden en met kracht naar u toe getrokken, of u kunt op die manier dit evenwicht worden getrokken.
- Als u een tak afzaagt die onder spanning staat, wees dan altijd op uw hoede voor het terugvliegen, zodat u niet wordt geraakt als de spanning in de houtvezels plots wordt opgeheven door het doorzagen.

e. Controleer of de boom die u wilt veilen geen dode takken heeft, die zouden kunnen afbreken tijdens het werk.

f. Schakel de motor altijd uit voordat u de kettingzaag neerzet.

VOORZORGSMAATREGELEN TEGEN HET TERUGSLAAN VAN DE KETTINGZAAG

WAARSCHUWING ⚠



De zaag kan terugslaan als de neus of tip van het zwaard ergens tegenaan stoot, of als de ketting geklemd wordt in de zaagsneede. Als de tip van het zwaard ergens mee in contact komt, kan dit in bepaalde gevallen een bliksemsnelle reactie in de tegenovergestelde richting tot gevolg hebben, zodat het zaaiglad omhoog en naar achteren schiet, naar de gebruiker toe. Als de zaagkettling aan de bovenkant van het zwaard wordt geklemd, kan dit tot gevolg hebben dat het zwaard met hoge snelheid naar de gebruiker toe wordt geslagen. Door een dergelijke terugslag kan de gebruiker de controle over de zaag verliezen, wat ernstig lichamenlijk letsel tot gevolg zou kunnen hebben.

U moet niet uitsluitend vertrouwen op de veiligheidsvoorzieningen waarmee uw zaag is uitgerust. Als gebruiker van de kettingzaag moet u actief stappen ondernemen om ervoor te zorgen dat het werk met de zaag zonder ongevallen en verwondingen verloopt.

a. Een beetje inzicht in het principe van de terugslag volstaat om het verrassingseffect te verminderen of helemaal te elimineren. Dat alleen al verkleint de kans op een ongeval.

b. Houd de zaag altijd goed met twee handen vast: uw rechterhand op de achterste handgreep en de linkerhand op de voorste, zolang de motor draait. Klem duimen en vingers stevig om de handgrepen van de kettingzaag. Door de zaag stevig vast te houden vermindert u de terugslag en hebt u meer controle over de zaag.

c. Zorg ervoor dat de werkzone waar u met de zaag aan het werk bent vrij is van obstakels. Laet de neus van het zwaard niet in contact komen met een stam, tak of ander obstakel wanneer u met de zaag aan het werk bent.

d. Zaag niet een hoog motortoerental.

e. Reik nooit te ver, en gebruik de zaag nooit hoger dan schouderhoogte.

f. Volg de instructies van de fabrikant voor het onderhouden en het scherpen van de zaagkettling.

g. Gebruik voor vervanging alleen de door de fabrikant gespecificeerde kettingen en zwaarden, of gelijkwaardige.

ONDERHOUD

Om de goede werking van uw kettingzaag te verzekeren, moet u regelmatig de onderhoudswerkzaamheden en controles uitvoeren, die in deze handleiding worden beschreven. Schakel altijd eerst de motor uit vóór u onderhoud of controles uitvoert.

WAARSCHUWING ⚠

Dadelijk na het stoppen van de motor, worden de metalen onderdelen erg heet. Laat alle onderhoudswerkzaamheden die niet in de handleiding worden vermeld, uitvoeren door de bevoegde vakman.

TRANSPORT

Draag de kettingzaag altijd met de motor uitgeschakeld, het zwaard naar achteren en bedekt door de beschermers en de uitlaat weg van uw lichaam gericht.

OPBERGEN

WAARSCHUWING ⚠

Stop de motor en laat hem afkoelen. Zorg dat de zaag beveiligd is voor u ze opbergt of in een voertuig vervoert.

- a. Bewaar de zaag en de brandstof op een plaats waar de brandstofdampen niet in contact kunnen komen met vonken, vuur of open vlam (bijv. van waterkokers, elektrische motoren of schakelaars, enz.).
- b. Berg de kettingzaag altijd op met alle beveiligingen aangebracht. Bewaar de zaag buiten bereik van kinderen.
- c. Vóór u de kettingzaag opbergt, moet u ervoor zorgen dat alle brandstof uit de tank is. Start de motor en laat hem draaien tot hij vanzelf stopt. Maak de kettingzaag schoon voor u hem opbergt. Let daarbij vooral op het gedeelte rond de luchtinlaat van de motor. Zorg ervoor dat al het vuil daar goed weg is. Gebruik een spons en een milde detergentoplossing om de plastic onderdelen schoon te maken.

d. Het brandstofmengsel moet om de twee maanden worden vervangen.

MONTAGE

ZWAARD EN ZAAKETTING INSTALLEREN

Een standaard zaagpakket bevat de volgende onderdelen (zie afbeelding):

1. Motorunit
2. Zwaardbeschermers
3. Zwaard
4. Zaaiketting
5. Bougiesleutel
6. Schroevendraaier voor de afstelling van de carburator

Open de doos en monteer het zwaard en de zaaiketting als volgt op de motorunit.

WAARSCHUWING ⚠

De zaaiketting heeft erg scherpe randen. Draag stevige werkhandschoenen om uw handen te beschermen.

- a. Trek de afscherming in de richting van de voorste handgreep om te controleren of de kettingrem niet is geactiveerd.
- b. Draai de moeren los en verwijder de kettingkast (neem de beschermkap van de afstelling)
- c. Leg de ketting op het landwiel en bevestig het zwaard aan de motorunit terwijl u de ketting rond het zwaard leidt. Stel de positie van de spanmoer op de kettingkast af op de onderste opening van het zwaard.

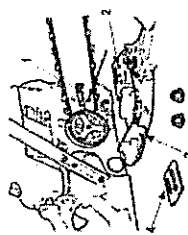

1. Opening
2. Spanmoer
3. Kettingkast
4. Beschermplaat

NB: Let daar bij op dat u de zaagketting in de juiste richting aanbrengt.
Bewegingsrichting



WAARSCHUWING ⚠

Schud het mengsel goed voor u het in de brandstoftank van de zaag giet. Zorg ervoor dat er geen vonken, vuur of open vlam in de buurt zijn van de plaats waar u de brandstof bewaart, mengt of bijvult. Meng en bewaar de brandstof alleen in een houder die goedgekeurd is voor benzine.

NB

De meeste problemen met de motor worden rechtstreeks of onrechtstreeks veroorzaakt door de gebruikte brandstof. Let vooral op dat u voor het brandstofmengsel geen olie voor viertaktmotoren gebruikt.

KETTINGOLIE

Gebruik ofwel SAE 30-40 in de zomer en SAE 20 in de winter, of SAE 10W-30 het hele jaar door.

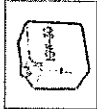

DE MOTOR BEDIENEN

A. BRANDSTOF BIJVULLEN.

Vul de brandstoftank en de olietank van de kettingzaag, en draai de vultoppen goed vast.

B. KOUDE START.

1. Zet de schakelaar in de stand (I).

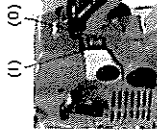

2. Druk een maximaal 5 keer op de primer.



d. Bevestig de kettingkast op de motorunit en draai de moeren handvast.

e. Terwijl u het zwaard bij de lip houdt, regelt u de kettingspanning door de spanschroef aan te draaien tot de verbindingssplaatjes met de onderkant van het zwaard raken.

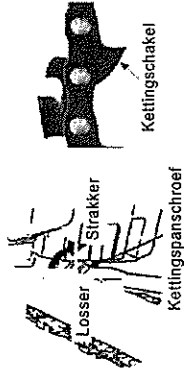

f. Draai de moeren nu stevig aan (12-15 Nm) terwijl u de neus van het zwaard omhoog houdt. Controleer daarna of de ketting vloot rondraail en correct gespannen is door ze met de hand te bewegen. Regel indien nodig bij met de kettingkast argenomen.

WAARSCHUWING ⚠

Een nieuwe ketting zal in het begin uitrekken. U moet de spanning regelmatig controleren en bijstellen, want een ketting die te los zit loopt gemakkelijk van het zwaard af. Bovendien slijten zowel de ketting als het zwaard erg snel als de ketting te los zit.

BRANDSTOF EN KETTINGOLIE

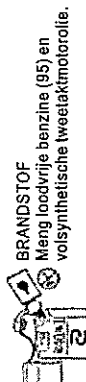

De aanbevolen mengverhouding is 40:1 (2,5%); gebruik 25 cl volsynthetische tweetaktmotorolie per liter loodvrije benzine (95).

Om een goed brandstofmengsel te verkrijgen, moet u eerst de olie in een geschikte brandstoftouder gieten en daarna de benzine toevoegen. Het gebruik van benzine en/of olie van minder goede kwaliteit kan de levensduur van de onderdelen van de kettingzaag verminderen.

De eigenschappen van het brandstofmengsel kunnen na verloop van tijd veranderen. Gebruik het mengsel binnen twee maanden. Wij raden aan om het brandstofmengsel telkens gewoon voor onmiddellijk gebruik klaar te maken. Gebruik geen mengsel dat meer dan twee maanden oud is, want dit zou slechte motorprestaties tot gevolg kunnen hebben.

3. Trek de chokehendel uit in de stand CHOKE (smoorklep gesloten). De klep wordt gesloten en de gashendel blijft versneld.

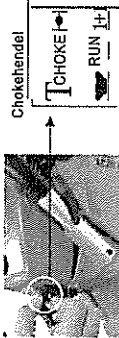

4. Houd de kettingzaag veilig op de grond en trek (maar niet te hard) aan het startkoord.



LET OP:

Start de motor nooit terwijl u de kettingzaag met de andere hand draagt. Dan bestaat immers het gevaar dat de zaagketting uw lichaam raakt.
5. Als de motor aanslaat, moet u de chokehendel terug induwen (stand RUN). Dit is de normale stand tijdens het werken. Als de motor niet aanslaat, moet u opnieuw een paar keer (5x max.) startkoord trekken.



6. Laat de motor als hij gestart is een paar seconden tegen een hoog toerental draaien. Zet de gashendel vrij door de trekker kort in te drukken. De motor draait nu in vrijloop.

LET OP:

De ketting begint te draaien als de motor werkt, houd ze dus weg van alle obstakels.

C. DE MOTOR STOPPEN.

1. Laat de trekker los zodat het toerental zakt tot het vrijlooptoerental.
2. Zet de schakelaar in de stand (0) (GESTOPT).

D. EEN WARMER MOTOR STARTEN

Als u de zaag opnieuw wilt starten kort nadat u gestopt bent met werken, zet dan de schakelaar in de stand (1), laat de chokehendel in de stand (RUN) - de normale stand tijdens het werken - en trek aan het startkoord. Als de motor na verschillende pogingen nog niet aanslaat, moet u de procedure voor een koude start volgen vanaf stap 2.

E. DE CARBURATORAFSTELLEN

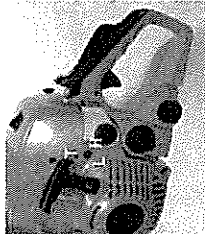

T: Schroef voor het afstellen van het vrijlooptoerental.

H: Schroef voor het afstellen van het hoge toerental.

L: Schroef voor het afstellen van het lage toerental.

WAARSCHUWING

Nadat de machine is gestart en de motor even heeft warmgelopen mag de ketting niet bewegen als de motor draait tegen het vrijlooptoerental. Stel schroef (T) zo in dat de ketting niet beweegt bij het vrijlooptoerental. De H-schroef en de L-schroef moeten bij de officieel bevoegde dealer worden afgesteld.

F. CONTROLE VAN DE OLIETOEVOER

Start eerst de motor en laat dan de ketting tegen een gemiddelde snelheid draaien. Controleer of de kettingolie van de ketting wordt weggeslingerd zoals getoond in de afbeelding. De kettingoliebevoering kan met een schroevendraaier worden aangepast in de opening onderaan de koppeling. Pas de oliebevoering aan de werkomstandigheden aan.



Kettingolie

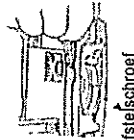

Afstelschroef

NB Vul de olietank bij telkens wanneer u brandstof bijvult.

Er is geen brute kracht nodig om de zaag in de snede te drukken. Het volstaat om lichte druk uit te oefenen, terwijl u de motor met het gas vol open laat draaien. Als de kettingzaag in de snede vastgeklemd geraakt, mag u niet proberen ze met geweld los te trekken. Gebruik een wig of een hefboom om de snede open te zetten zodat u de zaag kunt losmaken.



OPLETTEN MET HET TERUGSLAAN VAN DE ZAAG

Deze zaag is uitgerust met een kettingrem die - als ze goed werkt - de ketting stopt bij terugslag. Het is dan ook belangrijk dat u de rem vóór elk gebruik van de zaag test door de zaag gedurende een tweetal seconden met vol gas te laten draaien en dan de voorste afscherming naar voren te drukken. Zelfs terwijl de motor op volle toeren draait, moet de ketting onmiddellijk stoppen. Als de ketting te traag of helemaal niet stopt, moet u de remband en de trommel van de koppeling vervangen vóórdat u met de zaag aan het werk gaat. Het is van erg groot belang dat u de goede werking van de kettingrem controleert vóór elk gebruik van de zaag. Ook een scherpe ketting is belangrijk voor de terugslagveiligheid van deze kettingzaag. Het wegnemen van de veiligingen, ontoereikend onderhoud of het onjuist vervangen van het zwaard of van de ketting, kan leiden tot een verhoogd risico op ernstig persoonlijk letsel als gevolg van terugslag.



EEN BOOM VELLE

1. Bepaal de richting waarin u de boom wilt laten vallen. Houd bij deze beslissing rekening met de windrichting, de richting waarin de stam van nature overhelt, de aanwezigheid van dikke, zware takken, het werk dat nog moet gebeuren ná het vellen van de boom, en eventuele andere factoren.
2. Maak de zone rond de boom vrij van obstakels. Zorg ervoor dat u zeker en stabiel kunt staan bij het werk, en kies op voorhand een goede vluchtroute.
3. Maak aan de kant van de valrichting een valkerf in de stam. De diepte van deze valkerf moet ongeveer een derde van de stamdikte bedragen.
4. Maak nu de veisnede aan de andere kant van de stam, iets hoger dan de onderkant van de valkerf.

WAARSCHUWING

Waarschuw als u een boom gaat vellen altijd eerst de mensen die in de onmiddellijke omgeving aan het werk zijn.

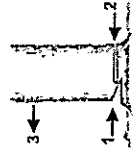

- (1) Valkerf
- (2) Veisnede
- (3) Valrichting

G. KETTINGREM

Deze machine is uitgerust met een automatische kettingrem. Deze rem stopt de zaagketting zodra de zaag bij het zagen 'terugslaat'. De rem wordt automatisch geactiveerd door de inertiëkracht die inwerkt op het gewicht dat in de voorste afscherming is ingebouwd. De rem kan ook met de hand worden bediend, door de voorste afscherming omlaag te drukken, naar het zwaard toe.

Om de rem terug vrij te zetten, moet u de afscherming naar de voorste handgreep toe trekken tot u een duidelijke 'klik' hoort.

WAARSCHUWING

Controleer de goede werking van de rem als onderdeel van de dagelijkse inspectie van de kettingzaag.

Hoe te controleren:

- (1) Zet de motor uit.
- (2) Houd de kettingzaag horizontaal en laat de voorste handgreep los zodat de tip van het zwaard een boomstomp of een stuk hout raakt. Controleer de werking van de rem.

Het werkingsniveau varieert volgens de lengte van het zwaard.

Als de rem niet naar behoren werkt, moet u contact opnemen met onze dealer voor inspectie en reparatie. Als u de motor tegen een hoog toerental laat draaien wanneer de rem geactiveerd, kan de koppeling hierdoor worden beschadigd. Als de rem wordt geactiveerd bij het zagen, moet u de gashendel onmiddellijk loslaten en de motor laten terugkeren naar het vrijlooptoerental.

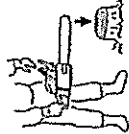
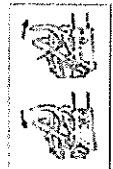

ZAGEN

Voor u begint met zagen, moet u het hoofdstuk "Veiligheidsinstructies" lezen. Het is raadzaam om eerst te oefenen met stammen die gemakkelijk te zagen zijn. Hierdoor geraakt u ook vertrouwd met de kettingzaag.

Houd u altijd aan de veiligheidsvoorschriften. Gebruik de kettingzaag alleen voor het zagen van hout. Het is verboden om ander materiaal dan hout te zagen. Trillingen en terugslag variëren immers naargelang van het gezaagde materiaal, en er zou niet meer aan de veiligheidsvoorschriften worden voldaan. Gebruik de kettingzaag niet als hefboom voor het heffen, verplaatsen of splitsen van voorwerpen. Zet de zaag niet vast op een statief. Het is verboden werktuigen of hulpstukken die niet door de fabrikant worden gespecificeerd aan de aftak te koppelen.

WAARSCHUWING ⚠

Zorg er altijd voor dat u stevig en stabiel staat. Ga nooit bovenop een (geveide) stam staan. Houd er rekening mee dat een omgezaagde stam aan het rollen kan gaan. Dit is vooral van belang als u op een helling aan het werk bent. Zorg ervoor dat u zich altijd bergop van de te verzagen stam bevindt. Volg de aanwijzingen omtrent het gevaar van terugslag in het hoofdstuk "Veiligheidsinstructies".

Bepaal de richting van de buigkracht in de te zagen stam voordat u aan het werk gaat. Eindig het zagen altijd met een snede vanuit de tegenovergestelde richting om te voorkomen dat het zwaard in de snede geklemd geraakt.

Een stam die op de grond ligt:
Zaag de stam eerst halt door. Rol hem daarna om en maak een zaagsnede vanuit de tegenovergestelde richting.

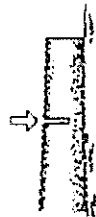

Een stam die wordt ondersteund:
In de zone 'A', zaag de stam van onder naar boven tot op 1/3 door. Zaag vervolgens van boven naar onder. In de zone 'B', zaag de stam van boven naar onder tot op 1/3 door. Zaag vervolgens van onder naar boven.

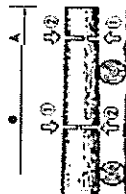

Een tak van een omgevallen/omgezaagde boom zagen:
Controleer eerst naar welke kant de tak buigt. Maak de eerste snede vanuit de richting waarnaar de tak buigt, en werk af met een snede vanuit de tegenovergestelde richting. Let goed op, want de tak kan plots in de andere richting zwelpen.



Snoeien van een niet geveide boom:
Maak de eerste zaagsnede van onder naar boven in de tak die u wilt wegsnoeien. Werk af met een snede van boven naar onder.



WAARSCHUWING ⚠

Do not use an unstable foothold or ladder.
Do not cut above shoulder height.
Always use your both hands to grip the saw.

ONDERHOUD

WAARSCHUWING ⚠

Controleer of de motor uit en afgekoeld is voor u begint met het reinigen, controleren of repareren van uw kettingzaag. Maak de bougie los om te voorkomen dat de motor per ongeluk start.

ONDERHOUD NA ELK GEBRUIK

- Luchtfilter**
U kunt stof van het filteroppervlak verwijderen door met een hoek van het filter een paar keer tegen een hard oppervlak te tikken. Om het vuil uit de filtermazen te verwijderen moet u de twee helften van het filter uit elkaar halen en schoonmaken met een borstel en benzine. Als u perslucht gebruikt, moet u altijd van binnen naar buiten blazen. Om de twee filterhelften weer op elkaar te monteren, moet u op de rand drukken tot u een duidelijke klik hoort.



- Smeeroening**
Demonteer het zwaard en controleer of de smeeroening verstopt zit.

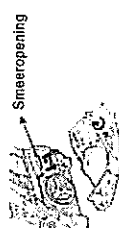

- zwaard**
Als het zwaard gedemonteerd is, verwijder dan het zaagsel uit de groef van het zwaard en uit de smeeroening. Smeer het neustandwiel via de smeeroening op de tip van het zwaard.



- Overige**
Controleer de kettingzaag op brandstoflekken, op loszittende of beschadigde onderdelen. Let vooral op de bevestiging van de handgrepen en het zwaard. Als u defecten vaststelt, laat die dan repareren voordat u de zaag opnieuw gebruikt.

5. Tandwiel

Inspecteer het tandwiel op barsten of overmatige slijtage die de kettingaandrijving zou kunnen hinderen.

Als u duidelijke slijtage vaststelt, moet u het tandwiel vervangen door een nieuw. Monteer nooit een nieuwe ketting op een versleten kettingtandwiel of een versleten ketting op een nieuw tandwiel.



ONDERHOUD VAN DE KETTING EN HET ZWAARD

ZAAGKETTING

WAARSCHUWING:

- Voor vlot en veilig werken met de zaag is het belangrijk dat de zaagkettling altijd scherp zijn.
- De zaagkettling zijn aan een slijpbeurt toe als het zaagsel poederig wordt.
 - Als u extra kracht moet zetten bij het zagen.
 - Als de zaagsnede niet recht is.
 - Als de trillingen toenemen.
 - Als het brandstofverbruik verhoogt.

Normen voor het slijpen van de zaagkettling:

WAARSCHUWING

- Draag altijd veiligheidshandschoenen. Vooraleer u begint met vijlen.
- Zorg ervoor dat de zaagkettling goed wordt vastgehouden.
- Zorg ervoor dat de motor uit is.

Gebruik een ronde vijl van de passende grootte voor de schakels van de ketting.
Plaats de vijl op de zaagkettling en strijk recht naar voren. Houd de vijl zoals aangegeven in de afbeelding:

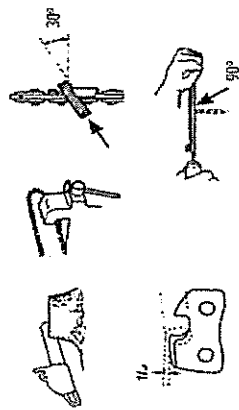

PERIODIEK ONDERHOUD

- Koelribben van de cilinder stofophopingen en verontreinigingen tussende koelribben kunnen de koeling hinderen en oververhitting van de motor veroorzaken. Controleer de koelribben regelmatig nadat u het luchtfilter en het cilinderdeksel hebt verwijderd.



- Brandstoffilter**
(a) Gebruik een draadhaak om het brandstoffilter uit de filteropening te halen.
(b) Demonteer het filter en was het uit met benzine, of vervang het door een nieuw filter indien nodig.



NB
Nadat u het filter hebt verwijderd, moet u het uiteinde van de aanzuigleiding met een klem vasthouden. Als u het filter monteert, moet u goed opletten dat er geen vezels of stof in de aanzuigleiding terecht komen.

- Oliereservoir**
Gebruik een draadhaak om het oliefilter uit de filteropening te halen en reinig het filter in benzine. Als u het filter terug in de tank aanbrengt, moet u er goed op letten dat het in de hoek rechts vooraan wordt geplaatst. Reinig ook het reservoir zelf.



- Bougie**
Maak de elektroden schoon met een staalborstel en stel als dat nodig is de elektrodentandstand terug in op 0,65 mm.

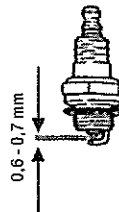

Nadat u alle tanden hebt bijgevild, moet u de dieptesteller controleren en bijvullen zoals in de afbeelding aangegeven.

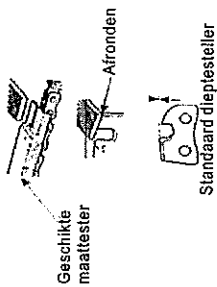

ZWAARD

Keer het zwaard af en toe om, om ongelijke slijtage te voorkomen. De kettingleider moet altijd haaks zijn. Controleer de kettingleider op slijtage. Leg de meelgat naast de geleider en de buitenkant van een zaagtand. Als er tussen beide een opening is, dan is de geleider in orde. Zo niet, is de kettingleider versleten. In dat geval moet de kettingleider te worden gecorrigeerd of vervangen.

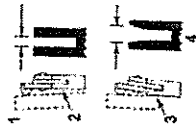

WAARSCHUWING ⚠

Zorg ervoor dat alle zaagtanden dezelfde lengte en dezelfde slijhoeken hebben - zoals op de afbeelding.

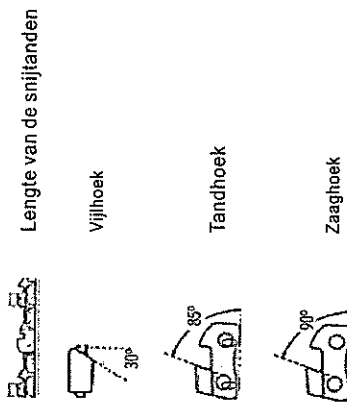

STORINGEN EN PROBLEEMEN OPLOSSEN

Geval 1 De zaag start niet

Controleer of het brandstofmengsel nog in orde is	↑	Vervang het oude mengsel door geschikte brandstof.
Controleer of de brandstof niet uit de uitlaat lekt	↑	Vervijder de bougie en maak ze droog
Controleer of de bougie in orde is	↑	Vervang door een nieuwe bougie.

Geval 2 Niet voldoende kracht / slechte versnelling / ongelijkmatig vrijlooptoerental

Controleer of het brandstofmengsel nog in orde is	↑	Vervang het oude mengsel door geschikte brandstof.
Controleer het luchtfilter en kijk na of het brandstoffilter niet droog staat	↑	Maak de filters schoon.
Mogelijke oorzaak is dat de carburator niet correct is gemonteerd	+	Breng de zaag naar de technische dienst, zodat de technici daar de carburatoronderdelen kunnen afstellen.

Geval 3 Smering werkt niet

Controleer of de smeeroeningen niet verstopt zitten	↑	Maak ze schoon.
---	---	-----------------

TECHNISCHE SPECIFICATIES

KETTINGZAAG 6150

- Gewicht
- Zonder zwaard en ketting: 5,4 kg.
- Met zwaard en ketting: 6,7 kg.
- TANKINHOUD
- Brandstoftank: 550 cm³.
- Kettingolleservoir: 260 cm³.
- ZAAGLENGTE
- Zwaard: 22" (56 cm).
- Maximale lengte van de zaagsnede: 545 mm.
- Ketting
- Sleek: 3/8"
- Schakeldikte: 1,6 mm (0,063").
- Kettingtype: 3/8" - 0,063" 75LG
- Type zwaard: met neustandwiel.
- TANDWIEL
- Aantal tanden en kettingsteek: 7x8,255 mm.
- TWEETAKT MOTOR
- Cilinderinhoud: 61,5 cm³
- Maximumvermogen (ISO 7293): 2,45 kW.
- Aanbevolen maximumtoerental met zwaard en ketting: 11 000 min⁻¹.
- Aanbevolen vrijlooptoerental: 3 000 min⁻¹.
- Specifiek brandstofverbruik bij maximaal motorvermogen: 560 g/kWh.
- Geluidsvermogeniveau (2000/14/EG): 116 dB(A).
- Geluidsdruk niveau bij het oor van de gebruiker (ISO 22868): 106 dB(A).
- Vibratieniveau (ISO 22867): 11,0 m/s²
- Carburator: membraantype.
- Olietoersysteem: automatische pomp met regelaar.

-Wijzigingen voorbehouden.



PAINIER

⚠ Caution

Before using our chain saws, please read this manual carefully to understand the proper use of your unit. keep this manual handy.

CHAIN SAW PN6150



SAFETY FIRST

Instructions contained in warnings within this manual marked with a  symbol concern critical points which must be taken into consideration to prevent possible serious bodily injury, and for this reason you are requested to read all such instructions care fully and follow them without fail.

NOTES ON TYPES OF WARNINGS IN THE MANUAL

WARNING

This mark indicates instructions which must be followed in order to prevent accidents which could lead to serious bodily injury or death.

IMPORTANT

This mark indicates instructions which must be followed, or it leads to mechanical failure, breakdown, or damage.

NOTE

This mark indicates hints or directions useful in the use of the product.

Contents

- 1.PARTS LOCATION..... 2
- 2.WARNING LABELS ON THE MACHINE..... 2
- 3.SYMBOLS ON THE MACHINE..... 3
- 4.SAFETY PRECAUTIONS..... 3
- 5.INSTALLING GUIDE BAR AND SAW CHAIN..... 7
- 6.FUEL AND CHAIN OIL..... 9
- 7.OPERATING ENGINE..... 10
- 8.SAWING..... 14
- 9.MAINTENANCE..... 16
- 10.MAINTENANCE OF SAW CHAIN AND GUIDE BAR..... 18
- 11.SPECIFICATIONS..... 20

1. PARTS LOCATION

- 1. Front guard
- 2. Starter knob
- 3. Air cleaner
- 4. Choke knob
- 5. Throttle interlock
- 6. Rear handle
- 7. Throttle trigger
- 8. Engine switch
- 9. Fuel tank
- 10. Oil tank
- 11. Front handle
- 12. Saw chain
- 13. Guide Bar

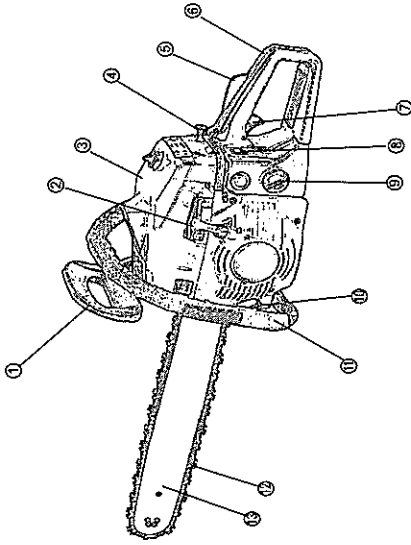

2. WARNING LABELS ON THE MACHINE



(1) Read owner's manual before operating this machine.



(2) Wear head, eye and ear protection.



(3) Use the chain saw with two hands



(4) Warning! Kickback is danger



(5) Warning/Attention

IMPORTANT







If warning seals peel off or become soiled and impossible to read, you should contact the dealer from which you purchased the product to order new seals and affix the new seal(s) in the required location(s).

▲ WARNING

Never remodel the product. We won't warrant the machine, if you use the remodeled product or you don't observe the proper usage written in the manual.

3. SYMBOLS ON THE MACHINE

For safe operation and maintenance, symbols are carved in relief on the machine. According to these indications, please be careful not to make a mistake.

(a)	
(b)	
(c)	
(d)	
(e)	
(f)	

- (a). The port to refuel the "MIX GASOLINE"
Position: fuel tank cap
- (b). The port to refuel the "CHAIN OIL"
Position: oil cap
- (c). The indication regarding the switch. Flipping the engine switch to the "O" (STOP) direction, the engine stops.
Position: rear-left of the unit
- (d). The indication regarding the choke.
Pulling out the choke knob, the choke closes.
Position: rear-right of the unit
- (e). The indication regarding the chain oil adjuster nut.
"MIN" direction-the oil flow decrease
"MAX" direction-the oil flow increase
Position: bottom of the clutch side
- (f). The position of H-needle
The position of L-needle
The position of idle adjusting screw
Position: rear-left of the unit

4. SAFETY PRECAUTIONS

■ BEFORE USING THE MACHINE

- a. Read this owner's manual carefully to understand how to operate this unit properly.
- b. You should never use the product when under the influence of alcohol, when suffering from exhaustion or lack of sleep, when suffering from drowsiness as a result of having taken cold medicine, or at any other time when a possibility

exists that your judgment might be impaired or that you might not be able to operate the machine properly and in a safe manner.

c. Avoid running the engine indoors. The exhaust gases contain harmful carbon monoxide.

d. Never use the product under circumstances like those described below:

- 1. When the ground is slippery or when other conditions exist which might make it not possible to maintain a steady posture
- 2. At night, at times of heavy fog, or at any other times when your field of vision might be limited and it would be difficult to gain a clear view of the area.
- 3. During rain storms, during lightning storms, at times of strong or gale-force winds, or at any other times when weather conditions might make it unsafe to use this product.
- e. When using this product for the first time, before beginning actual work, learn to handling it from skilled worker.
- f. Lack of sleep, tiredness, or physical exhaustion results in lower attention spans, and this in turn leads to accidents and injury. Limit the amount of time of using the machine continuously to somewhere around 10 minutes per session, and take 10-20 minutes of rest between work sessions. Also try to keep the total amount of work performed in a single day under 2 hours or less.

g. Be sure to keep this manual handy so that you may refer to it later whenever any questions arise.

h. Always be sure to include this manual when selling, lending, or otherwise transferring the ownership of the product.

i. Never allow children or anyone unable to fully understand the directions given in this manual to use this product.

■ WORKING GEAR AND CLOTHING

a. When using the product, you should wear proper clothing and protective equipments as follows.

- (1) Helmet
- (2) Protection goggles or face Protector
- (3) Thick work gloves
- (4) Non-slip-sole work boots
- (5) Ear protectors

- b. And you should carry with you.
 - 1. Attached tools and files.
 - 2. Properly reserved fuel and chain oil.

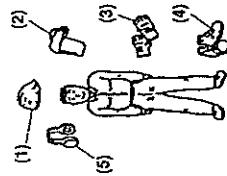

- 3. Things to notify your working area (Rope, warning signs)
- 4. Whistle (for collaboration or emergency)
- 5. Hatchet or saw (for removal of obstacles)

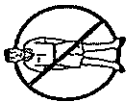

- c. Never use the product when wearing pants with loose cuffs, when wearing sandals, or when barefoot.

WORKING CONSIDERING HANDLING OF FUEL

- a. The engine of this product is designed to run on a mixed fuel which contains highly flammable gasoline. Never store cans of fuel or refill the fuel tank in any place where there is a boiler stove, wood fire, electrical sparks, welding sparks, or any other source of heat or fire which might ignite the fuel.
- b. Smoking while operating the product or refilling its fuel tank is extremely dangerous. Always be sure to keep lit cigarettes away from the product at all times.
- c. When refilling the tank always turn off the engine first and take a careful look around to make sure that there are no sparks or open flames anywhere nearby before refueling.
- d. If any fuel spillage occurs during refueling, use a dry rag to wipe up spills before turning the engine back on again.
- e. After refueling, screw the fuel cap back tightly onto the fuel tank and then carry the product to a spot 3 m or more away from where it was refueled before turning on the engine.



BEFORE STARTING ENGINE

- Check working place, the cutting object and cutting direction. If there is obstacle, remove it.
- Never start cutting until you have a clear work area, secure footing and a planned retreat path from the falling tree.
- Use caution and keep bystanders and animals out of the working area whose diameter is 2.5 times of the cutting object.
- Inspect the machine for worn, loose, or damaged parts. Never operate the machine that is damaged, improperly adjusted, or is not completely and securely assembled. Make sure that the saw chain stops moving when the throttle control trigger is released.

WHEN STARTING THE ENGINE

- Always hold the machine firmly with both hands when the engine is running. Use a firm grip with thumb and fingers encircling the handles.
- Keep all parts of your body away from the machine when the engine is running.

- Before starting the engine, make sure the saw chain is not contacting anything.

OPERATION

- Keep the handles dry, clean and free of oil or fuel mixture.
- Never touch the muffler, spark plug or other metallic parts of the engine while the engine is in operation or immediately after stopping the engine. Doing so could result in serious burns or electrical shock.
- Use extreme caution when cutting small size brush and saplings because slender material may catch the saw chain and be whipped toward you or pull you off balance.
- When cutting a limb that is under tension, be alert for spring back to that you won't be struck when the tension in the wood fibers is released check the tree for dead branches that could fall during the felling operation.
- Always shut off the engine before setting it down.



KICKBACK SAFETY PRECAUTIONS FOR CHAIN SAW USERS



- Kickback may occur when the nose or tip of the guide bar touches an object, or when the wood closes in and pinches the saw chain in the cut. Tip contact in some cases may cause a lightning fast reverse reaction, kicking the guide bar up and back towards the operator. Pinching the saw chain along the top of the guide bar may push the guide bar rapidly back towards the operator. Either of these reactions may cause you to lose control of the saw which could result in serious personal injury.
- Do not rely exclusively on the safety devices built into your saw. As a chain saw user you should take several steps to keep cutting jobs free from accident or injury.
 - (1) With a basic understanding of kickback you can reduce or eliminate the element of surprise. Sudden surprise contributes to accidents.
 - (2) Keep a good grip on the saw with both hands, the right hand on the rear handle, and the left hand on the front handle, when the engine is running. Use a firm grip with thumbs and fingers encircling the chain saw handles. A firm grip will help you reduce kickback and maintain control of the saw.
 - (3) Make certain that the area in which you are cutting is free from obstructions. Do not let the nose of the guide bar contact a log, branch, or any other obstructions which could be hit while you are operating the saw.
 - (4) Cut at high engine speeds.

- (5) Do not overreach or cut above shoulder height.
- (6) Follow manufactures sharpening and maintenance instructions for saw chain.
- (7) Only use replacement bars and chains specified by the manufacturer or the equivalent.

■ MAINTENANCE

- In order to maintain your product in proper working order, perform the maintenance and checking operations described in the manual at regular intervals.
- Always be sure to turn off the engine before performing and maintenance or checking procedures.



▲ WARNING

The metallic parts reach high temperatures immediately after stopping the enging.

- Leave all maintenance other than the items listed in the Owner's Manual to your competent servicing dealer.

■ TRANSPORTATION

- Always carry the unit with the engine stopped, the guide bar covered with the protector to the rare , and muffler away from your body.

5. INSTALLING GUIDE BAR AND SAW CHAIN

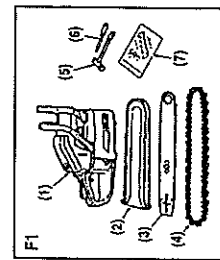

A standard saw unit package contains the items as the items as illustrated. (F1)

- (1) Power unit
- (2) Bar protector
- (3) Guide bar
- (4) Chain saw
- (5) Plug wrench
- (6) Screwdriver for carburetor adjustment
- (7) Spike and mounting screws

Open the box and instal the guide bar and the saw chain on the power unit as follows:

▲ WARNING

The saw chain has very sharp edges. Use thick protective gloves for safety.

1. Pull the guard towards the front handle to check that the chain brake is not on.
2. Loosen the nuts and remove the chain cover.
3. Install the attached spike to the power unit.
4. Gear the chain to the sprocket and, while fitting the saw chain around the guide bar, mount the guide bar to the power unit. Adjust the position of chain tensioner nut on the chain cover to the lower hole of guide bar.(F2)

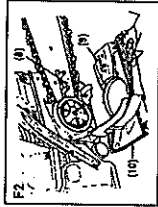

- (8) Hole
- (9) Tensioner nut
- (10) Chain cover

NOTE

Pay attention to the correct direction of the saw chain.(F3)

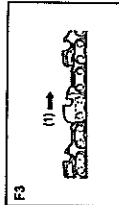

(1) Moving Direction

5. Fit the chain cover to the power unit and fasten the nuts to finger tightness.
6. While holding up the tip of the bar, adjust the chain tension by turning the tensioner screw until the tie straps just touch the bottom side of the bar rail.(F4)
7. Tighten the nuts securely with the bar tip held up (12~15N.m). Then check the chain for smooth rotation and proper tension while moving it by hand. If necessary, readjust with the chain cover loose.
8. Tighten the tensioner screw.



- (2) Loosen
- (3) Tighten
- (4) Tensioner screw

NOTE

A new chain will expand its length in the beginning of use. Check and readjust the tension frequently as a loose chain can easily derail or cause rapid wear of itself and the guide bar.

6. FUEL AND CHAIN OIL

FUEL

Mix a regular gasoline (leaded or unleaded, alcohol-free) and a quality-proven motor oil for air cooled 2 cycle engines.

Recommended mixing ratio:

Condition	Gasoline	Oil
Up to 20 hours use	20:1	
After 20 hours use	25:1	

25:1 Mix Chart

Gasoline liters	1	2	3	4	5
2-cycle oil ml.	40	80	120	160	200

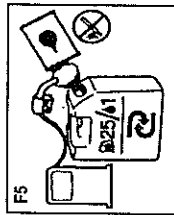

WARNING

- Keep open flames away from the area where fuel is handled or stored.
- Mix and store fuel only in an approved gasoline container.

NOTE

Most engine troubles are caused, directly or indirectly, by the fuel used on the machine. Take special care not to mix a motor oil for 4 cycle engines.

CHAIN OIL

Use motor oil SAE# 10 W ~30 all year round or SAE #30-#40 in summer and SAE# 20 in winter.

NOTE

Do not use wasted or regenerated oil that can cause damage to the oil pump.

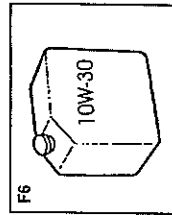

7. OPERATING ENGINE

STARTING ENGINE

1. Fill fuel and chain oil tanks respectively, and tighten the caps securely. (F7)
2. Put the switch to "I" position. (F8)
3. While holding the throttle lever together with the throttle interlock, push in the side throttle lock button and release the throttle lever to hold it at the starting position. (F9)

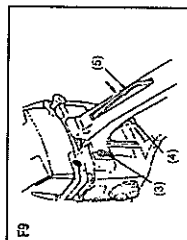
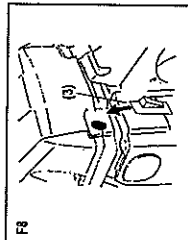
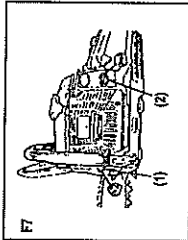

- (1) Chain oil
- (2) Fuel
- (3) Switch
- (4) Throttle lever
- (5) Throttle interlock
- (6) Choke knob

4. Pull out the choke knob to the closed position. (F10)

NOTE

When restarting immediately after stopping the engine, leave the choke knob at the open position. 5. While holding the saw unit securely on the ground, pull the starter rope vigorously. (F11)

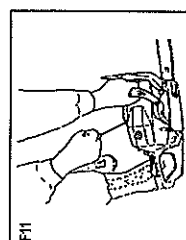
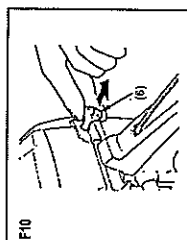

WARNING

Do not start the engine while hanging the chain saw with a hand. The saw chain may touch your body. It's very dangerous.

6. When engine has ignited first, push in the choke knob and pull the starter again to start the engine
7. Allow the engine to warm up with the throttle lever pulled slightly.

WARNING

Keep clear of the saw chain as it will start rotating upon starting of engine.

CHECKING OIL SUPPLY

After starting the engine, run the chain at medium speed and see if chain oil is scattered off as shown

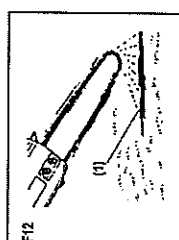

in the figure.(F12)

(1)Chain oil

The chain oil flow can be changed by inserting a screwdriver in the hole on bottom of the clutch side. Adjust according to your work conditions.

(F13)

(1) Adjuster

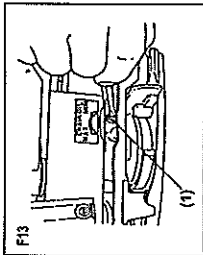

NOTE

The oil tank should become nearly empty by the time fuel is used up. Be sure to refill the oil tank every time when refueling the unit.

■ ADJUSTING CARBURETOR(F14)

The carburetor on your unit has been factory adjusted, but may require fine tuning due to change in operating conditions. Before adjusting the carburetor, make sure that provided are clean air/fuel filters and fresh, properly mixed fuel. When adjusting, take the following steps:

NOTE

Be sure to adjust the carburetor with the bar chain attached

1. Stop engine and screw in both H and L needles until they stop. Never force. Then set them back the initial number of turns as shown below.

H needle: $1\frac{1}{8}$

L needle: $1\frac{1}{4}$

2. Start engine and allow it to warm up at half-throttle.
3. Turn L needle slowly clockwise to find a position where idling speed is maximum, then set the needle back a quarter($1/4$) turn counterclockwise.
4. Turn idle adjusting screw(T) counterclockwise to that saw chain does not turn. If idling speed is too slow, turn the screw clockwise.

5. Make a test cut and adjust the H needle for best cutting power, not for maximum speed.

(1) L needle

(2) H needle

(3) Idle adjusting screw

■ CARBURETOR ANTI-FREEZE MECHANISM

Operating the chain saw in temperatures of 0-5°C at times of high humidity may result in ice forming within the carburetor, and this in turn may cause the output power of the engine to be reduced or for the engine to fail to operate smoothly. This product has accordingly been designed with a ventilation hatch the back of the air cleaner cover to allow warm air to be supplied to the engine and to there by prevent icing from occurring.

Under normal circumstances the product should be used in normal operating mode, i.e., in the mode to which it is set at the time of shipment. However when the possibility exists that icing may occur, the unit should be set to operate in anti-freeze mode before use.(F15)

■ HOW TO SWITCH BETWEEN OPERATING MODES (F15)

1. Flip the engine switch to turn off the engine.
2. Remove the air cleaner cover from the cylinder cover
3. Loosen a screw and remove the screen on the back of the air cleaner cover.
4. Reattach the screen right side left so as to the anti-icing plate is on the right. Reinstall the cover.

(1) Air cleaner cover

(2) Anti-icing plate

(3) Screw

(4) Normal operating mode

(5) Anti-freeze mode

(6) Screen

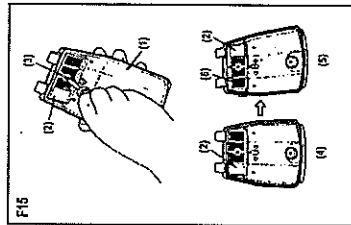

▲ WARNING

Continuing to use the product in anti-freeze mode even when temperatures have risen and returned to normal may result in the engine failing to start properly or in the engine failing to operate at its normal speed, and for this reason you should always be sure to return the unit to normal operating mode if there is no danger of icing occurring.

When using the saw with the anti-freeze mode, frequently check the screen and keep it clean of saw dust.

■ CHAIN BRAKE

This machine is equipped with an automatic brake to stop saw chain rotation upon occurrence of kickback while in saw cutting operation. The brake is automatically operated by inertial force which acts on the weight fitted inside the front guard. This brake can also be operated manually with the front guard turned down to the guide bar. (F16)

To release brake, pull up the front guard toward the front handle till "click" sound is heard.

[Caution]

Be sure to confirm brake operation on the daily inspection

How to confirm

(1) Turn off the engine.

(2) Holding the chain saw horizontally, release your hand from the front handle, hit the tip of the guide bar to a stump or a piece of wood, and confirm brake operation. Operating level varies by bar size. (F17)

In case the brake is not effective, ask our dealer inspection and repairing. The engine, if being dept rotated to high speed with the brake engaged, heats the clutch, causing a trouble. When the brake is operated while in operation, immediately release your fingers from the throttle lever and keep the engine idling.

■ STOPPING ENGINE

1. Release the throttle lever to allow the engine idling

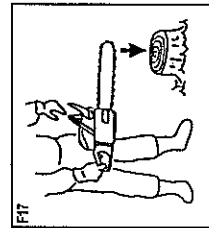
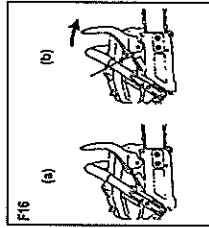

F18

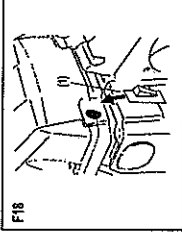

for a few minutes.

2. Put the switch to the "O" (STOP) position. (F18)

(1) Switch

8.SAWING

▲ WARNING

- Before proceeding to your job, read "For Safe Operation" section. It is recommended to first practice sawing easy logs. This also helps you get accustomed to your unit.
- Always follow the safety regulations. The chain saw must only be used for cutting wood. It is forbidden to cut other types of material. Vibrations and kickback vary with different materials and the requirements of the safety regulations would not be respected. Do not use the chain saw as a lever for lifting, moving or splitting objects. Do not lock it over fixed stands. It is forbidden to hitch tools or applications to the P.t.o. that are not specified by the manufacturer.
- It is not necessary to force the saw into the cut. Apply only light pressure while running the engine at full throttle.
- When the saw chain is caught in the cut, do not attempt to pull it out by force, but use a wedge or a lever to open the way.

■ GUARD AGAINST KICKBACK (F19)

- This saw is equipped with a chain brake that will stop the chain in the event of kickback if operating properly. You must check the chain brake operation before each usage by running the saw at full the throttle for 1-2 seconds and pushing the front hand guard forward. The chain should stop immediately with the engine at full speed. If the chain is slow to stop or does not stop, replace the brake band and clutch drum before use.

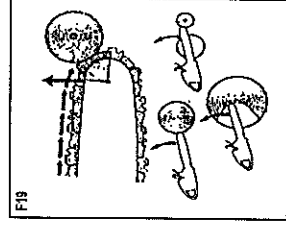

- It is extremely important that the chain brake be checked for proper operation before each use and that the chain be sharp in order to maintain the kickback safety level of this saw. Removal of the safety devices, inadequate maintenance, or incorrect replacement of the bar or chain may increase the risk or serious personal injury due to kickback.

■ FELLING A TREE (F20)

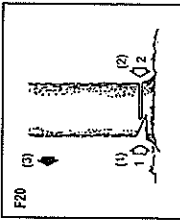

- Decide the felling direction considering the wind, lean of the tree, location of heavy branches, ease of job after felling and other factors
- While clearing the area around the tree, arrange a good foothold and retreat path.
- Make a notch cut one-third of the way into the tree on the felling side.
- Make a felling cut from the opposite side of the notch and at a level slightly higher than the bottom of the notch.

▲ WARNING

When you fell a tree, be sure to warn your neighboring workers of the danger.

- Notch cut
- Felling cut
- Felling direction

■ Bucking and Limbing

▲ WARNING

- Always ensure your foothold. Do not stand on the log.
- Be alert to the rolling over of a cut log. Especially when working on a slope, stand on the uphill side of the log.
- Follow the instructions in "For safe Operation" to avoid kickback of the saw.

Before starting work, check the direction of bending force inside the log to be cut, always finish cutting from the opposite side of bending direction to prevent

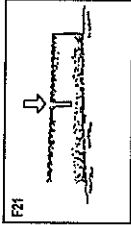

the guide bar from being caught in the cut.

▲ Log lying on the ground (F21)

Saw down halfway, then roll the log over and cut from the opposite side.

▲ Log hanging off the ground (F22)

In area A, saw up from the bottom one-third and finish by sawing down from the top. In area B, saw down from the top one-third and finish by sawing up from the bottom.

▲ Cutting Limb of Fallen Tree (F23)

First check to which side the limb is bent.

Then make the initial cut from the bent side and finish by sawing from the opposite side.

▲ WARNING

Be alert to the springing back of a cut limb.

▲ Pruning of Standing Tree (F24)

Cut up from the bottom, finish down from the top.

▲ WARNING

- Do not use an unstable foothold or ladder.
- Do not overreach.
- Do not cut above shoulder height.
- Always use your both hands to grip the saw.

9. MAINTENANCE

▲ WARNING

Before cleaning, inspecting, or repairing your unit, make sure that engine has stopped and is cool. Disconnect the spark plug to prevent accidental starting.

■ MAINTENANCE AFTER EACH USE

1. Air filter

Dust on the cleaner surface can be removed by tapping a corner of the cleaner against a hard surface. To clean dirt in the meshes, split the cleaner in. o halves and brush in gasoline. When using compressed air, blow from the inside. (F25)

2. Oiling port

Dismount the guide bar and check the

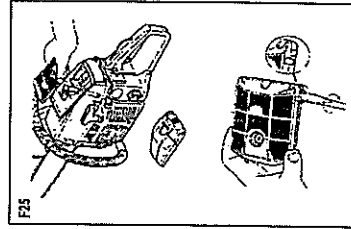

oiling pot for clogging.(F26)

3. Guide bar

When the guide bar is dismounted, remove saw dust in the bar groove and the oiling port.(F27)
Grease the nose sprocket from the feeding port on the tip of the bar.(F28)

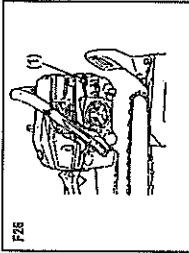

- (1) Oiling port
- (2) Grease port
- (3) Sprocket

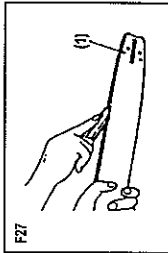

4. Others

Check for fuel leakage and loose fastenings and damage to major parts.
especially handle joints and guide bar mounting. If any defects are found, make sure to have them repaired before operating again.

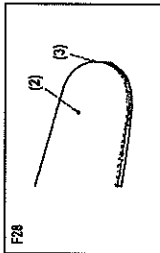

■ PERIODICAL SERVICE POINTS

1. Cylinder fins

Dust clogging between the cylinder fins will cause overheating of the engine. Periodically check and clean the cylinder fins after removing the air cleaner and the cylinder cover.

When installing the cylinder cover, make sure that switch wires and grommets are positioned correctly in place.(F29)



NOTE

Be sure to black the air intake hole.

2. Spark plug(F30)

Clean the electrodes with a wire brush and reset the gap to 0.65 mm as necessary.

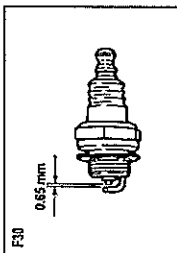

3. Sprocket(F31)

Check for cracks and for excessive wear interfering with the chain drive. If the wearing is found obviously, replace it with new one. Never fit a new chain on a worn sprocket, or a worn chain on a new sprocket.

- (1) Sprocket

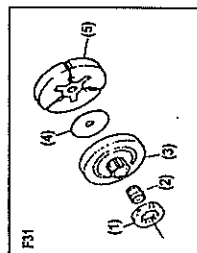

- (2) Needle bearing
- (3) Clutch drum
- (4) Spacer
- (5) Clutch shoe

4. Fuel filter

Disassemble the filter and wash with gasoline, or replace with new on if needed.

5. Oil filter

Disassemble the filter and wash with gasoline, or replace with new on if needed.

6. Front and Rear dampers

Replace if adhered part is peeled or crack is observed on the rubber part.

10.MAINTENANCE OF SAW CHAIN AND GUIDE BAR.

■ SAW CHAIN

▲ WARNING

It is very important for smooth and safe operation to keep the cutters always sharp.

Your cutters need to be sharpened when:
Sawdust becomes powder-like.
You need extra force to saw in.
The cut way does not go straight
Vibration increases
Fuel consumption increases

Cutter setting standards:

▲ WARNING

Be sure to wear safety gloves.

Before filing:
Make sure the saw chain is held securely
Make sure the engine is stopped
Use a round file of proper size for your chain.

Chain type: 21VB
File size: 3/16 in (4.76 mm)

F32

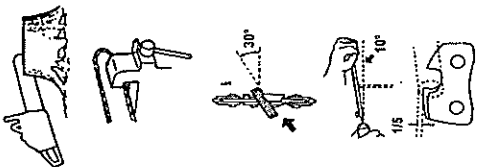

Place your file on the cutter and push straight forward. Keep the file position as illustrated.(F32)

After every cutter has been set, check the depth gauge and file it to the proper level as illustrated.(F33)

▲ WARNING

Be sure to round off the front edge to reduce the chance of kickback or tie-strap breakage.

- (1) Appropriate gauge checker
- (2) Make the shoulder round
- (3) Depth gauge standard

Make sure every cutter has the same length and edge angles as illustrated (F34)

- (4) Cutter length
- (5) Filling angle
- (6) Side plate angle
- (7) Top plate cutting angle

■ GUIDE BAR

- Reverse the bar occasionally to prevent partial wear.
 - The bar rail should always be a square.
- Check for wear of the bar rail. Apply a ruler to the bar and the outside of a cutter. If a gap is observed between them the rail is normal. Otherwise, the rail is worn. Such a bar needs to be corrected or replaced.(F35)

- (1) Ruler
- (2) Gap
- (3) No gap
- (4) Chain tilts

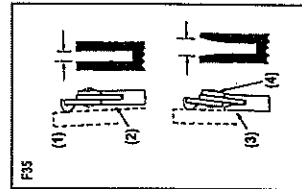

F33

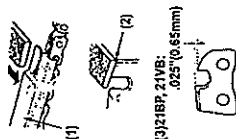

F34

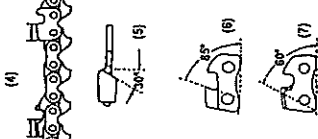

11.SPECIFICATIONS

1	Chain saw Model	6150
2	Mass (without guide bar and chain)	8.0 (kg)
3	Dimensions(without guide bar and chain)	410 × 235 × 265 (mm)
4	Fuel	Mixture (Gasoline 25:Two-cycle oil 1)
5	Fuel tank capacity	550 (ml)
6	Chain oil	Motor oil SAE#10W-30
7	Oil tank capacity	260 (ml)
8	Engine displacement	61.5 (cm ³)
9	Maximum engine power	2.4kw/7500rpm
10	Maximum engine speed with cutting attachment	10000rpm
11	Maximum Engine speed at idling	2800rpm
12	Sprocket	71 × 0.325
13	Saw chain pitch	0.325(in)
14	Saw chain gauge	0.058(in)
15	Guide bar type	Sprocket nose
16	Guide bar size	22 24(in)
17	Oil feeding system	Automatic pump with adjuster

NOTICE: Specifications are subject to change without notice.