

# VERTICUTEERMACHINE SCARIFIER



*GEBRUIKSAANWIJZINGEN*



1



1	COSTRUTTORE	
2	MODELLO: _____	
3	ANNO PROD: _____	
4	NR: _____	
5	MASSA ca: _____	
6	kW: _____	

2

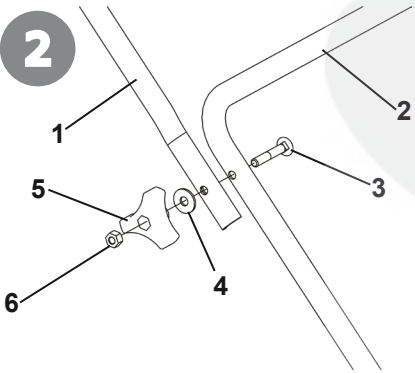

1 Fabrikant

2 Model

3 Bouwjaar

4 Serienummer artikel - Volgnummer

5 Gewicht

6 Vermogen in Kw

3

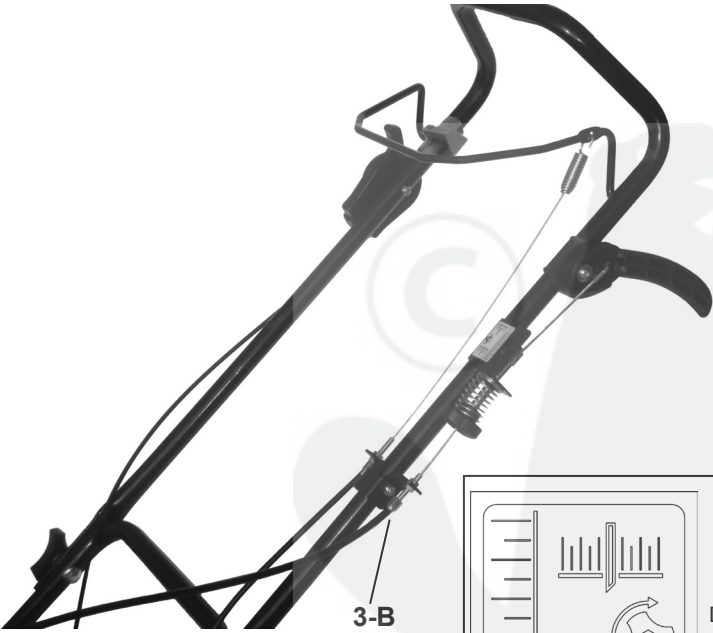
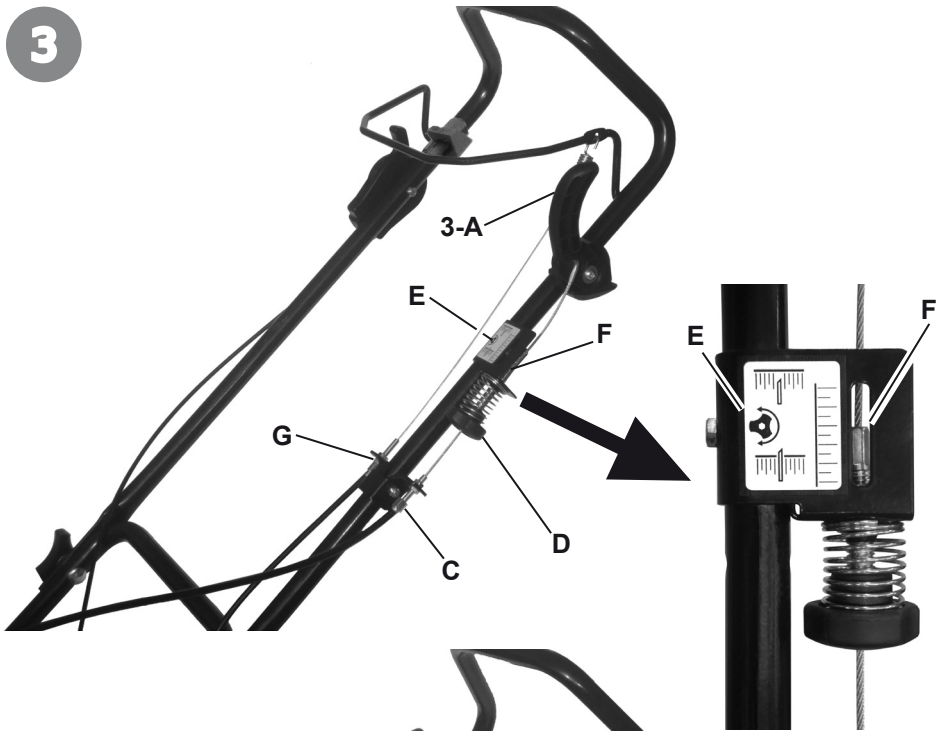

De hoogte van de messen afstellen

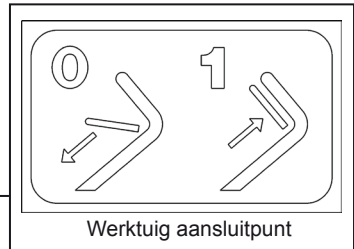
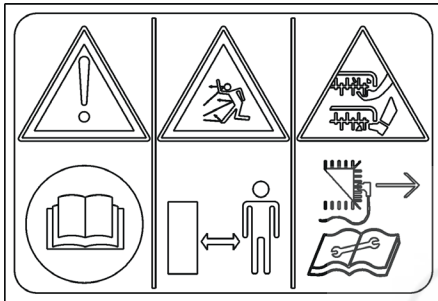
**4****3****1****2****4**

1 Lees de handleiding door alvorens u de machine gebruikt.

**2**

Gevaar voor wegschietende voorwerpen! Houd onbevoegde personen op een afstand van de gevaarlijke zone!

**3**

Let op: gevaar voor letsel aan lichaamsdelen. Draaiende onderdelen. Warning: risk of limb injury. Rotating parts.

**4**

Verwijder de stekker uit het stopcontact alvorens u reparaties verricht.

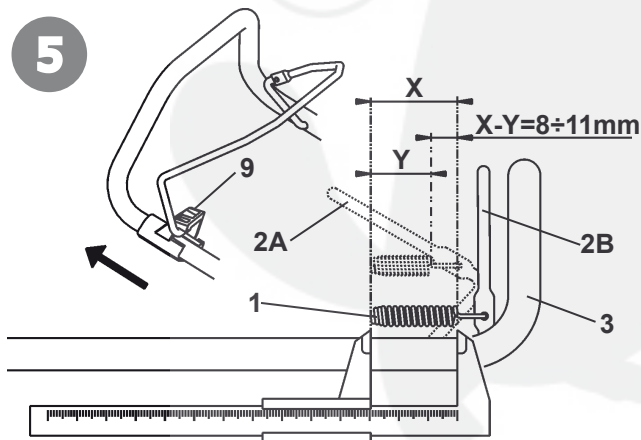
**5**

6

OPTIES

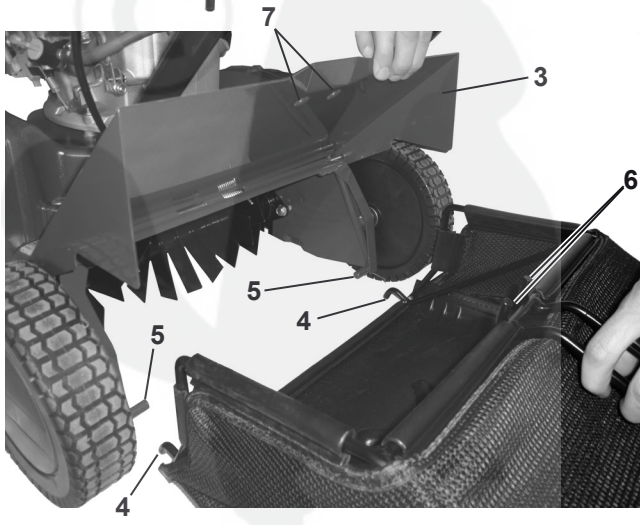
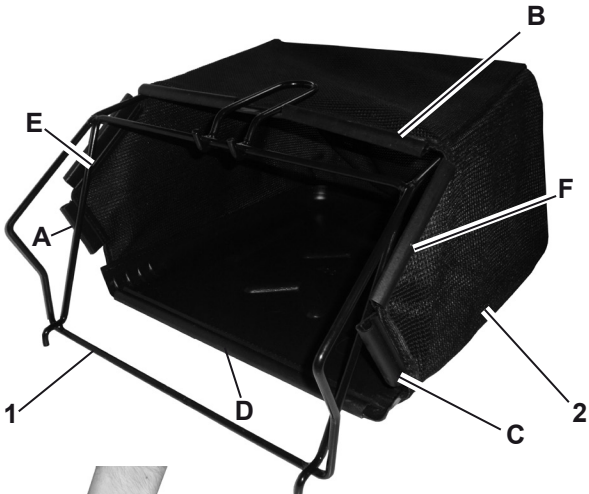

## Inhoudsopgave

### Inleiding

### Gebruiksvoorwaarden

### Veiligheidsnormen

### Gebruiksaanwijzingen

### Transport

### Montage

### Afstellen

### Onderhoud

### Technische gegevens

### Storingen

## INLEIDING

Beste klant, we dank u voor uw vertrouwen in onze producten en we wensen u een plezierig gebruik van de machine toe. We hebben deze handleiding opgesteld om u van het begin af aan een probleemloze functionering te kunnen waarborgen. Neem de aanwijzingen zorgvuldig in acht en u zult langdurig van een perfect functionerende machine kunnen genieten.

Onze machines worden zorgvuldig getest alvorens we ze in serie produceren en worden tijdens de productie continu gecontroleerd. Dit is voor ons en voor u de beste garantie dat dit een product van aangetoonde kwaliteit is.

Deze machine is in het land van oorsprong aan strenge en neutrale tests onderworpen en voldoet aan de van kracht zijnde veiligheidsnormen.

Gebruik daarom altijd en uitsluitend originele reserveonderdelen.

De gebruiker heeft niet langer recht op garantie als niet-originele reserveonderdelen gebruikt worden.

Onder voorbehoud van technische en constructieve wijzigingen.

Voor overige informatie en voor het bestellen van reserveonderdelen het artikelnummer en het productienummer doorgeven.

## IDENTIFICATIEGEGEVENS (Afb. 1)

Het plaatje (8) met de gegevens van de machine en het serienummer is naast de motor aan de linkerzijde van de verticuteermachine aangebracht.

Opmerking - Geef altijd het serienummer van uw verticuteermachine door als u contact met de Technische Assistentie opneemt of als u reserveonderdelen bestelt.

## GEBRUIKSVOORWAARDEN - GEBRUIKSLIMIETEN

De verticuteermachine wordt gebruikt om de grond van lucht te voorzien. Ieder jaar wordt de grasmat geplaagd door mos en onkruid die de grond minder laten ademen. De verticuteermachine verwijdert het aangetaste laagje grond. Uw grasmat kan weer ademen en voedingsstoffen opnemen. Maai het gras tot op een hoogte van ongeveer 40 mm alvorens u de grond verticuteert. Gebruik de verticuteermachine uitsluitend op een droge/vochtige grasmat. De beste periode voor het verticuten van de grasmat is tijdens de groeiperiode van april tot september. Verticuteer de grond minstens eenmaal per jaar en behandel de grasmat onmiddellijk met een goede meststof. Ieder ander gebruik dan beschreven wordt is illegaal. U verliest het recht op garantie en de gebruiker en blootgestelde personen worden aan ernstige gevaren blootgesteld.

## VEILIGHEIDSNORMEN

Let op: lees voor de montage en de ingebruikneming van de machine de handleiding aandachtig door. Personen die de gebruiksvorschriften niet kennen mogen de machine niet gebruiken.

De machine mag niet gebruikt worden door personen jonger dan 16 jaar of door personen die onder invloed van alcohol, geneesmiddelen of verdovende middelen staan.

De machine is ontworpen om door een enkel persoon gebruikt te worden. De gebruiker van het apparaat is verantwoordelijk voor schade aan andere personen en eigendommen. Verzeker u ervan dat andere personen en met name kinderen op een afstand van de werkzone gehouden worden.

## BESCHRIJVING BEDIENINGEN (Afb. 1)

1) Gashendel - 2) Werktuig koppelhendel - 3) Werktuig hefhendel voor transport - 4) Bewerkingsdiepte stelknop - 5) Motor - 6) Graszak (optie) - 7) Handgrepen - 8) CE Plaatje - 9) Veiligheidspal.

## VOORBEREIDENDE MAATREGELEN

Draag tijdens het gebruik van de verticuteermachine altijd gehoorbescherming, schoenen en een lange broek. Gebruik de machine nooit blootsvoets of met sandalen.

Controleer altijd de grond waar u de verticuteermachine op zult gebruiken en verwijder stenen, takken, metaaldraad, botjes en andere voorwerpen die door de messen weggeschoten kunnen worden en de machine beschadigen.

Controleer, alvorens u de machine gebruikt, of de bouten, moeren en schroeven aangedraaid zijn en verzeker u ervan dat de snijgroep niet beschadigd of versleten is.

**LET OP!** - Benzine is erg ontvlambaar!

- Bewaar benzine in de daarvoor bestemde tank.
- Vul de tank uitsluitend in de openlucht en rook nooit tijdens deze handelingen. Blijf buiten het bereik van warmtebronnen.
- Vul de tank alvorens u de motor start. Open de tankdop nooit en vul nooit benzine bij als de motor loopt of als de machine warm is.
- Probeer de motor nooit te starten als u benzine gemorst heeft. Verwijder het apparaat onmiddellijk uit de met benzine verontreinigde omgeving. Probeer de motor niet te starten tot alle benzinedampen vervlogen zijn.
- Wegens veiligheidsredenen moet u de tank en de tankdop in het geval van een defect vervangen.
- Vul de tank met benzine met behulp van een trechter of een vulslang om morsen van de brandstof op de motor, de bekleding of het gras te vermijden.
- Draai na het bijvullen de tankdop en de dop van het brandstofreservoir stevig aan.

De uitlaat en de omringende zone van de motor kunnen erg warm worden en een temperatuur van 80°C bereiken. Bepaalde delen van het beschermrooster kunnen zelfs tot 110°C opgewarmd worden. **LET OP:** gevaar voor brandwonden. Vervang beschadigde uitlaattempers.

### Waarschuwingen voor het gebruik

De motor moet interne verbranding mag nooit functioneren in een gesloten ruimte waar onverbrande gassen zich kunnen ophopen - vergiftigingsgevaar!

Gebruik de machine altijd uitsluitend overdag of bij uitstekende verlichting. Houd u aan de plaatselijk voorgeschreven tijden. Gebruik de verticuteermachine nooit op erg steile hellingen. Pas goed op als u op hellingen van richting verandert.

Deactiveer de rotatie van de messen als u de machine over andere ondergronden dan gras vervoert om te vermijden dat stenen in de machine terechtkomen of erdoor weggeschoten worden. Gebruik de verticuteermachine nooit als de bekleding beschadigd is of als de beschermingsinstallaties niet functioneren of ontbreken (bijv. beschermkap, achterklep...).

De standaard afstelling van de motor is in de fabriek verricht en mag niet gewijzigd worden.

Start de motor voorzichtig in overeenstemming met de voorschriften van de fabrikant.

Kantel de machine nooit als de motor loopt. Hef de machine op als dit nodig is en kantel haar nooit meer dan 5 cm. Kantel de machine altijd op dergelijke wijze dat de messen naar de gebruiker blootgelegd worden.

Zorg ervoor dat niemand met de handen of voeten in de buurt van draaiende messen komt.

De motor uitschakelen:

- als u het apparaat achterlaat of vervoert.
- alvorens u de tank bijvult.
- alvorens u de graszak (optie) aanbrengt of verwijdert, laat de werktuig koppelhendel (afb. 1 det. 2) los en breng de messen tot stilstand.

Het onderhoud en het reinigen van de verticuteermachine, alsmede het demonteren van de beschermingsinstallaties, mogen uitsluitend verricht worden als de motor uitgeschakeld is, de messen tot stilstand gebracht zijn en de bougiekap verwijderd is.

Gebruik de machine uitsluitend met de handgrepen in de werkstand.

Op deze manier zorgt u voor een veilige afstand tussen de bedieningszone en de operationele zone van de machine.

## TRANSPORT

Verplaats de machine met een heftruck. Breng de vorken, zoveel mogelijk geopend, aan in de daarvoor bestemde ruimtes onder de pallet. Het gewicht van de machine is aangegeven op het



gegevensplaatje en is tevens in de technische gegevens opgenomen.

## BESCHERMINGSINSTALLATIE (Afb. 1)

De verticuteermachine is voorzien van een beschermingsinstallatie: zodra u de hendel (2) loslaat komt de machine tot stilstand.

## MONTAGE

De verticuteermachine wordt gemonteerd en ingepakt geleverd. Monteer de machine aan de hand van de volgende procedure.

We raden u aan om de schroeven en moeren altijd goed aan te draaien.

Het stuur monteren (Afb. 2)

Zet het stuur (1) op de steun (2) vast met de schroeven (3), de ringen (4), de knoppen (5) en de moeren (6).

Het stuur inklappen (Afb. 4)

Draai de knop (5) los en klap het bovenste stuurdeel op het onderste stuurdeel, zie de afbeelding.

## AFSTELLINGEN (afb. 3-5)

De messen hefhoogte afstellen (afb. 3): Breng de messen hefhendel (3) omlaag in stand B. Draai aan de stelschroef (C) tot de messen ongeveer 5 mm boven de grond geplaatst zijn.

De messen aankoppelhoogte afstellen (afb. 3 en 5). Let op: voor de handelingen regelmatig uit om ervoor te zorgen dat de riem heel blijft. De veer (afb. 5 det.1) moet zich tijdens de bewerking ongeveer 8-11 mm oprekken. Meet de lengte van de veer voor en na het activeren van de messen koppelhendel (afb. 5 det. 2). Draai aan de stelschroef (afb. 3 det. G) tot de veer tot de aangegeven lengte opgerekt wordt.

## DE HOOGTE VAN DE MESSEN AFSTELLEN (Afb. 3)

Bewerkingsconfiguratie: hef de werktuig hefhendel (3) op tot in stand (A). Stel de bewerkingshoogte van de messen af door aan knop (D) te draaien. De bewerkingshoogte varieert iedere slag met 1.5 mm. Controleer met behulp van het plaatje (E) in hoeverre de index (F) verplaatst en stel op deze manier de draairichting van de knop vast.

NB: Laat de messen ongeveer 3-5 mm in de grond zinken.

Transportconfiguratie: haal de werktuig hefhendel (3) omlaag tot in stand B. Op deze manier zullen de messen de grond niet raken.

## IN WERKING STELLEN EN TOT STILSTAND BRENGEN (Afb. 5)

Let op! Controleer voor elke inschakeling of:

- a - de werktuig koppelhendel (2) op stand A geplaatst is
- b - de brandstoftank gevuld is
- c - het peil van de motorolie juist is (zie de handleiding van de motor)
- d - of de graszak, waar voorzien, correct vastgehaakt is

De motor starten: Plaats de gashendel in de START stand. Start vervolgens de motor in overeenstemming met de aanwijzingen van de bijgevoegde handleiding van de motor.

Start de motor en verplaats de gashendel tot de motor het gewenste toerental bereikt heeft.

Verplaats de veiligheidspeil (9) in de richting van de pijl en trek de werktuig koppelhendel (2) tot in stand B. Houd tegelijkertijd ook het stuur (3) vast.

Trek de werktuig koppelhendel (2) tot in stand B en houd tegelijkertijd het stuur (3) vast. Duw de verticuteermachine op de grasmat vooruit in de richting van de pijl, afb.1

Tot stilstand brengen: Laat de werktuig koppelhendel (2) los en plaats de gashendel in de STOP stand.

## AANWIJZINGEN VOOR ONDERHOUD EN OPSLAG

Controleer of de bouten, moeren en schroeven goed aangedraaid zijn.

Let goed op tijdens de afstellingen: gevaar voor letsel! Draag werkhandschoenen.

Voer de afstellingen beschreven in de paragraaf AFSTELLINGEN uit

Controleer regelmatig de staat van de graszak (optie).  
 Vervang beschadigde of versleten onderdelen onmiddellijk wegens veiligheidsredenen.  
 Vervang de messen als ze minder dan 120 mm lang zijn.  
 Gebruik uitsluitend originele messen en accessoires om de veiligheid en functionaliteit van de machine te waarborgen.  
 Berg de verticuteermachine met gevulde brandstoftank nooit op in een gesloten ruimte waarin benzinedampen met open vuur of vonken in aanraking kunnen komen: ontploffingsgevaar!  
 Leeg de benzinetank uitsluitend in de openlucht.  
 Laat de motor afkoelen alvorens u het apparaat in een gesloten ruimte opbergt.  
 Verwijder gras, bladeren en vet (olie) dat uit de motor en de uitlaat loopt om brandgevaar te vermijden.

**DE GRASZAK MONTEREN (OPTIE) (Afb. 6)** Breng het metalen frame (1) in de zak (2) aan. Breng met de handgreep van een eetlepel het frame aan in de haakpunten A, B, C, D, E en F. Hef de achterklep (3) van de verticuteermachine op en breng de haken (4) aan op de pennen (5). Zet de zak vast door de klep (3) omlaag te halen en zorg ervoor dat de uiteinden (6) van het handvat van de zak in de openingen (7) van deksel schieten.

## TECHNISCHE EIGENSCHAPPEN

Gewicht : 33,5 Kg - Inhoud graszak (optie) : 45 lt - Baanbreedte : 42 cm - Bewerkingsdiepte : 0 ÷ 20 mm Max geluidsdrukkniveau : 83,1 dB(A).  
 Gemeten geluidsvermogen: 94 dB(A). Gegarandeerd geluidsvermogen: 96 dB(A).  
 Trilling op het stuur 7,4 m/s<sup>2</sup>, meting onzekerheidswaarde K = ±0,45 m/s<sup>2</sup>.  
 Aandrijving : met trapezium riem

## STORINGEN



**Haal de bougiekap los alvorens u handelingen verricht!**

### Storing

### Oplossing

De motor start niet

Brandstof op, bijvullen.  
 Controleer of de gashendel op START geplaatst is.  
 Controleer of de bougiekap correct aangebracht is.  
 Controleer de staat van de bougie en vervang hem als dit nodig is.  
 Controleer of het brandstofkraantje opgedraaid is (uitsluitend op modellen met een motor met brandstofkraantje).

Het vermogen van de motor neemt af

Luchtfilter vuil, reinigen.  
 Controleer of stenen of grond en plantenresten de rotatie van de messen verhinderen. Verwijder ze.

De messen draaien niet

De aankoppelhoogte van de messen afstellen.  
 Controleer of de messen aan de as bevestigd zijn.

Wend u tot een erkend assistentiecentrum als u de storing niet kunt verhelpen.