



MANUEL D'UTILISATION

MODÈLE

PB-6000

FRANÇAIS

CE



LIRE SOIGNEUSEMENT CE MANUEL AVANT TOUTE UTILISATION

X7501129400

X750006780
05/04

INTRODUCTION

Félicitations pour l'achat de votre souffleur à moteur ECHO. Cette machine à moteur thermique a été conçue, mise au point et fabriquée avec précision pour vous assurer des années de service fiable et hautement performant. C'est l'appareil idéal pour le soufflage de toutes sortes de détritrus.

Ce manuel fournit les informations nécessaires à l'assemblage, à l'utilisation et l'entretien de cette machine. Lisez-le avec soin pour vous familiariser avec le fonctionnement de votre nouveau souffleur.

ATTENTION  **DANGER**
SOYEZ SÛR D'AVOIR LU ET COMPRIS LES RÈGLES DE SÉCURITÉ ET TOUTES LES INSTRUCTIONS DONNÉES DANS CE MANUEL.
TOUT EMPLOI INCONSIDÉRÉ DE CETTE MACHINE AINSI QU'UNE PROTECTION INSUFFISANTE PEUVENT ÊTRE LA CAUSE DE BLESSURES GRAVES.

TABLE DES MATIÈRES

Introduction	2
Consignes de sécurité et avis	2
Règles de sécurité	3
Description	6
Assemblage	7
Fonctionnement	8
Dépannage	11
Soins d'entretien	12
Remisage	15
Caractéristiques	16
Étiquettes et symboles	16
Declaration de Conformité	17

Les caractéristiques, descriptions et illustrations qui figurent dans cette documentation correspondent aux données disponibles au moment de la mise sous presse mais elles peuvent être modifiées sans préavis.
Les illustrations peuvent inclure du matériel et des accessoires en option et peuvent par ailleurs ne pas présenter tout le matériel standard.

CONSIGNES DE SÉCURITÉ ET AVIS

CE SYMBOLE SERT À ATTIRER L'ATTENTION SUR LES MÉTHODES À SUIVRE POUR ÉVITER LES RISQUES D'ACCIDENTS GRAVES, IMMÉDIATS ET IRRÉVERSIBLES.



Le symbole du cercle avec barre oblique signale une interdiction de ce qui est présenté.



PRÉCAUTION

PRÉCAUTION indique une situation potentiellement dangereuse à éviter car elle comporte des risques d'accident de gravité moyenne ou mineure.

REMARQUE

Ce message encadré donne des conseils pratiques pour l'utilisation, le soin et l'entretien de la machine.

- Vous devez avoir lu et bien compris le manuel avant de vous servir de la machine
- Tenez compte de tous les avertissements de danger donnés dans ce manuel
- Repérez les étiquettes posées sur la machine. Vérifiez que les étiquettes sont lisibles, que vous les comprenez et pouvez les suivre.

RÈGLES DE SÉCURITÉ D'UTILISATION

ATTENTION  **DANGER**
LES UTILISATEURS RISQUENT DE SE BLESSER OU DE BLESSER D'AUTRES PERSONNES S'ILS N'APPLIQUENT PAS LE MODE D'EMPLOI ET/OU LES RÈGLES DE SÉCURITÉ. PORTEZ DES VÊTEMENTS APPROPRIÉS ET LA TENUE DE PROTECTION RECOMMANDÉE LORS DE L'UTILISATION DU SOUFFLEUR.

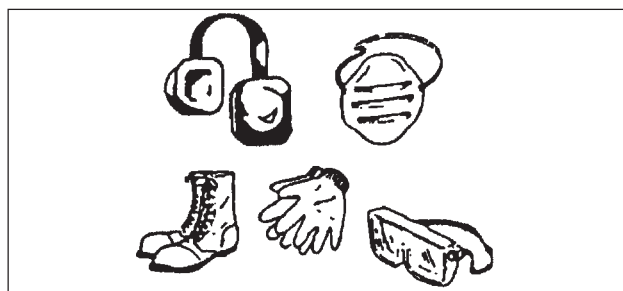

SÉCURITÉ DE L'OPÉRATEUR

- Lisez attentivement ce manuel. Soyez sûr d'avoir bien compris comment la machine fonctionne avant de vous en servir.
- Portez des chaussures à semelles anti-dérapantes. Ne portez pas de chaussures à bouts découverts et ne travaillez pas pieds nus.
- Portez des vêtements qui vous protègent les jambes et le reste du corps.
- Portez un équipement de protection des yeux, des oreilles et des voies respiratoires.
- Relevez les cheveux au-dessus des épaules.
- Maniez le carburant avec précaution, le réservoir peut se trouver sous pression. Desserrez toujours le bouchon et attendez que la pression se détende avant d'enlever le bouchon. Serrez bien le bouchon du bidon comme du réservoir. Allez à au moins trois mètres de l'endroit où vous avez fait le plein et vérifiez qu'il n'y a pas de fuite au bouchon ou sur le circuit de carburant avant de démarrer le moteur.
- Essuyez la machine pour enlever toutes traces de carburant.
- Faites toujours marcher ce moteur à essence dans un endroit bien aéré.
- Démarrez la machine au sol avec le moteur au ralenti. Ne démarrez pas si le tuyau est gêné par contact avec le sol ou tout objet.
- Inspectez la zone de travail. Retirez les pierres, objets métalliques et tous autres articles pouvant causer des accidents ou des dégâts.
- Ne vous servez pas de la machine là où vous n'avez pas pied ferme, sur une échelle ou un toit par exemple.
- Eloignez les personnes et les animaux de la zone avant de vous mettre au travail.
- N'orientez pas le tuyau du souffleur dans la direction de personnes ou d'animaux.

- Tenez toujours bien fermement la machine.
- Ne laissez jamais des enfants utiliser la machine.
- Ne touchez pas avec la main ou le corps les surfaces chaudes telles que le silencieux et le cylindre car vous risquez de vous brûler.
- N'essayez pas de travailler avec une machine sur laquelle il manque des éléments ou qui a subi des modifications non approuvées.

SOYEZ CORRECT - FAITES LE MOINS DE BRUIT POSSIBLE !

REMARQUE

Avant de mettre la machine en marche, consultez et appliquez la réglementation locale concernant les niveaux sonores et les heures de travail.

- Evitez de faire marcher la machine quand elle risque de gêner quelqu'un, tard le soir et de bonne heure le matin par exemple. En règle générale, travaillez entre 9 heures du matin et 5 heures de l'après-midi en semaine.
- Mettez l'accélérateur au régime le plus bas possible pour la bonne exécution du travail. S'il faut disperser un amas de feuilles, de gazon ou de débris avec un balai ou un râteau, il n'est pas nécessaire de mettre à plein régime.
- Protégez-vous les oreilles quand la machine est en marche.
- Soyez bon voisin ! Laissez les détritres sur votre terrain.

SILENCIEUX PARE-ÉTINCELLES

Le silencieux pare-étincelles réduit les bruits d'échappement et empêche la dispersion de particules brûlantes de carbone incandescent. Vérifiez que le pare-étincelles est en bon état et qu'il est bien posé sur le silencieux.

RÉDUISEZ LES RISQUES D'INCIDENTS

- Avant de démarrer, vérifiez la direction du vent. Evitez de souffler vers des portes et des fenêtres ouvertes, des voitures, des animaux ou des enfants et, en règle générale, tout ce qui peut être affecté par un nuage de poussières, de feuilles et de débris.
- Utilisez la rallonge de tubulure pour que le soufflage se fasse au niveau du sol. Le travail sera plus efficace et moins poussiéreux.
- En atmosphère poussiéreuse, il est préférable de mouiller les surfaces avant de souffler.
- Nettoyez après le travail. N'envoyez pas de débris sur le terrain des voisins. Ramassez les ordures et mettez-les dans une poubelle.

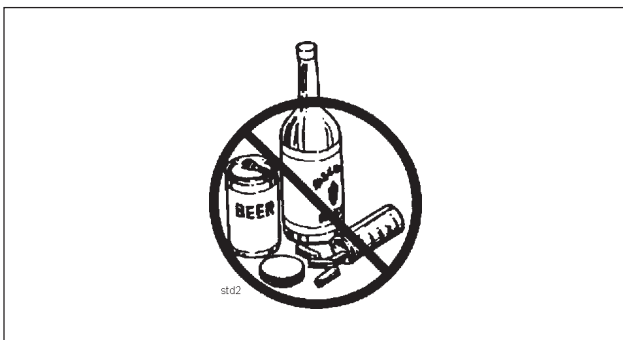

ÉTAT PHYSIQUE

Si vous êtes malade, si vous êtes en traitement ou si vous avez pris de l'alcool ou d'autres substances susceptibles d'affecter votre comportement, ceci peut nuire à votre jugement et/ou votre habileté. Ne travaillez avec cette machine que si vous êtes en bonne condition physique et mentale.

TEMPS CHAUD ET HUMIDE

Si vous portez une tenue de protection encombrante, ceci peut vous fatiguer et causer un coup de chaleur. Attendez un rafraîchissement du temps avant de vous mettre au travail.



PRÉCAUTIONS CONTRE LES VIBRATIONS ET LE FROID

Le phénomène de Raynaud, affection des doigts qui se manifeste chez certaines personnes, serait provoqué par l'exposition des doigts à des vibrations et au froid. L'exposition au froid et aux vibrations peut donner une sensation de picotement et de brûlure suivie d'une décoloration et d'un engourdissement des doigts.

Il est fortement recommandé de prendre les précautions suivantes pour éviter de déclencher cette affection dont le seuil d'entrée en action n'est pas connu.

- Tenez le corps chaud - en particulier la tête, le cou, les pieds et les chevilles ainsi que les mains et les poignets.
- Entretenez la circulation sanguine en faisant des exercices vigoureux des bras pendant les pauses qui seront aussi fréquentes que possible et évitez aussi de fumer.
- Limitez le nombre d'heures de travail. Essayez d'inclure dans votre journée des tâches autres que le maniement de machines à moteur tenues à la main.
- Si vous éprouvez un malaise ainsi que la rougeur et l'enflure des doigts suivis de décoloration et d'engourdissement, consultez votre médecin avant de vous exposer de nouveau au froid et aux vibrations.

PRÉCAUTIONS CONTRE LES AFFECTIONS DUES À DES EFFORTS RÉPÉTITIFS

- On pense qu'un usage excessif des muscles et des tendons des doigts, mains, bras et épaules peut être la cause de malaises, enflures, engourdissement, faiblesse et douleur extrême dans les parties mentionnées.

Certains mouvements répétitifs de la main peuvent créer un risque élevé de cette affection.

Pour réduire le risque dû à ces efforts répétitifs, suivez les instructions suivantes:

- Évitez de travailler avec le poignet courbé, tiré ou tordu.
- Arrêtez de travailler à intervalles réguliers pour minimiser la répétition et vous reposer les mains.
- Réduisez la vitesse et la force avec laquelle vous faites le mouvement répétitif.
- Faites des exercices pour renforcer les muscles des mains et des bras.
- Consultez un médecin dès que vous ressentez des picotements, un engourdissement ou une douleur dans les doigts, les mains, les poignets ou les bras.

Un diagnostic précoce de ces affections permettra d'éviter des lésions permanentes des nerfs et des muscles.



PROTECTION DES YEUX ET DES OREILLES

- Portez des lunettes pour la protection des yeux.
- Protégez-vous les oreilles. Toute négligence à cet égard peut causer une perte d'audition.



TENUE VESTIMENTAIRE

- Portez des vêtements ajustés et solides. Mettez un pantalon long, pas de SHORT. Ne portez pas de vêtements amples, ni de foulard, cravate, bijoux ou tout autre article pouvant être aspiré ou se prendre dans le souffleur.
- Portez des chaussures à semelles antidérapantes. **NE PORTEZ** pas de chaussures à bout découvert et ne travaillez pas pieds nus.

DESCRIPTION

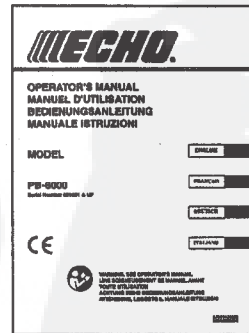
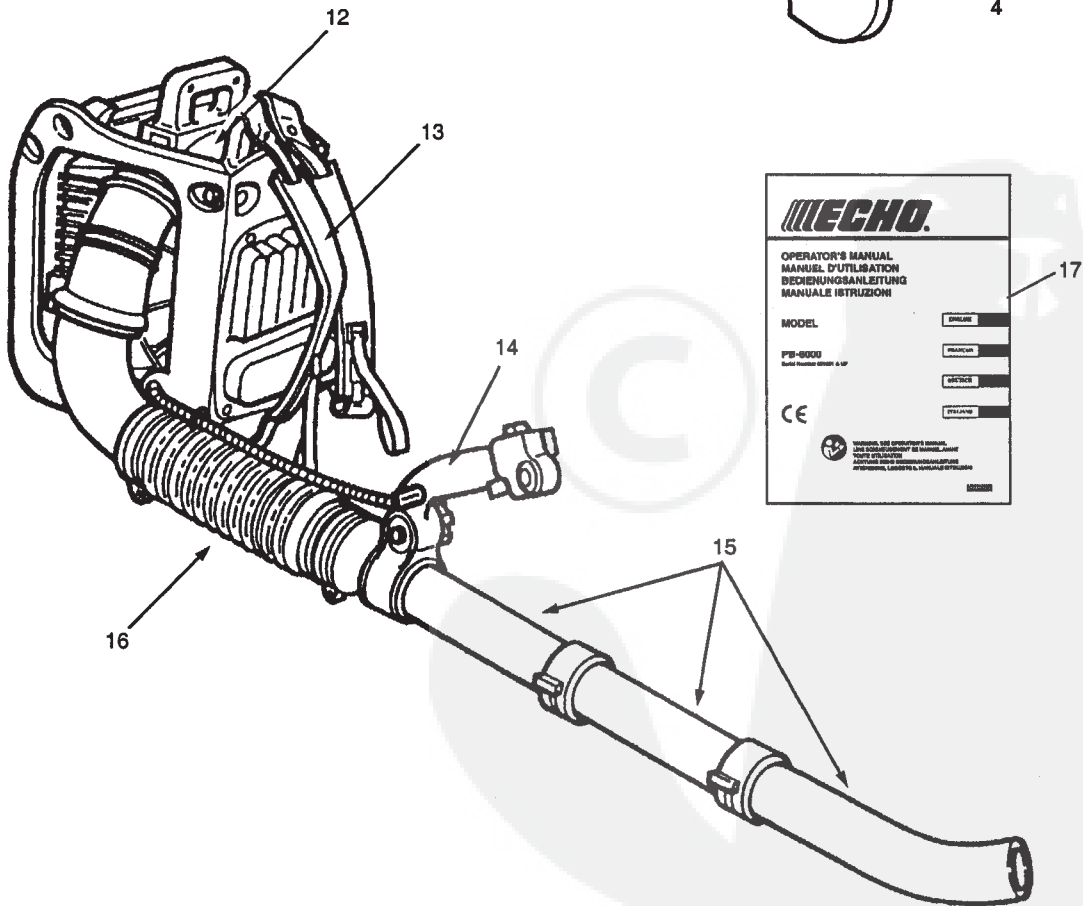
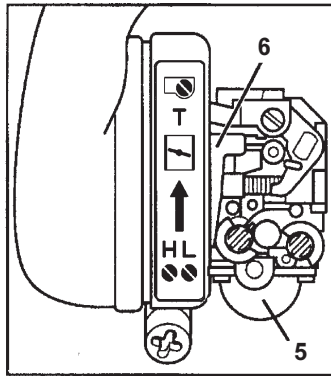
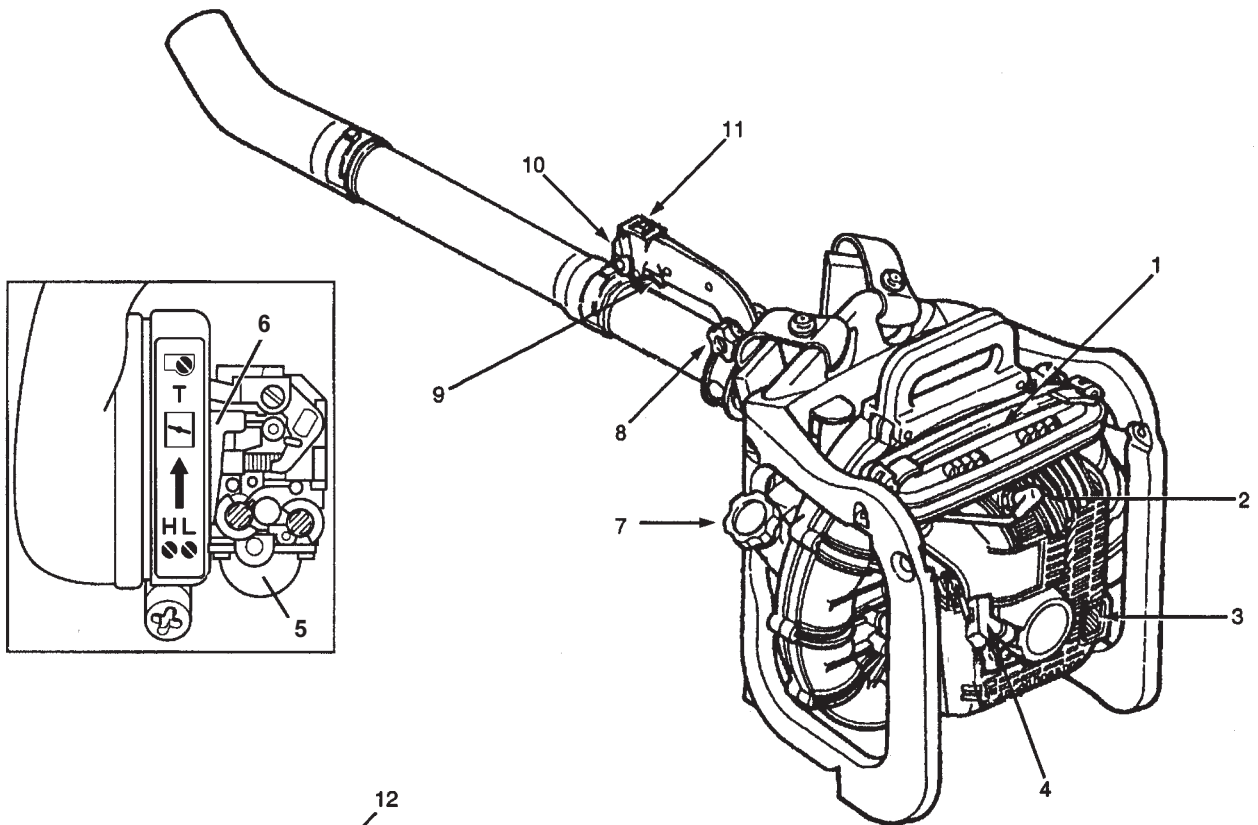

DESCRIPTION

1. **COUVERCLE DE FILTRE À AIR** - Assure la protection et l'étanchéité du filtre à air.
2. **BOUGIE D'ALLUMAGE**
3. **SILENCIEUX/PARE-ÉTINCELLES** - Le silencieux pare-étincelles réduit les bruits d'échappement et empêche la dispersion de particules brûlantes de carbone incandescent.
4. **POIGNÉE DE LANCEUR** - Poignée à tirer pour le démarrage.
5. **POMPE D'AMORÇAGE** - La pression de la pompe d'amorçage avant le démarrage renouvelle l'alimentation du carburateur en aspirant du carburant du réservoir qui refoule l'air et le carburant contenus dans le carburateur.
6. **STARTER** - Dispositif d'enrichissement du mélange air/carburant dans le carburateur pour faciliter le démarrage.
7. **BOUCHON DU RÉSERVOIR DE CARBURANT** - Assure la fermeture et l'étanchéité du réservoir de carburant.
8. **BOUTON DE BLOCAGE** - Permet à l'opérateur de régler la position de la poignée pour améliorer le confort et la maîtrise de la machine.
9. **GÂCHETTE D'ACCÉLÉRATEUR** - Est actionnée au doigt par l'opérateur pour le réglage de régime du moteur.
10. **LEVIER DE POSITION D'ACCÉLÉRATEUR** - Règle la position de l'accélérateur pour donner le régime moteur désiré.
11. **INTERRUPTEUR DE MARCHÉ/ARRÊT** - Interrupteur coulissant monté sur la poignée. Pousser vers l'avant pour mettre en marche, tirer vers l'arrière pour arrêter.
12. **ÉTIQUETTE DE SÉCURITÉ** - Signale les mesures importantes à prendre pour la sécurité.
13. **HARNAIS** - Soutient la machine sur le dos de l'opérateur.
14. **POIGNÉE** - Est tenue par l'opérateur pour l'exécution du travail.
15. **TUYAUX DE SOUFFLAGE**
16. **TUYAU SOUPLE** - Donne toute liberté de mouvement.
17. **MANUEL D'UTILISATION** - Fourni avec la machine. Lisez le manuel avant d'utiliser la machine et gardez-le pour consultation ultérieure afin d'apprendre les bonnes méthodes de travail et les consignes de sécurité.

ASSEMBLAGE

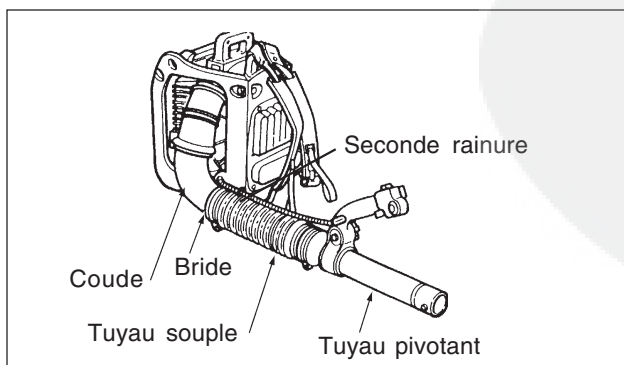
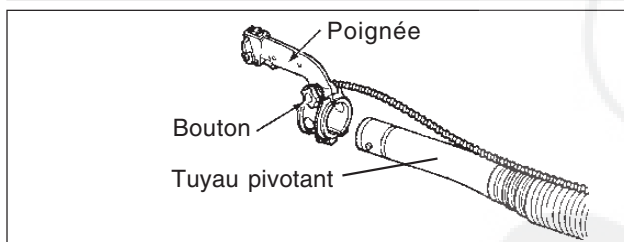
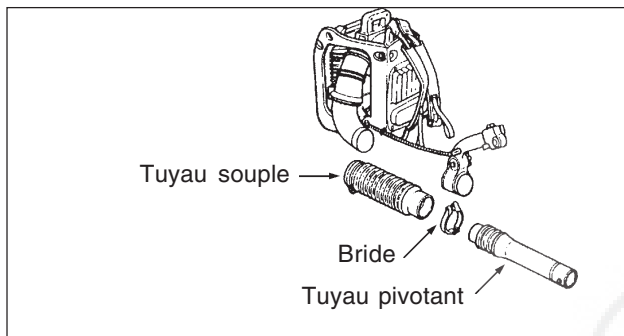

1. Encastrez le tuyau pivotant dans le tuyau souple et serrez la bride.

2. Desserrez le bouton sur la poignée et posez-la sur le tuyau droit pivotant.

3. Passez le câble d'accélérateur dans la petite boucle de la bride. Posez la bride dans la seconde rainure (en comptant à partir de l'arrière) du tuyau souple. La position de la bride doit permettre au câble de passer entre le coude et le bâti et de passer sur le dessus du tuyau souple.

4. Assemblez le tuyau souple et le coude sur le souffleur et serrez la bride.

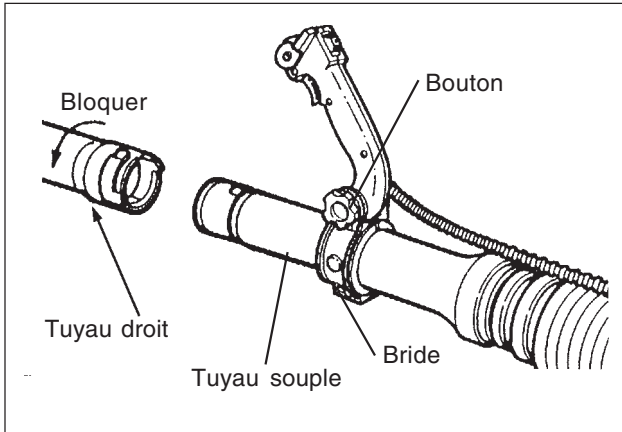

5. Mettez la poignée à la position requise. Serrez le bouton à la main et serrez la bride.
6. Assemblez le tuyau droit et le tuyau pivotant, faisant tourner le tuyau droit pour le bloquer. Assemblez le tuyau incurvé sur le tuyau droit de la même manière.
7. Les brides doivent être bien serrées.

FUNCTIONNEMENT

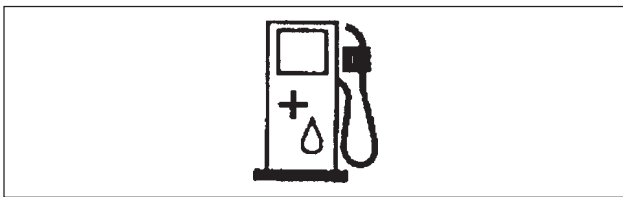

CARBURANT

- Le carburant est un mélange de **Super sans plomb 95 (exclusivement)**, et d'huile minérale ou semi-synthétique spéciale pour moteurs 2 temps refroidis par air, de grande marque. N'utilisez pas de carburant contenant de l'alcool à brûler ou plus de 10 % d'alcool éthylique.
- Une huile moteur deux temps conforme à la norme ISO-L-EGD (ISO/CD 13738), JASO FC et l'huile deux temps ECHO Premium 50 : 1; 50 : 1 (2 %).
 - Ne pas mélanger directement dans le réservoir de la machine.
 - Ne pas renverser d'essence ou d'huile. Ne jamais oublier d'essuyer toute trace de carburant.
 - Manipuler l'essence avec précaution, c'est un produit facilement inflammable.
 - Toujours stocker l'essence dans un conteneur approprié.

PRÉCAUTION

Le carburant vieillit quand il est stocké. Ne mélangez que pour une consommation de trente (30) jours au plus. Ne faites pas le mélange directement dans le réservoir.

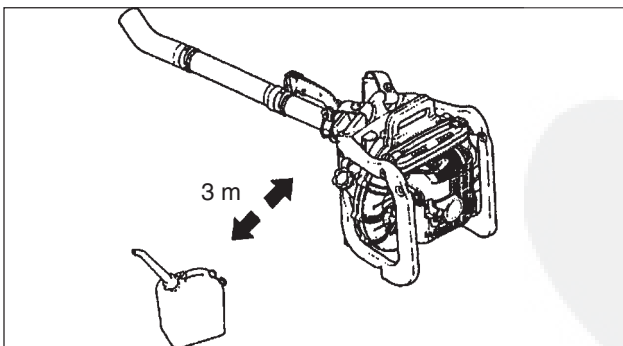

MANIPULATION DU CARBURANT

Ne fumez pas et ne mettez pas le carburant à proximité de flammes ou d'étincelles.

Remplissez toujours le réservoir à l'extérieur. Ne versez pas de carburant à l'intérieur.

Ne faites pas le plein quand le moteur est chaud ou en marche.

Utilisez toujours un récipient approuvé pour la sécurité. Après le plein, essuyez toutes traces de carburant répandu.

Eloignez-vous toujours à au moins 3 m de l'endroit où vous avez fait le plein et vérifiez qu'il n'y a pas de fuites avant de démarrer le moteur.

Ne rangez jamais la machine avec du carburant dans le réservoir - une fuite de carburant pourrait causer un incendie.

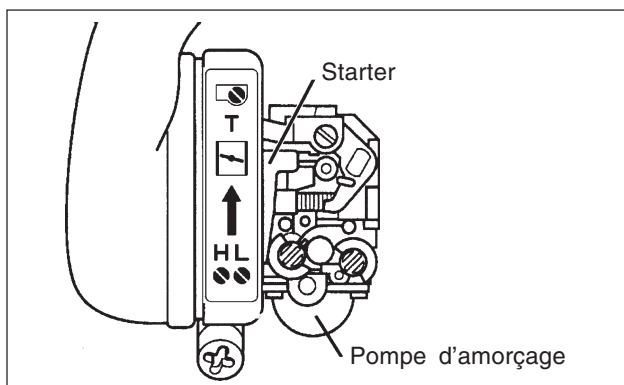
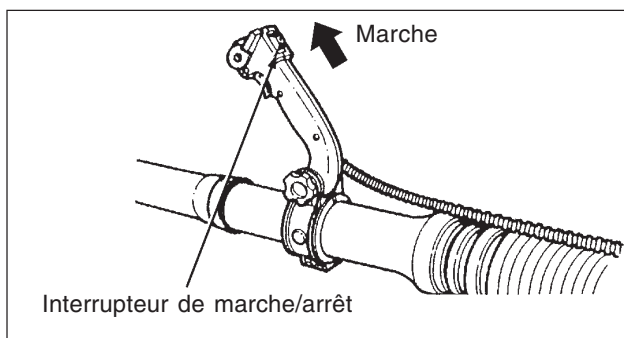

DÉMARRAGE DU MOTEUR À FROID

1. Mettez l'interrupteur à la position de marche vers l'avant.
2. Appuyez sur la pompe d'amorçage jusqu'à ce que le carburant soit visible dans le tuyau transparent de retour de carburant. Durant le premier démarrage après remisage ou après une panne de carburant, il peut être nécessaire de pomper davantage pour faire circuler le carburant dans tout le circuit.

IMPORTANT

- Il n'est pas nécessaire que la pompe d'amorçage ou le circuit (transparent) de retour soient remplis de carburant. Toute quantité de carburant visible suffira au démarrage et au fonctionnement du souffleur.
- Poignée de lanceur; Tirez par coups brefs sur seulement la moitié ou les deux tiers du cordon. Ne laissez pas le cordon retourner brutalement. Tenez toujours la machine bien en main.
- Vérifiez quotidiennement le serrage des écrous, boulons et vis.

3. Relevez la manette du starter pour le fermer et tirez sur la poignée du lanceur pour amorcer le moteur.
4. Ouvrez le starter en abaissant la manette. Laissez le moteur se réchauffer pendant quelques minutes avant d'utiliser la machine.

DÉMARRAGE À CHAUD

1. Mettez l'interrupteur à la position de marche vers l'avant.
2. Ouvrez le starter en abaissant la manette.
3. Si le réservoir de carburant n'est pas vide, tirez sur la poignée du lanceur jusqu'à trois fois pour démarrer. N'utilisez pas le starter.
4. Si le réservoir est vide, faites le plein et appuyez sur la poire de purge (jusqu'à ce que le carburant soit visible dans le tuyau transparent de retour de carburant), puis tirez sur le lanceur. N'utilisez pas le starter.

REMARQUE

Si le moteur ne démarre pas au bout de quatre tentatives, procédez comme pour le démarrage à froid.

ARRÊT DU MOTEUR

1. Poussez le levier de position d'accélérateur vers l'avant à la position de ralenti et laissez le moteur revenir au ralenti.
2. Poussez l'interrupteur de marche/arrêt vers l'arrière à la position d'arrêt.

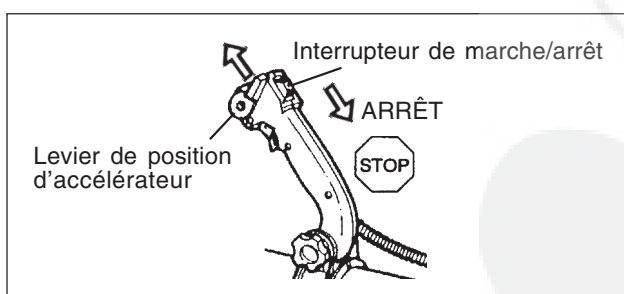

ATTENTION ⚠ DANGER

SI LE MOTEUR NE S'ARRÊTE PAS, FERMEZ LE STARTER EN RELEVANT LE LEVIER AFIN DE CALER LE MOTEUR. DEMANDEZ À VOTRE AGENT ECHO D'EXAMINER ET DE RÉPARER LE CIRCUIT D'ALLUMAGE AVANT DE REMETTRE LE SOUFFLEUR EN SERVICE.

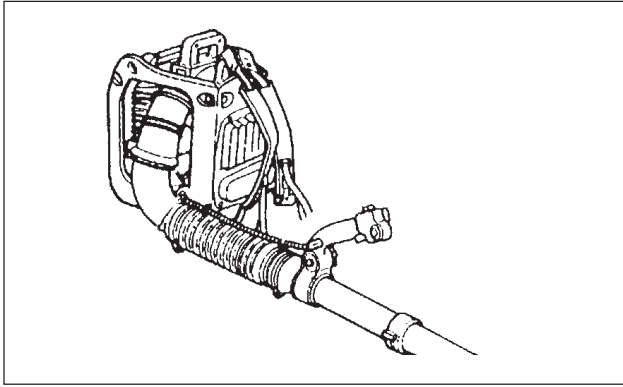

FONCTIONNEMENT DU SOUFFLEUR

ATTENTION DANGER

- **PORTEZ TOUJOURS DES LUNETTES DE SÉCURITÉ ET UN MASQUE FILTRANT. (LISEZ AVEC SOIN LES RÈGLES DE SÉCURITÉ.)**
- **NE DIRIGEZ PAS LE TUBE DU SOUFFLEUR VERS DES PERSONNES OU DES ANIMAUX.**

PRÉCAUTION

- **Avant de mettre le souffleur en marche, vérifiez que le câble d'accélérateur passe entre le coude et le bâti et sur le dessus du tuyau souple.**
- **Ne bloquez pas le tuyau du souffleur, ceci pouvant emballer le moteur et l'endommager.**

1. Mettez à bas régime pour souffler des feuilles sur une pelouse ou un parterre.

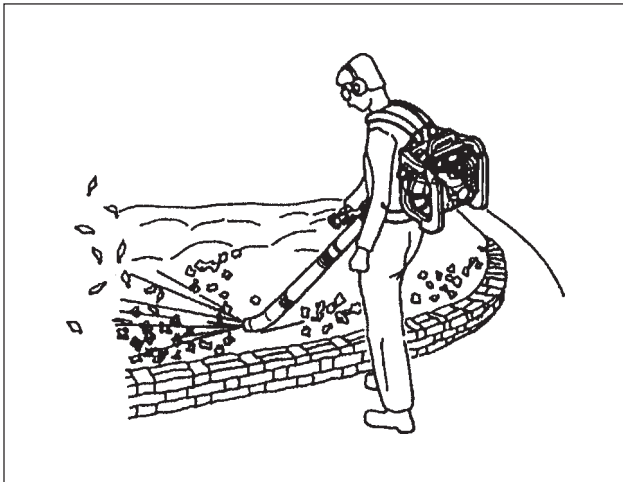

REMARQUE

- On peut régler aisément la vitesse du flux d'air d'un débit moyen à un débit puissant capable de déplacer des débris divers, depuis les feuilles mortes jusqu'aux bouteilles et autres déchets.
- La machine ECHO PB-6000 peut tourner à un régime de ralenti de 2.500 à 2.800 tr/min. La vitesse maximum de fonctionnement du PB- 6000 est de 7.400 à 7.600 tr/min, une fois le moteur bien rodé (après consommation d'environ 3 pleins de carburant).

2. On peut augmenter le régime pour enlever l'herbe et les feuilles sur les allées et terrasses.
3. Un régime maximum peut être nécessaire pour repousser le gravier, les saletés, la neige, des bouteilles ou des boîtes dans les allées, sur la rue, les parkings ou les stades.



REMARQUE

- Ne réglez pas à un régime supérieur aux besoins de la tâche à exécuter. Rappelez-vous que le bruit du souffleur augmente avec le régime du moteur.
- On peut régler l'accélération du moteur avec la gâchette seulement, ce qui permet de faire varier le régime, ou en déplaçant le levier de position d'accélérateur qui bloque la gâchette à la position désirée.

DÉPANNAGE

Incident			Cause	Remède	
Moteur	- dur au démarrage - ne démarre pas				
Moteur tourne →	Essence au carburateur →	Pas d'essence au carburateur	<ul style="list-style-type: none"> • Filtre carburant encrassé • Circuit carburant encrassé • Carburateur 	<ul style="list-style-type: none"> • Nettoyer/changer • Nettoyer • Voir votre fournisseur ECHO 	
↓	Essence au cylindre →	Pas d'essence au cylindre	<ul style="list-style-type: none"> • Carburateur 	<ul style="list-style-type: none"> • Voir votre fournisseur ECHO 	
		Essence coule sur silencieux	<ul style="list-style-type: none"> • Mélange trop riche 	<ul style="list-style-type: none"> • Ouvrir starter • Nettoyer/changer filtre air • Régler carburateur • Voir votre fournisseur ECHO 	
		Étincelle sur fil de bougie →	Pas d'étincelle sur fil bougie	<ul style="list-style-type: none"> • Pas de contact allumage • Défaut électrique 	<ul style="list-style-type: none"> • Mettre contact • Voir votre fournisseur ECHO
		Étincelle sur bougie →	Pas d'étincelle sur bougie	<ul style="list-style-type: none"> • Ecartement incorrect • Bougie calaminée • Bougie humide • Bougie défectueuse 	<ul style="list-style-type: none"> • Ajuster 0,6 à 0,7 mm • Nettoyer/changer • Nettoyer/changer • Changer bougie
Moteur ne tourne pas			<ul style="list-style-type: none"> • Problème interne 	<ul style="list-style-type: none"> • Voir votre fournisseur ECHO 	
Moteur en marche ↓	Cale ou accélère mal ↓		<ul style="list-style-type: none"> • Filtre d'air encrassé • Filtre carburant encrassé • Reniflard bouché • Bougie • Carburateur • Circuit de refroidissement bouché • Échappement/pare-étincelles bouché 	<ul style="list-style-type: none"> • Nettoyer/changer • Nettoyer/changer • Déboucher • Nettoyer et ajuster/changer • Ajuster • Nettoyer • Nettoyer 	
Vitesse insuffisante	Surchauffe		<ul style="list-style-type: none"> • Carburant incorrect • Bougie défectueuse • Ailettes bouchées • Calaminage de chambre de combustion ou pare-étincelles 	<ul style="list-style-type: none"> • Utiliser mélange approprié • Ne pas utiliser essence inférieure • Changer • Nettoyer • Démontez et décalaminer 	
	Défaut d'allumage		<ul style="list-style-type: none"> • Bougie abîmée/encrassée • Mauvaise combustion due à câblage défectueux 	<ul style="list-style-type: none"> • Nettoyer/changer • Vérifier câblage 	
	Défaut de carburateur		<ul style="list-style-type: none"> • Mauvais réglage vis haut régime • Carburateur noyé • Filtre d'air encrassé 	<ul style="list-style-type: none"> • Ré-ajuster • Voir votre fournisseur ECHO • Nettoyer 	
	Autres problèmes		<ul style="list-style-type: none"> • Compression faible 	<ul style="list-style-type: none"> • Démontez, vérifiez segments et alésage cylindre • Changer si nécessaire • Voir votre fournisseur ECHO 	
			<ul style="list-style-type: none"> • Ecaillage ou usure de chromage cylindre • Orifice d'échappement calaminé • Ouverture insuffisante 	<ul style="list-style-type: none"> • Changer cylindre • Voir votre fournisseur ECHO • Nettoyer • Ajuster des gaz 	

ATTENTION ⚠ DANGER
TOUTES LES TÂCHES D'ENTRETIEN DU SOUFFLEUR AUTRES QUE CELLES INDIQUÉES DANS LE MANUEL D'UTILISATION SONT À FAIRE PAR DES PERSONNES SPÉCIALISÉES.

MAINTENANCE AND CARE

ORGANE	ENTRETIEN	AVANT EMPLOI	MENSUEL
Filtre à air	Inspecter/changer	•	
Filtre à carburant	Inspecter/nettoyer/changer		•
Bougie d'allumage	Inspecter/nettoyer/ajuster/changer		•
Carburateur	Ajuster/changer et ajuster		•
Circuit de refroidissement	Inspecter/nettoyer	•	
Silencieux (pare-étincelles)	Inspecter/serrer/nettoyer		•
Cordon de lanceur	Inspecter/changer		•
Système d'alimentation	Inspecter/réparer	•	
Vis, boulons et écrous	Inspecter/serrer/changer	•	

IMPORTANT

Les délais d'entretien donnés sont un maximum. La fréquence de l'entretien reste à définir suivant l'usage et l'expérience. Relevez les dates d'inspection mensuelle et annuelle.

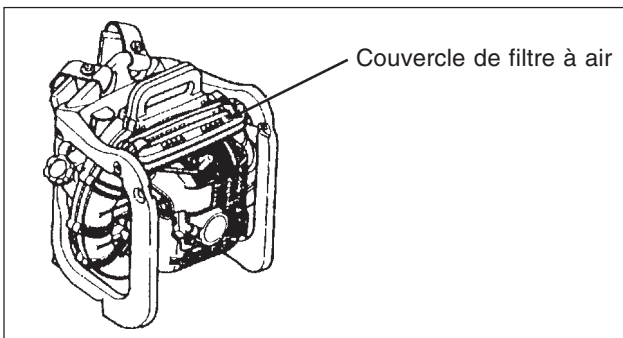

NETTOYAGE DU FILTRE À AIR

REMARQUE

Nettoyez le filtre à air avant chaque usage.

1. Fermez le starter, retirez le couvercle du filtre à air et le filtre.
2. Enlevez les poussières à la brosse. Ne lavez pas le filtre.
3. Remettez le filtre en place et posez le couvercle.

RÉGLAGE DU CARBURATEUR

REMARQUE

Ne modifiez le réglage du carburateur que si cela s'avère indispensable. Si vous avez des problèmes de carburateur, consultez votre fournisseur. Faites toujours le réglage avec les tuyaux du souffleur en place.

1. Arrêtez le moteur et vérifiez que le levier de position d'accélérateur sur la poignée est poussé à fond vers l'avant.
2. Tourner le pointeau de bas régime (L) et de haut régime (H) dans le sens antihoraire pour arrêter le moteur.
3. Tournez la vis de réglage de vitesse de ralenti (T) en sens inverse des aiguilles d'une montre jusqu'à ce qu'un écart soit observé entre la pointe de la vis et le levier d'accélération du carburateur.
4. Tournez la vis de réglage de vitesse de ralenti (T) en sens horaire jusqu'à ce que sa pointe entre en contact avec le levier d'accélération du carburateur, puis tournez encore de 3 à 3 tours 1/2.

REMARQUE

Il peut être nécessaire de modifier le réglage de vitesse de ralenti (T) pour empêcher le moteur de caler.

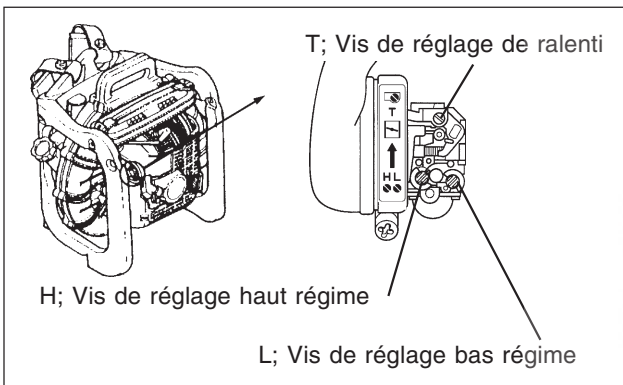

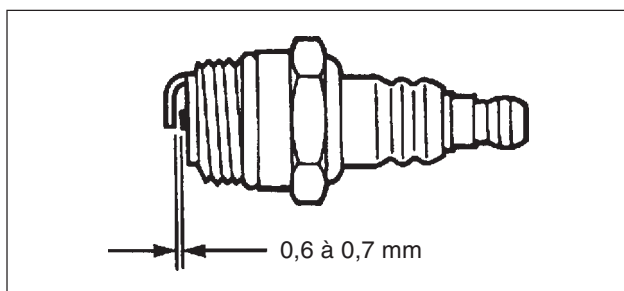

BOUGIE D'ALLUMAGE

1. Vérifiez l'écartement qui doit être de 0,6 à 0,7 mm.
2. Examinez l'état d'usure de l'électrode.
3. Recherchez les traces d'huile ou autres dépôts sur l'isolateur.
4. Changez la bougie si nécessaire, serrez de 15 à 17 N.m (de 150 à 170 kgf.cm).

REMARQUE

Ne serrez pas trop la bougie d'allumage.

REFROIDISSEMENT DU MOTEUR ET ENTRETIEN DES AILETTES DE CYLINDRE

Nettoyez les ailettes de cylindre pour assurer le libre passage de l'air. Pour faire ce nettoyage, retirez le couvercle du moteur.

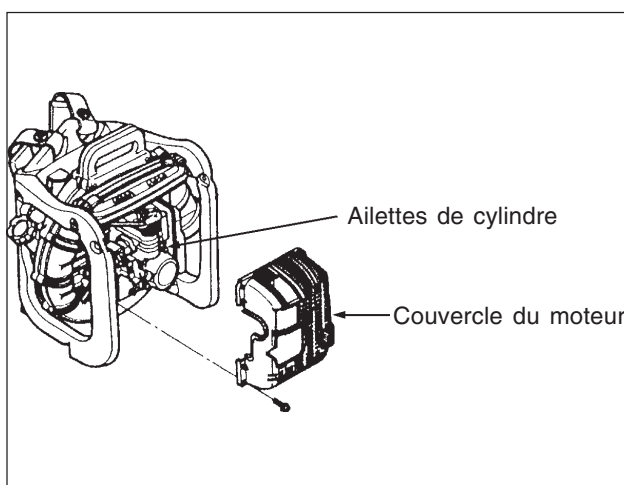

IMPORTANT

- Pour maintenir les températures de fonctionnement du moteur, l'air de refroidissement doit passer librement sur la surface des ailettes du cylindre. Ce flux d'air réduit la chaleur de combustion.
- L'entretien normal comporte le dégagement des passages de refroidissement et le nettoyage des ailettes du cylindre. Toute panne causée par un manque d'entretien ne sera pas couverte par la garantie.

ATTENTION DANGER

- FAÏTES ATTENTION DE NE PAS PRENDRE VOS CHEVEUX DANS LE VENTILATEUR.
- NE PASSEZ PAS LA MAIN ENTRE LE MOTEUR ET LE CHÂSSIS DE SUPPORT AVEC LE MOTEUR EN MARCHE, CECI POUVANT CAUSER UN ACCIDENT. ATTENDEZ QUE LE MOTEUR SOIT BIEN ARRÊTÉ AVANT DE PASSER LA MAIN POUR ARRACHER DES DÉTRITUS. POUR CELA, IL EST PRÉFÉRABLE D'UTILISER UN OUTIL.

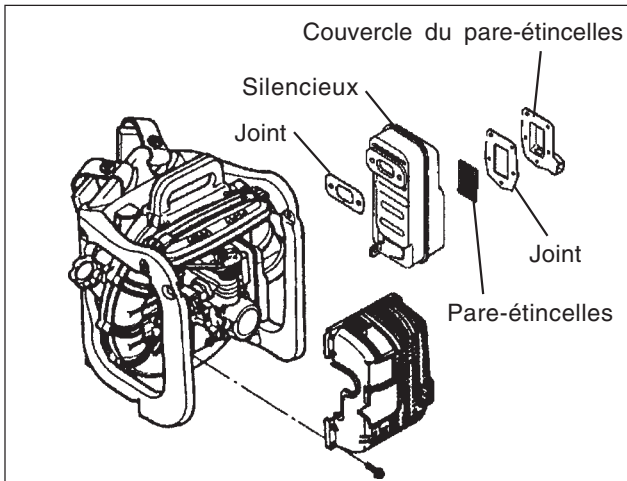

NETTOYAGE DU SILENCIEUX ET DE L'ORIFICE D'ÉCHAPPEMENT

REMARQUE

- La calamine sur l'orifice d'échappement et le silencieux peut réduire le rendement du moteur et causer son échauffement.
- Examinez régulièrement l'orifice d'échappement et le pare-étincelles.

1. Retirez le couvercle du pare-étincelles, le joint et le pare-étincelles.
2. Retirez le silencieux et le joint.
3. Placez le piston au point mort haut. Décalaminez le silencieux et l'orifice d'échappement du cylindre.

REMARQUE

Veillez à ne pas rayer le cylindre ou le piston en nettoyant l'orifice d'échappement.

4. Inspectez les joints et changez-les s'ils sont abîmés.
5. Remontez le silencieux en procédant dans l'ordre inverse du démontage.

RECHANGE DU FILTRE DE CARBURANT

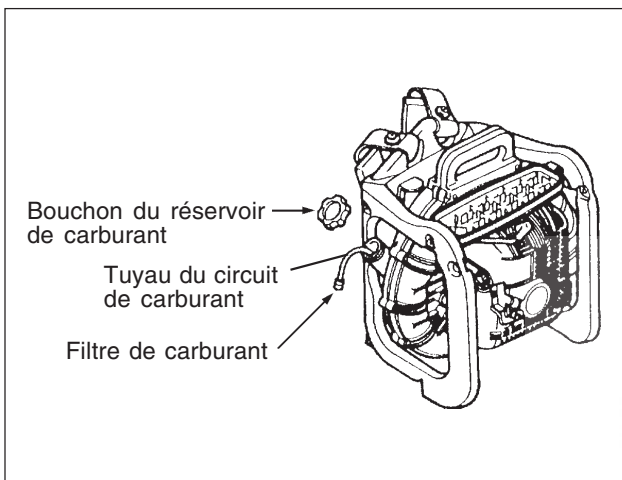

REMARQUE

L'encrassement du filtre de carburant peut rendre le démarrage difficile ou réduire la performance du moteur.

1. Utilisez un fil de fer pour décrocher le filtre de carburant par l'ouverture du réservoir.
2. Retirez le filtre du circuit.
3. Posez un nouveau filtre.

PRÉCAUTION

Veillez à la propreté du réservoir de carburant, évitez la pénétration de saletés.

REMARQUE

Le filtre de carburant doit être bien posé au fond du réservoir.

REMISAGE

REMISAGE DE LONGUE DURÉE (Plus de 60 jours)

Ne rangez pas votre machine pendant une longue période (60 jours ou plus) sans prendre les mesures de protection requises, en particulier ce qui suit:

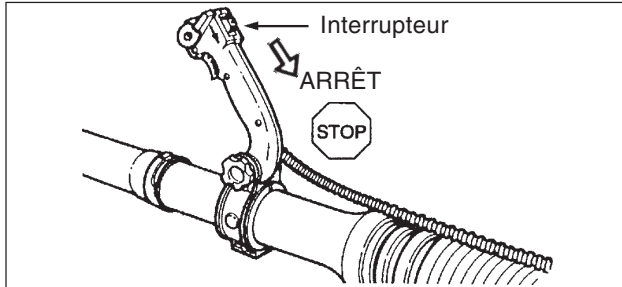

1. Rangez la machine dans un endroit sec et non poussiéreux où les enfants n'ont pas accès.
2. Mettez l'interrupteur à la position d'arrêt (vers l'arrière).
3. Nettoyez l'extérieur pour enlever toutes traces de graisse, huile, saletés et débris.
4. Effectuez toutes les tâches périodiques de graissage et d'entretien.
5. Serrez toutes les vis et les écrous.

ATTENTION DANGER

NE RANGEZ PAS DANS UN LOCAL OÙ LES VAPEURS D'ESSENCE PEUVENT S'ACCUMULER OU ÊTRE EXPOSÉES À UNE FLAMME OU À DES ÉTINCELLES.

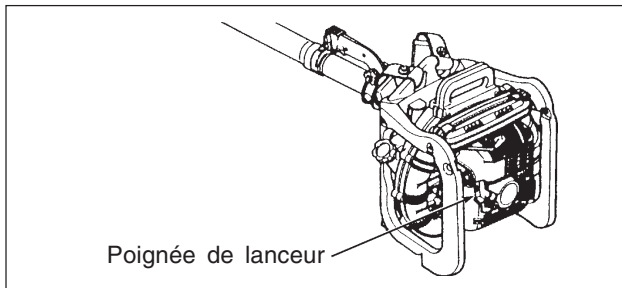

6. Faites une vidange complète du réservoir de carburant et tirez à plusieurs reprises sur la poignée de lanceur pour vider le carburateur.
7. Retirez la bougie et versez par le trou de bougie dans le cylindre une demi-cuillerée d'huile fraîche et propre pour moteur 2 temps.
 - A. Placez un tissu propre sur le trou de bougie.
 - B. Tirez 2 à 3 fois la poignée de lanceur pour répartir l'huile dans le moteur.
 - C. Repérez la position du piston à travers le trou de bougie. Tirez lentement sur la poignée de lanceur jusqu'à ce que le piston atteigne le haut de sa course et laissez-le à cette position.
8. Installez la bougie (ne raccordez pas le câble d'allumage).
9. Détachez le tuyau de soufflage.

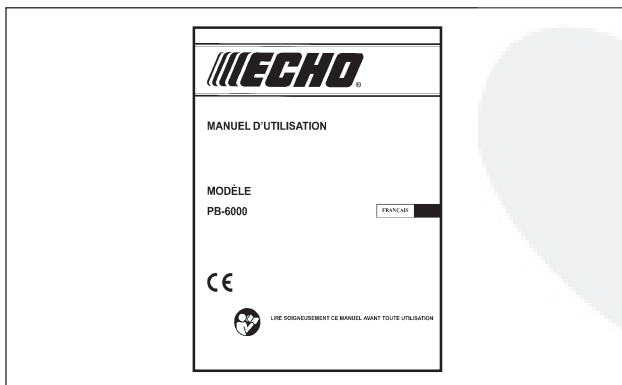









REMARQUE

- Gardez ce manuel pour vous y référer par la suite.
- Si ce Manuel d'Utilisation est devenu inutilisable ou en cas de perte, veuillez en acheter un nouveau auprès de votre marchand-réparateur ECHO.
- En cas de location de machine, prière de la louer tout en confiant bien à la personne locataire ce Manuel d'Utilisation, qui contient des explications et instructions dont l'observation est importante.
- En cas transfert du produit à un nouveau propriétaire, prière de bien veiller à remettre également le Manuel d'Utilisation.

CARACTÉRISTIQUES

		PB-6000
Dimensions : Longueur x largeur x hauteur Masse	mm kg	1.745 x 600 x 450 10
Moteur : Type Cylindrée Régime moteur Carburateur Allumage Bougie d'allumage Lanceur	mL (cm ³) r/min	Monocylindre 2 temps refroidi à l'air 58,2 7.500 Modèle à diaphragme avec pompe d'amorçage Magnéto volant - système CDI NGK BPMR7A ou CHAMPION RCJ-7Y A rappel automatique
Volume d'air :	m ³ /min	12
Carburant : Huile Pourcentage		Super sans plomb 95 (exclusivement). N'utilisez pas de carburant contenant de l'alcool à brûler ou plus de 10 % d'alcool éthylique. Huile spéciale pour moteur 2 temps refroidis par air. Une huile moteur deux temps conforme à la norme ISO-L-EGD (ISO/CD 13738), JASO FC et l'huile deux temps ECHO Premium 50 : 1. 50 : 1 (2 %)
Capacité du réservoir :	L	1,9
Niveau de pression acoustique : (Selon EN 27917) LpAav =	dB(A)	93
Niveau de puissance acoustique garanti : (2000/14/CE) LWA =	dB(A)	110
Vibrations : (Selon ISO 7916)	m/s ²	3,8

ÉTIQUETTES ET SYMBOLES

Motif du symbole	Symbole description/application	Motif du symbole	Symbole description/application
	"Avertissement" Obligation de lire le manuel d'utilisation		Mélange essence et huile
	Porter des protections pour les yeux, les oreilles et la tête		Danger de sectionnement de doigt
	Arrêt d'urgence	L H T	Réglage du carburateur Vis pointeau bas régime
	Surface brûlante		Réglage du carburateur Vis pointeau haut régime
			Réglage du carburateur Vis de réglage du ralenti
	Bouton de pompe d'amorçage		Niveau de puissance acoustique garanti

DÉCLARATION "CE" DE CONFORMITÉ

Le fabricant soussigné:

KIORITZ CORPORATION
7-2 SUEHIROCHO 1-CHOME
OHME CITY ; TOKYO 198-8711
JAPON

déclare que la machine neuve désignée ci-après:

SOUFFLEUR PORTATIF A MOTEUR THERMIQUE

Marque : **ECHO**
Type : **PB-6000**

assemblée par la société:

ECHO, INCORPORATED
400 Oakwood Road,
Lake Zurich Illinois 60047-1564
U.S.A.

est conforme:

- * aux dispositions relatives à l'application de la Directive **98/37/CEE (1998)**
- * aux dispositions relatives à l'application de la Directive **89/336/CEE**
(utilisation des normes harmonisées **EN 50081-1, EN 50082-1, EN 55014 et EN 55022**)
- * aux dispositions relatives à l'application de la Directive **2002/88/CE**
- * aux dispositions relatives à l'application de la Directive **2000/14/CE**
Conformité évaluée selon la procédure de **Contrôle Interne de la Production (ANNEXE V)**
Niveau de puissance acoustique mesuré : **107 dB(A)**
Niveau de puissance acoustique garanti : **110 dB(A)**

Fait à Tokyo
le 1er Mai 2004

KIORITZ CORPORATION

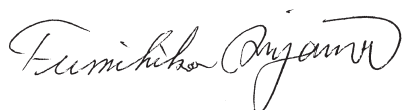

F. AIYAMA, DIRECTEUR GENERAL



MÉMORANDUM

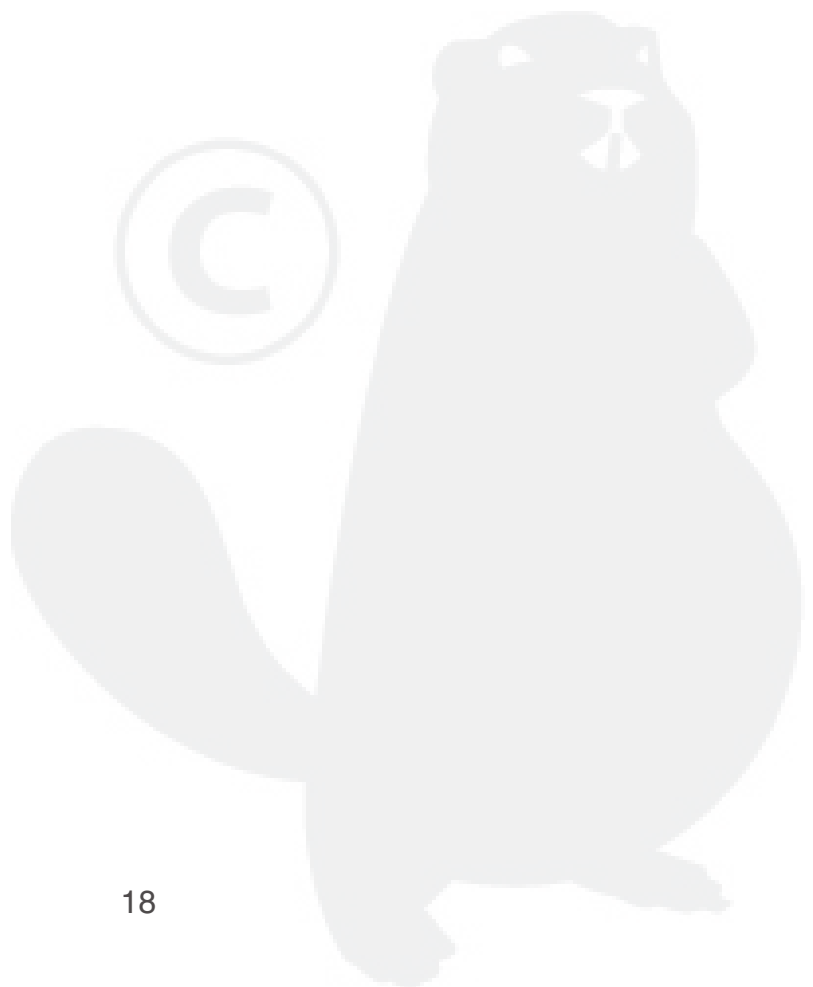
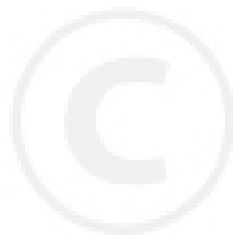

MÉMORANDUM

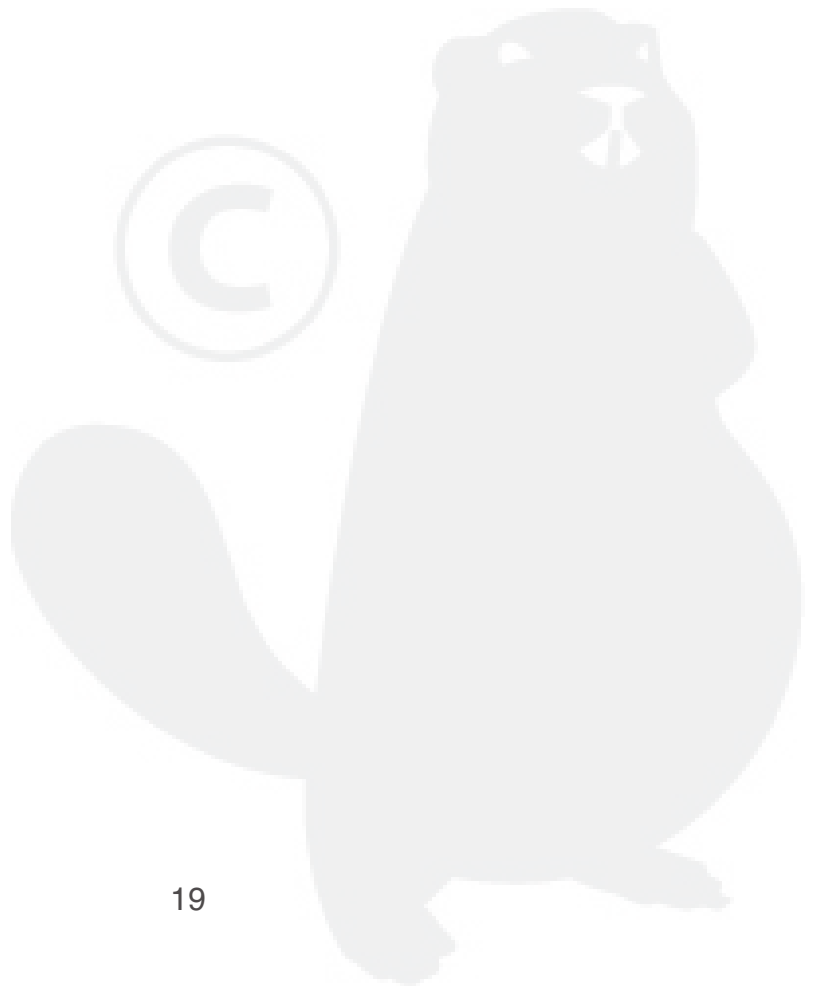



KIORITZ CORPORATION

7-2 SUEHIROCHO 1-CHOME, OHME, TOKYO 198-8711, JAPON
Téléphone: 81-428-32-6118. Télécopieur: 81-428-32-6145.



ECHO[®]

ECHO, INCORPORATED
400 Oakwood Road
Lake Zurich, IL 60047-1564
U.S.A.



F