



**NL** NEDERLANDS  
(Oorspronkelijke instructies)

# BEDIENINGSHANDLEIDING

## RUGZAK ACCU LBP-560-900



### **WAARSCHUWING**

LEES DE INSTRUCTIES AANDACHTIG DOOR EN VOLG DE  
REGELS VOOR VEILIG GEBRUIK.  
HET NIET OPVOLGEN VAN DEZE INSTRUCTIES EN REGELS  
KAN ERNSTIG LETSEL TOT GEVOLG HEBBEN.

# Belangrijke informatie

---

Lees de bedieningshandleiding voordat u het product gaat gebruiken.

## ○ Juist gebruik van dit product

- Dit product is een batterij die gebruikt kan worden met ECHO oplaadbare elektrische gereedschappen.
- Dit product is ontworpen om te worden gebruikt met ECHO oplaadbare elektrische gereedschappen.
- Dit product is compatibel met de producten die kunnen worden gebruikt met de ECHO accupacks, LBP-560-100 en LBP-560-200.
- Gebruik nooit een andere lader dan de ECHO LCJQ-560.
- Gebruik dit gereedschap niet voor andere dan de hiervoor genoemde doeleinden.

## ○ Gebruikers van het product

- U dient dit product niet te gebruiken voordat u de bedieningshandleiding goed hebt gelezen en de inhoud ervan hebt begrepen.
- Dit product mag niet door iemand worden gebruikt die de bedieningshandleiding niet goed heeft gelezen, die een verkoudheid heeft, vermoeid is of anderszins in een slechte fysieke conditie is. Ook kinderen mogen dit product niet gebruiken.
- Houd er rekening mee dat de gebruiker verantwoordelijk is voor ongevallen van of gevaren voor andere personen of hun eigendommen.

## ○ Over uw bedieningshandleiding

- In deze handleiding vindt u de benodigde informatie voor de bediening en het onderhoud van uw product. Lees deze aandachtig en zorg ervoor dat u de inhoud begrijpt.
- Bewaar de handleiding altijd op een gemakkelijk bereikbare plaats.
- Indien u de bedieningshandleiding hebt verloren of deze onleesbaar is geworden, schaf dan een nieuw exemplaar aan bij uw ECHO-DEALER.
- De eenheden die worden gebruikt in deze handleiding zijn SI-eenheden (International System of Units). De cijfers tussen haakjes zijn referentiewaarden en er kan, in enkele gevallen, sprake zijn van kleine omrekenfouten.

## ○ Uitlenen en overdragen van uw product

- Indien u het product dat beschreven staat in deze handleiding uitleent aan een derde, zorgt u er dan voor dat de persoon die het product leent en ermee zal werken ook de handleiding ontvangt. Indien u dit product overhandigt aan een derde, voeg er dan de bedieningshandleiding bij.

## ○ Vragen

- Neem contact met uw ECHO-DEALER voor meer informatie over het product, de aankoop van verbruiksmaterialen, reparaties en andere soortgelijke vragen.

## ○ Kennisgevingen

- Wijzigingen van de inhoud van deze handleiding bij upgrades van het product zonder voorafgaande kennisgeving zijn voorbehouden. Sommige gebruikte illustraties kunnen verschillen van het product om de uitleg te verduidelijken.
- Dit product vereist de montage van enkele onderdelen.
- Raadpleeg uw ECHO-DEALER in het geval van onduidelijkheden of problemen.

## WAARSCHUWING

Dit product is speciaal ontworpen voor gebruik met ECHO oplaadbare elektrische gereedschappen. Het monteren en/of gebruiken op een ander model, merk of type van elektrische gereedschap wordt niet goedgekeurd door ECHO. Pogingen tot gebruik op niet-goedgekeurde modellen kunnen het apparaat beschadigen en ongelukken veroorzaken, ernstige verwondingen of de dood tot gevolg hebben. Sta nooit toe dat iemand zonder opleiding of instructie dit apparaat bedient.

Lees en voldoe aan alle veiligheidsvoorschriften in deze handleiding, Handleiding oplaadbaar elektrische gereedschap en de Handleiding LCJQ-560 lader.

## Fabrikant

**YAMABIKO CORPORATION**

7-2 SUEHIROCHO 1-CHOME, OHME, TOKIO 198-8760, JAPAN

## Geautoriseerde vertegenwoordiger in Europa

**Atlantic Bridge Limited**

Atlantic House, PO Box 4800, Earley, Reading RG5 4GB, Verenigd Koninkrijk

Veilig gebruik van uw product .....	4
Waarschuwingssmedelingen .....	4
Overige aanduidingen .....	4
Symbolen .....	4
Omgaan met het product .....	5
Paklijst .....	9
Beschrijving .....	10
Voordat u begint .....	11
Vorbereiding .....	11
Starten en stoppen .....	15
Het gereedschap starten .....	15
Het gereedschap stoppen. ....	15
Foutmelding .....	16
Bediening .....	17
Bediening .....	17
Onderhoud en verzorging .....	18
Onderhoudsrichtlijnen .....	18
Onderhoud en verzorging .....	18
Tabel voor het oplossen van problemen .....	19
Opslag .....	20
Verwijdering .....	20
Specificaties .....	21
Conformiteitsverklaring .....	22

# Veilig gebruik van uw product

## Lees dit hoofdstuk nauwkeurig voordat u het product gaat gebruiken.

○ De voorzorgsmaatregelen die in dit hoofdstuk beschreven worden, bevatten belangrijke veiligheidsinformatie. Neem deze in acht.

○ U dient ook de voorzorgsmaatregelen te lezen die in de handleiding zelf staan.

Tekst gevolgd door een [diamond mark] beschrijft de mogelijk consequenties van het niet naleven van de voorzorgsmaatregelen.

## Waarschuingsmededelingen

Situaties waarbij er een risico voor fysiek letsel voor de gebruiker en andere personen bestaat, worden in deze handleiding en op het product zelf door de volgende waarschuingsmededelingen aangeduid. Lees en volg zorgvuldig de regels voor een veilig gebruik.

 <b>GEVAAR</b>	 <b>WAARSCHU- WING</b>	 <b>LET OP</b>
Dit symbool in combinatie met het woord " <b>GEVAAR</b> " vestigt de aandacht op handelingen of omstandigheden die ernstig lichamelijk letsel of de dood tot gevolg kunnen hebben.	Dit symbool in combinatie met het woord " <b>WAARSCHUWING</b> " vestigt de aandacht op handelingen of omstandigheden die ernstig lichamelijk letsel of de dood tot gevolg kunnen hebben.	" <b>LET OP</b> " geeft aan dat er een potentieel gevaarlijke situatie is, die wanneer die niet wordt vermeden, licht tot matig lichamelijk letsel tot gevolg kan hebben.







## Overige aanduidingen

Naast waarschuingsmededelingen worden in deze handleiding de volgende verklarende symbolen gebruikt:

	Het pictogram met een cirkel en een schuine streep geeft aan dat hetgeen wordt getoond, verboden is.	<b>OPMERKING</b>	<b>BELANGRIJK</b>
		Deze ingesloten boodschap bevat tips voor gebruik, verzorging en onderhoud van het product..	Omkaderde tekst met het woord " <b>BELANGRIJK</b> " bevat belangrijke informatie over het gebruik, de controle, het onderhoud en de opslag van het product dat beschreven staat in deze handleiding.

## Symbolen

In deze handleiding en op het product zelf worden diverse verklarende symbolen gebruikt. Zorg ervoor dat u volledig begrijpt wat elk symbool betekent.

Symboolvorm/vorm	Symboolbeschrijving/toepassing	Symboolvorm/vorm	Symboolbeschrijving/toepassing
	Lees de bedieningshandleiding aandachtig door		Gebruik dit gereedschap niet in de regen of in een vochtige locatie
	Veiligheid/waarschuwing		Pas op voor plaatsen met hoge temperatuur
	Pas op voor elektrische schokken		Milieubescherming!
	Stop		

# Veilig gebruik van uw product

## Omgaan met het product

### Algemene veiligheidsinstructies en waarschuwingen elektrisch gereedschap

#### **WAARSCHUWING**

##### **Algemene veiligheidswaarschuwingen voor elektrische gereedschappen.**

Als de waarschuwingen en voorschriften niet worden opgevolgd, kan dit een elektrische schok, brand of ernstig letsel tot gevolg hebben.

##### **Bewaar alle waarschuwingen en voorschriften voor toekomstig gebruik.**

Het in de waarschuwingen gebruikte begrip "elektrisch gereedschap" heeft betrekking op elektrische gereedschappen voor gebruik op het stroomnet (met netsnoer) en op elektrische gereedschappen voor gebruik met een accu (zonder netsnoer).

##### **Veiligheid van de werkomgeving**

###### **○ Houd uw werkomgeving schoon en goed verlicht.**

- ◆ Een rommelige of onverlichte werkomgeving kan tot ongevallen leiden.
- **Werk met het elektrische gereedschap niet in een omgeving met explosiegevaar waarin zich brandbare vloeistoffen, brandbare gassen of brandbaar stof bevinden.**
- ◆ Elektrische gereedschappen veroorzaken vonken die het stof of de dampen tot ontsteking kunnen brengen.
- **Houd kinderen en andere personen tijdens het gebruik van het elektrische gereedschap uit de buurt.**
- ◆ Wanneer u wordt afgeleid, kunt u de controle over het gereedschap verliezen.

##### **Elektrische veiligheid**

- **De aansluitstekker van het elektrische gereedschap moet in het stopcontact passen. De stekker mag in geen geval worden veranderd. Gebruik geen adapterstekkers in combinatie met (geaarde) elektrische gereedschappen.**
- ◆ Onveranderde stekkers en passende stopcontacten beperken het risico van een elektrische schok.
- **Voorkom aanraking van het lichaam met geaarde oppervlakken, bijvoorbeeld van buizen, verwarmingen, fornuizen en koelkasten.**
- ◆ Er bestaat een verhoogd risico door een elektrische schok wanneer uw lichaam geaard is.
- **Houd het gereedschap uit de buurt van regen en vocht.**
- ◆ Het binnendringen van water in het elektrische gereedschap vergroot het risico van een elektrische schok.
- **Gebruik de kabel niet voor een verkeerd doel. Gebruik de kabel niet om het elektrische gereedschap te dragen of vooruit te trekken of om de stekker uit het stopcontact te trekken. Houd de kabel uit de buurt van hitte, olie, scherpe randen en bewegende gereedschapsdelen.**
- ◆ Beschadigde of in de war geraakte kabels vergroten het risico van een elektrische schok.
- **Wanneer u buitenshuis met elektrisch gereedschap werkt, dient u alleen verlengkabels te gebruiken die voor gebruik buitenshuis zijn goedgekeurd.**
- ◆ Het gebruik van een voor gebruik buitenshuis geschikte verlengkabel beperkt het risico van een elektrische schok.
- **Als het gebruik van het elektrische gereedschap in een vochtige omgeving onvermijdelijk is, dient u een aardlekschakelaar te gebruiken.**
- ◆ Het gebruik van een aardlekschakelaar vermindert het risico van een elektrische schok.

##### **Veiligheid van personen**

- **Wees alert, let goed op wat u doet en ga met verstand te werk bij het gebruik van het elektrische gereedschap. Gebruik geen elektrisch gereedschap wanneer u moebent of onder invloed staat van drugs, alcohol of medicijnen.**
- ◆ Een moment van onoplettendheid bij het gebruik van het elektrische gereedschap kan tot ernstige verwondingen leiden.
- **Draag persoonlijke beschermende uitrusting. Draag altijd een veiligheidsbril.**
- ◆ Het dragen van persoonlijke beschermende uitrusting zoals een stofmasker, slipvaste werkschoenen, een veiligheids helm of gehoorbescherming, afhankelijk van de aard en het gebruik van het elektrische gereedschap, vermindert het risico van verwondingen.
- **Voorkom per ongeluk inschakelen. Controleer of het elektrische gereedschap uitgeschakeld is voordat u de stekker in het stopcontact steekt of de accu aansluit en voordat u het gereedschap oppakt of draagt.**
- ◆ Wanneer u bij het dragen van het elektrische gereedschap uw vinger aan de schakelaar hebt of wanneer u het gereedschap ingeschakeld op de stroomvoorziening aansluit, kan dit tot ongevallen leiden.
- **Verwijder instelgereedschappen of schroefsleutels voordat u het elektrische gereedschap inschakelt.**
- ◆ Een instelgereedschap of sleutel in een draaiend deel van het gereedschap kan tot verwondingen leiden.
- **Rek u niet te ver uit. Zorg ervoor dat u stevig staat en steeds in evenwicht blijft.**
- ◆ Daardoor kunt u het elektrische gereedschap in onverwachte situaties beter onder controle houden.
- **Draag geschikte kleding. Draag geen loshangende kleding of sieraden. Houd haren, kleding en handschoenen uit de buurt van bewegende delen.**
- ◆ Loshangende kleding, lange haren en sieraden kunnen door bewegende delen worden meegenomen.
- **Wanneer stofzuigings- of stofopvangvoorzieningen kunnen worden gemonteerd, dient u zich ervan te verzekeren dat deze zijn aangesloten en juist worden gebruikt**
- ◆ Het gebruik van een stofzuiging beperkt het gevaar door stof.

Het trillingsniveau gedurende het gebruik van het elektrische gereedschap kan afwijken van de aangegeven waarde afhankelijk van de toepassingen waarvoor het elektrische gereedschap wordt gebruikt; en de noodzaak om veiligheidsmaatregelen ter bescherming van de bediener tegen het effect van trillingen vast te leggen op basis van de werkelijke gebruiksomstandigheden. Hierbij moet ook rekening worden gehouden met de tijd waarin het gereedschap uitgeschakeld is, of waarin het gereedschap wel loopt, maar niet werkelijk wordt gebruikt.

# Veilig gebruik van uw product

## WAARSCHUWING

### Gebruik en onderhoud van elektrische gereedschappen

- **Overbelast het gereedschap niet. Gebruik voor uw werkzaamheden het daarvoor bestemde elektrische gereedschap.**
- ◆ Met het passende elektrische gereedschap werkt u beter en veiliger binnen het aangegeven capaciteitsbereik.
- **Gebruik geen elektrisch gereedschap waarvan de schakelaar defect is.**
- ◆ Elektrisch gereedschap dat niet meer kan worden in- of uitgeschakeld, is gevaarlijk en moet worden gerepareerd.
- **Trek de stekker uit het stopcontact of neem de accu uit het elektrische gereedschap voordat u het gereedschap instelt, toebehoren wisselt of het gereedschap weglegt.**
- ◆ Deze voorzorgsmaatregel voorkomt onbedoeld starten van het elektrische gereedschap.
- **Bewaar niet-gebruikte elektrische gereedschappen buiten bereik van kinderen. Laat het gereedschap niet gebruiken door personen die er niet mee vertrouwd zijn en deze aanwijzingen niet hebben gelezen.**
- ◆ Elektrische gereedschappen zijn gevaarlijk wanneer deze door onervaren personen worden gebruikt.
- **Verzorg het elektrische gereedschap zorgvuldig. Controleer of bewegende delen van het gereedschap correct functioneren, goed uitgelijnd zijn en niet vastklemmen en of onderdelen zodanig gebroken of beschadigd zijn dat de werking van het elektrische gereedschap nadelig wordt beïnvloed. Laat deze beschadigde onderdelen voor het gebruik repareren.**
- ◆ Veel ongevallen hebben hun oorzaak in slecht onderhouden elektrische gereedschappen.
- **Houd snijgereedschappen scherp en schoon.**
- ◆ Zorgvuldig onderhouden snijgereedschappen met scherpe snijkanten klemmen minder snel vast en zijn gemakkelijker te geleiden.
- **Gebruik elektrisch gereedschap, toebehoren, inzetgereedschappen en dergelijke volgens deze aanwijzingen. Let daarbij op de arbeidsomstandigheden en de uit te voeren werkzaamheden.**
- ◆ Het gebruik van elektrische gereedschappen voor andere dan de voorziene toepassingen kan tot gevaarlijke situaties leiden.

### Gebruik en onderhoud van accugereedschappen

- **Laad accu's alleen op in oplaadapparaten die door de fabrikant worden geadviseerd.**
- ◆ Voor een oplaadapparaat dat voor een bepaald type accu geschikt is, bestaat brandgevaar wanneer het met andere accu's wordt gebruikt.
- **Gebruik alleen de daarvoor bedoelde accu's in de elektrische gereedschappen.**
- ◆ Het gebruik van andere accu's kan tot verwondingen en brandgevaar leiden.
- **Voorkom aanraking van de niet-gebruikte accu met paperclips, munten, sleutels, spijkers, schroeven en andere kleine metalen voorwerpen die overbrugging van de contacten kunnen veroorzaken.**
- ◆ Kortsluiting tussen de accucontacten kan brandwonden of brand tot gevolg hebben.
- **Bij verkeerd gebruik kan vloeistof uit de accu lekken. Voorkom contact daarmee. Spoel bij onvoorzien contact met water af. Wanneer de vloeistof in de ogen komt, dient u bovendien een arts te raadplegen.**
- ◆ Gelekte accuvloeistof kan tot huidirritaties en verbrandingen leiden.

### Onderhoud

- **Laat het elektrische gereedschap alleen repareren door gekwalificeerd en vakkundig personeel en alleen met originele vervangingsonderdelen.**
- ◆ Daarmee wordt gewaarborgd dat de veiligheid van het gereedschap in stand blijft.

# Veilig gebruik van uw product

## Veiligheidswaarschuwingen voor accupack

### WAARSCHUWING

- |   |  |
|---|--|
| <ul style="list-style-type: none"><li>○ Het is belangrijk dat de volgende informatie en waarschuwingen worden opgevolgd.</li><li>○ Zorg dat u de bedieningshandleiding van de ECHO apparatuur die wordt gebruikt met dit accupack altijd leest en begrijpt.</li><li>○ Niet openen, verbrijzelen, verhitten boven 60 °C of verbranden. Het kan een gevaar voor brand, explosie of brand betekenen.</li><li>○ Volg alle veiligheidsvoorschriften op.</li><li>○ Gebruik dit accupack alleen met ECHO OPLAADBARE ELEKTRISCHE GEREEDSCHAP.</li><li>○ Het accupack moet voor gebruik worden opgeladen.</li><li>○ Probeer nooit een defect, beschadigd of vervormd accupack op te laden of te gebruiken.</li><li>○ Bewaar het accupack buiten het bereik van kinderen.</li><li>○ Beveilig het apparaat tegen onbedoeld starten.</li><li>○ Verwijder de adapter voordat u het apparaat vervoert of opbergt.</li><li>○ Beschermen tegen regen.</li><li>○ Nooit onderdompelen in vloeistoffen.</li><li>○ Vermijd direct zonlicht, hitte en open vlammen.</li><li>○ Gebruik en bewaar het accupack alleen in een temperatuurbereik tussen -10 °C en +40 °C.</li><li>○ Stel het accupack niet bloot aan microgolven of hoge druk.</li><li>○ Steek nooit voorwerpen in de koelspleten van het accupack en adapter.</li></ul> | <ul style="list-style-type: none"><li>○ Maak nooit een overbrugging (kortsluiting) tussen de contacten van het accupack en adapter met metalen voorwerpen; dit kan het accupack beschadigen.</li><li>○ Houd een accupack die niet in gebruik is uit de buurt van metalen voorwerpen (zoals juwelen, spijkers, muntstukken).</li><li>○ Vervoer een accupack niet in een metalen houder.</li><li>○ Er kan vloeistof uit het accupack lekken als deze beschadigd is of niet goed wordt gebruikt. Vermijd contact met de huid; de chemische stoffen kunnen huidirritatie of ernstige brandwonden veroorzaken. In geval van onverhoeds contact dient u de aangedane huid met ruim water en zeep te reinigen. Indien vloeistof in de ogen komt, mag u niet wrijven. Spoel de ogen ten minste 15 minuten met ruim water uit. Raadpleeg ook een arts.</li><li>○ NIET solderen op de accupack.</li><li>○ Accupolen of -klemmen NIET omkeren.</li><li>○ De accu NIET omgekeerd aansluiten bij het opladen en aankoppelen.</li><li>○ Houd de accu uit de buurt van ontvlambaar afval.</li><li>○ Onderwerp de accu niet aan een sterke impact of raak hem niet met een hard voorwerp.</li><li>○ Gebruik de accu niet als zich een ongebruikelijk incident voordoet, zoals een vieze geur en warmte-opwekking tijdens het gebruik, herladen, of opbergen. Er bestaat een risico op explosie of brand.</li><li>○ Verpak de accu stevig tijdens het transport zodat hij niet kan bewegen.</li><li>○ Veeg de accu niet schoon met benzine of chemicaliën.</li><li>○ Wanneer de netkabel defect is, schakel de stroomschakelaar onmiddellijk uit en neem contact op met uw dealer voor reparatie.</li></ul> |
|---|--|

# Veilig gebruik van uw product

## Algemene voorzorgsmaatregelen

### WAARSCHUWING

#### Bedieningshandleiding

- Lees aandachtig de bedieningshandleiding voordat u het product gaat gebruiken om er zeker van te zijn dat u het product correct bedient.
- ◆ Niet opvolgen van de instructies kan een ongeval of een ernstig letsel tot gevolg hebben.



#### Gebruik dit product niet voor andere dan de hiervoor genoemde doeleinden.

- U mag het product niet gebruiken voor doeleinden anders dan die beschreven in de bedieningshandleiding.
- ◆ Anders zou dit tot een ongeval of ernstig letsel kunnen leiden.

#### Wijzigingen van het product zijn niet toegestaan

- U mag het product niet wijzigen.
- ◆ Anders zou dit tot een ongeval of ernstig letsel kunnen leiden. Alle defecten die voortvloeien uit een wijziging van het product worden niet gedekt door de garantie van de fabrikant.

#### Gebruik het product niet zonder dat het is gecontroleerd en onderhouden.

- U dient het product niet te onderhouden wanneer het niet is gecontroleerd en onderhouden. Zorg u er altijd voor dat het product regelmatig wordt gecontroleerd en onderhouden.
- ◆ Anders kan een ongeval of ernstig letsel het gevolg zijn.

#### Uitleenen en overdragen van uw product

- Indien u het product dat beschreven staat in deze handleiding uitleent aan een derde, zorg u dan voor dat de persoon die het product leent ook de handleiding ontvangt.
- Indien u dit product overhandigt aan een derde, voeg er dan de bedieningshandleiding bij.
- ◆ Anders kan een ongeval of ernstig letsel het gevolg zijn.

#### Voorbereid zijn in geval van een verwonding

Zorg ervoor dat u bent voorbereid in het onwaarschijnlijke geval van een ongeval of verwonding

- EHBO-doos
- Windsels en zwachtels (om eventuele bloedingen te stoppen)
- Fluit of mobiele telefoon (om hulp in te roepen)
- ◆ Indien u geen eerste hulp kunt uitvoeren of hulp van anderen kunt vragen kan de verwonding verslechteren.

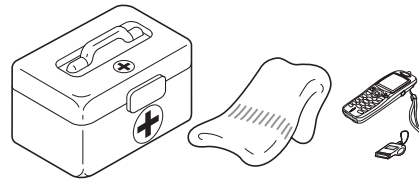



- ♦ De volgende onderdelen zijn apart verpakt in de doos.
- ♦ Als u de doos hebt uitgepakt, dient u de onderdelen te controleren.
- ♦ Neem contact op met uw dealer indien er iets ontbreekt of defect is.

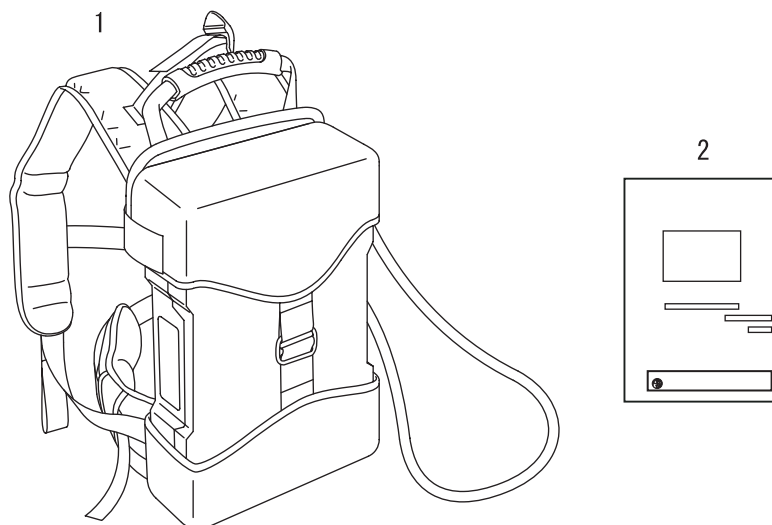

Nummer	Onderdeelnaam	Aantal
(1)	Rugzak accu	1
(2)	Bedieningshandleiding	1

# Beschrijving

---

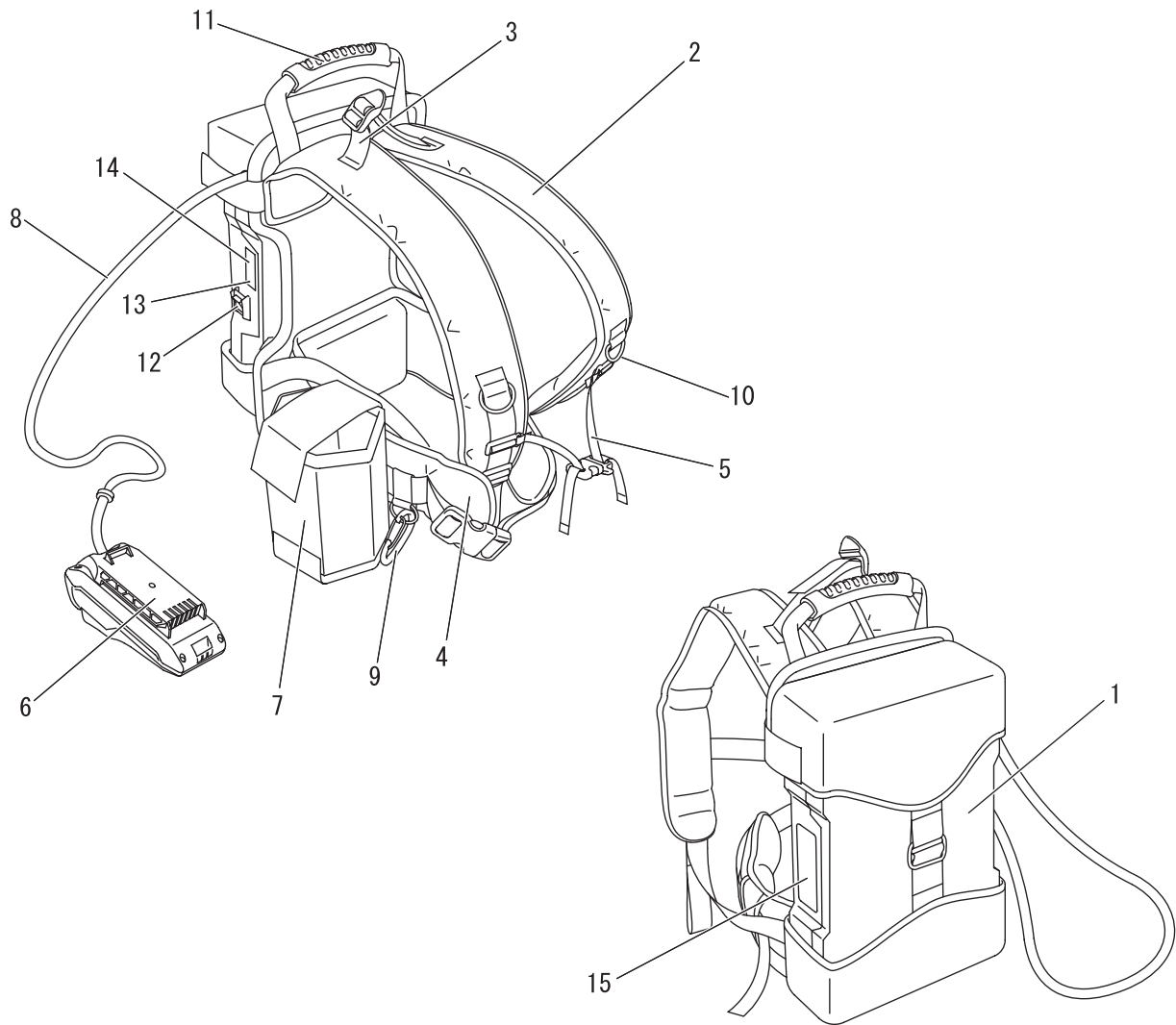

- 1. Accupack
- 2. Schouderriem
- 3. Achterriem
- 4. Heupriem
- 5. Borstriem
- 6. Adapter
- 7. Adapterhouder
- 8. Netkabel

- 9. Kabelgeleiderhaak
- 10. Ring
- 11. Draaggreep
- 12. Stroomschakelaar
- 13. LED-knop
- 14. LED-indicator
- 15. Label met serienummer

## Voorbereiding Accu laden

### WAARSCHUWING

- Gebruik altijd accupack LBP-560-900 en laad het gereedschap uitsluitend op met oplader LCJQ-560.
- Houd de oplader en de accu uit de buurt van vocht en alle vloeistoffen.
- Gebruik de lader niet op een gemakkelijk ontvlambaar oppervlak (zoals papier, textiel) of in een gemakkelijk ontvlambare omgeving met een groot brandgevaar.
- De lader niet bedekken. Bedekking van de lader verhindert de koeling.
- Gebruik de lader niet in omgevingen met een explosieve atmosfeer, bijvoorbeeld in de aanwezigheid van ontvlambare vloeistoffen, gassen of stof. Laders kunnen vonken produceren die stof of dampen kunnen doen ontbranden - er is gevaar voor een explosie.
- Sluit de lader uitsluitend op de op het plaatje vermelde netspanning en frequentie.
- Sluit de lader uitsluitend aan op een gemakkelijk toegankelijke wandcontactdoos.
- Stop nooit een object in de koelsleuven van de accupack of de lader.
- Gebruik of laad nooit een defect, beschadigd of vervormd accupack of lader.
- De accupack mag niet vallen of worden geopend of beschadigd.
- Als de accu beschadigd is of onjuist wordt gebruikt, kan de accu vloeistof lekken; voorkom contact met de huid. In het geval van onverhoeds contact dient u de aangedane huid met ruim water en zeep te reinigen. Indien vloeistof in de ogen komt, mag u niet wrijven. Spoel de ogen ten minste 15 minuten met ruim water uit. Raadpleeg ook een arts.
- Overbrug de contactpunten van de accupack of de lader (kortsluiten) niet met metalen objecten.
- Bescherm de accu tegen direct zonlicht, warmte en open vuur, en gooi de accu nooit in het vuur; hierdoor ontstaat explosiegevaar.
- Wanneer u rook of vuur in de lader ziet, dient u deze onmiddellijk los te koppelen van de wandcontactdoos.
- Als het aansluitsnoer beschadigd is, moet u de stekker onmiddellijk loskoppelen van de voeding om gevaar voor een elektrische schok te vermijden.
- Stel de accupack niet bloot aan microgolven of hoge druk.
- Beveilig het apparaat tegen onbedoeld starten. Verwijder de accupack voordat u het apparaat vervoert of opslaat. Gebruik geen metalen doos om accu's in te vervoeren.
- Om het gevaar voor struikelen te beperken, plaatst en markeert u het aansluitsnoer zodanig dat het niet beschadigd kan raken of anderen in gevaar kan brengen.

### OPMERKING

- De accu is in de fabriek gedeeltelijk opgeladen en dient voor het eerste gebruik volledig opgeladen te worden.
- Laad de accu op wanneer deze onvoldoende vermogen levert voor bediening van het gereedschap of wanneer de acculampjes een lage acculading aangeven.
- Laad de accu opnieuw op bij luchttemperaturen van 0°C tot 40°C.

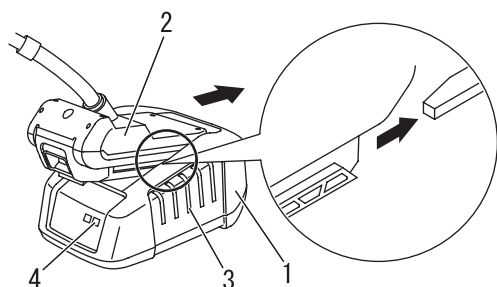

- 1. Lader
- 2. Adapter
- 3. Koelsleuven
- 4. LED op de lader

1. Steek het stroomsnoer van de adapter in het stopcontact.
2. Lijn de ribbels op de accu uit met de groeven in de lader, en schuif de accu in de lader.
3. Hij kan worden opgeladen wanneer de stroomschakelaar van het accupack in de stand OFF of ON staat.
4. Tijdens normaal opladen knippert de LED op de lader continu GROEN.

### BELANGRIJK

- Als de lader een storing detecteert, knippert de LED ROOD. Schakel de stroomschakelaar van de rugzak accu uit, verwijder de adapter van de lader, verwijder obstructies van contacten en installeer de adapter opnieuw in de lader. Als de temperatuur van de accu buiten het toelaatbare temperatuurbereik (0 °C tot 60 °C) is, blijft de LED ROOD branden.

# Voordat u begint

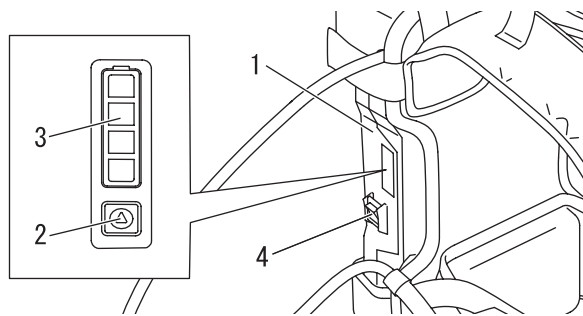

1. Accupack  
2. LED-knop

3. LED-indicator  
4. Stroomschakelaar

5. Wanneer het opladen is voltooid, blijft de LED GROEN branden.
  - \* Een volledig ontladen accupack wordt in ongeveer 5,6 uur opgeladen.
6. Controleer of de accu volledig is opgeladen: neem de accu uit de lader, druk op de LED-knop en controleer de LED-indicator.
  - ♦ Eén groen knipperend lampje geeft een acculading van 0% aan.
  - ♦ Eén groen lampje geeft een acculading van 1-24% aan.
  - ♦ Twee groene lampjes geven een acculading van 25-54% aan.
  - ♦ Drie groene lampjes geven een acculading van 55-79% aan.
  - ♦ Vier groene lampjes geven een acculading van 80-100% aan.
7. Schakel de stroomschakelaar van het accupack uit.
8. Koppel de lader los van de voeding.

## De accu aanbrengen en verwijderen

### WAARSCHUWING

- Het ECHO oplaadbare elektrische gereedschap zal werken als de adapter is geïnstalleerd, en de LED-indicator brandt. Zorg dat het ECHO oplaadbare elektrische gereedschap juist gepositioneerd is om controleverlies en verwondingsgevaar te voorkomen.

### OPMERKING

- ♦ De accu is in de fabriek gedeeltelijk opgeladen en dient voor het eerste gebruik volledig opgeladen te worden.

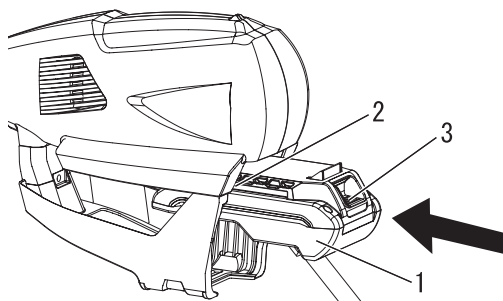

1. Adapter  
2. Ribbel

3. Adapter vergrendeling

### De accu plaatsen

1. Zorg dat de hoofdschakelaar en de regelhendel van het ECHO oplaadbare elektrische gereedschap dat u gebruikt zich in de STOP-stand bevindt.
2. Zorg ervoor dat de stroomschakelaar van de rugzak accu is uitgeschakeld.
3. Lijn de ribbels op de adapter uit met de groef op het ECHO oplaadbare elektrische gereedschap, en schuif de adapter op zijn plaats tot de grendel van de adapter volledig op zijn plaats is en er een klikgeluid te horen is.

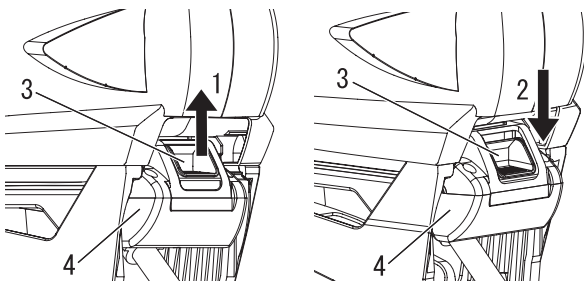

1. Volledig op zijn plaats  
2. Niet-volledig op zijn plaats

3. Adapter vergrendeling  
4. Adapter

### BELANGRIJK

Controleer, voordat u het elektrische gereedschap in gebruik neemt, of de adapter correct geplaatst is met de adapter grendel volledig op zijn plaats.

### OPMERKING

- ♦ De grendel van de adapter is volledig op zijn plaats wanneer de adapter grendel goed vastzit.

# Voordat u begint

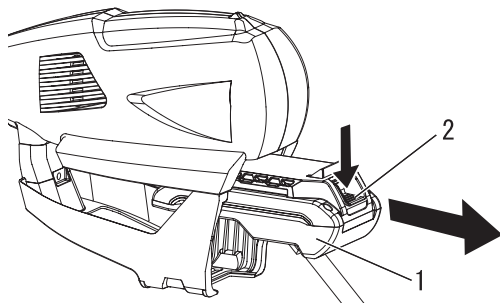

1. Adapter 2. Adapter vergrendeling

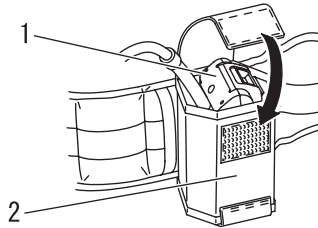

1. Adapter 2. Adapterhouder

## De accu verwijderen

1. Controleer of de stroomschakelaar van de rugzak accu en de hoofdschakelaar van het elektrische gereedschap zijn uitgeschakeld.
2. Druk de adapter grendel in en schuif de adapter uit het ECHO oplaadbare elektrische gereedschap om de accu te verwijderen.
3. Plaats de verwijderde adapter in de adapterhouder op de heupriem. Als u de adapter in de adapterhouder plaatst, zet hem zodanig dat de netkabel uit de achterzijde komt zodat deze niet verstrengeld raakt met uw arm.

## Netkabel

### Uitlaatpoort voor netkabel wijzigen

U kunt een richting van uitgangen kiezen voor de netkabel vanaf de accu tussen rechts en links naargelang de bedieningsaanwijzingen.

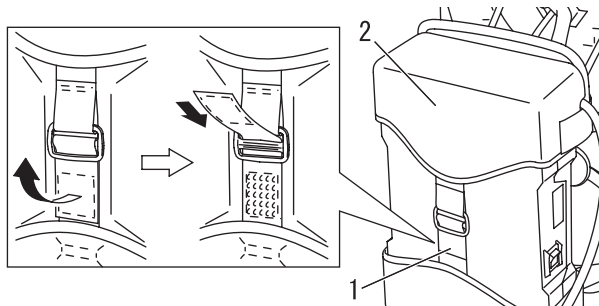

1. Riem 2. Accudeksel

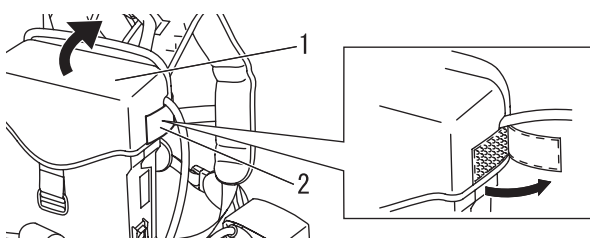

1. Accudeksel 2. Riem

1. Verwijder de riem met behulp van de haak- en lusbevestiging aan de voorkant die het accudeksel bevestigen, en verwijder de riem.
2. Verwijder de riem aan de linker- en rechterkant van het accudeksel en draai de bovenzijde los.
3. Verwijder de netkabel die met een geleider is bevestigd, en duw hem in een geleider in de gebruiksrichting.

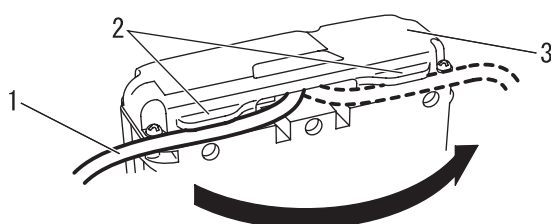

1. Netkabel 2. Geleider 3. Accupack

# Voordat u begint

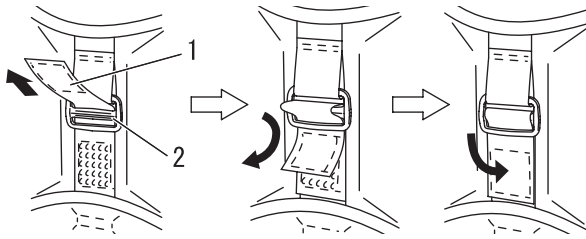

1. Riem

2. Gesp

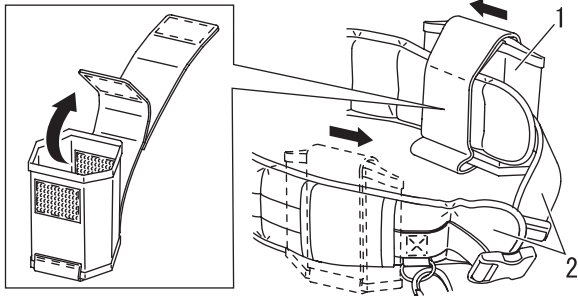

1. Adapterhouder

2. Heupriem

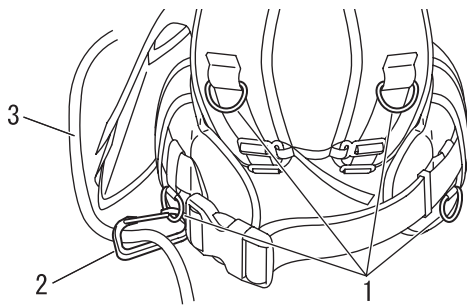

1. Haak

2. Kabelgeleiderhaak

3. Netkabel

## Harnas aanpassen

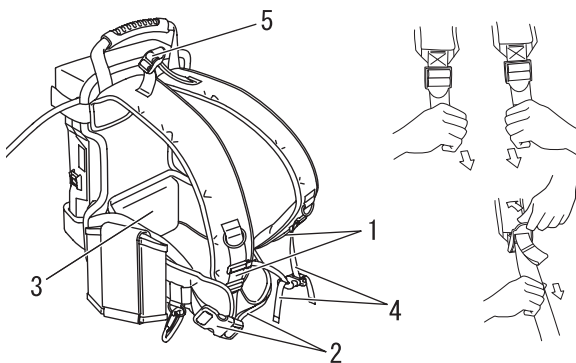

1. Schouderriem

2. Heupriem

3. Middel stootkussen

4. Borstriem

5. Achterriem

- Plaats het accudeksel en bevestig de haak- en lusbevestigingen aan de linker- en rechterkant in een omgekeerde volgorde.
- Bevestig de riem aan de voorzijde met de haak- en de lusbevestiging met de riem door de gesp zoals aangegeven in de tekening.
- Verwijder de adapterhouder en plaats deze aan de kant waar de netkabel eruit komt. Hij kan worden verwijderd door de haak- en de lusbevestiging uit de adapterhouder te nemen.

## Netkabel bevestigen

De netkabel tussen de accu en het elektrische gereedschap heeft een zekere lengte met marge. Klem de netkabel omdat deze kan worden gevat door een arm of takken van bomen, of doorsneden worden met het elektrische gereedschap tijdens de bediening als de netkabel los is.

- Monteer een kabelgeleiderhaak op een van de haken geïnstalleerd op vier delen van de werkuitrusting zodanig dat het gemakkelijk zal zijn om te gebruiken.
- Leid de netkabel door de kabelgeleiderhaak.

- Maak de heupriem, schouderriem, borstriem en achterriem los vooraleer het apparaat op de schouders te nemen.
- Laad het accupack op uw schouders.
- Verstel de schouderriemen links en rechts om het stootkussen op het middel te positioneren.  
Trekken: de riem inkorten  
Gesp omhoog: de riem lossen.
- Verstel de lengte van de heupriem en sluit de gesp.
- Verstel de lengte van de borstriem en sluit hem. Verstel de verticale positie van de borstriem.
- Verstel de lengte van de achterriem om hem te doen passen op het lichaam.

## OPMERKING

De tussenruimte tussen de linker en rechter schouderriemen kan worden versteld met de lengte van de borstriem die de linker- en rechterriemen verbindt.

# Starten en stoppen

## Het gereedschap starten

### **⚠ WAARSCHUWING**

- Let bij het starten van het gereedschap extra aandachtig op de voorzorgmaatregelen beschreven op pagina 4 in het hoofdstuk "Veilig gebruik van uw product" om er zeker van te zijn dat u het product naar behoren gebruikt.
- ◆ Niet naleven van de voorzorgmaatregelen kan een ongeval of letsel veroorzaken, of zelfs tot dodelijk letsel leiden.

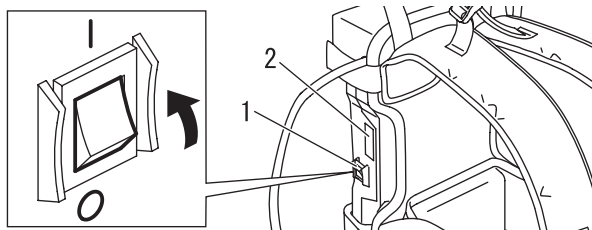

1. Stroomschakelaar

2. LED-indicator

1. Schakel de stroomschakelaar van de rugzak accu in. De LED-indicator brandt gedurende enkele seconden.
2. Neem de rugzak accu op de schouders.
3. Start het apparaat zoals beschreven in de bedieningshandleiding van het ECHO oplaadbare elektrische gereedschap dat u gebruikt.

## Het gereedschap stoppen.

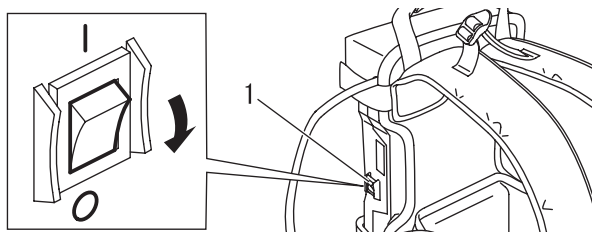

1. Stroomschakelaar

1. Stop het apparaat zoals beschreven in de bedieningshandleiding van het ECHO oplaadbare elektrische gereedschap dat u gebruikt.
2. Neem de rugzak accu van de schouders.
3. Schakel de stroomschakelaar van de rugzak accu uit.

\* Indien het apparaat niet stopt zelfs wanneer de hoofdschakelaar van het Echo oplaadbare elektrische gereedschap en de stroomschakelaar van de rugzak accu uitgeschakeld zijn, haal de adapter uit het stopcontact om de voeding te stoppen. Voordat u het apparaat weer gaat gebruiken, neem contact op met een geautoriseerde ECHO-dealer voor reparatie.

# Starten en stoppen



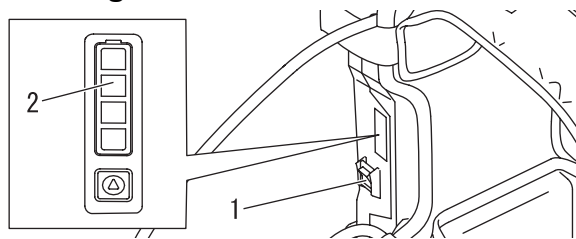

## Foutmelding



1. Stroomschakelaar

2. LED-lampjes

- ♦ Als het apparaat stopt tijdens de werking of wanneer er een foutmelding is op de lader tijdens het opladen, controleer op eventuele foutmelding op de rugzak accu.
- ♦ Houd de LED-knop gedurende 3 seconden of langer ingedrukt, en er verschijnt een foutmelding op de rugzak accu.
- ♦ Voer een herstelmethode uit die overeenkomt met de foutmelding.
- ♦ Als er geen fout op de rugzak accu verschijnt, wordt de resterende lading van de accu weergegeven.
- ♦ De resterende acculading wordt ook aangegeven wanneer de LED-knop minder dan 3 seconden wordt ingedrukt.
- ♦ Wanneer de LED-lampjes niet branden, is het probleem een storing van de rugzak batterij. Raadpleeg uw dealer.
- \* Controleer op fouten voordat u de stroomschakelaar bedient. Als de stroomschakelaar wordt bediend, wordt een fout misschien niet aangegeven.
- ♦ Als er geen fout wordt aangegeven, gaat het om een fout van het ECHO oplaadbare elektrische gereedschap of de lader. Controleer in dat geval beide volgens elke bedieningshandleiding.

Knipperend LED-lampje	Beschrijving van de fout	Herstelmethode
	Vier lampjes branden niet.	Interne fout, enz.
	Binnenste twee lampjes knipperen en de buitenste twee lampjes branden niet.	Overstroombeveiliging
	Buitenste twee lampjes knipperen en de binnenste twee lampjes branden niet.	Temperatuur van de accu is binnen het bereik waarin het laden is verboden.
	De tweede en vierde LED-lampjes aan de onderkant knipperen.	Koel de accu af tot de normale temperatuur.



## Bediening Loskoppeling voor noodgevallen

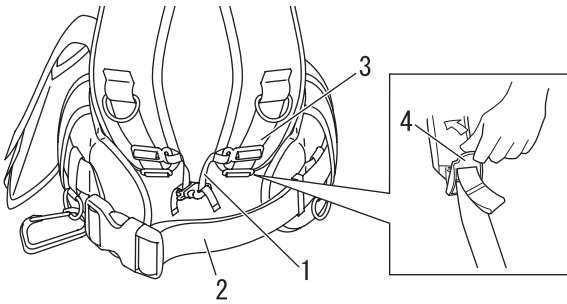

- 1. Borstriem
- 2. Heupriem
- 3. Schouderriem
- 4. Gesp

1. De rugzak batterij kan worden verwijderd door het losmaken van de gesp van de borstriem en de heupriem in geval van nood.
2. Als het moeilijk is om de schouderriem van de schouders te lossen, til de gesp van de schouderriem op en de schouderriem komt los.
3. Voer deze procedure uit voordat u de machine gaat gebruiken.

## Voorzorg voor transport

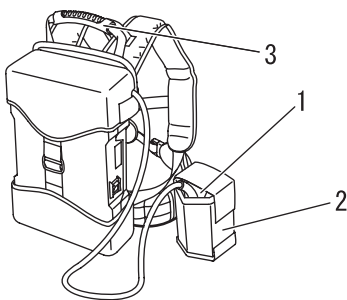

- 1. Adapter
- 2. Adapterhouder
- 3. Draaggreep

1. Zorg ervoor dat de stroomschakelaar uitgeschakeld is en verwijder de adapter uit het elektrische gereedschap.
2. Plaats de adapter in de adapterhouder op de heupriem. Laat de netkabel nu uit de achterkant komen.
3. Draag het accupack op uw rug of met de draaggreep aan de bovenkant.
4. Zorg ervoor dat de netkabel niet verstrengeld raakt door omringende objecten tijdens het verplaatsen.

## Adapterhouder

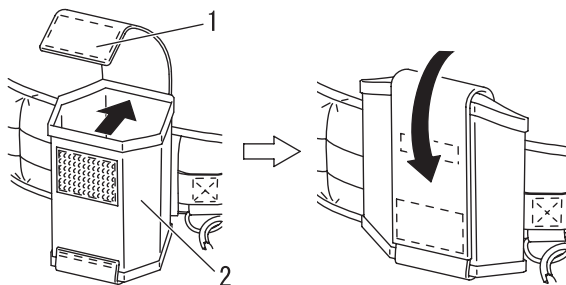

- 1. Valpreventieriem
- 2. Adapterhouder

1. Gebruik de valpreventieriem van de adapter bij het plaatsen van de adapter in de adapterhouder.
2. Wanneer de adapterhouder niet wordt gebruikt, vouw hem samen en bevestig hem met behulp van de valpreventieriem om de bediening niet te onderbreken.

# Onderhoud en verzorging

## Onderhoudsrichtlijnen

Onderdeel	Onderhoud	Pagina	Vóór het gebruik	Maandelijks
Adapter	Inspecteren / reinigen	18	•	
Netkabel	Inspecteren	18	•	
Accupack	Inspecteren / reinigen / laden	18	•	

## BELANGRIJK

De tijdsintervallen zijn maximumwaarden. Het feitelijk gebruik en uw ervaring bepalen de frequentie van noodzakelijk onderhoud.

## Onderhoud en verzorging

Neem bij vragen of problemen contact op met uw ECHO-dealer.

### Adapter en accucompartiment reinigen

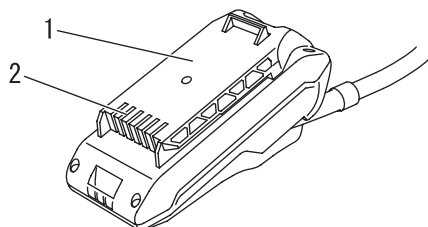

1. Adapter

2. Accucompartiment

### **⚠ WAARSCHUWING**

○ **Risico van een elektrische schok. Gebruik geen geleidende materialen om de accu of het accucompartiment te reinigen.**

1. Schakel de hoofdschakelaar van de ECHO oplaadbare elektrische gereedschap en de stroomschakelaar van de rugzak accu uit.
2. Druk de adaptergrendel in en schuif de adapter uit het ECHO oplaadbare elektrische gereedschap.
3. Verwijder vuil uit de adapter en het accucompartiment met perslucht en een zachte borstel.

### Netkabel

1. Controleer of de stroomkabel niet kan breken en of de kabelbescherming is gebroken. In het geval van een breuk, raadpleeg uw ECHO-dealer.

### Accupack

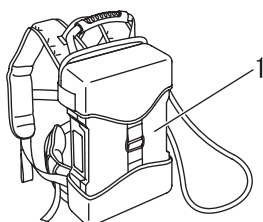

1. Accupack

1. Controleer of er geen barsten of vloeibare lekkage verschijnen.
2. Veeg de accu niet schoon met benzine of chemicaliën.
3. Was de accu niet in water.
4. In het geval van een breuk, raadpleeg uw dealer omdat dit een gevaar betekent.

# Onderhoud en verzorging

**Tabel voor het oplossen van problemen**

Probleem	Oorzaak	Oplossing
Rode LEDs van de lader knipperen tijdens het opladen	<ul style="list-style-type: none"> <li>♦ Storing in de rugzak accu</li> </ul>	<ul style="list-style-type: none"> <li>♦ Raadpleeg uw ECHO-dealer</li> </ul>
Rode LEDs van de lader branden tijdens het opladen	<ul style="list-style-type: none"> <li>♦ Temperatuur van rugzak accu overschrijdt het aanvaardbare maximum</li> </ul>	<ul style="list-style-type: none"> <li>♦ Koel de rugzak accu af</li> </ul>
LEDs van de lader branden niet tijdens het opladen	<ul style="list-style-type: none"> <li>♦ Stekker niet in wandcontactdoos gestoken</li> <li>♦ Adapter is niet juist geïnstalleerd</li> <li>♦ Geblokkeerde aansluiting</li> </ul>	<ul style="list-style-type: none"> <li>♦ Steek het stroomsnoer van de adapter in het stopcontact</li> <li>♦ Controleer de installatie van de adapter</li> <li>♦ Verwijder de blokkering van de aansluiting en installeer daarna het accupack opnieuw.</li> </ul>
Gereedschap gaat niet aan	<ul style="list-style-type: none"> <li>♦ Adapter is niet juist geïnstalleerd</li> <li>♦ Voedingsschakelaar van rugzak accu is uitgeschakeld</li> </ul>	<ul style="list-style-type: none"> <li>♦ Controleer de installatie van de adapter</li> <li>♦ Voedingsschakelaar van rugzak accu is ingeschakeld</li> </ul>
Gereedschap loopt niet na inschakelen	<ul style="list-style-type: none"> <li>♦ Rugzak accu is ontladen</li> <li>♦ Temperatuur van rugzak accu overschrijdt het aanvaardbare maximum</li> <li>♦ Elektronica van het gereedschap te warm</li> </ul>	<ul style="list-style-type: none"> <li>♦ Laad de rugzak accu op</li> <li>♦ Koel de rugzak accu af</li> <li>♦ Schakel het gereedschap uit en laat het afkoelen</li> </ul>
Looptijd is te kort	<ul style="list-style-type: none"> <li>♦ De rugzak accu is onvoldoende opgeladen</li> <li>♦ Opgeladen of ontladen aan lage temperatuur</li> </ul>	<ul style="list-style-type: none"> <li>♦ De rugzak accu volledig opladen</li> <li>♦ Opladen of ontladen aan een temperatuur nabij de normale temperatuur</li> </ul>

- ♦ Vakkennis is vereist bij de controle en het onderhoud. Indien u de controle en het onderhoud van het product niet zelf kunt uitvoeren of een fout niet zelf kunt oplossen, raadpleeg dan uw ECHO-DEALER. Probeer niet het product te demonteren.
- ♦ Raadpleeg uw dealer in het geval van een probleem dat niet wordt behandeld in bovenstaande tabel.
- ♦ Gebruik uitsluitend originele vervangende onderdelen en verbruiksmaterialen of aanbevolen producten en componenten. Het gebruik van onderdelen van andere fabrikanten of niet-aanbevolen componenten kan een defect tot gevolg hebben.

# Onderhoud en verzorging

## Opslag

### WAARSCHUWING

**Bewaar de machine niet in een ruimte waar brandbare dampen kunnen ophopen.**  
Dit zou brand kunnen veroorzaken.

Bij opslag van het product gedurende langere periodes dienen de volgende voorbereidingen voor de opslag te worden getroffen.

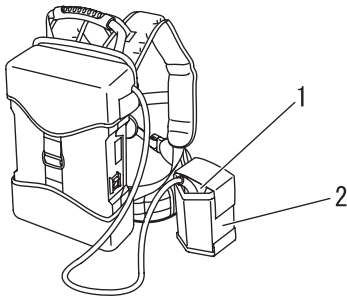

1. Adapter

2. Adapterhouder

1. Schakel de hoofdschakelaar van het ECHO oplaadbare elektrische gereedschap en de stroomschakelaar van de rugzak accu uit.
2. Verwijder de adapter van het ECHO oplaadbare elektrisch gereedschap.
3. Inspecteer en reinig het.
4. Berg de adapter op in de adapterhouder.
5. Berg het gereedschap op in een droge, stofvrije ruimte, buiten bereik van kinderen.
6. Berg het gereedschap op bij temperaturen tussen -10 °C en 40 °C.
7. Wanneer de accu langer dan een jaar opgeslagen is, laad hem op tot twee LED-lampjes op de accu branden.

Lees elke bedieningshandleiding voor de methode van het opbergen van het ECHO oplaadbare elektrische gereedschap en de LCJQ-560 lader.

## Verwijdering



- ♦ De belangrijke kunststof onderdelen die voor het product zijn gebruikt, zijn voorzien van materiaalcodes. De codes hebben betrekking op de volgende materialen; voer deze kunststof onderdelen overeenkomstig de lokale voorschriften af.

Aanduiding	Materiaal
>PA6-GF<	Nylon 6 - glasvezel
>PP-GF<	Polypropyleen - glasvezel
>PE-HD<	Polyethyleen

- ♦ Accu bevat lithium. Verwijder deze uitsluitend bij een erkend inzamelpunt.
- ♦ Lithium-ionbatterijen moeten volgens de voorschriften worden verwijderd.
- ♦ Neem contact op met uw ECHO-dealer voor eventuele vragen over de afvoer van kunststof onderdelen.

# Specificaties

<b>LBP-560-900</b>		
<b>Massa: (adapter inclusief)</b>		
met werkuitrusting	kg	9,4
zonder werkuitrusting	kg	8,2
<b>Accu:</b>		
Type		Herlaadbare li-ion
Packspanning	V	50,4
Nominaal vermogen	Wh	787 (standaard 840)
<b>Lader:</b>		
Lader		LCJQ-560
Laadtype		CCCV
Ingangsspanning lader	V	220 - 240 AC
Oplaadtijd (van leeg naar vol)		Ongeveer 5,6 uur

Wijzigingen van specificaties zonder voorafgaande kennisgeving voorbehouden.

## **ECHO goedgekeurd oplaadbaar elektrisch gereedschap**

Classificatie	Modelnaam
GAZONTRIMMER	DSRM-300
HEGGENSCHAAR	DHC-200
BLADBLAZER	DPB-600

# Conformiteitsverklaring

---

De hierna genoemde fabrikant:

YAMABIKO CORPORATION  
7-2 SUEHIROCHO 1-CHOME  
OHME; TOKIO 198-8760  
JAPAN

Deze conformiteitsverklaring wordt uitgegeven onder de volledige verantwoordelijkheid van de fabrikant.

verklaart dat het hierna gespecificeerde nieuwe gereedschap:

## RUGZAK ACCU

**Merk: ECHO**  
**Type: LBP-560-900**

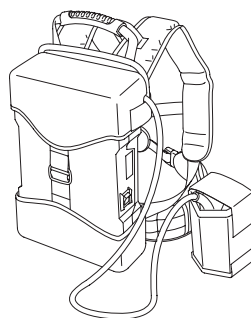

Voldoet aan:

- \* de vereisten van Richtlijn **2014/30/EG** (gebruik van geharmoniseerde norm **EN ISO 55014-1: 2006+A1: 2009+A2: 2011, EN 55014-2: 2015 (Category III)**)

Serienummer 35001001 tot 35100000

Tokio, 1 december 2016

**YAMABIKO CORPORATION**

*Masayuki Kimura*

**Masayuki Kimura**

**Algemeen directeur**  
**Afdeling kwaliteitscontrole**

**De geautoriseerde vertegenwoordiger in Europa die bevoegd is het technische dossier samen te stellen.**

Bedrijf: Atlantic Bridge Limited  
Adres: Atlantic House, PO Box 4800,  
Earley, Reading RG5 4GB, Verenigd Koninkrijk

**Dhr. Philip Wicks**

**MEMORANDUM**

# YAMABIKO CORPORATION

7-2 SUEHIROCHO 1-CHOME, OHME, TOKIO 198-8760, JAPAN

TEL.: 81-428-32-6118. FAX: 81-428-32-6145.



X750-028 29 1

X750 816-250 1