

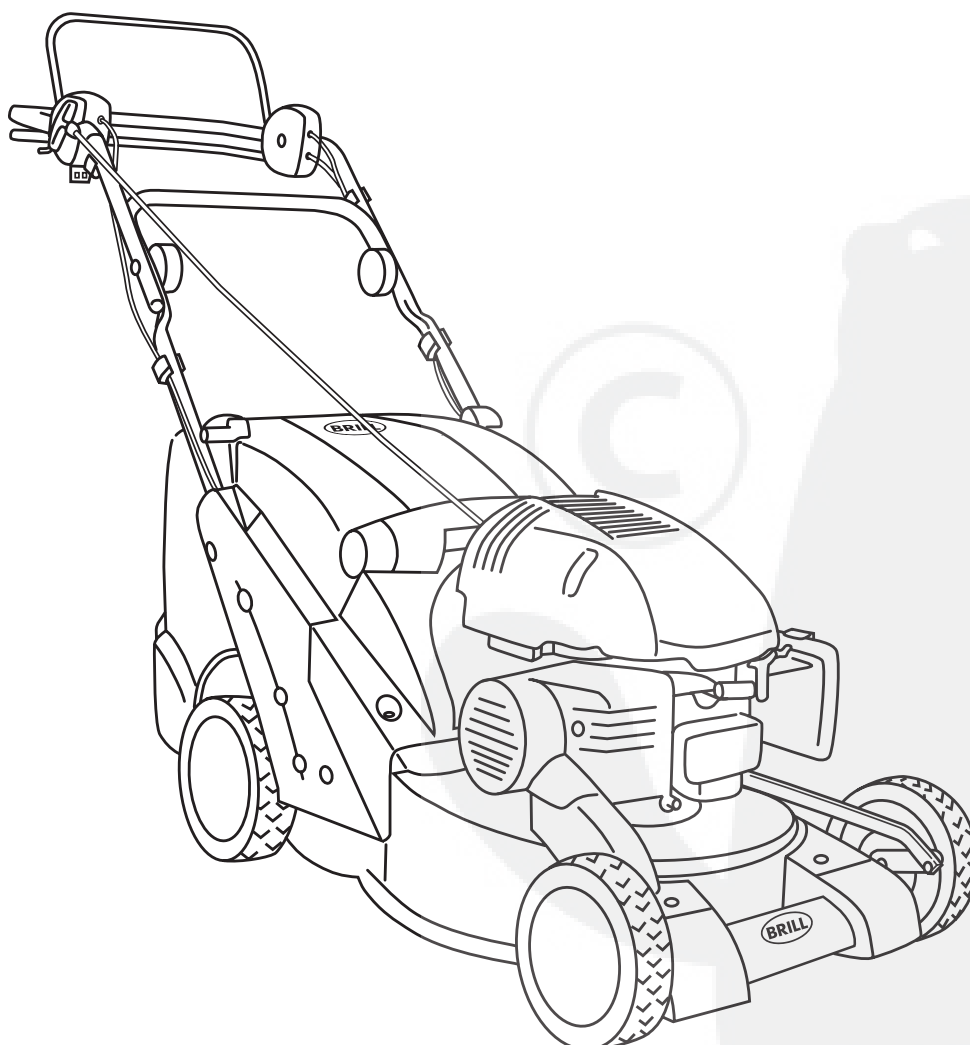

Brillencio

- 41 B
- 41 BC
- 41 BCR
- 41 BR
- 43 B
- 43 BR
- 43 B OHC
- 43 BR OHC
- 43 BC
- 43 BRC
- 48 B
- 48 BR
- 48 BC
- 48 BCR
- 48 BR OHC
- 51 BR
- 51 BR OHC



D

Sie haben ein Qualitätsprodukt aus dem Hause Brill erworben, dafür möchten wir uns bei Ihnen bedanken und Ihnen viel Freude im Umgang mit dem Gerät wünschen.

Ihr Rasenmäher ist in Deutschland nach strengen Qualitätskriterien hergestellt worden – mit viel Erfahrung und Kompetenz, die Brill in seiner über 130-jährigen Firmengeschichte erworben hat.

Gartenarbeit bedeutet Freude und Entspannung. Mit immer neuen Entwicklungen und Innovationen möchten wir Ihnen die Gartenarbeit erleichtern.

Sollten Sie dennoch einmal Grund zu Beanstandungen haben, wenden Sie sich bitte direkt an Ihren Fachhändler oder an den Brill Service. Wünsche, Kritik und Anregungen sind uns stets willkommen.

GB

You have just purchased a Brill Quality Product. We would like to thank you for that and wish you much pleasure when using it.

Your lawnmower was manufactured in Germany in compliance with the strictest quality criteria – as well as being backed-up with all the considerable experience and technical capability, which Brill has acquired throughout its 130 years of history.

Working in the garden gives pleasure and is a relaxation. It is our intention to make gardening easier for you by means of new developments and innovations.

Should you, however, have a reason for complaint, contact your dealer directly or the Brill Service. We are always grateful for feedback – requests, criticism and suggestions.

F

Vous avez acquis un produit de qualité de la maison Brill. Nous vous en remercions et vous souhaitons de trouver bien du plaisir à vous servir de cet appareil.

Votre tondeuse à main a été construite en Allemagne selon des critères de qualité rigoureux. Elle est le fruit d'une longue expérience et d'une grande compétence acquises par la maison Brill au cours de son histoire de plus de 130 ans.

Le jardinage procure joie et détente. Nous désirons, par des réalisations et des innovations de plus en plus modernes, vous rendre le jardinage plus facile.

N'hésitez pas à vous adresser directement à votre revendeur spécialisé ou au service après-vente de Brill si vous désirez cependant faire une réclamation. C'est toujours avec plaisir que nous recevons vos souhaits, vos critiques et vos suggestions.

NL

U hebt een kwaliteitsproduct van de firma Brui gekocht, daarvoor willen we u hartelijk bedanken en we wensen u veel plezier bij het gebruik van uw apparaat.

Uw grasmaaier is in Duitland volgens strenge kwaliteitscriteria vervaardigd – met veel ervaring en vakmanschap, die Brill in zijn meer dan 130 jarige bedrijfsgeschiedenis heeft opgebouwd.

Werken in de tuin betekent plezier en ontspanning. Met altijd nieuwe ontwikkelingen en innovaties willen we u het tuinwerk vergemakkelijken.

Mocht u desondanks toch klachten hebben, wendt u dan rechtstreeks tot uw dealer of tot een Brill-servicepunt. Wensen, kritiek en tips zijn bij ons altijd van harte welkom.

CZ

Pořídil jste si kvalitní výrobek značky Brill, za což bychom vám rádi poděkovali; současně bychom vám chtěli popřát příjemnou práci s tímto zařízením.

Tato travní sekačka byla vyrobena v Německu podle přísných kvalitativních kritérií, a to na základě bohatých zkušeností a s využitím odborné kvalifikace, které firma Brill získala během 130 let své existence.

Práce na zahradě přináší radost a uvolnění. Trvalým vývojem a inovacemi našich výrobků bychom vám tuto práci chtěli ještě více zpříjemnit.

Vyskytne-li se i přesto důvod k reklamaci, obraťte se přímo na svého prodejce nebo na servisní středisko Brill. Vždy rádi uvítáme jakákoli přání, kritické připomínky i podněty.

PL

Dziękujemy Państwu za nabycie wysokiej jakości wyrobu marki Brill oraz życzymy wiele przyjemności podczas korzystania z nowego urządzenia.

Zakupiona przez Państwa kosiarka do trawników została wyprodukowana w Niemczech zgodnie z surowymi normami jakości – przy wykorzystaniu doświadczenia oraz kompetencji, które firma Brill zdołała zgromadzić w swej ponad 130 letniej historii.

Praca w ogrodzie to radość i odprężenie. Naszym celem jest ułatwienie Państwu prac ogrodowych dzięki wciąż nowym wynalazkom i innowacjom.

Gdyby jednak zaistniał jakiś powód do zastrzeżeń, należy zwrócić się bezpośrednio do specjalistycznego punktu handlowego lub do serwisu firmy Brill.

Jesteśmy zawsze otwarci na życzenia, krytyczne uwagi oraz sugestie Klientów.

Bästa kund, Gentile cliente, Appreciado cliente, Estimado Cliente

S

Du har köpt en kvalitetsprodukt från firma Brill. Vi tackar dig för visat förtroende och hoppas att denna produkt skall vara till nytta och nöje.

Denna gräsklippare är tillverkad i Tyskland enligt stränga kvalitetskrav. Tillverkningen sker med den mångåriga erfarenhet och kompetens firma Brill tillägnat sig under 130 år i marknaden.

Trädgårdsarbete innebär glädje och avkoppling. Med ständigt ny utveckling och innovation vill vi underlätta trädgårdsarbetet.

Uppstår frågor eller fel, ber vi dig kontakta din återförsäljare eller Brill kundtjänst.

Vi är alltid öppna för önskemål, kritik och förslag.

I

ha appena acquistato un prodotto di qualità della casa Brill. Vogliamo ringraziarla della sua scelta e augurarle un piacevole uso dell'apparecchio.

La Sua nuova rasapratore è stata prodotta in Germania secondo rigorosi criteri di qualità – e con molta esperienza e competenza acquisiti dalla Brill nel corso della sua storia aziendale di ormai oltre 130 anni.

Il giardinaggio è fonte di piacere e di distensione. Attraverso sviluppi ed innovazioni sempre più nuovi, è nostro intento facilitarlielo.

Non esiti a rivolgerti direttamente al Suo rivenditore specializzato oppure al servizio assistenza della Brill qualora dovessi avere motivi di reclamo.

Siamo sempre grati per qualsiasi tipo di richiesta, critica o suggerimento.

E

Ha adquirido un producto de calidad de la casa Brill. Le agradecemos su compra y le deseamos que lo disfrute.

Su cortacésped se ha fabricado en Alemania siguiendo los más estrictos criterios de calidad gracias a la experiencia y a la competitividad que Brill ha ido acumulando a lo largo de sus 130 años de existencia.

Las actividades relacionadas con la jardinería son sinónimo de relajación y bienestar. Deseamos facilitarlas ofreciéndole más avances y productos innovadores.

Aun así, si alguna vez tuviera motivo de queja, no dude en ponerse en contacto directamente con su distribuidor oficial o con el Servicio técnico de Brill.

Le agradeceremos que nos comunique sus críticas, deseos y sugerencias.

P

Acabou de adquirir um produto de qualidade da Casa Brill, pelo que lhe agradecemos, desejando que tenha muito prazer com o aparelho.

O seu corta-relva foi produzido na Alemanha conforme os mais altos critérios de qualidade – e de acordo com a experiência e competência, adquiridas pela Brill ao longo da sua história comercial de mais de 130 anos.

Trabalhos de jardinagem significam alegria e relaxamento. Com os desenvolvimentos e inovações sempre actuais pretendemos que os trabalhos de jardinagem se tornem mais fáceis.

Se contudo tiver razões para reclamações, por favor, consulte directamente o seu representante especializado ou a Assistência Técnica da Brill.

Desejos, críticas e sugestões são sempre bem-vindos.



Inhaltsverzeichnis – Contents – Contenu – Inhoudsopgave – Obsah – Spis treści

D	GB	F
Bitte lesen Sie diese Gebrauchsanweisung vor Montage und Inbetriebnahme Ihres Gerätes sorgfältig.	Please read these operating instructions carefully before assembling and using your machine.	Nous vous remercions de bien vouloir lire attentivement ce mode d'emploi avant le montage et l'utilisation de votre machine.
1. Funktionsteile 6	1. Operating parts 6	1. Pièces de fonctionnement 6
2. Technische Daten (siehe Ergänzung zur Gebrauchsanweisung)	2. Technical data (see Supplement to Operating Instructions)	2. Caractéristiques techniques (voir Complément au mode d'emploi)
3. Sicherheitshinweise 9	3. Notes on Safety 9	3. Consignes de sécurité 9
4. Hinweise zur Gebrauchsanweisung 11	4. Notes on these operating instructions 18	4. Informations sur le mode d'emploi 25
5. Ordnungsgemäßer Gebrauch 11	5. Proper Use 18	5. Utilisation conforme 25
6. Montage 11	6. Assembly 18	6. Montage 25
7. Inbetriebnahme 11	7. Putting into operation 19	7. Mise en service 26
8. Hinweis zum richtigen Mähen 13	8. Information concerning correct mowing 20	8. Conseils pour tondre correctement 27
9. Wartung, Pflege und Aufbewahrung 14	9. Maintenance / care / storage 21	9. Entretien et rangement 28
10. Beheben von Störungen 15	10. Troubleshooting 22	10. Dépannage 29
11. Hinweise zur ordnungsgemäßen Benutzung, Sicherheitshinweise 16	11. Instructions for correct use / safety instructions 23	11. Conseils de sécurité et précautions d'emploi 30
Garantie 17	Warranty 24	Garantie 31
EU-Konformitätserklärung (siehe Ergänzung zur Gebrauchsanweisung)	EU Certificate of Conformity (see Supplement to Operating Instructions)	Certificat de conformité aux directives européennes (voir Complément au mode d'emploi)
NL	CZ	PL
Lees deze gebruiksaanwijzing voor de montage en ingebruikname van het apparaat zorgvuldig door.	Před montáží sekačky a jejím uvedením do provozu si pečlivě pročtete tento návod k obsluze.	Przed montażem i uruchomieniem urządzenia należy zapoznać się z instrukcją obsługi.
1. Functieonderdelen 6	1. Funkční díly 6	1. Elementy funkcyjne 7
2. Technische gegevens (zie Aanvulling op de gebruiksaanwijzing)	2. Technické údaje (viz – Dodatek k návodu k použití)	2. Dane techniczne (patrz Dodatek do instrukcji obsługi)
3. Veiligheidsaanwijzingen 9	3. Bezpečnostní pokyny 9	3. Wskazówki dotyczące bezpieczeństwa 9
4. Aanwijzingen bij de gebruiksaanwijzing 32	4. Upozornění k návodu k použití 39	4. Wskazówki na temat instrukcji obsługi 45
5. Gebruik volgens de voorschriften 32	5. Správné používání 39	5. Zastosowanie zgodne z przeznaczeniem 46
6. Montage 32	6. Montáž 39	6. Montaż 46
7. Ingebruikname 33	7. Uvedení do provozu 39	7. Uruchamianie kosiarki 46
8. Op de juiste manier maaien 34	8. Správné sekání 41	8. Zasady prawidłowego koszenia trawników 48
9. Verzorging, onderhoud en opslag 35	9. Údržba, péče a přechovávání 42	9. Konserwacja, czyszczenie, przechowywanie 49
10. Opheffen van storingen 36	10. Odstraňování poruch 43	10. Usuwanie usterek 50
11. Aanwijzingen voor het juiste gebruik, veiligheidstips 37	11. Pokyny k řádnému používání, bezpečnostní pokyny 44	11. Wskazówki na temat prawidłowego użytkowania oraz wskazówki na temat bezpieczeństwa 51
Garantie 38	Záruka 45	Gwarancja 53
EU-overeenstemmingsverklaring (zie Aanvulling op de gebruiksaanwijzing)	Prohlášení o shodě s předpisy EU (viz – Dodatek k návodu k použití)	Deklaracja zgodności Unii Europejskiej (patrz Dodatek do instrukcji obsługi)

Innehållsförteckning – Indice – Indice de materias – Índice

S

Läs omsorgsfullt igenom bruksanvisningen före montering och användning.

1. Funktionsdelar	7
2. Tekniska data (se Tillägg till bruksanvisning)	
3. Säkerhetsanvisningar	9
4. Anmärkningar för bruksanvisning	53
5. Avsedd användning	53
6. Montering	54
7. Idrifttagning	54
8. Korrekt klippning	55
9. Underhåll, skötsel, förvaring	56
10. Felsökning	57
11. Anvisningar för korrekt användning, säkerhetsanvisningar	58
Garanti	59
EU Tillverkardeklaration (se Tillägg till bruksanvisning)	

I

La preghiamo di leggere attentamente le presenti istruzioni d'uso prima del montaggio e della messa in funzione del Suo apparecchio.

1. Parti funzionali	7
2. Dati tecnici (vedi il Aggiunta alle istruzioni per l'uso)	
3. Avvertenze di sicurezza	9
4. Avvertenze	60
5. Impiego secondo destinazione	60
6. Montaggio	60
7. Messa in uso	60
8. Rasatura corretta	62
9. Manutenzione, cura, conservazione	63
10. Eliminazione dei guasti	65
11. Norme per un impiego corretto, avvertenze di sicurezza	66
Garanzia	67
Dichiarazione di conformità alle norme UE (vedi il, Aggiunta alle istruzioni per l'uso)	

E

Antes de montar la herramienta y de ponerla en marcha lea atentamente estas instrucciones de uso.

1. Componentes	7
2. Datos técnicos (véase el Indicación adicional al manual de instrucciones)	
3. Indicaciones de seguridad	9
4. Indicaciones al manual de instrucciones	67
5. Uso previsto	68
6. Montaje	68
7. Puesta en servicio	68
8. Cortar correctamente	70
9. Mantenimiento, limpieza, almacenamiento	70
10. Solución de averías	72
11. Indicaciones para el uso adecuado / Indicaciones de seguridad	73
Garantía	74
Declaración de conformidad de la UE (véase el Indicación adicional al manual de instrucciones)	

P

Por favor, leia atentamente as presentes instruções de utilização antes da montagem e colocação em serviço do seu aparelho.

1. Componentes do funcionamento	7
2. Dados técnicos (ver Suplemento às Instruções de utilização)	
3. Indicações de segurança	9
4. Instruções de utilização – avisos gerais	75
5. Utilização prevista	75
6. Montagem	75
7. Colocação em funcionamento	75
8. Cortar correctamente a relva	77
9. Manutenção, conservação e armazenamento	78
10. Solução de avarias	79
11. Conselhos para um uso correcto / Instruções de segurança	79
Garantia	81
Certificado de Conformidade da UE (ver Suplemento às Instruções de utilização)	



1. Funktionsteile – Functional Parts – Pièces de fonctionnement – Functieonderdelen – Funkční díly

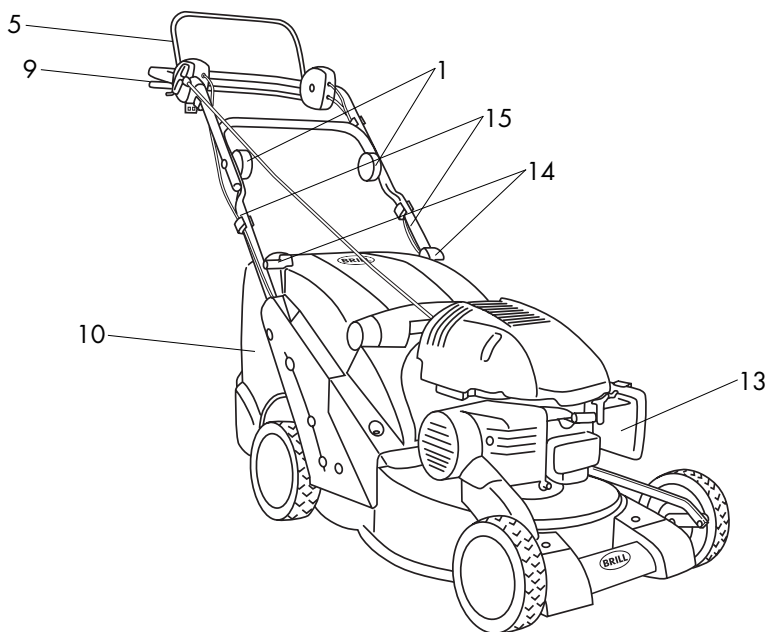

A

- 9 Système d'embrayage pour roues motrices (Figure A)
- 10 Boîtier multifonction (Figure A)
- 11 Panier de ramassage (Figure J)
- 12 Réservoir à essence (Figure G)
- 13 Filtre à air (Figure A/G)
- 14 Entraîneur pour boîtier multifonction (Figure A/D)
- 15 Câbles Bowden (Figure A)

NL

(Afbeelding Model)

- 1 Steelspangreep (Afbeelding A)
- 2 Vergrendeling multi-functie-box (Afbeelding B)
- 3 Olievulaansluitstuk (Afbeelding E)
- 4 Centrale instelbout voor de maaihoogte-instelling (Afbeelding F)
- 5 Veiligheidsbeugel (motorstop en ontgrendeling multi-functie-box) (Afbeelding A)
- 6 Hendel (Afbeelding I)
- 7 Startdrukknop (Briggs & Stratton) (Afbeelding G)
- 8 Choke (Honda) (Afbeelding G)
- 9 Koppelingsbeugel voor de wielaandrijving (Afbeelding A)
- 10 Multi-functie-box (Afbeelding A)
- 11 Vangkorf (Afbeelding J)
- 12 Benzinetank (Afbeelding G)
- 13 Luchtfilter (Afbeelding A/G)
- 14 Meenemer voor multi-functie-box (Afbeelding A/D)
- 15 Bowdenkabels (Afbeelding A)

D

(Abbildung Modell)

- 1 Holmspanngriff (Bild A)
- 2 Verriegelung Multi-Funktions-Box (Bild B)
- 3 Öleinfüllstutzen (Bild E)
- 4 Zentralverstellerschraube für die Schnitthöheneinstellung (Bild F)
- 5 Sicherheitsbügel (Motorstop und Entriegelung Multi-Funktions-Box) (Bild A)
- 6 Hebel (Bild I)
- 7 Primer (Briggs & Stratton) (Bild G)
- 8 Choke (Honda) (Bild G)
- 9 Kupplungsbügel für den Radantrieb (Bild A)
- 10 Multi-Funktions-Box (Bild A)
- 11 Fangkorb (Bild J)
- 12 Benzintank (Bild G)
- 13 Luftfilter (Bild A/G)
- 14 Mitnehmer für Multi-Funktions-Box (Bild A/D)
- 15 Bowdenzüge (Bild A)

- 5 Safety handle (motor stop and multi-function box release) (Figure A)
- 6 Lever (Figure I)
- 7 Primer (Briggs & Stratton) (Figure G)
- 8 Choke (Honda) (Figure G)
- 9 Coupling link for wheel drive (Figure A)
- 10 Multi-function box (Figure A)
- 11 Grass catcher (Figure J)
- 12 Fuel tank (Figure G)
- 13 Air filter (Figure A/G)
- 14 Catch for multi-function box (Figure A/D)
- 15 Bowden cables (Figure A)

F

(Illustration modèle)

- 1 Poignée de serrage à tige (Figure A)
- 2 Verrouillage boîtier multifonction (Figure B)
- 3 Tubulure de remplissage d'huile (Figure E)
- 4 Vis de réglage centrale pour le réglage de la hauteur de coupe (Figure F)
- 5 Poignée de sécurité (arrêt moteur et déverrouillage du boîtier multifonction) (Figure A)
- 6 Levier (Figure I)
- 7 Primer (Briggs & Stratton) (Figure G)
- 8 Choke (Honda) (Figure G)

CZ

(Obrázek – modelist)

- 1 Upínací rukojeť držadla (Obrázek A)
- 2 Zajištění multifunkční skříňka (Obrázek B)
- 3 Hrdlo pro dolévání oleje (Obrázek E)
- 4 Centrální stavěcí šroub pro nastavování výšky záběru (Obrázek F)
- 5 Pojistka (multifunkční skříňka k zastavení a odblokování motoru) (Obrázek A)

GB

(Illustration of Model)

- 1 Clamping grip (Figure A)
- 2 Multi-function box catch (Figure B)
- 3 Oil filler pipe (Figure E)
- 4 Central adjusting screw for cutting height adjustment (Figure F)

Elementy kosiarki – Funktionsdelar – Componenti funzionali – Piezas funcionales – Componentes funcionais

- | | | | | | |
|----|--|----|---|----|--|
| 6 | Páka (Obrázek I) | 5 | Säkerhetshandtag (motorstopp och frikoppling multifunktionsbox) (Figur A) | 4 | Tornillo de ajuste central para ajustar la altura de corte (Imagen F) |
| 7 | Primer (Briggs & Stratton) (Obrázek G) | 6 | Spak (Figur I) | 5 | Abrazadera de seguridad (parada del motor y desbloqueo de la caja multifuncional) (Imagen A) |
| 8 | Choke (Honda) (Obrázek G) | 7 | Primer (Briggs & Stratton) (Figur G) | 6 | Palanca (Imagen I) |
| 9 | Rukojeť spojky pohonu kol (Obrázek A) | 8 | Choke (Honda) (Figur G) | 7 | Iniciador (Briggs & Stratton) (Imagen G) |
| 10 | Multifunkční skříňka (Obrázek A) | 9 | Handtag för bakhjulsdrift (Figur A) | 8 | Cebador (Honda) (Imagen G) |
| 11 | Sběrný koš (Obrázek J) | 10 | Multifunktionsbox (Figur A) | 9 | Abrazadera de acoplamiento para el accionamiento por ruedas (Imagen A) |
| 12 | Nádrž na benzín (Obrázek G) | 11 | Uppsamlingskorg (Figur J) | 10 | Caja multifuncional (Imagen A) |
| 13 | Filtr vzduchu (Obrázek A/G) | 12 | Bensintank (Figur G) | 11 | Cesto recogedor (Imagen J) |
| 14 | Držák multifunkční skříňky (Obrázek A/D) | 13 | Luffilter (Figur A/G) | 12 | Tanque de gasolina (Imagen G) |
| 15 | Zmáčknutí bowdenů (Obrázek A) | 14 | Medbringare för multifunktionsbox (Figur A/D) | 13 | Filtro de aire (Imagen A/G) |
| | | 15 | Bowdenvajrarna (Figur A) | 14 | Arrastrador de caja multifuncional (Imagen A/D) |
| | | | | 15 | Mando Bowden (Imagen A) |

PL

(rys. model)

- 1 Uchwyt trzonka mocującego (rys. A)
- 2 Blokada skrzynka wielofunkcyjna (rys. B)
- 3 Wlew oleju (rys. E)
- 4 Centralna śruba nastawcza do regulacji wysokości cięcia (rys. F)
- 5 Pałk zabezpieczający (wyłączanie silnika i otwieranie skrzynki wielofunkcyjnej) (rys. A)
- 6 Dźwignia (rys. I)
- 7 Wtrysk wstępny – primer (Briggs & Stratton) (rys. G)
- 8 Włącznik ssania – choke (Honda) (rys. G)
- 9 Uchwyt sprzęgu napędu kół (rys. A)
- 10 Skrzynka wielofunkcyjna (rys. A)
- 11 Kosz na trawę (rys. J)
- 12 Zbiornik benzyny (rys. G)
- 13 Filtr powietrza (rys. A/G)
- 14 Zabierak do skrzynki wielofunkcyjnej (rys. A/D)
- 15 Ciężien Bowdena (rys. A)

S

(Figur Model)

- 1 Låsrott (Figur A)
- 2 Spärr Multifunktionsbox (Figur B)
- 3 Oljepåfyllningsrör (Figur E)
- 4 Klipphöjdsinställning (Figur F)

I

(Figura modello)

- 1 Manopola di bloccaggio manubrio (Figura A)
- 2 Bloccaggio del cesto multifunzione (Figura B)
- 3 Bocchettone riempimento olio (Figura E)
- 4 Vite per la regolazione centralizzata dell'altezza di taglio (Figura F)
- 5 Leva di sicurezza (freno motore e sbloccaggio del cesto multifunzione) (Figura A)
- 6 Leva (Figura I)
- 7 Iniettore (Briggs & Stratton) (Figura G)
- 8 Starter (Honda) (Figura G)
- 9 Leva a staffa snodata per la trazione (Figura A)
- 10 Cesto estraibile multifunzione (Figura A)
- 11 Cesto raccogliherba (Figura J)
- 12 Serbatoio della benzina (Figura G)
- 13 Filtro dell'aria (Figura A/G)
- 14 Dente per il cesto multifunzione (Figura A/D)
- 15 Tiranti Bowden (Figura A)

E

(Imagen Modelo)

- 1 Asa de apriete de la barra (Imagen A)
- 2 Bloqueo de caja multifuncional (Imagen B)
- 3 Orificio de llenado del aceite (Imagen E)

P

(Imagem Modelo)

- 1 Pega da haste (Imagem A)
- 2 Bloqueio da caixa polivalente (Imagem B)
- 3 Entrada de enchimento de óleo (Imagem E)
- 4 Parafusos centrais para a regulação da altura de corte (Imagem F)
- 5 Braçadeira de segurança (Paragem do motor e destravamento da caixa polivalente) (Imagem A)
- 6 Alavanca (Imagem I)
- 7 Arrancador (Briggs & Stratton) (Imagem G)
- 8 Estrangulador (Honda) (Imagem G)
- 9 Anilha de embraiagem do accionamento das rodas (Imagem A)
- 10 Caixa polivalente (Imagem A)
- 11 Cesto de recolha (Imagem J)
- 12 Depósito de gasolina (Imagem G)
- 13 Filtro de ar (Imagem A/G)
- 14 Dispositivo de arrastamento para caixa polivalente (Imagem A/D)
- 15 Tensores de base (Imagem A)

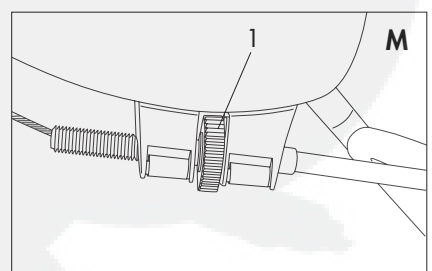
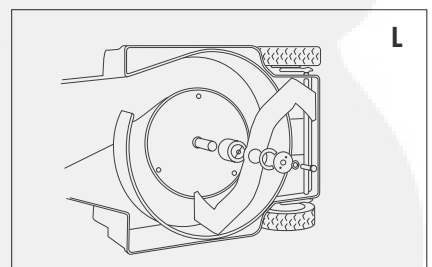
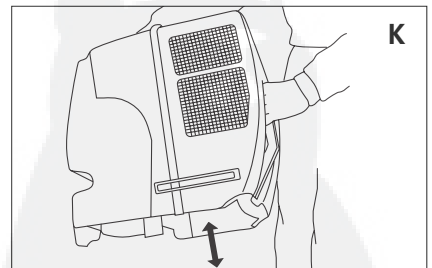
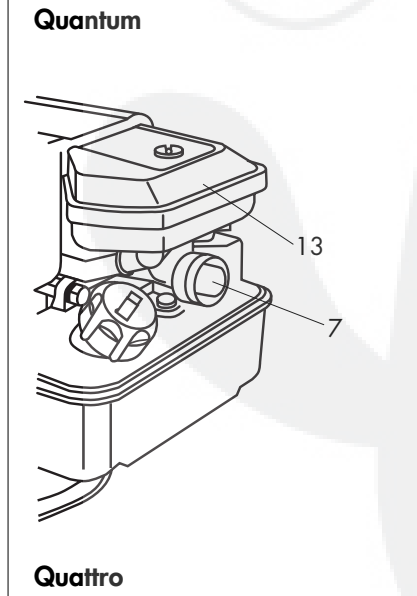
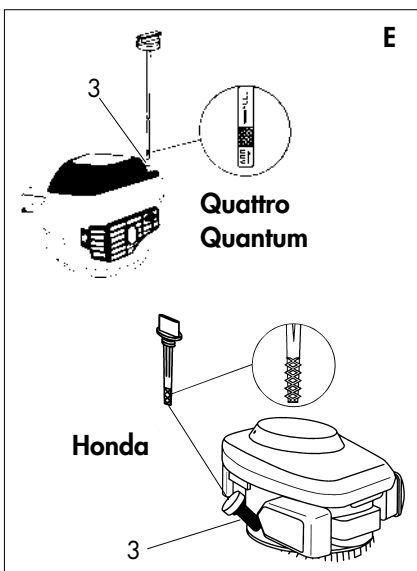
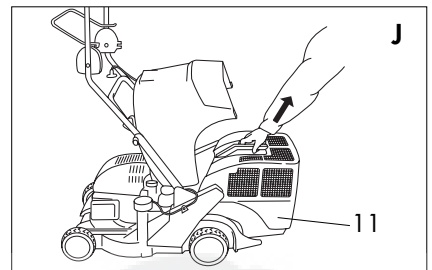
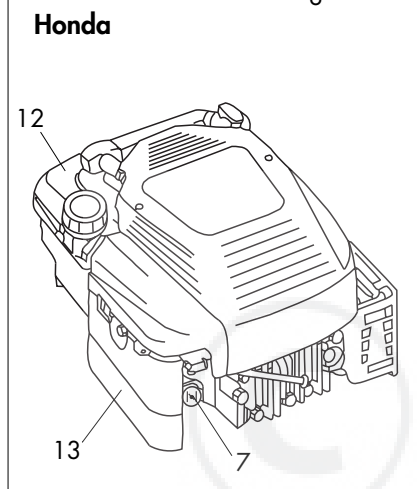
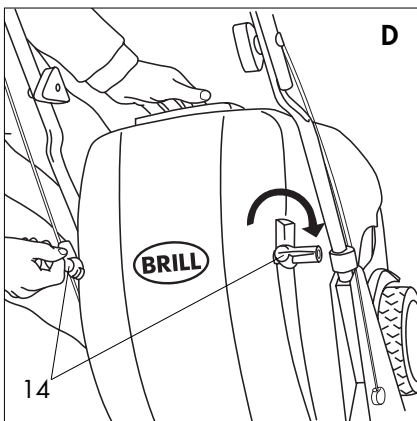
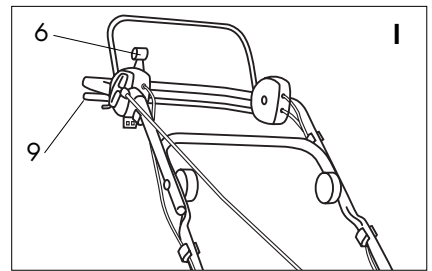
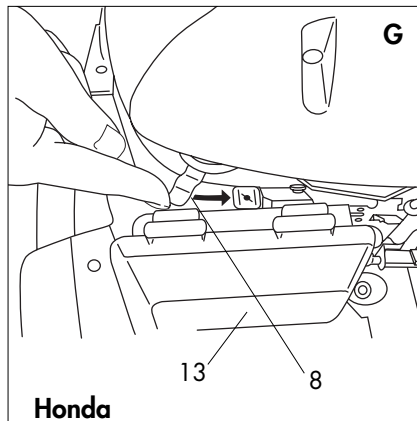
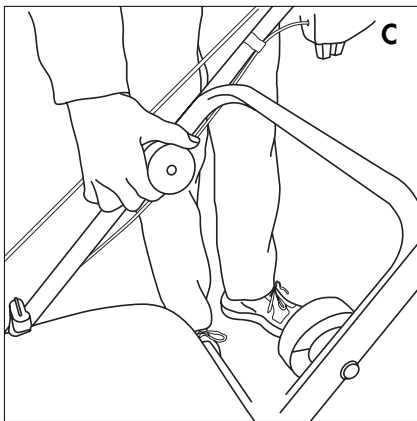
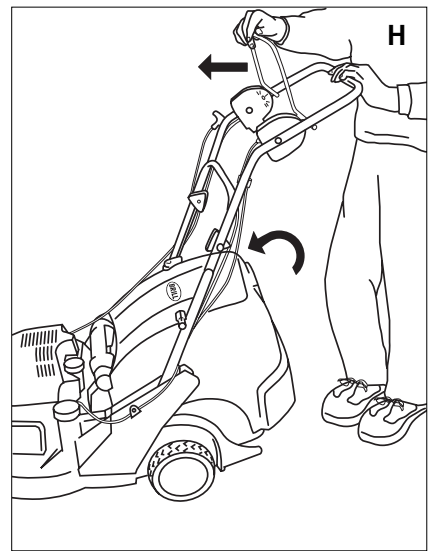
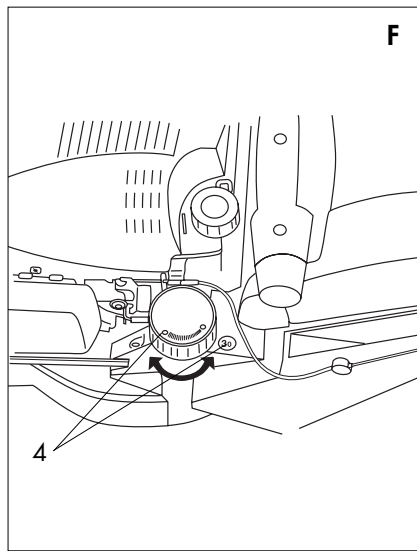
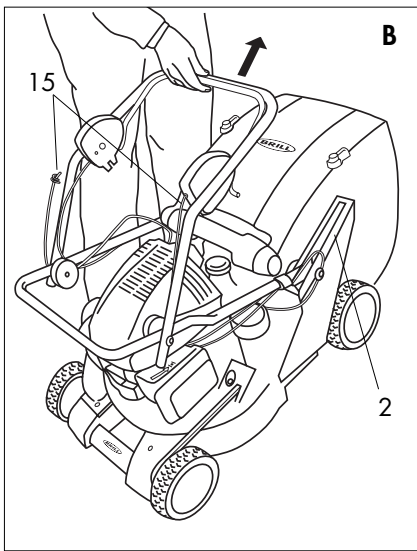

3. Sicherheitshinweise – Safety Instructions – Conseils de sécurité – Veiligheidsaanwijzingen – Bezpečnostní pokyny – Wskazówki na temat bezpieczeństwa – Säkerhetsanvisningar – Avvertenze di sicuezza – Indicaciones de seguridad – Instruções de segurança

Beachten Sie bitte die Sicherheitshinweise auf dem Gerät:

Please adhere to the following safety instructions on the appliance:

Veillez faire attention aux consignes de sécurité figurant sur l'appareil :

Lees de veiligheidsinstructies op het apparaat:

Dodržujte bezpečnostní pokyny uvedené na přístroji:

Należy przestrzegać symboli ostrzegawczych umieszczonych na urządzeniu:

Beakta säkerhetsanvisningarna på gräsklipparen:

Vi preghiamo di osservare le avvertenze di sicurezza riportate sull'apparecchio:

Preste atención a las indicaciones de seguridad del aparato:

Tenha em atenção às indicações de segurança do aparelho:



Besondere Vorsicht und Aufmerksamkeit !

Be extremely careful and attentive!

Faites particulièrement attention!

Bijzonder voorzichtig en attent zijn!

Úkony vyžadující zvláštní pozornost a opatrnost!

Zachować szczególną ostrożność!

Var extra försiktig och uppmärksam!

Prestate particolare attenzione e procedete con cautela!

¡Preste atención y sea especialmente cuidadoso!

Esteja atento e seja especialmente cuidadoso!



Vor Inbetriebnahme Gebrauchsanweisung lesen!

Read instruction handbook before starting!

Merci de lire attentivement le mode d'emploi avant d'utiliser cet appareil !

Voor ingebruikneming gebruiksaanwijzing lezen!

Před uvedením do provozu je třeba prostudovat návod k obsluze!

Przed użyciem przeczytać instrukcję obsługi!

Läs bruksanvisningen före användning!

Prima di mettere in funzione l'apparecchio, leggete le istruzioni per l'uso!

¡Lea las instrucciones de uso antes de la puesta en marcha!

Leia as instruções de utilização antes da colocação em serviço!



Dritte aus dem Gefahrenbereich fernhalten!

Keep bystanders away from the danger zone!

Maintenez tout tiers hors de la zone de travail!

Houd andere personen weg uit het gevarenbereik!

Je nutné, aby se další osoby zdržovaly v bezpečné vzdálenosti!

Zabezpieczyć strefę zagrożenia przed dostępem osób trzecich!

Se till att inga barn eller obehörig befinner sig i riskområdet!

Tenete lontane terze persone dalla zona di pericolo!

¡No debe haber terceras personas dentro de la zona de peligro!

Não deve haver outras pessoas dentro da zona de perigo!

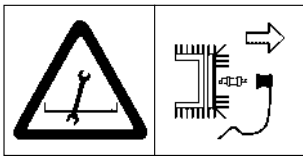

Vor Arbeiten am Schneidwerk Zündkerzenstecker ziehen!

Detach spark plug before working on cutting gear!

Retirez la cosse de bougie d'allumage avant tous travaux sur l'outil de coupe !

Haal de bougiestekker eraf voor aan het snijwerk te werken!

Před manipulací s noži je nutné odpojit konektor zapalovací svíčky!

Przed przystąpieniem do prac przy mechanizmie tnącym wyjąć wtyczkę świecy zapłonowej!

Dra ut tändstiftskontakten före underhåll eller felsökning på gräsklipparen!

Staccate il copricandela prima di effettuare lavori sull'apparato di taglio!

¡Desconecte el conector de bujía antes de trabajar con el mecanismo de corte!

Antes de trabajar com o mecanismo de corte desligue a tomada da vela!

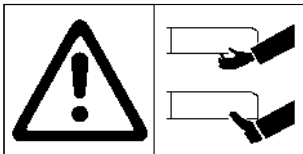

Achtung! Verletzungsgefahr durch scharfes Schneidwerkzeug – Finger und Füße entfernt halten!

Warning! Risk of injury. Keep fingers and feet away from sharp cutting tool!

Attention ! Risque de blessures par l'outil de coupe – ne mettez ni mains ni pieds à proximité !

Opgelet! Gevaar op verwondingen door scherp snijgereedschap – houd vingers en voeten weg!

Pozor! Nebezpečí poranění ostrými součástmi; nepřibližujte se prsty nebo chodidly!

Uwaga! Ostre narzędzie! Niebezpieczeństwo skaleczenia! Nie zbliżać dłoni ani stóp do narzędzia tnącego!

Varning! Risk för skada p.g.a. skärverktyg med skarp egg – Håll fingrar och fötter borta!

Attenzione! Pericolo di ferimento con l'apparato di taglio affilato – tenere lontani mani e piedi!

¡Atención! Peligro de heridas. No acerque las manos ni los pies a las hojas afiladas.

Atenção! Perigo de lesões. Nunca aproxime as mãos e os pés dos instrumentos de corte afiados!

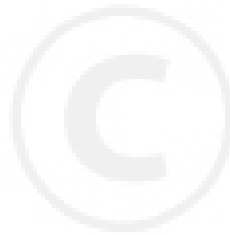

4. Hinweise zur Gebrauchsanweisung

Bitte lesen Sie diese Gebrauchsanweisung sorgfältig und beachten Sie deren Hinweise sowie die beiliegenden Sicherheitshinweise. Machen Sie sich anhand dieser Gebrauchsanweisung mit dem Gerät, den Stellteilen und dem richtigen Gebrauch sowie den Sicherheitshinweisen vertraut.



Achtung! Erlauben Sie niemals Kindern oder anderen Personen, die diese Gebrauchsanweisung nicht kennen, den Rasenmäher zu benutzen. Örtliche Bestimmungen können das Mindestalter des Benutzers festlegen.

Mähen Sie niemals, während Personen, besonders Kinder, oder Tiere in der Nähe sind. Denken Sie daran, dass der Maschinenführer oder der Benutzer für Unfälle mit anderen Personen oder deren Eigentum verantwortlich ist.

Bewahren Sie diese Gebrauchsanweisung sorgfältig auf.

5. Ordnungsgemäßer Gebrauch

Der Brill brillencio ist für das Schneiden von Rasen- und Grasflächen im privaten Haus- und Hobbygarten bestimmt und nicht für den gewerblichen Einsatz, in öffentlichen Anlagen, Parks, Sportstätten, an Straßen und in der Land- und Forstwirtschaft zu verwenden.

Die Einhaltung der von Brill beigefügten Gebrauchsanweisung ist

Voraussetzung für den ordnungsgemäßen Gebrauch des Gerätes. Die Gebrauchsanweisung enthält auch die Betriebs-, Wartungs- und Instandhaltungsbedingungen.



Achtung! Wegen Körperverletzungsgefahr darf das Gerät nicht eingesetzt werden zum Trimmen von Büschen, Hecken und

Sträuchern, zum Schneiden und Zerkleinern von Rankgewächsen oder Rasen auf Dachbepflanzungen oder Balkonkästen. Weiterhin darf das Gerät nicht als Häcksler zum Zerkleinern von Baum und Heckenabschnitt sowie zum Einebnen von Bodenunebenheiten verwendet werden.

6. Montage

6.1. Kontrolle auf Vollständigkeit:

Der Verpackungskarton enthält folgende Teile:

- Rasenmäher komplett
- Fangkorb
- Zündkerzenschlüssel
- Gebrauchsanweisung
- Servicestellenverzeichnis

6.2. Montage des Führungsgestänges

Bild B

Der Brill brillencio ist fertig vormontiert verpackt. Entnehmen Sie das Gerät aus der Verpackung, klappen Sie das z-förmig geklappte Führungsgestänge auseinander und schrauben Sie den Holmspanngriff fest (Bild C). Die Verriegelung des Klappholms rastet automatisch ein, sobald der Holm in Arbeitsposition gebracht wird.



Achtung! Achten Sie darauf, dass Sie die Bowdenzüge nicht einklemmen (Bild B).

Damit die Multi-Funktions-Box beim Nachvorneklappen automatisch geöffnet wird, ist die Multi-Funktions-Box leicht anzuheben und die Mitnehmer rechts und links sind auszuklappen (Bild D).

7. Inbetriebnahme

Vor dem Gebrauch ist immer durch Sichtkontrolle zu prüfen, ob die Schneidwerkzeuge, Befestigungsbolzen und die gesamte Schneideinheit abgenutzt oder beschädigt sind. Zur Vermeidung einer Unwucht muss ein abgenutztes oder beschädigtes Schneidwerkzeug ausgetauscht werden. (siehe Wartung, Pflege und Aufbewahrung).

Mähen Sie nur bei Tageslicht oder bei guter künstlicher Beleuchtung. Wenn möglich, ist der Einsatz des Gerätes bei nassem Gras zu vermeiden. Achten Sie immer auf einen guten und sicheren Stand an Hängen.

Führen Sie die Maschine nur im Schritttempo. Seien Sie besonders vorsichtig, wenn Sie den Rasen-

mäher umkehren oder ihn zu sich heranziehen.

Halten Sie das Schneidwerkzeug an, wenn der Rasenmäher angekippt werden muss zum Transport über andere Flächen als Gras und wenn der Rasenmäher von und zu der zu mähenden Fläche bewegt wird.

Benutzen Sie niemals den Rasenmäher mit beschädigten Schutzeinrichtungen oder Schutzgittern oder ohne angebaute Schutzeinrichtungen, z. B. Prallbleche und/oder Grasfangeinrichtungen.

Ändern Sie nicht die Reglereinstellung des Motors und überdrehen Sie ihn nicht.

Bild E



Achtung! Der Motor wird ohne Öl im Kurbelgehäuse ausgeliefert. Vor Inbetriebnahme daher unbedingt das Kurbelgehäuse des Motors mit Motorenöl 10 W 30 bis zur oberen Markierung des Ölmesstabs füllen. Die Füllmenge beträgt beim Briggs & Stratton-Motor ca. 0,6 Liter; beim Honda-Motor ca. 0,55 Liter.

Den Ölstand im Motor vor jedem Mähen überprüfen. Dazu den Rasenmäher waagrecht aufstellen und den Ölmesstab herausziehen. Der Ölstand am Messstab muss zwischen Min (ADD) und Max (Full) liegen. Als Kraftstoff wird Normalbenzin empfohlen.



Achtung! Benzin ist hochgradig entflammbar. Bewahren Sie Benzin nur in den dafür vorgesehenen Behältern auf. Tanken Sie nur im Freien und rauchen Sie nicht während des Einfüllvorgangs.

Benzin ist vor dem Starten des Motors einzufüllen. Während der Motor läuft oder bei heißer Maschine darf der Tankverschluss nicht geöffnet oder Benzin nachgefüllt werden. Falls Benzin übergelaufen ist, darf kein Versuch unternommen werden, den Motor zu starten. Statt dessen ist die Maschine von der benzinverschmutzten Fläche zu entfernen. Jeglicher Zündversuch ist zu vermeiden, bis sich die Benzindämpfe verflüchtigt haben. Falls der Tank zu entleeren ist, sollte dies im Freien erfolgen. Aus Sicherheitsgründen sind Benzintank- und andere Tankverschlüsse bei Beschädigung auszutauschen.

Um Brandgefahr zu vermeiden, halten Sie den Motor/Auspuff und den Bereich um den Kraftstofftank frei von Gras, Blättern oder austretendem Fett (Öl).

Halten Sie bei laufendem Motor Hände und Füße vom Innengehäuse und Grasauswurf fern.

Während des Mähens sind immer festes Schuhwerk und lange Hosen zu tragen. Mähen Sie nicht barfußig oder in leichten Sandalen.

7.1. Einhängen des Starterseils

Bild A

Den Sicherheitsbügel (Bild A POS 5) drücken, um die Motorbremse zu lösen. Den Startergriff am Motor herausziehen und das Starterseil in die Halterung am Gestänge von unten einhängen.

7.2. Einstellen der Schnitthöhe

Die Schnitthöhe ist mit der Zentralverstellungsschraube stufenlos verstellbar (Bild F, POS 4). Die eingestellte Schnitthöhe kann über die Digitalanzeige in 5-mm-Abschnitten abgelesen werden.



Achtung! Schnitthöhe nur bei abgestelltem Motor einstellen. Schnitthöhe nur so tief einstellen, dass die Messer vom Schneidwerk bei Bodenebenenheiten den Boden nicht berühren.

7.3. Starten mit dem Starterseil

Starten oder betätigen Sie den Anlassschalter mit Vorsicht, entsprechend den Herstelleranweisungen. Achten Sie auf ausreichenden Abstand der Füße zu dem Schneidwerkzeug.

Den Rasenmäher auf eine ebene Fläche stellen.

Überprüfen Sie das Gelände, auf dem die Maschine eingesetzt wird, und entfernen Sie alle Gegenstände, die erfasst und weggeschleudert werden können.

Briggs & Stratton-Motor:

- Bei kaltem Motor den Primer (Bild G, POS 7) vor dem Starten einige Male drücken, bei warmem Motor entfällt das Betätigen des Primers.
- Sicherheitsbügel (Bild A, POS 5) zum Führungsholm herunterdrücken und gleich das Starterseil ziehen.

Honda Motor

- Bei kaltem Motor den Chokehebel am Motor auf Pos. Choke stellen. Bei warmem Motor entfällt die Betätigung des Chokes (Bild G, POS 8).
- Sicherheitsbügel zum Führungsholm herunterdrücken und gleich das Starterseil ziehen. Der Chokehebel gleitet nach Betätigung des Sicherheitsbügels zurück in seine Ausgangsposition (Bild A, POS 5).

Wird das Schneidwerkzeug durch einen Fremdkörper blockiert oder der Motor überlastet, lassen Sie den Sicherheitsbügel los; der Motor schaltet sich automatisch ab. Falls erforderlich, den Fremdkörper beseitigen.



Achtung! Beim Starten oder Anlassen des Motors darf der Rasenmäher nicht gekippt werden, es sei denn, der Rasenmäher muss bei dem Vorgang angehoben werden. In diesem Fall kippen Sie ihn nur so weit, wie es unbedingt erforderlich ist, und heben Sie nur die vom Benutzer abgewandte Seite hoch. Starten Sie den Motor nicht, wenn Sie vor dem Auswurfkanal stehen.



Achtung! Motor nicht in geschlossenen Räumen laufen lassen. Vergiftungsgefahr durch Kohlenmonoxydbildung!

Führen Sie niemals Hände oder Füße an oder unter sich drehende Teile. Halten Sie sich immer entfernt von der Auswurföffnung.

7.4. Abstellen

Zum Abstellen des Motors den Sicherheitsbügel loslassen (Bild A POS 5). Durch eine integrierte Bremse kommt das Schneidwerkzeug innerhalb von 3 Sekunden zum Stillstand.

7.5. Inbetriebnahme des Hinterradantriebs (41 BRC, 41 BR, 43 BR, 43 BRC, 43 BR OHC, 48 BR, 48 BCR und 48 BR OHC)
Bild I POS 9

Um den Radantrieb zuzuschalten, muss der Kupplungsbügel für den

Radantrieb (Bild I, POS 9) zum Führungsholm hochgezogen werden. Durch Loslassen des Kupplungsbügels (Bild I, POS 9) wird der Radantrieb ausgeschaltet.

7.6. Inbetriebnahme des Vario-Radantriebes (Vario-Radantrieb nur bei 51 BR, 51 BR OHC)

Diese Rasenmäher sind mit einem Vario-Getriebe ausgestattet. Sie Haben die Möglichkeit die Fahrgeschwindigkeit frei zu wählen

(zwischen 3 km/h und 5,5 km/h). Eine Veränderung der Fahrgeschwindigkeit ist nur wenn der Motor läuft und während der Fahrt möglich.

Hierzu betätigen Sie den Hebel (Bild I, Pos 6) in die gewünschte Richtung (langsam  schnell).

Um den Radantrieb zuzuschalten, muss der Kupplungsbügel für den Radantrieb (Bild I, POS 9) zum Führungsholm hochgezogen werden.

Durch Loslassen des Kupplungsbügels (Bild I, POS 9) wird der Radantrieb ausgeschaltet.

 **Achtung! Die vom Hersteller am Gerät installierten Sicherheitseinrichtungen dürfen nicht entfernt oder überbrückt werden, da andernfalls Verletzungsgefahr besteht und das Gerät nicht mehr automatisch abschaltet.**

 **Achtung! Das Schneidwerkzeug läuft nach!**

8. Hinweise zum richtigen Mähen

8.1. Allgemeines über Rasenpflege

Um einen gepflegten Rasen zu erhalten, empfehlen wir Ihnen, möglichst wöchentlich zu mähen. Häufiges Schneiden stärkt den kurzgeschnittenen Halm und macht ihn widerstandsfähig.

Kurzes Schnittgut (bis etwa 1 cm Länge) kann nach dem Schneiden liegen bleiben. Längeres Schnittgut muss entfernt werden, damit der Rasen nicht gelb wird und verfilzt. Beim Mähen ohne Fangkorb legt der brillencio den Grasabschnitt durch den hohen Heckauswurfbereich sauber ab.

Den Rasen erstmals im Frühjahr schneiden, sobald das Gras zu wachsen beginnt und der Rasen begehbar ist. Ist das Gras einmal zu lang geworden, zuerst in eine Richtung mit hoher Schnitthöhe einstellen mähen und dann quer in der gewünschten Schnitthöhe mähen.

8.2. Das Mähen

Nur mit scharfen, einwandfreien Messern schneiden, damit die Grashalme nicht ausfransen und der Rasen gelb wird.

Schnitthöhe sollte nach Möglichkeit immer wenigstens 3 – 4 cm betragen, da der Halm im unteren Bereich weißlich verfärbt ist und bei einem zu tiefen Schnitt die Rasenfläche nicht saftig grün wirkt. Der Halm trocknet vor allem im Sommer auch zu schnell aus.

Zur Erzielung eines sauberen Schnittbildes das Gerät mit

angepasster Geschwindigkeit in möglichst geraden Bahnen führen. Dabei sollten sich die Bahnen immer um einige Zentimeter überlappen, damit keine Streifen stehen bleiben.

Heben Sie oder tragen Sie niemals einen Rasenmäher mit laufendem Motor.

Stellen Sie den Motor ab und ziehen Sie den Kerzenstecker ab, wenn ein Fremdkörper getroffen wurde. Suchen Sie nach Beschädigungen am Rasenmäher und führen Sie die erforderlichen Reparaturen durch, bevor Sie erneut starten und mit dem Rasenmäher arbeiten; falls der Rasenmäher anfängt, ungewöhnlich stark zu vibrieren, ist eine sofortige Überprüfung erforderlich.

Hinweis:

An Hängen ist die Schneidbahn quer zum Hang zu legen. Ein Abgleiten des Gerätes lässt sich durch leichte Schrägstellung nach oben verhindern. Mähen Sie nicht an übermäßig steilen Hängen und seien Sie besonders vorsichtig, wenn Sie die Fahrtrichtung am Hang ändern. Die Unterseite des Mähergehäuses ist regelmäßig zu säubern. Grasablagerungen müssen entfernt werden. Ablagerungen erschweren den Startvorgang, beeinträchtigen die Schnittqualität und den Grasauswurf.

Stellen Sie den Motor ab, wenn Sie den Rasenmäher verlassen und bevor Sie nachtanken.

8.3. Mähen mit der Grasfangbox Bild H

Sobald während der Arbeit Grasreste auf dem Rasen liegen bleiben, muss die Grasfangbox entleert werden.

 **Achtung! Vor dem Abnehmen des Fangkorbes den Motor abstellen und den Stillstand des Schneidwerkzeuges abwarten.**

Zum Entnehmen des Grasfangkorbes den Sicherheitsbügel über die (Bild H) POS 0 Stop nach vorne bewegen, wodurch der Klappholm entriegelt wird. Durch Nachvordrücken des Holms wird die Multi-Funktions-Box geöffnet und der Fangkorb kann am Griff mit einer Hand entnommen werden (Bild J POS 11).

Hinweis:

Zur Gewährleistung eines guten Füllergebnisses sollten Sie die Fangbox und insbesondere das Luftgitter nach der Benutzung reinigen.

 **Achtung! Schnittgutreste im Mähergehäuse nicht von Hand oder mit den Füßen entfernen, sondern mit geeigneten Hilfsmitteln, wie z. B. Bürste oder Handbesen.**

Zum Entleeren halten Sie den abgenommenen Fangkorb mit einer Hand am Tragegriff, mit der anderen Hand in der hinteren Griffmulde und kippen das Schnittgut über die große Öffnung nach vorne aus.

Bild K

Fangkorb nach dem Entleeren wieder in die vorgesehenen Halterungen einhängen und Multi-Funktions-Box zurückklappen.



Achtung! Mähwerk läuft nicht bei geöffneter Multi-

Funktions-Box an. Holm wieder in die Arbeitsposition zurückklappen und einrasten lassen! Bowdenzüge beachten!



Achtung! Grasfangbox nur bei abgeschaltetem Motor und stillstehendem Schneidwerkzeug einhängen.

Mähen ohne Grasfangkorb

Der Brill brillencio ist ein idealer Langgrasmäher. Durch den hohen Heckauswurfbereich wird beim Mähen ohne Fangkorb das Schnittgut gleichmäßig auf den Rasen abgelegt.

9. Wartung, Pflege und Aufbewahrung

9.1. Wartung

Die Wartung umfasst Arbeiten, die das Gerät in einwandfreiem Betriebszustand halten. Durch regelmäßige Überprüfung (fester Sitz von Schraubverbindungen, Risse, Beschädigungen) und Auswechseln schadhafter oder abgenutzter Teile wird Unfällen und Geräteausfällen vorgebeugt.

Reparaturen dürfen nur von den vom Hersteller autorisierten Servicestellen oder autorisierten Fachhändlern durchgeführt werden. Ein Servicestellenverzeichnis liegt dem Gerät bei.



Achtung! Vor allen Arbeiten und Instandhaltungen des Gerätes stets den Zündkerzenstecker ziehen. Ansonsten Verletzungsgefahr!

Prüfen Sie regelmäßig die Grasfangeinrichtung auf Verschleiß oder Verlust der Funktionsfähigkeit. Ersetzen Sie defekte Schalldämpfer. Ersetzen Sie aus Sicherheitsgründen abgenutzte oder beschädigte Teile.

Aufgrund der Gefahr von Personen- und Sachschäden: Reinigen Sie das Gerät nicht unter fließendem Wasser, insbesondere nicht unter Hochdruck.

Lagern Sie das Gerät an einem trockenen, frostsicheren Ort. Der Aufbewahrungsort muss für Kinder unzugänglich sein.

Motor nicht auf die Zündkerzenseite bzw. Vergaserseite kippen.

Beachten Sie den Einbauhinweis beim Austausch des Messers.

Wartung am Radantrieb

Bild M POS 1

Das Getriebe läuft wartungsfrei in einem geschlossenen Ölbad. Der Randantriebs-Kupplungszug kann bei zu spät einsetzender Kupplung oder rutschender Kupplung nachgestellt werden. Zum Nachstellen drehen Sie das Stellrad von der Bedienerseite in Uhrzeigerrichtung. Zum Lockern drehen sie das Stellrad von der Bedienerseite gegen Uhrzeigerrichtung.

9.2. Auswechseln der Messer

Verwenden Sie bitte ausschließlich das vom Hersteller vorgesehene Original-Ersatzmesser. Sie erhalten das Ersatzmesser bei Ihrem Fachhändler.

Schnittbreite

41 cm
43 cm
48 cm
51 cm

Original-Brill-Ersatzteil Artikel Nr.

61601
61600
61602
61603

Verwenden Sie nie Ersatzteile und Zubehörteile, die vom Hersteller nicht vorgesehen sind.

Beschädigte Messerbalken müssen wegen der damit verbundenen Unwucht ausgewechselt werden. Aus Sicherheitsgründen ist dies von den vom Hersteller autorisierten Servicestellen oder Fachhändlern durchzuführen.

9.3. Wartungsarbeiten am Motor

(Bitte beachten Sie die Hinweise des Motorherstellers. Die Original Betriebsanleitung liegt bei.)

Ölwechsel



Achtung! Motorenölwechsel stets bei warmem Motor und leerem, geschlossenem Tank durchführen.

Briggs & Stratton-Motor und Honda-Motor

Der erste Motorenölwechsel muss nach 5 Betriebsstunden durchgeführt werden. Anschließend ist alle 50 Betriebsstunden ein Ölwechsel erforderlich. Sollten die 50 Betriebsstunden innerhalb eines Jahres nicht erreicht werden, so wechseln Sie das Öl auf jeden Fall am Ende der Mähseason. Dazu Öleinfüllstutzen öffnen und den Mäher so kippen, dass das Altöl in eine Auffangwanne fließen kann. Das Altöl ist gemäß der örtlichen Bestimmungen zu entsorgen. Den Mäher wieder waagrecht aufstellen und mit Motorenöl 10 W 30 füllen (siehe Inbetriebnahme).

Zündkerze reinigen, prüfen

Verschmutzte Zündkerze mit Messingbürste und Lappen reinigen. Elektrodenabstand prüfen.

Sollwert:

bei Briggs & Stratton-Motor:
0,75 mm,

bei Honda-Motor:
0,7 – 0,8 mm.

Bei starkem Verschleiß die Zündkerze wechseln.

Luftfilter reinigen

Briggs & Stratton-Motor



Achtung! Eine Reinigung ist alle 3 Monate bzw. nach jeweils 25 Betriebsstunden erforder-

derlich, je nachdem, was zuerst erreicht wird. Bei starkem Staubanfall muss die Reinigung häufiger vorgenommen werden.

Die Schraube entfernen, das Luftfiltergehäuse komplett zur Seite bzw. nach vorne herausziehen. Achten Sie bitte darauf, dass keine Fremdkörper in den Vergaser fallen können. Danach den Deckel nach oben abheben.

Den kompletten Luftfilter zerlegen und alle Teile reinigen.

Wartung des Schaumelements:

Schaumelement in Flüssigreinigungsmittel und Wasser waschen (austauschen, falls sehr schmutzig oder beschädigt). In einem sauberen Lappen trocken pressen. **Schaumelement in Motoröl tränken.** In einem sauberen Lappen ausdrücken, um überschüssiges Öl zu beseitigen. Alle Teile wieder in umgekehrter Reihenfolge montieren und sicher mit einer Schraube am Vergaser befestigen.

Honda-Motor



Achtung! Alle 10 Betriebsstunden den Trockenfilter überprüfen.

Nach jeweils 50 Betriebsstunden den Trockenfilter austauschen. Bei starkem Staubanfall muss die Reinigung oder **der Austausch häufiger vorgenommen werden.**

Den Klemmverschluss ausrasten. Den Luftfilterdeckel komplett zur Seite bzw. nach oben abnehmen. Achten Sie bitte darauf, dass keine Fremdkörper in den Vergaser fallen

können. Danach das Filterelement entnehmen.

Den kompletten Luftfiltereinsatz ausklopfen und alle Teile reinigen. Alle Teile wieder in umgekehrter Reihenfolge montieren.

Kühlluftwege reinigen

Kühlrippen und Luftgitter von Mährückständen reinigen.



Achtung! Gerät unbedingt auskühlen lassen, da Motorenoberfläche heiße Stellen aufweist.

Service am Motor

Um einen störungsfreien Lauf des Motors zu gewährleisten, sollte Ihr Rasenmäher alle 2 – 3 Jahre von einer autorisierten Vertragswerkstatt überprüft werden (Ventile einstellen etc.).

Pflege

Direkt nach dem Mähen lassen sich Schmutz- und Grasreste am leichtesten entfernen. Zündkerzenstecker ziehen, das Gerät so kippen, dass es nicht auf der Zündkerzenseite bzw. Vergaserseite liegt. Mit Bürste und Lappen reinigen.

Halten Sie die Stielverriegelung stets von Verschmutzung frei. Entfernen Sie, wenn nötig, Stielaufnahme von vorhandenem Grasabschnitt.

Aufbewahrung



Achtung! Lassen Sie den Motor abkühlen, bevor Sie

das Gerät tragen und die Maschine in geschlossenen Räumen abstellen. Bewahren Sie niemals die Maschine mit Benzin im Tank innerhalb eines Gebäudes auf, in dem möglicherweise Benzindämpfe mit offenem Feuer oder Funken in Berührung kommen können.

Das Gerät immer in einem geschlossenen Raum abstellen. Der brillencio ist durch den Klappholm platzsparend unterzubringen. Klappen Sie die Multifunktions-Box einfach auf und lagern Sie den Fangkorb auf dem Gerät.



Achtung! Beim Zusammenklappen darauf achten, dass die Bowdenzüge nicht geknickt werden!

Einlagerungshinweise (Überwinterung)

Bei Motoren, die länger als 30 Tage stillgelegt werden, zuerst den Tank unbedingt im Freien entleeren, restliches Benzin mit fusselfreiem Tuch aufsaugen. Anschließend den Motor laufen lassen, bis er infolge Kraftstoffmangels stehen bleibt.

Zündkerze herausschrauben, 1 Esslöffel Motoröl in den Zylinder gießen. Durch langsames Ziehen am Startergriff Motor durchdrehen, damit sich das Öl verteilt. Zündkerze wieder einschrauben.

Nachdem Schmutz und Mähgutreste gründlich entfernt sind, empfehlen wir, den Rasenmäher mit Pflegemittel zu reinigen.

10. Behebung von Störungen

Allgemeines

Störungen treten meistens nur dann auf, wenn das Gerät nicht richtig behandelt, gepflegt und gewartet wurde. Die nachstehende Tabelle enthält die am häufigsten vorkommenden Störungen und deren Beseitigung. Bei weiteren Störungen ist die nächste vom Hersteller autorisierte Servicestelle oder der autorisierte Fachhändler aufzusuchen.



Achtung! Reparaturen, die Fachkenntnisse erfordern, dürfen nur von einem autorisierten Fachmann durchgeführt werden.



Achtung! Aus Sicherheitsgründen sind nur Original-Ersatzteile des Herstellers oder vom Hersteller freigegebene Teile zu verwenden.

Wir weisen ausdrücklich darauf hin, dass wir nach dem Produkthaftungsgesetz nicht für durch unsere

Geräte hervorgerufene Schäden einzustehen haben, sofern diese durch unsachgemäße Reparatur verursacht oder bei einem Teileaustausch nicht unsere Originalteile oder von uns freigegebene Teile verwendet werden und die Reparatur nicht vom autorisierten Service des Herstellers oder einem autorisiertem Fachmann durchgeführt wird. Entsprechendes gilt für Ergänzungs- und Zubehörteile.

Störung	Mögliche Ursache	Behebung
Abnorme Geräusche, Klappern am Gerät.	Schrauben am Motor, seiner Befestigung o. Mähergehäuse lose.	Schrauben nachziehen.
Unruhiger Lauf, starkes Vibrieren des Gerätes.	Messer beschädigt (Unwucht), Messerbalkenbefestigung an der Motorwelle gelöst.	Schraube für Messer nachziehen. Beschädigte Teile von Servicestation auswechseln lassen.
Motor springt nicht an (Briggs & Stratton-Motor).	Primer wurde vor dem Starten nicht betätigt. Kein Benzin, Tank leer.	Primer einige Male drücken (siehe Inbetriebnahme).
Motor springt nicht an (Honda-Motor).	Hebel steht nicht auf Pos. Choke.	Gashebel auf Pos. Choke stellen (siehe Inbetriebnahme).
Motor springt nicht an.	Zündkerze defekt oder Tank leer.	Zündkerze reinigen bzw. erneuern, Kraftstoff einfüllen.
Motor läuft kurz an, bleibt dann plötzlich mit lautem Knall stehen.	Zylinder, Kolben und Lager der Kurbelwelle festgefressen. Kein Motoröl im Kurbelgehäuse.	Motorüberholung durch Fachwerkstatt erforderlich.
Rasen wird gelb, Schnitt unsauber.	Messer zu stumpf, Schnitthöhe zu niedrig.	Messer wechseln. Schnitt etwas höher einstellen.
Radantrieb läuft nicht.	Keilriemen gerissen.	Keilriemen muss ausgetauscht werden. Brill Servicestation aufsuchen.
	Kupplungsseil gedehnt.	Kupplungsseil nachstellen.

11. Hinweise zur ordnungsgemäßen Benutzung, Sicherheitshinweise



Überprüfung vor und nach jeder Benutzung

Führen Sie vor jeder Benutzung eine Sichtprüfung des Gerätes durch. Benutzen Sie das Gerät nicht, wenn Sicherheitsvorrichtungen (Schaltbügel, Sicherheitsabdeckungen) und / oder die Schneidvorrichtung beschädigt oder abgenutzt sind. Setzen Sie niemals Sicherheitsvorrichtungen außer Kraft.

Überprüfen Sie die zu mähende Fläche vor Arbeitsbeginn. Entfernen Sie vorhandene Fremdkörper (z. B. Steine, Äste oder Knochen). Achten Sie während der Arbeit auf Fremdkörper.

Während des Mähens sind immer festes Schuhwerk und lange Hosen zu tragen. Mähen Sie nicht barfußig oder in leichten Sandalen.

Warnung! Benzin ist hochgradig entflammbar. Bewahren Sie Benzin nur in den dafür vorgesehenen Behälter auf. Tanken Sie nur im Freien und rauchen Sie während des Einfüllvorganges nicht. Benzin ist vor dem Startvorgang des Motors einzufüllen. Stellen Sie den Motor ab, bevor Sie nachtanken.

Während der Motor läuft oder bei heißem Gerät darf der Tankverschluss nicht geöffnet oder Benzin nachgefüllt werden.

Falls Benzin übergelaufen ist, darf kein Versuch unternommen werden, den Motor zu starten. Statt dessen ist das Gerät von der benzinverschmutzten Fläche zu entfernen. Jeglicher Zündversuch ist zu vermeiden bis sich die Benzindämpfe verflüchtigt haben

Aus Sicherheitsgründen sind Benzintank und Tankverschluss bei Beschädigung auszutauschen.

Tauschen Sie beschädigte Auspufftöpfe aus.

Die Schneidwerkzeuge sind regelmäßig auf Beschädigung zu prüfen und ggf. sachgemäß instand zu setzen.

Schneidwerkzeuge nur vom Brill Service oder den autorisierten Fachhändler austauschen lassen.



Verwendung / Verantwortung

Achten Sie darauf, dass sich keine anderen Personen (insbesondere Kinder) oder Tiere in der Nähe des Arbeitsbereiches befinden.

Das Gerät kann ernsthafte Verletzungen verursachen! Sie sind für die Sicherheit im Arbeitsbereich verantwortlich.

Starten Sie das Gerät niemals im gekippten Zustand – Verletzungsgefahr!

Verwenden Sie das Gerät ausschließlich entsprechend dem in der Gebrauchsanweisung angegebenen Verwendungszweck.

Der Verbrennungsmotor darf nicht in geschlossenen Räumen laufen in denen sich gefährliche Abgase sammeln können.

Mähen Sie nur bei Tageslicht oder mit ausreichender künstlichen Beleuchtung.

Achten Sie beim Arbeiten immer auf sicheren und festen Stand auch an Hängen. Mähen Sie quer zum Hang, niemals auf- und abwärts. Mähen Sie nicht übermäßig steilen Hängen. Seien Sie vorsichtig, wenn Sie die Fahrrichtung am Hang ändern, das Gerät umkehren oder zu sich heranziehen. Achtung beim Rückwärtsgehen, Stolpergefahr!

Führen Sie das Gerät nur im Schrittempo.

Stellen Sie den Motor ab, wenn das Gerät beim Transport über andere Flächen als Gras anzukippen ist, und wenn Sie das Gerät zur Arbeitsfläche hin- und wieder

wegtransportieren. Benutzen Sie niemals das Gerät mit beschädigten Schutzeinrichtungen oder ohne Schutzeinrichtungen.

Ändern Sie nicht die Grundeinstellung des Motors oder überdrehen Sie ihn nicht.

Bevor Sie den Motor starten, kuppeln Sie alle Schneidwerkzeuge und Antriebe aus.

Starten oder betätigen Sie den Anlasserschalter mit Vorsicht, entsprechend den Herstelleranweisungen. Achten Sie auf ausreichenden Abstand der Füße zu dem Schneidwerkzeug.

Beim Starten oder Anlassen des Motors darf das Gerät nicht gekippt werden, es sei denn, das Gerät muss bei dem Vorgang angehoben werden. In diesem Fall kippen Sie das Gerät nur so weit, wie es unbedingt erforderlich ist, und heben Sie nur die Ihnen abgewandte Seite hoch.

Starten Sie den Motor nicht, wenn Sie vor dem Auswurfkanal stehen.

Finger und Füße vom Schneidwerkzeug fernhalten!

Heben Sie oder tragen Sie niemals ein Gerät mit laufendem Motor.

Vor jeder Arbeit an dem Gerät oder verlassen des Gerätes sowie nachtanken, Motor abstellen.

Sollten Sie beim Arbeiten auf ein Hindernis treffen, setzen Sie bitte das Gerät außer Betrieb, ziehen Sie den Zündkerzenstecker. Entfernen Sie das Hindernis, überprüfen Sie das Gerät auf eventuelle Beschädigungen und lassen Sie es ggf. reparieren.

Ziehen Sie den Zündkerzenstecker, wenn das Gerät stark zu vibrieren beginnt, und überprüfen Sie die Ursache.



Arbeitsunterbrechung

Lassen Sie das Gerät nie unbeaufsichtigt stehen. Sollten Sie die Arbeit unterbrechen, ziehen Sie den Zündkerzenstecker und lagern Sie das Gerät an einem sicheren Ort. Sollten Sie Ihre Arbeit unterbrechen, um sich zu einem anderen Arbeitsbereich zu begeben, schalten Sie dazu das Gerät unbedingt ab und ziehen Sie den Zündkerzenstecker.



Beachten Sie Umwelteinflüsse

Benutzen Sie das Gerät nie bei Regen oder in feuchter, nasser Umgebung.

Beachten Sie bitten die örtlichen Ruhezeiten Ihrer Gemeinde!

Garantie

Der Hersteller gewährt für seine Produkte bei ausschließlich privater Nutzung 24 Monate Garantie (ab Kaufdatum). Die gesetzlichen Gewährleistungsansprüche bleiben davon unberührt. Die Garantieleistung bezieht sich auf alle wesentlichen Mängel der Produkte, die nachweislich auf Material- oder Fabrikationsfehler zurückzuführen sind. Sie erfolgt nach unserem Ermessen durch die Ersatzlieferung eines einwandfreien Produktes oder die kostenlose Nachbesserung des Produktes, wenn folgende Voraussetzungen gewährleistet sind:

- Das Produkt ist bei Gefahrübergang frei von Rechtsmängeln übergeben worden.
- Ein Original-Kaufbeleg mit Käuferadresse, Kaufdatum, Typ und Produktbezeichnung liegt als Kaufnachweis vor. Der Kaufort liegt innerhalb der EU.
- Das Produkt wurde sachgemäß und entsprechend den Empfehlungen in der Gebrauchsanweisung behandelt. Die Wartung und Reinigung des Produktes nach den Angaben der Gebrauchsanweisung ist unabdingbar. Es wurde weder vom Käufer noch von einem nicht autorisierten Dritten versucht, das Produkt zu zerlegen bzw. zu reparieren.
- Es ist sicherzustellen, dass ausschließlich Original-Ersatzteile und Original-Zubehör oder vom Hersteller freigegebene Teile verwendet werden. Bei einem Einsatz von Nicht-Original-Teilen oder Nicht-Original-Zubehör sind Folgeschäden und erhöhte Unfallgefahr nicht auszuschließen. Diese Folgeschäden unterliegen nicht der Garantie.
- Das Produkt muss direkt oder ausreichend frankiert einer autorisierten Servicestelle übergeben bzw. zugeschickt werden. Der Original-Kaufbeleg ist dem Produkt beizulegen.

- Beschädigungen aufgrund von Bedienerfehlern, nicht bestimmungsgemäßen Gebrauch, Verwendung von ungeeigneten, nicht originalen oder freigegebenen Austausch-, Ersatz- und Zubehörteilen sowie nicht sachgemäß durchgeführten Wartungs- und Reinigungsarbeiten, können nicht als Garantie anerkannt werden.

Für das Mähergehäuse aus Aluminium und Magnesium erweitert sich die Garantiefrist auf 5 Jahre, wenn der Mäher ausschließlich für den privaten Gebrauch eingesetzt wird.

Die Produkte enthalten verschiedene Bauteile, die einem gebrauchsbedingten Verschleiß bzw. einer normalen Abnutzung unterliegen. Diese Verschleißteile sind nicht Bestandteil der Garantie.

Als Verschleißteile werden produktabhängig im Einzelnen folgende Bauteile ausgeschlossen:
Messer / Messerbalken / Antriebsriemen / Pflegewalze / Messerwalze / Untermesser / Schneidplatte / Schneidfaden / Schneidkopfdeckel / Sägeblatt / Nickel / Cadmium-Zelle (Batterie).

Diese Hersteller-Garantie berührt die gegenüber dem Händler / Verkäufer bestehende Gewährleistungsansprüche nicht.

4. Notes on these Operating Instructions

Please read these operating instructions carefully and observe the notes they contain as well as the accompanying notes on safety. Use these operating instructions to familiarise yourself with how to operate and control your lawnmower, its proper use, and the notes on safety.



Warning! Never allow children or other people who are not familiar with these operating instructions to use your lawnmower. Local laws may specify a minimum age for users of this type of gardening equipment.

Never mow your lawn if other people, especially children and pets are nearby. Remember that the user or operator is responsible for all accidents that occur involving other people or their property.

Keep these operating instructions in a safe place.

5. Proper Use

The Brill brillencio is designed for mowing lawns and areas of grass in private domestic gardens and allotments and is not intended for commercial use, for operation in public facilities, parks, sports grounds, alongside roads or for agriculture and forestry.

It is essential that you observe the operating instructions provided by Brill to ensure that you use your lawnmower correctly. The operating instructions contain important information about operating, maintaining and repairing your lawnmower.



Warning! This lawnmower must not be used for trimming bushes, hedges or shrubs, for cutting or shredding climbing plants or creepers, for mowing roof vegetation or plants in balcony planters due to the risk of personal injury. Moreover, this lawnmower must not be used as a shredder for shredding tree and hedge cuttings or for levelling uneven ground.

6. Assembly

6.1 Checking all the Parts are Included:

The box contains the following parts:

- Complete lawnmower
- Grass catcher
- Spark plug spanner
- Operating instructions
- Service centre directory

6.2. Fitting the Guide Handle Figure B

The Brill brillencio is supplied pre-assembled. Remove your lawnmower from the box, unfold the z-shape folding guide handle and tighten the clamping grip (Figure C). The folding handle catch engages automatically as soon as you move the handle to the working position.



Warning! Make sure you do not trap the Bowden cables (Figure B POS 15).

Lift the multi-function box slightly and unfold the catch on the left and right so that the multi-function box is opened automatically when it is tipped forwards (Figure D POS 14).

7. Putting Your Lawnmower into Operation

Always carry out a visual inspection before using your lawnmower to ensure that cutting tool, retaining bolts and entire cutting unit are not worn or damaged. Worn or damaged cutting tools must always be replaced to ensure that your lawnmower is not out of balance (see Maintenance, Care and Storage).

Only mow your lawn in daylight or when your lawn is lit by ample artificial lighting. Avoid using your lawnmower on wet grass if possible. Always ensure you have a sturdy stance when working on slopes and inclines. Push the lawnmower at walking pace. Take particular care when turning the lawnmower or pulling it towards you.

Always stop the cutting tool before tipping your lawnmower to move it over a surface other than grass and when moving your lawnmower to and from the area of lawn you are planning to mow.

Never use your lawnmower if the protection devices or protective grilles are damaged, or if the protection devices (e. g. baffle plates and/or grass catcher) have been removed.

Do not change the controller setting of the motor and do not overturn the controller.

Figure E

 **Warning! The motor is supplied without oil in the crankcase. You must therefore fill the crankcase of the motor up to the upper marking of the dipstick with motor oil 10 W 30 before using your lawnmower for the first time. The quantity of oil for the Briggs & Stratton motor is approx. 0.6 litres and approx. 0.55 litres for the Honda motor.**

Check the oil level in the motor each time before mowing your lawn. To do this, position the lawnmower so that it is horizontal and remove the dipstick. The oil level on the dipstick must be between the Min (ADD) and Max (Full) markings. We recommend fuelling your lawnmower with two-star petrol.

 **Warning! Petrol is extremely flammable. Only store petrol in containers intended for this purpose. Only pour petrol into the tank when outdoors and do not smoke while filling the tank.**

Fill the tank before starting the motor. Do not open the fuel cap or pour in petrol when the motor is running or when the lawnmower is hot. If petrol overflows from the tank, do not attempt to start the motor. Instead, move the lawnmower away from the area where you spilt the petrol. Do not attempt to start the motor until the petrol vapours have evaporated.

If you need to empty the fuel tank, this must be done outdoors. For safety reasons, always install a new fuel cap and other tank caps if they are damaged.

To prevent injury due to burns keep the motor/exhaust and the area around the fuel tank free of grass, leaves and escaping grease (oil).

Keep your hands and feet away from the internal housing and grass ejection chute when the motor is running.

Always wear sturdy work shoes and long trousers when mowing. Never mow your lawn when barefoot or when wearing only light-weight sandals.

7.1. Attaching the Starter Cable

Figure A

Press the safety handle (Figure A item 5) to release the motor brake. Pull out the starter handle at the motor and attach the starter cable in the bracket on the frame from below.

7.2. Setting the Cutting Height

You can adjust the cutting height using the central adjusting bolt (Figure F, item 4). The cutting height is infinitely variable. The adjusted cutting height is shown in 5 mm intervals on the digital display.

 **Warning! Only adjust the cutting height when the motor is switched off. When adjusting the cutting height ensure that**

the cutting blades do not touch the ground when mowing if the terrain is uneven.

7.3 Starting the Motor with the Starter Cable

Start or operate the starter switch with care according to the manufacturer's instructions. Ensure that your feet are far enough away from the cutting tool.

Stand your lawnmower on an even surface.

Check the terrain where you will be using your lawnmower and remove all obstacles and objects, which could get caught and then ejected.

Briggs & Stratton Motor:

- If the motor is cold, press the primer (Figure G, item 7) a few times before starting the motor. You do not need to press the primer if the motor is already warm.
- Press down the safety handle (Figure A, item 5) towards the guide handle while simultaneously pulling the starter cable.

Honda Motor

- If the motor is cold, move the choke lever on the motor to the "Choke" position. The choke is not required if the motor is warm (Figure G, item 8).
- Press down the safety handle towards the guide handle while simultaneously pulling the starter cable. The choke lever returns to its starting position as soon as you move the safety handle (Figure A, item 5).

If a foreign object blocks the cutting tool or if the motor is overloaded, release the safety handle and the motor will switch off automatically. Remove the foreign object if necessary.

 **Warning! Do not tilt the lawnmower when starting the motor. If you do need to tilt the lawnmower for some reason while mowing, only tilt the lawnmower as far as necessary and always tilt it with the cutting tool away**

from you. Do not start the motor when you are in front of the grass ejection chute.



Warning! Do not leave the motor running indoors. Danger of poisoning due a build-up of dangerous to carbon monoxide gas!

Keep your hands and feet away from rotating parts. Keep away from the grass ejection chute.

7.4. Stopping the Motor

You can stop the engine by releasing the safety handle (Figure A item 5). An integrated brake stops the cutting tool rotating within 3 seconds.

7.5. Putting the Rear Wheel Drive into Operation (41 BRC, 41 BR, 43 BR, 43 BRC, 43 BR OHC, 48 BR, 48 BCR and 48 BR OHC)

Figure I item 9

To engage the rear wheel drive, pull the coupling link for the wheel drive (Figure I, item 9) upwards towards the guide handle.

Release the coupling link (Figure I, item 9) to deactivate the wheel drive.

7.6. Putting the Vario Wheel Drive into Operation (Vario wheel drive with 51 BR and 51 BR OHC only)

These lawnmowers are equipped with a vario gearbox. You can select the speed at which you mow the lawn (between 3 km/h and 5,5 km/h). You can only change the speed when the motor

is running and the lawnmower is moving.

To adjust the speed, move the lever (Figure I, Item 6) in the relevant direction (slow  fast).

To engage the wheel drive, pull up the coupling link for the wheel drive (Figure I, Item 9) towards the guide handle.

Release the coupling link (Figure I, Item 9) to disengage the wheel drive.



Warning! Do not remove or bridge the safety devices installed on this lawnmower by the manufacturer otherwise there is a risk of injury and the lawnmower motor will no longer switch off automatically.



Warning! The cutting tool continues to rotate for a short time after switching off the motor!

8. Information concerning correct mowing

8.1. General Information about Lawn Care

We recommend mowing your lawn every week if possible to keep your lawn looking its best. Mowing your lawn regularly strengthens the individual blades of grass and makes your lawn more resistant.

Short grass cuttings (up to around 1 cm in length) can be left on the lawn after mowing. Longer cuttings should be removed so that the lawn does not turn yellow and become matted. If you do not attach the grass catcher when mowing, the brillencio lawnmower distributes the grass cuttings cleanly from the high rear ejection chute.

Cut your lawn for the first time in the spring as soon as the grass begins to grow and you can walk on the lawn. If the grass has already grown too tall, first mow in one direction with a high cutting height then mow at right angles to the first cut with the required shorter cutting height.

8.2. Mowing

Only mow with sharp, unworn blades so that the blades of grass are not frayed and the lawn does not turn yellow.

The cutting height should always be at least 3 – 4 cm since the lower part of the grass blade is white. If you cut the grass too short, the lawn will no longer appear lush and green. The blades of grass will also dry out too quickly above all in the summer.

To achieve a clean cut, always guide your lawnmower at an appropriate speed in straight cutting paths. The paths should always overlap by a few centimetres so that you do not miss strips of lawn.

Never lift or carry the lawnmower when the motor is running.

If you encounter a foreign body, switch off the motor and unplug the spark plug connector. Check for damage to the lawnmower and carry out all necessary repairs before you restart the motor and begin mowing again. Inspect your lawn-

mower immediately if it begins to vibrate unusually vigorously.

Note:

When working on slopes and inclines always work diagonally to the incline. You can prevent the lawnmower from sliding downhill by mowing slightly diagonally upwards. Do not mow extremely steep slopes and take extra care when changing directions on slopes.

Clean the underside of the mower housing on a regular basis. Remove grass residues, which make it more difficult to start the motor and impair the cutting quality and ejection of grass cuttings.

Always switch off the motor before leaving your lawnmower unattended and before pouring petrol into the fuel tank.

8.3. Mowing with the Grass Catcher, Figure H

The grass catcher must be emptied as soon as grass cuttings are left on the lawn while mowing.

 **Warning! Always switch off the motor and wait for the cutting tool to stop rotating before removing the grass catcher.**

To remove the grass catcher, move the safety handle forwards over the stop (Figure H) item 0, which releases the folding handle. Push the handle forwards to open the multi-function box. Hold the grass catcher by the handle with one hand and remove (Figure J item 11).

Note:
To ensure the grass catcher is filled as full as possible, you should clean the grass catcher and above all the air grille after each use.

 **Warning! Do not use your hands or feet to remove grass cuttings from the mower housing. Use a suitable implement such as a broom or dustpan brush.**

To empty the grass catcher once removed, hold it by the handle with one hand and with the other hand in the rear recess, tip the grass cuttings out of the large opening at the front.

Figure K

After emptying the grass catcher fit it back into the holders provided and tilt back the multi-function box.

 **Warning! The cutting tool does not start rotating while**

the multi-function box is open. Move the handle back to the working position and ensure it snaps into place. Take care not to trap the Bowden cables.

 **Warning! Only attach the grass catcher when the motor is switched off and the cutting tool has stopped rotating.**

Mowing without the Grass Catcher

The Brill brillencio lawnmower is ideal for mowing long grass. If you mow your lawn without the grass catcher the grass cuttings are distributed evenly over the lawn from the high rear grass ejection chute.

9. Maintenance, Care and Storage

9.1. Maintenance

Maintenance covers all work that keeps your lawnmower in good working order. You can prevent accidents and failure of parts by checking your lawnmower regularly (check that the bolted connections are secure, check for cracks and damage) and by replacing damaged or worn parts.

Repairs must only be carried out by the service centres authorised by the manufacturer or authorised specialist dealers. A service centre directory is supplied with your lawnmower.

 **Warning! Always unplug the spark plug connector before carrying out all work and repairs on your lawnmower. Otherwise there is a risk of injury.**

Check the grass catching device regularly for wear or reduced function. Replace defective silencers. For safety reasons, always replace worn or damaged parts.

Never clean your lawnmower under running water and in particular never using a high-pressure water jet due to the danger of injury to people and property.

Store your lawnmower in a dry place that is protected from frost. Store your lawnmower out of the reach of children.

Do not tip the motor onto the spark plug side/carburettor side.

Observe the notes on installation for exchanging the blade.

Maintenance on Wheel Drive

Figure M item 1

The gears run without maintenance in a sealed oil bath. The wheel drive clutch cable can be readjusted if the clutch is acting too late or is slipping. To adjust the cable, turn the actuating wheel clockwise from the operator's side. To ease it, turn the actuating wheel anti-clockwise from the operator's side.

9.2. Exchanging the Blade

Please only use original replacement blades supplied by the manufacturer. Original replacement blades are available from your specialist dealer.

Cutting path width	Original Brill replacement part Article No.
41 cm	61601
43 cm	61600
48 cm	61602
51 cm	61603

Never use replacement parts or accessories not supplied by the manufacturer.

If the cutter bar is damaged, it must be replaced due to the associated problems with imbalance. For safety reasons, the cutter bar must only be replaced at the service centres approved by the manufacturer or by specialist dealers.

9.3. Maintenance Work on the Motor

(Please read the notes provided by the motor manufacturer. The original operating instructions are supplied with your lawnmower.)

Oil Change

 **Warning! Always change the oil when the motor is warm, the fuel tank is empty and closed with the fuel cap.**

Briggs & Stratton Motor and Honda Motor

The oil must be changed for the first time after 5 operating hours. Additional oil changes are then required every 50 operating hours. If you do not operate your lawnmower for 50 hours within 1 year, change the oil at the end of the mowing season. To do this, open

the oil filler pipe and tilt the mower so that the old oil can run out into a collector. Dispose of the old oil properly according to local regulations. Stand your mower so that it is horizontal again and fill with motor oil 10 W 30 (see Putting Your Lawnmower into Operation).

Clean and Check the Spark Plug

Clean dirty spark plugs with a brass brush and rag. Check the electrode gap.

Specified value:

For Briggs & Stratton motor:
0.75 mm,

For Honda motor:
0.7 – 0.8 mm.

If the spark plug is extremely worn, install a new spark plug.

Clean the Air Filter

Briggs & Stratton Motor

 **Warning! The air filter must be cleaned every 3 months or after 25 operating hours, whichever comes first. If the filter becomes very dusty it must be cleaned more frequently.**

Remove the bolt, pull the complete air filter housing to the side or forwards. Please make sure that foreign objects cannot fall into the carburettor. Then lift off the cover upwards.

Disassemble the complete air filter and clean all the parts.

Maintaining the Foam Element:

Wash the foam element in liquid detergent and water (replace with a new foam element if it is very dirty or damaged). Press dry in a clean cloth. **Soak the foam element in motor oil.** Press out in a clean cloth to remove the excess oil.

Install all the parts again in the reverse order and fasten securely to the carburettor with a bolt.

Honda Motor

 **Warning! Check the dry filter every 10 operating hours.**

Replace the dry filter after every 50 operating hours. If the filter is very dusty it must be cleaned or **replaced more frequently.**

Unclip the tabs. Remove the complete air filter cover to the side or upward. Please make sure that foreign objects cannot fall into the carburettor. Then remove the filter element.

Knock out the complete air filter insert and clean all the parts. Reinstall all the parts in the reverse order.

Clean the Cooling Air Paths

Clean the cooling ribs and air grille to remove mowing residue.

 **Warning! You must allow the motor to cool. Some areas on the surface of the motor become very hot.**

Servicing the Motor

You should take your lawnmower to be checked at an authorised repair shop every 2 – 3 years to ensure that the motor is running properly (have the valves adjusted, etc.).

Care

The easiest way to remove dirt and grass cuttings is directly after mowing. Unplug the spark plug connector and tilt the lawnmower so that it is not resting on the spark plug side / carburettor side. Clean your lawnmower with a brush and cloth.

Always keep the handle catch clean. Remove grass cuttings from the handle retainer if necessary.

Storage

 **Warning! Allow the motor to cool before carrying your lawnmower and storing it indoors. Never store your lawnmower with petrol in the fuel tank in a building where the petrol vapours could come into contact with a naked flame or sparks.**

Always store your lawnmower indoors. This brillencio lawnmower has a folding handle designed for compact storage. Simply tilt the multi-function box so it is open and store the grass catcher on the lawnmower.

 **Warning! Make sure that you do not trap the Bowden cables when folding and unfolding the lawnmower handle.**

Notes on Storage (Wintering)

If you are planning to store your motor longer than 30 days, empty the tank outdoors before storing and soak up the remaining petrol with a lint-free cloth. Then allow the motor to run until it stops due to a lack of fuel.

Unscrew the spark plug, pour 1 tablespoon of motor oil into the cylinder. Turn the motor by slowly pulling the starter handle so that the oil is distributed then screw the spark plug back in.

When you have removed dirt and mowing residue we recommend that you clean your lawnmower with a preservative product.

10. Troubleshooting

General

Faults usually only occur if you do not operate, care for and maintain your lawnmower properly. The following table contains the most

common faults and remedies to rectify these faults. If you encounter any other faults, please contact your closest service centre authorised by the manufacturer or an authorised specialist dealer.

 **Warning! Repairs that require specialist knowledge must only be carried out by an authorised specialist.**



Warning! For safety reasons only use original spare parts or parts approved by the manufacturer of your lawnmower.

We stress that, in accordance with the Product Liability Act, we accept no liability for damage caused by our products, if this damage was the result of incorrect repair, or if parts other than our original parts or parts approved by us were

used to replace original product parts, or if the repairs were not carried out at a service centre authorised by the manufacturer or by an authorised specialist. The same applies to additional parts and accessories.

Fault	Possible Cause	Remedy
Abnormal noises, lawnmower rattles.	Bolts at motor, its fixings or mower housing are loose.	Tighten bolts.
Lawnmower does not run smoothly or vibrates vigorously.	Blade damaged (out of balance), cutter bar fixings at motor shaft loose.	Tighten bolt for blade. Damaged parts must be replaced at an authorised service centre.
Motor does not start (Briggs & Stratton motor).	Primer was not operated when starting the motor. No fuel, fuel tank empty.	Press the primer several times (see Putting your Lawnmower into Operation).
Motor does not start (Honda motor).	Throttle not set to "Choke" position.	Set the throttle to the "Choke" position (see Putting your Lawnmower into Operation).
Motor does not start.	Spark plug defective or fuel tank empty.	Clean spark plug and/or fill the fuel tank.
Motor starts for a short time then suddenly stops with a loud bang.	Cylinders, pistons and bearing of crankshaft have seized. No motor oil in crankcase.	Motor overhaul at specialist workshop required.
Lawn turning yellow, cut not clean.	Blade is too blunt, cutting height too low.	Change blade and/or use a slightly higher cutting height.
Wheel drive not functioning.	Drive belt broken.	Drive belt must be replaced. Obtain assistance from a Brill Service Station.
	Clutch cable stretched.	Readjust the clutch cable.

11. Instructions for Correct Use, Safety Instructions



Check each time you use the equipment

Inspect the equipment each time before you use it. Do not use the equipment if safety devices (switch handle, safety covers) and/or if the cutting device is damaged or worn. Never disable safety devices.

Check the work area before starting work. Remove any foreign bodies present (e. g. stones, branches or bones). Check for foreign bodies whilst working.

Always wear strong shoes and long trousers whilst working. Do not work barefoot or in light-weight sandals.

Warning! petrol is extremely inflammable. Only keep petrol in the container provided for the purpose. Always fill the tank outdoors and do not smoke when filling the tank with petrol.

Fill up with petrol before starting the engine.

Stop the engine before topping up.

Never open the tank cap or top up with petrol whilst the engine is running or the equipment is hot.

For safety reasons, do not attempt to start the engine if the petrol has overflowed. Instead, remove the equipment from the area contaminated with petrol. Do not make any attempt whatsoever to start the engine until all the petrol vapours have evaporated.

For safety reasons, the petrol tank and tank cap must be replaced if damaged.

Always replace damaged exhaust components.

Check the cutting tools regularly for damage and have them repaired correctly if necessary.

Only have cutting tools replaced by Brill Service or your authorised specialist dealer.



Use /
Responsibility

Make sure that there are no other people (especially children) or animals within or near the working area.

Powered equipment can cause serious injuries! You are responsible for safety in the area where you are working. Never start the equipment whilst tilted – risk of injury!

Always use the equipment solely for the purpose described in the operating instructions.

Never permit the combustion engine to run in enclosed spaces where dangerous exhaust gases can collect.

Only work in daylight or with adequate artificial lighting.

Ensure that you are standing safely and on firm ground, even on a slope. Work across the slope, never up and down. Do not work

on excessively steep slopes. Be careful if you change direction on a slope, turn the machine round or draw it towards you. Be careful if you are going backwards, risk of stumbling!

Only push the equipment at walking pace.

Turn the motor off if the equipment has to be tilted when transporting it over surfaces other than grass and if you are transporting the equipment backwards and forwards to the work area. Never use the machine with damaged protective devices or without protective devices.

Never change the basic settings of the machine or rev the engine too hard.

Disconnect all the cutting tools and drives before you start the motor.

When starting or operating the starter switch take care as stipulated by the manufacturer's instructions.

Ensure that your feet are far enough away from the cutting tool.

When starting or switching on the motor, the machine should not be tilted unless the machine has to be raised during the process. In this case only tilt it as far as absolutely necessary and only raise the side away from you.

Do not start the motor when you are standing in front of the discharge duct.

Keep your fingers and feet away from the cutting tool!

Never lift or carry a machine with the motor running.

Each time you have to work on the machine or leave it or top it up, always switch off the motor.

If you strike an obstacle when working, please disable the machine. Remove the spark plug. Remove the obstacle, check the equipment for any damage and have it repaired if necessary.

If the equipment begins to vibrate strongly, remove the spark plug and ascertain the cause.



Taking a Break

Never leave the equipment unattended. If you stop work, switch the machine off and remove the spark plug.

If you stop work to go to a different work area, it is essential to turn the equipment off and remove the spark plug.



Beware of Environmental Influences

Never use the equipment in the rain or in damp, wet conditions.

Comply with local quiet periods in your community!

Warranty

The manufacturer warrants its products for exclusively non-commercial use for a period of 24 months from the date of original purchase. This warranty does not affect statutory warranty claims. The warranty covers all substantial faults of the product, which are caused by defects in material and workmanship. If a product exhibits such a defect we will, at our option, repair or replace it without cost for parts and labour provided the following requirements are fulfilled:

- The product must have been sold to the customer in a legally correct way.
- The original receipt with the customer's address, date of purchase, model and product designation is presented as proof of purchase. The product must have been purchased within the EC.
- The product was handled properly and according to the recommendations in the operating instructions. It is essential that the

product has been maintained and cleaned according to the information in the operating instructions. No attempt to disassemble or repair the product has been made by either the buyer or an unauthorised third party.

- It must be ensured that only original replacement parts and original accessories approved by the manufacturer are used. There may be an increased risk of consequential damage and accidents if non-original parts

or non-original accessories are used. This warranty does not cover consequential damages.

- The product must be either taken directly or sent with postage paid to an authorised service centre. The original receipt must be sent with the product.
- The warranty does not cover damage from misuse, abuse, use of unsuitable, non-original or unauthorised interchangeable parts, replacement parts or

accessories, as well as improper maintenance and cleaning.

The period of warranty for the mower with aluminium and magnesium housing is extended to 5 years provided that the mower is used exclusively for non-commercial purposes.

The products contain various components that are subject to normal or use-related wear. The warranty does not extend to these wearing parts. In particular the following

components relating to this product are excluded:

Blades / blade bar / drive belt / care roller / blade roller / lower blade / cutting plate / cutting line / cutting head cover / saw blade / nickel / cadmium-cell (battery).

The manufacturer warranty does not affect existing warranty claims between the customer and the dealer / seller.

GB

F

4. Informations sur le mode d'emploi

Veillez lire attentivement ce mode d'emploi, respecter les informations et les consignes de sécurité fournies. Familiarisez-vous avec l'appareil, ses éléments de réglage et son emploi correct à l'aide de ce manuel.



Attention ! N'autorisez jamais des enfants ou d'autres personnes n'ayant pas lu ce mode d'emploi à utiliser la tondeuse. Un âge minimum pour l'utilisation peut être prescrit par les dispositions locales.

Ne tondez jamais pendant que des personnes, notamment des enfants,

ou des animaux se trouvent à proximité. N'oubliez pas que le conducteur de la machine ou l'utilisateur est responsable des accidents impliquant des tiers ou de leur propriété.

Conservez précieusement ce mode d'emploi.

5. Utilisation conforme

La tondeuse Brill brillencio se destine à la tonte de gazons et de surfaces d'herbe dans le jardin privé. Elle n'est pas conçue pour un usage professionnel, dans les installations publiques, parcs, centres sportifs, le long de routes ou dans le secteur agricole et forestier.

Le respect du mode d'emploi fourni par Brill est indispensable pour une

mise en œuvre correcte de l'appareil. Ce manuel contient aussi des informations sur les conditions d'exploitation, de maintenance et d'entretien.



Attention ! En raison des risques de blessures, l'appareil n'a pas le droit d'être utilisé pour débroussailler, tailler

des haies et des arbustes, couper et broyer des plantes grimpantes ou la surface gazonnée de toits ou la végétation de balcon. Par ailleurs, il ne peut s'employer pour broyer des parties d'arbre et de haie coupées ni pour aplanir le sol.

6. Montage

6.1 Contrôle d'exhaustivité :

Le carton d'emballage contient les pièces suivantes :

- Tondeuse complète
- Panier de ramassage
- Clé pour bougie
- Mode d'emploi
- Adresses de service après-vente

6.2. Montage du système de guidage

Figure B

Brill brillencio est livré pré-assemblé. Déballiez la tondeuse. Déployez le système de guidage plié en z et vissez la poignée de serrage (Figure C). La tige à basculement se verrouille automatiquement quand elle est en position de travail.



Attention ! Veillez à ne pas coincer les câbles Bowden (Figure B POS 15).

Pour que le boîtier multifonction s'ouvre automatiquement lors du basculement vers l'avant, soulevez-le légèrement et écartez les entraîneurs à droite et à gauche (Figure D POS 14).

7. Mise en service

Effectuez avant l'utilisation toujours un contrôle optique de l'état des outils de coupe, des boulons de fixation et de l'unité de coupe dans son ensemble. Pour éviter un balourd, remplacez un outil de coupe usé ou endommagé (voir maintenance, entretien et rangement).

Tondez seulement à la lumière du jour ou avec un bon éclairage artificiel. Evitez si possible d'utiliser la tondeuse quand l'herbe présente une forte humidité. Veillez toujours à une bonne position stable en pente. Conduisez la machine toujours en marchant. Soyez particulièrement prudent quand vous retournez la tondeuse ou la rapprochez de vous.

Arrêtez l'outil de coupe quand vous devez incliner la tondeuse pour la transporter sur des surfaces autres que du gazon et quand vous la déplacez vers ou depuis la zone à tondre.

N'utilisez jamais la tondeuse avec des dispositifs de sécurité ou grilles endommagés ou sans dispositifs de sécurité, par ex. tôles anticollision et/ou systèmes de ramassage.

Ne modifiez pas le réglage du moteur et ne le faites pas tourner trop vite.

Figure E



Attention ! Le moteur est fourni sans huile dans le carter de vilebrequin. Aussi, vous devez impérativement remplir le carter de vilebrequin d'huile moteur 10 W 30 jusqu'à la marque supérieure de la jauge avant la mise en service. Le volume de remplissage est d'environ 0,6 litre avec le moteur Briggs & Stratton, d'environ 0,55 litre avec le moteur Honda.

Vérifiez le niveau d'huile dans le moteur avant toute tonte. Placez à cet effet la tondeuse à l'horizontale et sortez la jauge. Le niveau d'huile de la jauge doit se situer entre Min (ADD) et Max (Full). Il est recommandé d'utiliser de l'essence ordinaire.



Attention ! L'essence est une matière hautement inflammable.

mable. Ne stockez l'essence que dans les réservoirs prévus à cet effet. Ajoutez de l'essence seulement à l'extérieur et ne fumez pas pendant le remplissage.

Faites le plein d'essence avant le démarrage du moteur. Pendant la marche du moteur ou quand la tondeuse présente une haute température, il est interdit d'ouvrir le bouchon du réservoir ou d'ajouter de l'essence. Si l'essence a débordé, n'essayez pas de démarrer le moteur. Enlevez dans ce cas l'appareil de la surface sur laquelle l'essence s'est répandue. Evitez tout essai d'allumage jusqu'à ce que les vapeurs d'essence se soient dissipées.

Videz le réservoir seulement à l'extérieur si une telle opération est nécessaire. Remplacez par mesure de sécurité les éléments de fermeture du réservoir à essence ou d'autres réservoirs en cas d'endommagement.

Pour écarter tout risque d'incendie, veillez à ce que le moteur/le système d'échappement et la zone autour du réservoir à essence soit exempts d'herbe, de feuilles ou de graisse qui sort (huile).

Quand le moteur tourne, tenez les mains et les pieds à l'écart du carter intérieur et du système d'éjection de l'herbe.

Portez pendant la tonte toujours des chaussures solides et des pantalons longs. Ne tondez pas pieds nus ou en sandales légères.

7.1. Fixation du câble du démarreur

Figure A

Pressez la poignée de sécurité (figure A POS 5) pour desserrer le frein moteur. Sortez la manette du démarreur sur le moteur et accrochez par le bas le câble du démarreur dans la fixation sur la tringlerie.

7.2. Réglage de la hauteur de coupe

La hauteur de coupe est réglable en continu avec la vis centrale (Figure F, POS 4). La hauteur réglée

est indiquée sur l'affichage numérique à pas de 5 mm.



Attention ! Réglez la hauteur seulement quand le moteur est à l'arrêt et veillez à ce que les lames de l'unité de coupe ne touchent pas le sol en cas d'irrégularités.

7.3 Démarrage avec le câble de démarreur

Démarrez ou actionnez le démarreur avec précaution, conformément aux instructions du fabricant. Gardez les pieds à bonne distance de l'outil de coupe.

Placez la tondeuse sur une surface plane.

Inspectez le terrain sur lequel la tondeuse sera utilisée et enlevez tous les éléments susceptibles d'être saisis et projetés.

Moteur Briggs & Stratton :

- Si le moteur est froid, pressez le Primer (Figure G, POS 7) plusieurs fois avant le démarrage. A moteur chaud, vous n'avez pas besoin d'actionner le Primer.
- Pressez la poignée de sécurité (Figure A, POS 5) en bas, vers la tige de guidage, et tirez immédiatement le câble du démarreur.

Moteur Honda :

- Si le moteur est froid, réglez le levier Choke du moteur sur la pos. Choke. A moteur chaud, vous n'avez pas besoin d'actionner le Choke (Figure G POS 8).
- Pressez la poignée de sécurité en bas, vers la tige de guidage, et tirez immédiatement le câble du démarreur. Le levier Choke glisse dans sa position de base après l'actionnement de la poignée de sécurité (Figure A POS 5).

Si l'outil de coupe est bloqué par un corps étranger ou si le moteur est surchargé, relâchez la poignée de sécurité ; le moteur s'arrête tout seul. Enlevez si nécessaire le corps étranger.



Attention ! Ne basculez pas la tondeuse au démarrage du moteur sauf si vous devez la soulever lors de l'opération. Dans ce cas, basculez-la seulement autant que nécessaire et soulevez uniquement le côté opposé au côté opérateur. Ne démarrez pas le moteur si vous vous trouvez devant le canal d'éjection.



Attention ! Ne faites pas tourner le moteur dans un local fermé. Risque d'intoxication par formation de monoxyde de carbone !

N'approchez jamais les mains ou les pieds de pièces en rotation et ne les placez pas non plus en dessous de telles pièces. Tenez-vous toujours à l'écart de l'orifice d'éjection.

7.4. Arrêt

Pour arrêter le moteur, lâchez la poignée de sécurité (Figure A

POS 5). Le frein intégré immobilise l'outil de coupe en 3 secondes.

7.5 Enclenchement des roues motrices arrière (41 BRC, 41 BR, 43 BR, 43 BRC, 43 BR OHC, 48 BR, 48 BCR et 48 BR OHC)

Figure I POS 9

Pour enclencher les roues motrices, tirez la poignée d'embrayage des roues motrices (Figure I, POS 9) vers le haut en direction de la tige de guidage. Si vous relâchez la poignée d'embrayage (Figure I, POS 9) les roues motrices se découplent.

7.6. Mise en service des roues motrices Vario (Roues motrices Vario seulement sur 51 BR, 51 BR OHC)

Ces tondeuses sont équipées d'un entraînement Vario. Vous avez la possibilité de choisir la vitesse de déplacement (entre 3 km/h

et 5,5 km/h). Un changement de la vitesse est seulement possible quand le moteur tourne et pendant le déplacement.

Actionnez à cet effet le levier (Fig. I, Pos 6) dans la direction souhaitée (lentement  rapidement).

Pour enclencher les roues motrices, levez la tige d'accouplement des roues motrices (Fig. I, POS 9) vers l'élément du guidon.

Si vous relâchez la tige d'accouplement (Fig. I, POS 9) la fonction roues motrices sera découplée.



Attention ! N'enlevez et ne désactivez pas les dispositifs de sécurité installés par le fabricant. Ceci pourrait entraîner des blessures et empêcher un arrêt automatique de l'appareil.



Attention ! L'outil de coupe ne s'arrête pas immédiatement !

8. Conseils pour tondre correctement

8.1. Remarques générales sur l'entretien du gazon

Pour bien entretenir le gazon, nous vous recommandons de le tondre une fois par semaine. Une coupe régulière renforce les brins d'herbe et les rend résistants.

Si l'herbe coupée a une longueur maximale de 1 cm, vous pouvez la laisser sur la pelouse. Si elle dépasse cette longueur, enlevez-la pour éviter que le gazon ne jaunisse et ne s'embroussaille. Si vous tondez sans panier de ramassage, brillencio assure une répartition homogène de l'herbe coupée sur le sol grâce à la bonne ouverture d'éjection à l'arrière.

Effectuez la première tonte au printemps dès que l'herbe se met à pousser et que vous pouvez marcher dessus. Si l'herbe est devenue trop longue, tondez-la d'abord dans une direction avec une hauteur de coupe élevée puis en travers à la hauteur de coupe requise.

8.2. Tonte

Tondez seulement avec des lames affûtées, en bon état, pour éviter

que les brins d'herbe ne s'effilochent et que le gazon ne jaunisse.

La hauteur de coupe devrait si possible toujours être réglée à au moins 3 – 4 cm étant donné que les brins sont blanchâtres dans leur partie inférieure, qu'une coupe trop profonde ne fait pas assez ressortir le vert et que les brins se dessèchent alors trop rapidement, surtout en été.

Pour améliorer l'aspect optique de la surface, guidez la tondeuse à vitesse adaptée en ligne droite. Les sections tondues devraient toujours se recouper de quelques centimètres pour qu'aucune bande d'herbe non coupée ne subsiste.

Ne soulevez et ne transportez jamais la tondeuse quand le moteur tourne.

Arrêtez le moteur et débranchez la fiche de la bougie si la tondeuse a percuté un corps étranger. Vérifiez l'état de l'appareil et effectuez les réparations requises avant de redémarrer la tondeuse et de continuer à travailler ; dans le cas où la tondeuse commence à présenter

des vibrations inhabituelles, procédez à une vérification immédiate.

Remarque :

Sur les surfaces en pente, avancez la tondeuse dans le sens perpendiculaire à l'inclinaison. L'appareil ne glissera pas si vous le placez légèrement de biais vers le haut. Ne tondez pas des versants particulièrement abrupts et agissez avec précaution quand vous changez de sens de déplacement en pente. Nettoyez régulièrement la partie inférieure du boîtier de la tondeuse. Otez les dépôts d'herbe. Les résidus entravent le démarrage, dégradent la qualité de la coupe et affectent l'éjection de l'herbe.

Arrêtez le moteur si vous vous éloignez de la tondeuse et avant d'ajouter de l'essence.

8.3. Tonte avec panier de ramassage

Figure H

Dès qu'il reste de l'herbe coupée sur le gazon, vous devez vider le panier de ramassage.

 **Attention ! Arrêtez le moteur et attendez que l'outil de coupe se soit immobilisé avant de retirer le panier.**

Pour retirer le panier de ramassage, poussez la poignée de sécurité par la (Figure H) POS 0 Stop vers l'avant, ce qui déverrouille la tige de basculement. Une pression vers l'avant de la tige ouvre le boîtier multifonction et vous pouvez sortir le panier à la poignée avec une main (Figure J POS 11).

Remarque :
Pour obtenir un bon remplissage, vous devriez nettoyer le panier de ramassage et surtout la grille d'aération après l'emploi.

 **Attention ! N'enlevez pas les résidus de coupe situés dans le boîtier de la tondeuse avec les mains ou les pieds. Faites-le avec des accessoires adéquats- en utilisant par exemple une brosse ou une balayette.**

Pour vider le panier détaché, tenez-le à la poignée avec une main, au renforcement arrière avec l'autre et sortez l'herbe coupée par la grande ouverture par l'avant.

Figure K

Fixez de nouveau le panier de ramassage aux éléments prévus sur la tondeuse après l'avoir vidé et rabattez le boîtier multifonction.

 **Attention ! L'unité de tonte ne fonctionne pas quand le boîtier multifonction est ouvert. Remettez la tige en position de travail en veillant à ce qu'elle s'enclenche ! Tenez compte des câbles Bowden !**

 **Attention ! Attendez que le moteur soit à l'arrêt et l'outil de coupe immobile avant d'accrocher le panier de ramassage.**

Tonte sans panier de ramassage

La tondeuse Brill brillencio est idéale pour couper de l'herbe longue. La bonne ouverture d'éjection à l'arrière assure une répartition homogène de l'herbe coupée sur le gazon quand la tonte s'effectue sans panier de ramassage.

9. Entretien et rangement

9.1. Maintenance

La maintenance englobe tous les travaux destinés à assurer la bonne marche de la tondeuse. Un contrôle régulier (calage des raccords visés, fissures, endommagement) et le remplacement des pièces abîmées ou usées préviennent des accidents et des défaillances.

Les réparations ont seulement le droit d'être effectuées par les points de service après-vente ou revendeurs agréés par le fabricant. Une liste d'adresses SAV est jointe à l'appareil.

 **Attention ! Débranchez la fiche de la bougie d'allumage avant tous travaux. Risque de blessure !**

Vérifiez régulièrement l'état du système de ramassage (usure, fonctionnement). Changez les silencieux défectueux. Remplacez par mesure de sécurité les pièces usées ou endommagées.

En raison des risques de dommages corporels et matériels : ne lavez jamais l'appareil sous l'eau du robinet. Évitez en particulier d'utiliser un système haute pression.

Rangez l'appareil à un endroit sec, à l'abri du gel. Le lieu de conservation doit être inaccessible aux

enfants. Ne renversez pas le moteur sur le côté de la fiche de bougie, du carburateur.

Respectez les instructions de montage en cas de remplacement de la lame.

Maintenance des roues motrices

Figure M POS 1

L'engrenage baigne sans entretien dans un carter d'huile fermé. L'embrayage des roues motrices peut être corrigé s'il s'effectue trop tard ou glisse. Pour augmenter la tension, tournez la molette dans le sens horaire côté opérateur. Pour la diminuer, tournez la molette dans le sens rétrograde côté opérateur.

9.2. Remplacement des lames

Utilisez exclusivement la lame de rechange originale du fabricant. Vous l'obtiendrez dans le commerce spécialisé.

Largeur de coupe	Pièce de rechange Brill originale, réf.
41 cm	61601
43 cm	61600
48 cm	61602
51 cm	61603

N'utilisez jamais des pièces de rechange ou accessoires non prévus par le fabricant.

Les barres de coupe endommagées doivent être remplacées en raison du balourd qu'elles provoquent. Par mesure de sécurité, cette opération doit être confiée aux points de service après-vente ou revendeurs agréés par le fabricant.

9.3. Travaux de maintenance sur le moteur

(Veillez tenir compte des instructions du constructeur du moteur. Le mode d'emploi original est joint.)

Vidange

 **Attention ! Effectuez toujours la vidange quand le moteur est chaud et avec un réservoir vide fermé.**

Moteur Briggs & Stratton et moteur Honda

La première vidange doit intervenir après 5 heures de service. Par la suite toutes les 50 heures de service. Si vous n'arrivez pas à 50 heures durant une année, vidangez l'huile à la fin de la saison de tonte. Ouvrez la tubulure de remplissage d'huile et basculez la tondeuse pour faire écouler l'huile usagée dans une cuve. Éliminez l'huile usagée conformément aux dispositions locales. Remettez la tondeuse à l'horizon-

tale et remplissez-la d'huile moteur 10 W 30 (voir mise en service).

Nettoyage, contrôle de la bougie d'allumage

Nettoyez la bougie d'allumage avec une brosse en laiton et un chiffon. Vérifiez l'écartement des électrodes.

Valeur de consigne :
sur moteur Briggs & Stratton :
0,75 mm,

sur moteur Honda :
0,7 – 0,8 mm.

En cas de forte usure, remplacez la bougie d'allumage.

Nettoyage du filtre à air

Moteur Briggs & Stratton

 **Attention ! Un nettoyage est nécessaire tous les 3 mois ou toutes les 25 heures de service en fonction de l'échéance première. En cas de fort empoussiérage, il convient de rapprocher les intervalles de nettoyage.**

Enlevez la vis. Retirez le carter du filtre à air complètement par le côté, par l'avant. Veillez à ce qu'aucun corps étranger ne tombe dans le carburateur. Enlevez le couvercle par le haut.

Désassemblez le filtre à air et nettoyez toutes les pièces.

Maintenance de la mousse :

Lavez la mousse avec un produit de nettoyage liquide et de l'eau (remplacez-la si elle est très sale ou endommagée). Enveloppez-la dans un chiffon propre et pressez-la pour l'essuyer. **Trempez la mousse dans l'huile moteur.** Pressez-la dans un chiffon propre pour éliminer l'huile en trop. Reposez les pièces dans l'ordre inverse et refixez le filtre au carburateur avec une vis.

Moteur Honda

 **Attention ! Vérifiez le filtre sec toutes les 10 heures de service.**

Remplacez le filtre toutes les 50 heures de service. En cas de fort empoussiérage, il convient de le **remplacer plus fréquemment.**

Déclipsez le verrouillage. Retirez le couvercle du filtre complètement par le côté, le haut. Veillez à ce qu'aucun corps étranger ne tombe dans le carburateur. Enlevez ensuite le filtre.

Frappez le filtre pour en faire sortir la poussière et nettoyez toutes les pièces. Remontez les pièces dans l'ordre inverse.

Nettoyage du système de refroidissement par air

Nettoyez les nervures de refroidissement et la grille d'aération en enlevant les résidus de coupe.

 **Attention ! Comme le moteur présente des surfaces chaudes, laissez impérativement refroidir l'appareil.**

Maintenance du moteur

Pour conserver le moteur en bon état, vous devriez le faire inspecter tous les 2 – 3 ans par un atelier de maintenance agréé (réglage des soupapes, etc.).

Entretien

Pour arriver à détacher le plus facilement possible les résidus d'herbe et autres saletés, faites-le immédiatement après la tonte. Sortez la fiche de la bougie. Renversez l'appareil de façon qu'il ne soit pas posé du côté de la fiche de la bougie, du carburateur. Nettoyez-le avec une brosse et un chiffon.

Veillez à maintenir le verrouillage du manche propre. Débarrassez si nécessaire le logement du manche des résidus d'herbe.

Rangement

 **Attention ! Laissez refroidir le moteur avant de transporter et de ranger l'appareil dans un local fermé. Quand il contient de l'essence, ne stockez jamais l'appareil dans un bâtiment où les vapeurs d'essence risquent d'entrer en contact avec des flammes nues ou des étincelles.**

Rangez toujours l'appareil dans une pièce fermée. Grâce à son système de guidage pliant, brillencio ne nécessite que peu de place. Relevez tout simplement le boîtier multifonction et posez le panier de ramassage sur l'appareil.

 **Attention ! Veillez à ne pas plier les câbles Bowden lors du rangement !**

Consignes pour un rangement prolongé (hiver)

Si le moteur reste arrêté pendant plus de 30 jours, videz d'abord le réservoir à essence à l'extérieur. Epongez l'essence résiduelle avec un chiffon non pelucheux. Faites ensuite tourner le moteur jusqu'à ce qu'il s'arrête tout seul.

Dévissez la bougie d'allumage. Versez 1 cuillère à soupe d'huile moteur dans le cylindre. En tirant lentement sur la poignée du démarreur, faites tourner le moteur complètement pour que l'huile se répartisse. Revissez la bougie d'allumage.

Une fois la saleté et les résidus de coupe minutieusement enlevés, nous vous recommandons de nettoyer la tondeuse avec un produit d'entretien.

10. Dépannage

Remarques générales

La plupart du temps, les dysfonctionnements sont dus à une mauvaise manipulation, à une maintenance ou un entretien incorrects.

Le tableau suivant répertorie les anomalies les plus courantes et les remèdes. Si les perturbations persistent ou sont d'une autre nature, veuillez vous adresser au point de service après-vente ou au reven-

deur spécialisé agréé le plus proche.

 **Attention ! Seul un spécialiste autorisé a le droit d'effectuer des réparations**

exigeant des connaissances spéciales.



Attention ! Par mesure de sécurité, seules les pièces de rechange originales du fabricant ou seules les pièces homologuées par lui ont le droit d'être utilisées.

Nous attirons expressément votre attention sur le fait que la responsabilité produit prescrite par la loi exclut des dommages dus à une mauvaise réparation ou en cas d'utilisation de pièces de rechange non originales ou non homologuées par le fabricant et en cas de répa-

raisons non effectuées par le réseau après-vente agréé du fabricant ou un revendeur autorisé. Il en va de même pour les accessoires et pièces auxiliaires.

Problème	Cause possible	Remède
Bruit anormal, claquement du moteur.	Vis du moteur, de sa fixation ou du boîtier de la tondeuse mal serrées.	Resserrer les vis.
Marche irrégulière, fortes vibrations de l'appareil.	Lame endommagée (déséquilibre). Mauvaise fixation de la barre de coupe sur l'arbre moteur.	Resserrer la vis de la lame. Faire remplacer les pièces endommagées par un point SAV.
Le moteur ne démarre pas (moteur Briggs & Stratton).	Primer non actionné avant le démarrage. Pas d'essence, réservoir vide.	Appuyer plusieurs fois sur Primer (voir mise en service).
Le moteur ne démarre pas (moteur Honda).	Levier non réglé sur pos. Choke.	Régler le levier des gaz sur Choke (voir mise en service).
Le moteur ne démarre pas.	Bougie d'allumage défectueuse ou réservoir vide.	Nettoyer ou remplacer la bougie d'allumage. Ajouter de l'essence.
Le moteur démarre brièvement mais s'arrête brusquement avec un grand bruit.	Cylindre, piston et palier du vilebrequin grippés. Pas d'huile moteur dans le carter du vilebrequin.	Faire réviser le moteur par un atelier spécialisé.
Le gazon jaunit, la coupe n'est pas nette.	Lame émoussée, hauteur de coupe trop basse.	Remplacer la lame. Régler l'unité de coupe plus haut.
Bla traction par roues ne marche.	Courroie trapézoïdale déchirée.	Remplacer la courroie trapézoïdale. Consulter le point de service après-vente Brill.
	Câble d'accouplement allongé.	Réajuster le câble d'accouplement.

11. Conseils de sécurité et précautions d'emploi



Contrôle avant et après chaque usage

Effectuez un contrôle visuel de l'appareil avant chaque utilisation. Ne mettez pas l'appareil en service si des dispositifs de sécurité (tige de commande, couvercles) et / ou le système de coupe sont endommagés ou usés. Ne désactivez jamais les dispositifs de sécurité.

Inspectez la surface à tondre avant le début du travail. Enlevez les corps étrangers (par ex. pierres, branches ou os). Faites attention aux corps étrangers durant le travail.

Portez toujours des chaussures solides et des pantalons longs pendant la tonte. Ne tondez pas pieds nus ou avec des sandales légères.

Avertissement ! L'essence est hautement inflammable. Conservez l'es-

sence seulement dans le récipient prévu à cet effet. Faites seulement le plein à l'extérieur et ne fumez pas durant le remplissage. Si vous ajoutez de l'essence, faites-le avant le démarrage du moteur. Coupez le moteur avant de refaire le plein.

Pendant la marche du moteur ou quand l'appareil est chaud, il est interdit d'ouvrir le bouchon du réservoir ou d'ajouter de l'essence.

En cas de débordement d'essence, n'essayez pas de mettre le moteur en marche. Enlevez l'appareil de l'endroit souillé par l'essence. Évitez tout démarrage avant la dissipation des vapeurs d'essence.

Par mesure de sécurité, vous devez remplacer le réservoir à essence et le bouchon en cas d'endommagement.

Remplacez les pots d'échappement endommagés.

Contrôlez régulièrement les outils de coupe et veillez à une remise en état correcte si nécessaire.

Confiez exclusivement le remplacement des outils de coupe au service après-vente Brill ou au revendeur agréé.



Utilisation / Responsabilité

Assurez-vous qu'aucune autre personne (notamment des enfants) et qu'aucun animal ne se trouvent à proximité de la zone de travail.

L'appareil peut causer des blessures graves ! Vous êtes responsable de la sécurité dans la zone de travail. Ne démarrez jamais l'appareil quand il est renversé – risque de blessures !

Employez exclusivement l'appareil selon le domaine d'application défini dans le mode d'emploi.

Ne mettez pas le moteur à combustion en marche dans des locaux fermés où des gaz d'échappement dangereux peuvent se former.

Tondez seulement à la lumière du jour ou avec un éclairage artificiel suffisant.

Veillez toujours à une position sûre et stable en pente. Tondez perpendiculairement à la pente, jamais dans la direction du versant. N'utilisez pas l'appareil sur des pentes particulièrement raides. Soyez prudent quand vous changez de direction de travail en pente, tournez l'appareil ou le rapprochez de vous. Attention lorsque vous marchez à reculons, risque de trébuchement !

Conduisez l'appareil seulement en marchant.

Arrêtez le moteur si vous devez incliner l'appareil pour le transporter sur des surfaces autres que de l'herbe et si vous l'amenez à ou l'éloignez de la surface de travail. N'utilisez jamais l'appareil avec des dispositifs de sécurité endommagés ou non installés.

Ne modifiez pas le réglage de base du moteur et ne le faites pas tourner trop vite.

Avant de démarrer le moteur, découpez tous les outils de coupe et entraînements.

Démarrez ou actionnez le démarreur avec précautions, suivant les instructions du fabricant.

Gardez les pieds à bonne distance de l'outil de coupe.

Ne basculez pas l'appareil au démarrage ou au lancement du moteur sauf si vous devez le soulever pendant cette opération. Dans ce cas, ne l'inclinez pas plus

que nécessaire et soulevez seulement la partie éloignée de vous.

Ne démarrez pas le moteur quand vous vous trouvez devant le canal d'éjection.

N'approchez pas les doigts ou les pieds de l'outil de coupe !

Ne soulevez et ne portez jamais l'appareil quand le moteur tourne.

Arrêtez le moteur avant tous travaux sur l'appareil, avant de le quitter et avant de faire le plein.

Si vous rencontrez un obstacle pendant le travail, éteignez l'appareil et débranchez la fiche bougie. Enlevez l'obstacle. Contrôlez l'appareil et faites-le réparer si nécessaire.

Débranchez la fiche bougie si l'appareil se met à vibrer fortement et déterminez l'origine du problème.



Interruption du travail

Ne laissez jamais l'appareil sans surveillance. Si vous interrompez le travail, débranchez la fiche bougie et rangez l'appareil en un lieu sûr. Si vous interrompez le travail pour vous rendre ailleurs, éteignez l'appareil et débranchez la fiche bougie.



Respectez les prescriptions environnementales

N'utilisez pas l'appareil quand il pleut ou dans un environnement humide.

Respectez les heures de repos locales !

Garantie

Le fabricant accorde sur ses produits exclusivement destinés à un usage privé une garantie de 24 mois (à compter de la date d'achat) qui n'affecte pas les dispositions légales. La garantie s'applique à tous les défauts majeurs tenant d'une manière démontrable à des vices de matériau ou de fabrication. Elle entraîne à la discrétion du fabricant la livraison d'un produit de remplacement intact ou la réparation

gratuite du produit défectueux dans les conditions suivantes :

- Lors du transfert des risques, le produit a été remis sans vices juridiques.
- Un bon d'achat original avec l'adresse de l'acheteur, la date d'achat, la désignation et le modèle du produit est joint. Le lieu d'achat se situe dans l'UE.
- Le produit a été traité de façon conforme, suivant les instructions

d'emploi. Le respect des consignes d'entretien et de nettoyage contenues dans le mode d'emploi est obligatoire. Ni l'acquéreur ni un tiers non agréé n'ont tenté de désassembler ou de réparer le produit.

- Il est garanti que seuls des pièces de rechange et accessoires originaux ou des pièces homologuées par le fabricant sont utilisés. En cas d'utilisation de pièces

ou d'accessoires non originaux, il est impossible d'exclure des dommages consécutifs et des risques d'accidents accrus.

Ces dommages ne sont pas couverts par la garantie.

- Le produit doit être remis directement ou envoyé suffisamment affranchi à un point de service après-vente autorisé. Le bon d'achat original doit être joint au produit.
- Les dommages résultant d'erreurs de manipulation, d'un usage non

conforme, de pièces de rechange, de remplacement et d'accessoires non originaux ou non homologués et d'une maintenance / d'un entretien inadéquat ne peuvent faire l'objet d'une garantie.

Pour le boîtier aluminium et magnésium la période de garantie s'étend à 5 ans si l'usage de la tondeuse est exclusivement privé.

Les produits renferment des éléments qui s'usent au fil de l'utilisation, du temps. Ces pièces ne sont

pas couvertes par la garantie. Selon le produit, les pièces d'usure suivantes en sont exclues :
Lame / barre de coupe / courroie d'entraînement / rouleau aérateur / cylindre de coupe / contre-lame / plaque de coupe / fil de coupe / couvercle de tête de coupe / scie / batterie nickel-cadmium.

Cette garantie de fabricant n'affecte pas les droits de garantie à l'égard du distributeur / revendeur.

4. Aanwijzingen bij de gebruiksaanwijzing

Lees deze gebruiksaanwijzing zorgvuldig door en houd de aanwijzingen daarin alsmede de meegeleverde veiligheidsinstructies aan. Maak u aan de hand van deze gebruiksaanwijzing vertrouwd met het apparaat, de steldelen en het juiste gebruik alsmede de veiligheidsinstructies.



Opgelet! Laat nooit kinderen of andere personen, die deze gebruiksaanwijzing niet kennen de grasmaaier gebruiken. In plaatselijke bepalingen kan de minimumleeftijd van de gebruiker vastgelegd zijn.

Maai nooit als er personen, in het bijzonder kinderen of dieren in

de buurt zijn. Denk eraan dat de persoon die machine gebruikt verantwoordelijk is voor ongevallen met andere personen of met hun eigendom.

Bewaar deze gebruiksaanwijzing zorgvuldig.

5. Gebruik volgens de voorschriften

De Brill brillencio is bestemd voor het maaien van gazons in de particuliere huis- en hobbytuin en niet voor professioneel gebruik in openbare plantsoenen, parken, sportvelden op straat en in de land- en bosbouw.

Het aanhouden van de door Brill bijgevoegde gebruiksaanwijzing

is een vereiste voor het correcte gebruik van het apparaat. De gebruiksaanwijzing bevat ook de bedrijfs-, onderhouds- en instandhoudingsvoorwaarden.



Opgelet! Wegens gevaar van lichamelijk letsel mag het apparaat niet gebruikt worden voor het trimmen van struiken,

heggen en heesters, voor het afsnijden en fijnhakken van rankgewassen of gazons op dakbeplantingen of bloembakken. Verder mag het apparaat niet als hakseelaar voor het verkleinen van boom- en hegafsnijsel alsmede voor het egaliseren van bodemoneffenheden gebruikt worden.

6. Montage

6.1. Controle volledigheid:

De doos bevat de volgende onderdelen:

- Grasmaaier compleet
- Vangkorf
- Bougiesleutel
- Gebruiksaanwijzing
- Servicepuntenregister

6.2. Montage van de geleidingsstangen

Afbeelding B

De Brill brillencio is geheel voorge-monteerd verpakt. Haal het apparaat uit de verpakking, klap de Z-vormige ingeklapte geleidingsstangen uit elkaar en schroef de steelspangreep vast (afbeelding C). De vergrendeling van de klapsteel klikt automatisch vast zodra de steel op de werkstand is gebracht.



Opgelet! Let erop dat de bowdenkabels niet vastgeklemd worden (afbeelding B POS 15).

Om de multi-functie-box bij het naar voren klappen automatisch te laten openen moet de multi-functie-box licht opgetild worden en de meenemers rechts en links uitgeklaapt worden (afbeelding D POS 14).

7. Ingebruikname

Voor het gebruik moet altijd via visuele controle vastgesteld worden of het snijgereedschap, de bevestigingsbouten en de gehele snijeenheid versleten of beschadigd zijn. Ter voorkoming van onbalans moet afgesleten of beschadigd snijgereedschap vervangen worden (zie Onderhoud en bewaren).

Maai alleen overdag of bij goede kunstmatige verlichting. Indien mogelijk het apparaat niet op nat gras gebruiken. Let altijd op een goede stand op hellingen. Duw de machine alleen stapsgewijze. Wees bijzonder voorzichtig als u de maaier omkeert of achter u aan trekt.

Zet het snijgereedschap stil als de maaier omgekiept moet worden voor transport over andere oppervlakken dan gras en als de maaier van en naar het te maaien oppervlak wordt bewogen.

Gebruik de maaier nooit met beschadigde beschermrichtingen of beschermroosters of zonder gemonteerde beschermrichtingen, bijv. stootplaat en/of grasvanginrichtingen.

Verander niet de regelaarinstelling van de motor en forceer deze niet.

Afbeelding E



Opgelet! De motor wordt zonder olie in het carter geleverd. Voor ingebruikname moet daarom absoluut het carter van de motor met motorolie 10 W 30 tot aan de bovenste markering van de oliepeilstok gevuld worden. De oliehoeveelheid bedraagt bij de Briggs & Stratton-motor ca. 0,6 liter; bij de Honda-motor ca. 0,55 liter.

De oliestand voor elke maaibeurt controleren. Daartoe de maaier horizontaal neerzetten en de oliepeilstok eruit trekken. De oliestand op de peilstok moet tussen Min (ADD) en Max (Full) liggen. Als brandstof wordt normale benzine aangeraden.



Opgelet! Benzine is zeer brandbaar. Bewaar benzine alleen in de daarvoor voorziene containers. Tank alleen buitenshuis en rook niet tijdens het vullen.

Benzine moet bijgevoerd worden voordat de motor wordt gestart. Als de motor loopt of bij hete machine mag de tankafsluiting niet geopend of benzine bijgevoerd worden. Als er benzine gemorst is, mag de motor niet gestart worden. Haal in plaats daarvan de machine weg van de plaats waar benzine is gemorst. Probeer pas weer te starten als de benzinedampen zijn vervlogen.

Als de tank leeggemaakt moet worden, moet dat buitenshuis gebeuren. Uit veiligheidsoverwegingen moeten benzinetank- en andere tankafsluitingen bij beschadiging vervangen worden.

Houd om brandgevaar te voorkomen de motor/uitlaat en het gedeelte rondom de brandstoftank vrij van gras, bladeren of uitlopend vet (olie).

Houd bij lopende motor handen en voeten weg van het binnenste van de behuizing en van de grasuitwerp.

Draag tijdens het maaien altijd stevige schoenen en een lange broek. Maai niet op blote voeten of met sandalen aan.

7.1. Inhangen van de startkabel Afbeelding A

Druk de veiligheidsbeugel (afbeelding A, POS 5) in om de motorrem te ontkoppelen. De startergreep op de motor naar buiten trekken en de startkabel er in de houder op het frame van onderen inhangen.

7.2. Instellen van de maaihoogte

De maaihoogte kan met de centrale instelschroef traploos ingesteld worden (afbeelding F, POS 4).

De ingestelde maaihoogte kan via de digitale indicatie in 5-mm-afstanden afgelezen worden.



Opgelet! Maaihoogte alleen bij uitgeschakelde motor instellen. Maaihoogte zo instellen dat de messen van het snijwerk bij bodemoneffenheden de bodem niet aanraken.

7.3. Starten met de startkabel

Start of gebruik de startschakelaar voorzichtig volgens de aanwijzin-

gen van de fabrikant. Let op de afstand van de voeten tot de snijgereedschap.

Zet de maaier op een vlakke ondergrond.

Controleer het terrein waar de machine gebruikt moet worden en haal alle voorwerpen weg die vastgegrepen of weggeslingerd kunnen worden.

Briggs & Stratton-motor:

- Bij koude motor de startdrukknop (afbeelding G, POS 7) voor het starten een paar keer indrukken, bij warme motor vervalt het gebruik van de startdrukknop.
- Veiligheidsbeugel (afbeelding A, POS 5) naar de geleidingssteel naar beneden drukken en tegelijkertijd aan de startkabel trekken.

Honda-motor

- Bij koude motor de chokhendel op de motor op stand Choke zetten. Bij warme motor hoeft de choke niet gebruikt te worden (afbeelding G, POS 8).
- Veiligheidsbeugel naar de geleidingssteel neer beneden drukken en tegelijkertijd aan de startkabel trekken. De chokhendel glijdt na gebruik van de veiligheidsbeugel terug in zijn uitgangspositie (afbeelding A, POS 5).

Als het snijgereedschap door een vreemd voorwerp geblokkeerd wordt of de motor overbelast wordt, laat u de veiligheidsbeugel los; de motor wordt automatisch uitgeschakeld. Indien nodig het vreemde voorwerp weghalen.



Opgelet! Bij het starten of opstarten van de motor mag de maaier niet omgekiept worden, tenzij de maaier hierbij opgetild moet worden. In dat geval kiept u hem zo ver als nodig en tilt u alleen de van de gebruiker afgekeerde zijde omhoog. Start de motor niet als u voor het uitwerpkanaal staat.



Opgelet! Motor niet in gesloten ruimte laten draaien. Vergiftigingsgevaar door koolmonoxidevorming!

Kom nooit met handen of voeten op of onder draaiende delen. Blijf altijd weg van de uitworpopening.

7.4. Uitzetten

Voor het uitzetten van de motor de veiligheidsbeugel loslaten (afbeelding A, POS 5). Door een geïntegreerde rem stopt het snijgereedschap binnen 3 seconden.

7.5. Ingebruikneming van de achterwielaandrijving (41 BRC, 41 BR, 43 BR, 43 BRC, 43 BR OHC, 48 BR, 48 BCR en 48 BR OHC)
Afbeelding I, POS 9

Om de wielaandrijving in te schakelen moet de koppelingsbeugel voor de wielaandrijving

(afbeelding I, POS 9) naar de geleidingssteel omhooggetrokken worden. Door de koppelingsbeugel los te laten (afbeelding I, POS 9) wordt de wielaandrijving uitgeschakeld.

7.6. Ingebruikneming van de Vario-wielaandrijving (Vario-wielaandrijving alleen bij 51 BR, 51 BR OHC)

Deze maaiers hebben een Vario-drijfwerk. U kunt hierbij de rijsnelheid zelf kiezen (tussen 3 km/h en 5,5 km/h). Het veranderen van de rijsnelheid is alleen mogelijk als de motor loopt en tijdens het voortbewegen.

Duw hiertoe de hendel (afb. I, Pos 6) in de gewenste richting (langzaam  snel).

Om de wielaandrijving in te schakelen moet de koppelingsbeugel voor de wielaandrijving (afb. I, POS 9) omhoog naar de geleidingsbalk getrokken worden.

Door de koppelingsbeugel los te laten (afb. I, POS 9) wordt de wielaandrijving uitgeschakeld.

 **Opgelet! De door de fabrikant op het apparaat geïnstalleerde veiligheidsinrichtingen mogen niet verwijderd of overbrugd worden omdat anders gevaar op letsel bestaat en het apparaat niet meer automatisch uitgeschakeld wordt.**

 **Opgelet! Het snijgereedschap loopt na!**

8. Op de juiste manier maaien

8.1. Algemeen ten aanzien van gazononderhoud

Om een verzorgd gazon te krijgen raden wij aan zo mogelijk welke week te maaien. Veelvuldig afsnijden maakt de kortgesneden halm sterk en taai.

Kort snijgoed (tot ca. 1 cm lengte) kan na het maaien blijven liggen. Langer snijgoed moet weggehaald worden zodat het gazon niet geel wordt en vervilt. Bij het maaien zonder vangkorf legt de brillencio het afgesneden gras door het hoge uitworpgebied aan de achterkant netjes neer.

Het gazon voor de eerste keer in het voorjaar maaien zodra het gras begint te groeien en het gazon betreden kan worden. Als het gras te lang is geworden, eerst in één richting met hoge maai-instelling maaien en dan dwars in de gewenste maaihoogte maaien.

8.2. Het maaien

Alleen met scherpe, onbeschadigde messen maaien zodat de grashalmen niet gaan rafelen en het gazon geel wordt.

Maaihoogte moet zo mogelijk altijd minstens 3 – 4 cm bedragen, omdat de halm aan de onderkant wit van kleur is en bij een te grote

maaihoogte het gazonoppervlak er niet mooi groen uitziet. De halm droogt dan vooral in de zomer te snel uit.

Om een mooi snijbeeld te krijgen het apparaat met aangepaste snelheid in zo mogelijke rechte banen voeren. Daarbij moeten de banen elkaar altijd met een paar centimeter overlappen zodat er geen strepen blijven staan.

Til nooit een grasmaaier met lopende motor op.

Zet de motor uit en trek de bougie eraf als een vreemd voorwerp getroffen is. Kijk of de maaier beschadigd is en voer de benodigde reparaties uit voordat u opnieuw start en met de maaier gaat werken; als de maaier ongewoon sterk begint te vibreren, moet e.e.a. direct gecontroleerd worden.

Aanwijzing:

Op hellingen moet de snijbaan dwars op de helling liggen. Door het apparaat enigszins dwars naar boven te zetten kan voorkomen worden dat het wegglijdt. Maai niet op overmatig steile hellingen en wees bijzonder voorzichtig als u de rijrichting op de helling wilt veranderen.

De onderkant van het maaierhuis moet regelmatig schoongemaakt worden. Grasafzettingen moeten weggehaald worden. Afzettingen bemoeilijken het starten, beïnvloeden de maaikwaliteit en de grasuitworp.

Zet de motor uit als u de maaier achterlaat en voordat u bijtankt.

8.3. Maaien met de grasvangbox

Afbeelding H

Zodra tijdens het werken grasresten op het gras blijven liggen moet de grasvangbox leeggemaakt worden.

 **Opgelet! Voordat de vangkorf eraf gehaald wordt de motor uitzetten en wachten tot het snijgereedschap stilstaat.**

Om de grasvangkorf eraf te halen de veiligheidsbeugel over de (afbeelding H) POS 0 stop naar voren bewegen waardoor de klappstang ontgrendeld wordt. Door de stang naar voren te drukken wordt de multi-functie-box geopend en de vangkorf kan er aan de greep met één hand uitgehaald worden (afbeelding J, POS 11).

Aanwijzing:

Om te zorgen dat hij goed gevuld kan worden, moet de vangbox en

in het bijzonder het luchtrooster na gebruik schoongemaakt worden.

 **Opgelet! Snijgoedresten in het maaihuis niet met de hand weghalen maar met geschikte hulpmiddelen, zoals bijv. borstel of handbezem.**

Om hem leeg te maken houdt u de eraf gehaalde vangkorf met één hand aan de draaggreep vast en met de andere hand in de achterste greep en kiept u het snijgoed via

de grote opening er naar voren toe uit.

Afbeelding K

Vangkorf na het leegmaken weer in de voorziene houders hangen en multi-functie-box terugklappen.

 **Opgelet! Maaiwerk start niet bij geopende multi-functie-box. Steel weer op de werkstand terugklappen en laten vastklikken! Let op bowdenkabels!**

 **Opgelet! Grasvangbox er alleen bij uitgeschakelde motor en stilstand snijwerk inhangen.**

Maaien zonder grasvangkorf

De Brill brillencio is een ideale maaier voor lang gras. Door het hoge uitworpbereik aan de achterkant wordt bij het maaien zonder vangkorf het snijgoed gelijkmatig op het gazon gelegd.

NL

9. Verzorging, onderhoud en opslag

9.1. Onderhoud

Het onderhoud omvat werkzaamheden die het apparaat in correcte toestand houden. Door regelmatige controle (of schroefverbindingen nog stevig vast zitten, op scheuren, beschadigingen) en het vervangen van beschadigde of versleten onderdelen worden ongevallen en apparaatuitval voorkomen.

Reparaties mogen alleen door servicepunten die door de fabrikant zijn geautoriseerd of geautoriseerde vakhandels uitgevoerd worden. Er zit een lijst met servicepunten bij het apparaat.

 **Opgelet! Voor alle werkzaamheden en reparaties aan het apparaat altijd de bougiestekker eraf halen. Anders bestaat er gevaar op verwondingen!**

Controleer regelmatig de grasvanginrichting op slijtage of niet goed functioneren. Vervang defecte geluidsdempers. Vervang uit veiligheidsoverwegingen versleten of beschadigde onderdelen.

Wegens gevaar op letsel of zaakschade: reinig het apparaat niet onder stromend water, in het bijzonder niet onder hoge druk.

Berg het apparaat op een droge, vorstvrije plaats op. De plaats moet ontoegankelijk zijn voor kinderen.

Motor niet op de bougiezijde of carburateurzijde kantelen.

Lees ook de inbouwaanwijzing bij het vervangen van het mes.

Onderhoud aan de wielaandrijving

Afbeelding M, POS 1

Het aandrijfmechanisme loop onderhoudsvrij in een gesloten oliebad. De koppelingstrekk van de wielaandrijving kan bij te laat inzettende koppeling of slippende koppeling bijgesteld worden. Voor het bijstellen draait u het stelwiel vanuit de bedienerzijde gezien naar rechts. Om het vast te zetten draait u het stelwiel vanuit de bedienerzijde gezien naar links.

9.2. Vervangen van de messen

Gebruik uitsluitend door de fabrikant voorziene originele messen. Reservemessen zijn verkrijgbaar bij de vakhandel.

Maai-breedte

41 cm
43 cm
48 cm
51 cm

Originele-Brill-reserveonderdeel artikelnummer

61601
61600
61602
61603

Gebruik nooit reserveonderdelen en toebehoren die niet door de fabrikant zijn voorzien.

Beschadigde mesbalken moeten wegens de daarmee verbonden onbalans vervangen worden. Uit veiligheidsoverwegingen moet dit door de servicepunten die door de fabrikant zijn geautoriseerd of geautoriseerde vakhandels uitgevoerd worden.

9.3. Onderhoudswerkzaamheden aan de motor

(Lees ook de aanwijzingen van de motorfabrikant. De originele handleiding is bijgevoegd.)

Olie vervangen

 **Opgelet! Motorolie altijd bij warme motor en lege, gesloten tank vervangen.**

Briggs & Stratton-motor en Honda-motor

De eerste keer moet olie vervangen worden na 5 bedrijfsuren. Daarna moet om de 50 bedrijfsuren olie vervangen worden. Als de 50 bedrijfsuren binnen een jaar niet bereikt worden, vervang dan de olie in ieder geval aan het eind van het maaiseizoen. Daartoe aansluitstuk voor olie vullen openen en de maaier zo kantelen dat de oude olie in een opvangbak kan stromen. De oude olie moet volgens de plaatselijke bepalingen weggegooid worden. De maaier weer horizontaal neerzetten en met motorolie 10 W 30 vullen (zie Ingebruikneming).

Bougie reinigen, controleren

Vuile bougie met messing borstel en lap reinigen. Elektrodenafstand controleren.

Streefwaarde:
bij Briggs & Stratton-motor:
0,75 mm,

bij Honda-motor:
0,7 – 0,8 mm.

Bij grote slijtage de bougie vervangen.

Luchtfilter reinigen

Briggs & Stratton-motor



Opgelet! Om de 3 maanden c.q. om de 25 bedrijfsuren, welke eerst bereikt wordt, schoonmaken. Bij veel stof moet het schoonmaken vaker plaatsvinden.

De schroef weghalen, het luchtfilterhuis compleet naar de zijkant c. q. naar voren eruit trekken. Let erop dat geen vreemde voorwerpen in de carburateur vallen. Dan de deksel er naar boven toe aftillen.

Het complete luchtfilter uit elkaar halen en alle onderdelen schoonmaken.

Onderhoud van het schuimelement: Schuimelement in vloeibaar schoonmaakmiddel en water uitwassen (vervangen indien zeer vuil of beschadigd). In een schone lap droog drukken. **Schuimelement in motorolie drenken.** In een schone lap uitdrukken om overtollige olie te verwijderen. Alle onderdelen weer in omgekeerde volgorde monteren en met een schroef aan de carburateur bevestigen.

Honda GCV-motor



Opgelet! Om de 10 bedrijfsuren het droogfilter controleren.

Piktogramm Warndreieck Om de 50 bedrijfsuren het droogfilter

vervangen. Bij veel stof moet het schoonmaken of **het vervangen vaker uitgevoerd worden.**

De lussen losmaken. Het luchtfilterdeksel er compleet naar de zijkant of naar boven toe afhalen. Let erop dat er geen vreemde voorwerpen in de carburateur kunnen vallen. Dan het filterelement eruit halen.

Het complete luchtfilterinzetstuk uitkloppen en alle onderdelen schoonmaken. Alle onderdelen weer in omgekeerde volgorde monteren.

Koelluchtwegen reinigen

Koelribben en luchtrooster van maaresten ontdoen.



Opgelet! Apparaat absoluut laten afkoelen omdat motorenoppervlak op verschillende plaatsen heet is.

Service aan de motor

Om te zorgen dat de motor zonder stringen loopt moet de maaier om de 2 – 3 jaar door een geautoriseerde werkplaats gecontroleerd worden (kleppen instellen etc.).

Onderhoud

Direct na het maaien kunnen vuil- en grasresten het gemakkelijkst weggehaald worden. Bougiestekker eraf trekken, het apparaat zo kiepen dat het niet op de bougie- of carburatorzijde ligt. Met borstel en lap reinigen.

Houd de steelvergrendeling steeds vrij van vuil. Haal indien nodig grasresten van de steelopname af.

Opbergen



Opgelet! Laat de motor afkoelen voordat u de machine in een gesloten ruimte neerzet. Bewaar de machine nooit met benzine in de tank in een gebouw waar mogelijkerwijze benzedampen met open vuur of vonken in contact kunnen komen.

Het apparaat altijd in een afgesloten ruimte opbergen. De brillencio kan door de klapsteel plaatsbesparend opgeborgen worden. Klap de multi-functie-box eenvoudig omhoog en zet de vangkorf op het apparaat.



Opgelet! Let er bij het inklappen op dat de bowdenkabels niet geknikt worden!

Aanwijzingen voor het opbergen (overwinteren)

Bij motoren die langer dan 30 dagen stilgezet worden eerst de tank absoluut buitenshuis leegmaken en de resterende benzine met een pluisvrije doek opzuigen. Daarna de motor laten lopen tot hij door gebrek aan brandstof blijft staan.

Bougie eruit schroeven, 1 eetlepel motorolie in de cilinder gieten. Door langzaam aan de startgreep te trekken de motor doordraaien zodat de olie zich verdeelt en bougie er weer in schroeven.

Nadat vuil en maaresten grondig zijn weggehaald, raden wij aan de maaier met onderhoudsmiddel schoon te maken.

10. Opheffen van stringen

Algemeen

Stringen treden meestal alleen dan op als het apparaat niet correct behandeld en onderhouden wordt. De volgende tabel bevat de meest voorkomende stringen en het opheffen daarvan. Bij verder stringen dient het dichtstbijzijnde servicepunt dat geautoriseerd is door de fabrikant opgezocht te worden.



Opgelet! Reparaties waarvoor vakkennis nodig is mogen alleen door een geautoriseerde vakman uitgevoerd worden.



Opgelet! Uit veiligheidsoverwegingen mogen alleen originele reserveonderdelen van de fabrikant of door de fabrikant vrijgegeven onderdelen gebruikt worden.

Wij wijzen er uitdrukkelijk op dat wij volgens de productaansprake-

lijkheidwet niet hoeven in te staan voor schade veroorzaakt door onze apparaten, in zoverre deze door ondeskundige reparatie veroorzaakt zijn of bij het vervangen van onderdelen niet onze originele onderdelen of door ons vrijgegeven onderdelen zijn gebruikt en de reparatie niet door een geautoriseerde vakman is uitgevoerd. Hetzelfde geldt voor uitbreidingsonderdelen en accessoires.

Storing	Mogelijke oorzaak	Opheffen
Abnormale geluiden, klapperen op het apparaat.	Schroeven op de motor, bevestiging daarvan of maaiërhuis zitten los.	Schroeven natrekken.
Onrustige loop, sterk vibreren van het apparaat.	Mes beschadigd (onbalans), mesbalkbevestiging op de motoras is losgeraakt.	Schroeven voor mes natrekken. Beschadigde onderdelen door servicestation laten vervangen.
Motor start niet (Briggs & Stratton).	Startdrukknop is niet gebruikt voor het starten. Geen benzine, tank leeg.	Startdrukknop een paar maal indrukken (zie Ingebruikneming).
Motor start niet (Honda-motor).	Hendel staat niet op stand Choke.	Gashendel op stand Choke zetten (zie Ingebruikneming).
Motor start niet.	Bougie defect of tank leeg.	Bougie schoonmaken of vernieuwen, brandstof bijvullen.
Motor loopt kort, blijft dan plotseling met een luide knal staan.	Cilinder, zuiger en lager van de krukas vastgevreten. Geen motorolie in het carter.	Motorrevisie door werkplaats nodig.
Gazon wordt geel, onzuivere snede.	Mes te stomp, maaihoogte te laag.	Mes vervangen. Snede iets hoger instellen.
Wiel aandrijving loopt niet.	V-snaar gescheurd.	V-snaar moet vervangen worden. Contact opnemen met Brill-servicestation.
	Koppelingstouw uitgerekt.	Koppelingstouw bijstellen.

11. Aanwijzingen voor het juiste gebruik, veiligheidstips



Controle voor en na elk gebruik

Voer voor elk gebruik een visuele controle uit van het apparaat. Gebruik het apparaat niet als veiligheidsinstallaties (schakelbeugel, veiligheidsafdekkingen) en / of de snij-inrichting beschadigd of versleten zijn. Stel nooit veiligheidsinrichtingen buiten werking.

Controleer het te werkoppervlak voordat u begint te maaien. Verwijder voorhanden vreemde voorwerpen (bijv. stenen, takken of botten). Let ook tijdens het werken op vreemde voorwerpen.

Draag tijdens het werken altijd stevig schoenen en een lange broek. Maai niet op blote voeten of in open sandalen.

Waarschuwing! Benzine is zeer brandbaar. Bewaar benzine alleen

in de daarvoor voorziene container. Tank alleen buiten en rook niet tijdens het bijvullen. Benzine moet bijgevoerd worden voordat de motor wordt gestart. Zet de motor uit voordat u tankt.

Als de motor loopt of als het apparaat heet is mag de tankdop niet geopend en geen benzine bijgevoerd worden.

Probeer niet de motor te starten als er benzine gemorst is. Haal het apparaat weg van de plaats waar benzine gemorst is. Niet starten voordat alle benzinedampen verdampd zijn.

Uit veiligheidsoverwegingen moeten benzinetank en tankdop bij beschadiging vervangen worden.

Vervang beschadigde uitlaatpotten.

Het snijgereedschap moet regelmatig op beschadigingen gecontro-

leerd en eventueel gerepareerd worden.

Snijgereedschap alleen door de Brill Service of de geautoriseerde vakhandel laten vervangen.



Gebruik / verantwoordelijkheid

Let erop dat zich geen andere personen (in het bijzonder kinderen) of dieren in de buurt van het werkgebied bevinden.

Het apparaat kan ernstig letsel veroorzaken! U bent voor de veiligheid op de werkplek verantwoordelijk.

Start het apparaat nooit als hij gekanteld is - gevaar op letsel!

Gebruik het apparaat uitsluitend voor het in de gebruiksaanwijzing aangegeven doel.

De verbrandingsmotor mag niet in gesloten ruimtes lopen waarin zich gevaarlijke uitlaatgassen kunnen verzamelen.

Maai alleen bij daglicht of met voldoende kunstlicht.

Bij werkzaamheden op hellingen altijd dwars op de helling werken en op een veilige en stevige stand letten. Maai dwars op de helling, nooit naar beneden of omhoog. Maai nooit op erg steile hellingen. Wees voorzichtig als u van richting verandert op de helling, de machine omkeert of naar u toetrekt. Wees bijzonder voorzichtig als u achteruit loopt. Gevaar te struikelen!

Beweeg de machine alleen stapvoets.

Zet de motor uit als het apparaat omgekiept moet worden voor transport over andere oppervlakken dan gras en als het apparaat van en naar het werkoppervlak wordt gebracht. Gebruik het apparaat nooit met beschadigde bescherminrichtingen of zonder bescherminrichtingen.

Wijzig niets aan de basisinstelling van de motor en jaag hem niet over zijn toeren.

Koppel alle snijgereedschap en aandrijvingen af voordat u de motor start.

Start of gebruik de startschakelaar voorzichtig volgens de aanwijzingen van de fabrikant. Let op voldoende afstand van de voeten tot het snijapparaat.

Bij het starten van de motor mag het apparaat niet omgekiept worden, tenzij het apparaat hierbij opgetild moet worden. Kiep het in dat geval slechts zo ver als absoluut nodig is en til hem alleen op aan de van de gebruiker afgekeerde zijde.

Start de motor niet als u voor het uitwerpkanaal staat.

Houd vingers en voeten weg van het snijgereedschap!

Til het apparaat nooit op en draag hem nooit als de motor nog loopt.

Zet de motor uit voordat u het apparaat gaat repareren of achterlaat alsmede bij het tanken.

Als u tijdens het werken op een obstakel treft, schakel dan het

apparaat uit en trek de bougiestekker eraf. Haal het obstakel weg, controleer het apparaat op eventuele beschadigingen en laat het eventueel repareren.

Trek de bougiestekker eraf als het apparaat sterk begint te vibreren en controleer wat de oorzaak is.



Werkonderbreking

Laat het apparaat niet zonder toezicht staan. Trek de bougiestekker eraf als u het werk onderbreekt en berg het apparaat op een veilige plaats op. Als u het werk onderbreekt om naar een andere werkplek te gaan, zet het apparaat dan uit en trek de bougiestekker eraf.



Houd rekening met omgevingsinvloeden

Gebruik het apparaat nooit bij regen of in een vochtige, natte omgeving.

Houd rekening met de plaatselijke rusttijden van uw woonplaats!

Garantie

De fabrikant geeft voor zijn producten bij uitsluitend particulier gebruik 24 maanden garantie (vanaf de aankoopdatum). De wettelijke garantieaanspraken blijven daarvan onberoerd. De garantie heeft betrekking op alle essentiële defecten van de producten die op materiaal- of productiefouten zijn terug te voeren. Te onzer beoordeling vindt dit plaats door de levering van een vervangend product of de gratis reparatie van het product als aan volgende vereisten voldaan is:

- Het product is bij risico-overgang vrij van tekortkomingen overgegeven.
- Een origineel aankoopbewijs met adres van koper, aankoopdatum, type en productomschrijving wordt als koopbewijs overlegd. De plaats van koop ligt binnen de EU.

- Het product is adequaat en volgens de aanbevelingen in de gebruiksaanwijzing behandeld. Het onderhoud en schoonmaken van het product volgens de gegevens in de gebruiksaanwijzing is bindend. Er is noch door de koper noch door een niet-geautoriseerde derde geprobeerd het product uit elkaar te halen of te repareren.
- Er moet voor gezorgd worden dat uitsluitend originele reserveonderdelen en originele accessoires of door de fabrikant vrijgegeven onderdelen gebruikt worden. Bij gebruik van niet-originele onderdelen of niet-originale accessoires is schade als gevolg daarvan of een verhoogd gevaar op ongevallen niet uit te sluiten. Deze schade valt niet onder de garantie.
- Het product moet direct of voldoende gefrankeerd bij een

geautoriseerd servicepunt worden afgegeven of daarnaar worden opgezonden.

De originele aankoopbon moet bij het product gevoegd worden.

- Beschadigingen op grond van bedienfouten, niet-correct gebruik, gebruik van ongeschikte, niet-originele of nietvrijgegeven vervangende, reserve- en toebehooronderdelen alsmede niet correct uitgevoerde onderhouds- en reinigingswerkzaamheden vallen niet onder de garantie.

Voor het maaierhuis van aluminium en magnesium is de garantieperiode tot 5 jaar uitgebreid als de maaier uitsluitend voor particulier gebruik wordt ingezet.

De producten bevatten verschillende onderdelen die door het gebruik kunnen verslijten. Deze onderdelen vallen niet onder de garantie.

Als onderdeel van de onderhoudsbeurt worden productafhankelijk de volgende onderdelen uitgesloten:
Messen / Mesbalk / Aandrijfriem / Onderhoudswals / Meswals /

Ondermes / Snijplaat /
Snijdraad / Snijkopdeksel /
Zaagblad / Nikkel/cadmium-cel
(batterij).

Deze fabrieksgarantie sluit de
tegenover de handelaar / verkoper
bestaande garantieaanspraken niet
uit.

NL

CZ

4. Upozornění k návodu k použití

Návod k obsluze pečlivě
prostudujte a dodržujte pokyny,
které jsou zde uvedeny, a
příložené bezpečnostní pokyny.
Na základě tohoto návodu k
obsluze se seznámte se
zařízením, jeho regulačními
prvky, se správným způsobem
používání a bezpečnostními
pokyny.



**Mimořádnou pozornost
věnujte všem částem,
jež jsou opatřeny symbolem
výstražného trojúhelníku. Zejména
nesvěřujte sekačku dětem a dále
osobám, jež nejsou seznámeny
s tímto návodem k obsluze.
Minimální věk nutný k používání
je stanoven místními předpisy.**

**Nepoužívejte sekačku v případě,
že jsou v blízkosti další osoby
(zvláště děti) nebo zvířata. Mějte
na paměti, že majitel, případně
uživatel sekačky jsou odpovědní
za případné úrazy, které utrpí
jiné osoby, a za poškození jejich
majetku.**

**Tento návod k obsluze pečlivě
uschovejte.**

5. Správné používání

Sekačka Brill brillencio je určena
k soukromé úpravě zatravněných
ploch, nikoli k profesionálnímu
použití na veřejných pozemcích,
v parcích, sportovních ploch,
odstraňování porostu podél silnic
a cest ani v zemědělství a
lesnictví.

Správný způsob používání
předpokládá dodržování návodu
k obsluze dodávaného sekačky
ou Brill. Součástí návodu
k obsluze je popis provozu,
údržby a oprav.



**Pozor! Zařízení se nesmí
používat k úpravě keřů,
živých plotů, křovin, popínavých
rostlin ani porostů na střechách
a balkónech, jinak by mohlo dojít
k úrazu. Dále se zařízení nesmí
používat ke zkracování stromů
a větví ani k úpravě nerovností
ploch.**

6. Montáž

6.1. Kontrola obsahu dodávky:

Balení obsahuje následující
součásti:

- kompletní sekačku,
- sběrný koš,
- klíč k montáži zapalovací
svíčky,
- návod k obsluze,
- seznam opraven.

6.2. Montáž vodící rukojeti

Obrázek B

Sekačka Brill brillencio je
dodávána ve smontovaném stavu.
Vyjměte zařízení z obalu,
rozložte rukojeť ve tvaru písmene
Z a pevně utáhněte (Obrázek C).
Západky sklopné rukojeti
zapadnou samy, jakmile je
v pracovní poloze.



**Pozor! Dbejte na to, aby
nedošlo ke zmáčknutí
bowdenů (obrázek B, pozice 15).**

Aby se multifunkční skříňka při
naklonění dopředu automaticky
otevírala, je třeba ji mírně
zvednout a uvolnit držáky na
obou stranách (obrázek D,
pozice 14).

7. Uvedení do provozu

Před každým spuštěním je nutné
vizuálně zkontrolovat, zda nejsou
nože, upínací čepy nebo celá
nožová soustava opotřebené nebo
poškozené. Aby se zabránilo
nevyváženosti, je nutné vyměňovat

opotřebený nebo poškozený řezný
nástroj. (Viz Údržba, ošetřování a
uložení).

Používejte sekačku pouze za
denního světla nebo při

dostatečném umělém osvětlení.
Na mokřem povrchu sekačku
pokud možno nepoužívejte. Při
práci na svazích dbejte vždy
na to, abyste stáli stabilně

a na pevném podkladu. Udržujte sekačku pouze v pomalém pohybu. Při otáčení nebo přitahování sekačky postupujte zvláště opatrně.

Při naklánění během přepravy po jiných než travnatých plochách a při dopravě sekačky na pracoviště nebo z pracoviště zablokujte pohyb nože.

Nikdy nepoužívejte sekačku, pokud má poškozené bezpečnostní prvky, ochranné mřížky, nebo pokud nejsou bezpečnostní prvky jako ochranné plechy a záchytné prvky namontovány.

Neměňte nastavení motoru a nepřetáčejte jeho regulátor.

Obrázek E



Pozor! Motor je dodáván bez oleje ve skříni spojky. Před uvedením do provozu je nutné nalít do skříně spojky motoru motorový olej 10 W 30, a to do výše horní značky na měrce oleje. Potřebné množství oleje je u motoru Briggs & Stratton asi 0,6 litru, u motoru Honda asi 0,55 litru.

Stav oleje v motoru je třeba před každým použitím zkontrolovat. K tomu je třeba postavit sekačku vodorovně a vytáhnout měrku oleje. Hladina oleje na měrce by měla být mezi polohami označenými Min (ADD) a Max (Full). Jako palivo je vhodný benzín Normal.



Pozor! Benzín je vysoce vznětlivý. Benzín uchovávejte pouze v nádobách, které jsou k tomu určeny. Benzín nalévejte na otevřených prostranstvích a při práci s ním nekuřte.

Benzín je nutné nalít před spuštěním motoru. Pokud motor běží nebo pokud je zařízení zahřáté, nesmí se nalévat benzín ani otevírat uzávěr nádrže. Pokud benzín přeteče, nesmí se motor spouštět. Zařízení je třeba přemístit z místa, které je benzinem znečištěné. Spouštět motor je možné až po odpaření výparů z benzínu. Pokud je nutné vyprázdnit nádrž, provádějte to

na otevřeném prostranství. Pokud je uzávěr nádrže nebo jiný uzávěr poškozený, je nutné ho z bezpečnostních důvodů vyměnit.

Dbejte na to, aby se na motoru, výfuku a v okolí nádrže na benzín neusazovaly zbytky trávy, listů nebo oleje, jinak by mohlo dojít k požáru.

Za chodu motoru nepřibližujte ruce a nohy k vnitřní skříni ani k otvoru pro vyhazování trávy.

Při sekání používejte pevnou obuv a dlouhé kalhoty. Nesekejte naboso ani v lehkých botách jako např. sandálech.

7.1. Nasazení startovacího lanka Obrázek A

Stisknutím pojistky (obrázek A, pozice 5) uvolněte brzdou motoru. Sejměte z motoru rukojeť startéru a zdola nasadte startovací lanko do úchyty na táhle.

7.2. Nastavení výšky sekání

Výška sekání se nastavuje plynule pomocí stavěcího šroubu (obrázek F, pozice 4). Nastavenou výšku sekání lze zjistit na digitálním displeji, který má minimální rozlišení 5 mm.



Pozor! Výšku sekání nastavujte pouze při zastaveném motoru. Při nastavení výšky sekání dbejte na to, aby byly nože nebyly v přímém dotyku s případnými terénními nerovnostmi.

7.3. Startování pomocí startovacího lanka

Podle pokynů výrobce opatrně zapněte startér. Stůjte v dostatečné vzdálenosti od řezného nástroje.

Postavte sekačku na rovnou plochu.

Zkontrolujte, zda nejsou na sekané ploše předměty, které by mohla sekačka zachytit a odhodit, a případně je odstraňte.

Motor Briggs & Stratton:

- Pokud je motor studený, před spuštěním několikrát stiskněte ovladač Primer (obrázek G,

pozice 7). Pokud je motor zahřátý, není to nutné.

- Posuňte pojistný úchyt (obrázek A, pozice 5) až k vodící rukojeti a současně zatáhněte za startovací lanko.

Motor Honda

- Je-li motor studený, nastavte páčku sytiče do polohy Choke. Při teplém motoru sytič nepoužívejte (obrázek G, pozice 8).
- Posuňte pojistný úchyt až k rukojeti a současně zatáhněte za startovací lanko. Stiskem úchyty se páčka sytiče vrátí do původní polohy (obrázek A, pozice 5).

Pokud je pohyb nože blokován cizím předmětem nebo je motor přetížen, uvolněním úchyty se motor automaticky vypne. V případě potřeby odstraňte cizí předměty.



Pozor! Při startování motoru nesmí být sekačka nakloněná. Výjimkou je případ, kdy je nutné sekačku mírně zvednout. V takovém případě sekačku naklánějte jen v úhlu, který je nutný, a zvedněte její vzdálenější stranu. Nestartujte motor, pokud stojíte před otvorem pro vyhazování trávy.



Pozor! Nespouštějte motor v uzavřených prostorách. Hrozí otrava kyslíčnickem uhelnatým.

Nikdy nepřibližujte ruce ani nohy dílům, které se točí, ani pod tyto díly. Nepřibližujte se k otvoru pro vyhazování trávy.

7.4. Zastavení

Motor se zastavuje uvolněním pojistky (obrázek A, pozice 5). Vestavěná brzda zastaví pohyb nože během 3 sekund.

7.5. Zapnutí pohonu zadních kol (41 BRC, 41 BR, 43 BR, 43 BRC, 43 BR OHC, 48 BR, 48 BCR a 48 BR OHC)

Obrázek I, pozice 9

Pohon kol se zapíná přitažením páky spojky pohonu (obrázek I, pozice 9) k rukojeti. Uvolněním

páky spojky (obrázek I, pozice 9) se pohon kol vypne.

7.6. Uvedení pohonu kol Vario do provozu (Pohon kol "Vario" je dodáván pouze u typů 51 BR, 51 BR OHC)

Tyto sekačky jsou vybaveny převodovkou "Vario". Rychlost pojíždění lze libovolně měnit (od 3 km/h do 5,5 km/h).

Rychlost pojíždění lze měnit, pouze pokud je motoru v chodu a se sekačkou se pojíždí.

Změna se provádí posunutím páky (obr. I, pol. 6) požadovaným směrem (pomalu  rychle).

Ke spuštění pohonu kol je třeba přitáhnout rukojeť spojky pohonu kol (obr. I, pol. 9) k vodící oji.

Uvolněním rukojeti spojky (obr. I, pol. 9) se pohon kol vypne.

 **Pozor! Bezpečnostní prvky namontované výrobcem se nesmí odstraňovat a nesmí se omezovat jejich funkčnost. V opačném případě nebude zařízení automaticky vypnuto a může dojít k úrazu.**

 **Pozor! Nůž se točí po určitou dobu po vypnutí.**

CZ

8. Správné sekání

8.1. Obecné informace o údržbě trávníků

V rámci údržby doporučujeme sekat trávník jednou týdně. Častým sekáním se zkrácená stébla zpevňují a jsou odolnější. Krátké useknuté zbytky trávy (asi do 1 cm) lze nechat ležet na posekané ploše. Delší zbytky trávy je třeba odstranit, aby trávník nezežloutl a nezaplnatěl. Při sekání bez sběrného koše vymetá sekačka brillencio zbytky trávy vhodně konstruovaným vysokým otvorem.

Na jaře sekejte trávu poprvé tehdy, když začne růst a je možné po ní chodit. Pokud je tráva příliš vysoká, sekejte nejprve jedním směrem s nastavením větší výšky a potom v příčném směru s nastavením požadované výšky.

8.2. Sekání

K sekání používejte pouze ostré a nepoškozené nože, aby se zkrácená stébla neřepila a nezežloutla.

Minimální výška sekání by měla být 3-4 cm, protože dolní část stébel je světlejší a trávník posekaný na kratší délku nemá sytě zelenou barvu. Zvláště v letním období by stébla také příliš vysychala.

K vzhlednému posekání je třeba sekat přiměřeně rychle a v rovných pruzích. Pruhy by se měly několika centimetry překrývat, aby nezůstávala neposekaná místa.

Sekačku v chodu nikdy nezvedejte ani nepřenášejte.

Při zachycení cizího předmětu zastavte motor a odpojte kabel zapalovací svíčky. Zkontrolujte, zda nedošlo k poškození sekačky a před dalším spuštěním proveďte případné opravy. Pokud sekačka nezvykle silně vibruje, je nutná důkladná kontrola.

Upozornění:

Při sekání na svazích sekejte v příčném směru ke svahu. Sjíždění sekačky lze zabránit mírným natočením směrem nahoru. Nesekejte na příliš strmých svazích a při změně směru na svahu postupujte zvláště opatrně. Spodní stranu skříň sekačky pravidelně čistěte. Je nutné odstranit případné usazené zbytky trávy. Usazeniny ztěžují startování, snižují kvalitu posekání a blokuji vymetání posekané trávy.

Pokud se od sekačky chcete vzdálit nebo doplnit benzín, vypněte motor.

8.3. Sekání se sběrným košem Obrázek H

Pokud na trávníku zůstávají ležet posekané zbytky, je třeba sběrný koš vyprázdnit.

 **Pozor! Před sejmutím sběrného koše vypněte motor a počkejte, až se zastaví nůž.**

Při sejmutí sběrného koše posuňte pojistku přes (obrázek H) pozici 0 Stop dopředu, čímž se uvolní sklopné držadlo. Stisknutím držadla směrem dopředu se otevře multifunkční skříňka a sběrný koš lze

jednou rukou sejmut (obrázek J, pozice 11).

Upozornění:

Aby byla využita kapacita, je třeba sběrný koš a především mřížku pro přístup vzduchu po použití vyčistit.

 **Pozor! Zachycené zbytky posekané trávy neodstraňujte rukou ani nohou, ale použijte k tomu vhodné pomůcky jako např. kartáč nebo koště.**

Při vyprazdňování držte sejmutý sběrný koš jednou rukou za držadlo a druhou rukou za zadní část a velkým otvorem vysypte jeho obsah.

Obrázek K

Po vyprázdnění upevněte sběrný koš do držáků a zavřete multifunkční skříňku.

 **Pozor! Pokud je multifunkční skříňka otevřená, sekačku nelze spustit. Držadlo opět posuňte do pracovní polohy a dbejte na to, aby zaklaplo. Nezachyťte při tom bovdeny.**

 **Pozor! Sběrný koš nasažte pouze při vypnutém motoru a zastaveném noži.**

Sekání bez sběrného koše

Sekačka Brill brillencio je ideální k sekání dlouhé trávy. Díky vysokému otvoru pro vymetání trávy v zadní části je posekaná tráva při sekání bez sběrného koše rovnoměrně rozptýlena na trávník.

9. Údržba, péče a přechovávání

9.1. Údržba

Údržba zahrnuje činnosti, které sekačku udržují v bezvadném stavu schopném provozu. Pravidelnými kontrolami (utažení šroubů, trhliny, poškození) a výměnami poškozených nebo opotřebených dílů lze předejít nehodám a poruchám zařízení.

Opravy mohou provádět pouze opravní schválené výrobcem nebo autorizovaní prodejci. Seznam opraven je dodáván se zařízením.

 **Pozor! Před zahájením údržby vždy odpojte kabel zapalovací svíčky. Jinak hrozí nebezpečí úrazu.**

Pravidelně kontrolujte, zda je zařízení k zachytávání trávy funkční a zda není opotřebené. Vyměňte poškozené tlumiče hluku. Z bezpečnostních důvodů vyměňte opotřebené a poškozené díly.

V rámci prevence poranění osob a vzniku škod dodržujte tyto pokyny: Nečistěte zařízení tekoucí vodou a v žádném případě nepoužívejte tlakovanou vodu.

Zařízení ukládejte na suchém místě chráněném před mrazem. Na místo uložení nesmějí mít přístup děti.

Motor nepřeklápějte na stranu, kde jsou umístěny zapalovací svíčky, resp. karburátor.

Při výměně nože dodržujte pokyny k montáži.

Údržba pohonu kola

Obrázek M, pozice 1

Převod se pohybuje bez nároků na údržbu v uzavřené olejové lázni. Tah pohon kola – spojka se může u příliš pozdě reagující spojky nebo prokluzující spojky znovu seřídit. Při seřizování otáčejte nastavovacím kolečkem doprava od místa obsluhy. Při povolování otáčejte nastavovacím kolečkem doleva od místa obsluhy.

9.2. Výměna nože

Používejte výhradně originální náhradní nože doporučené výrobcem. Náhradní nože je možné zakoupit u prodejců sekaček.

Šířka záběru	Originální náhradní díl Brill č.
41 cm	61601
43 cm	61600
48 cm	61602
51 cm	61603

Nikdy nepoužívejte náhradní díly, které nejsou schválené výrobcem.

Poškozené nožové bloky je nutné vyměnit, protože jsou nevyvážené. Z bezpečnostních důvodů je nutné, aby výměnu prováděly autorizované opravy nebo prodejci.

9.3. Údržba motoru

(Dodržujte pokyny výrobce motoru. Originální návod k obsluze se dodává se sekačkou.)

Výměna oleje

 **Pozor! Olej vyměňujte vždy při zahřátém motoru a prázdne uzavřené nádrži na benzín.**

Motorů Briggs & Stratton a Honda

Poprvé je třeba vyměnit olej v motoru asi po 5 hodinách provozu. Další výměny jsou nutné asi po každých 50 hodinách provozu. Pokud není sekačka během roku v provozu 50 hodin, je třeba olej vyměnit na konci sezóny. Při výměně otevřete příslušné hrdlo a nakloňte sekačku tak, aby mohl olej vytéci do sběrné vany. S použitým olejem je nutné nakládat v souladu s předpisy. Postavte sekačku opět vodorovně a nalijte do ní motorový olej 10 W 30 (viz Uvedení do provozu).

Očištění a kontrola zapalovací svíčky

Znečištěnou svíčku očistěte mosazným kartáčkem a hadříkem. Kontrola vzdálenosti elektrod.

Předepsaná hodnota:
u motoru Briggs & Stratton:
0,75 mm,

u motoru Honda:
0,7 – 0,8 mm.

V případě silného opotřebení zapalovací svíčku vyměňte.

Vyčištění filtru vzduchu

Motor Briggs & Stratton

 **Pozor! Čištění je nutné každé 3 měsíce nebo po každých 25 hodinách provozu. Z těchto dvou intervalů platí kratší. Při vysoké prašnosti je nutné častější čištění.**

Odstraňte šroub a kryt filtru zcela vyjměte směrem na stranu nebo dopředu. Dbejte při tom na to, aby se do karburátoru nedostaly žádné nečistoty. Zvedněte víko.

Rozeberte filtr vzduchu a vyčistěte všechny jeho části.

Údržba pěnové vložky:

Pěnovou vložku vyperte ve vodě s tekutým čisticím prostředkem (při silném znečištění nebo poškození ji vyměňte). Vysušte vložku pomocí suchého hadříku. **Namočte pěnovou vložku v motorovém oleji.** Přebytečný olej vymačkejte do čistého hadříku. Všechny díly opět v opačném pořadí smontujte a pomocí šroubu upevněte na karburátor.

Motor Honda

 **Pozor! Suchý filtr zkontrolujte po každých 10 hodinách provozu.**

Po každých 50 hodinách provozu suchý filtr vyměňte. Při vysoké prašnosti je nutné provádět kontroly i **výměnu častěji.**

Uvolněte západku. Kryt filtru vzduchu sejměte směrem na stranu nebo nahoru. Dbejte při tom na to, aby se do karburátoru nedostaly žádné nečistoty. Pak vyjměte filtrační prvek.

Vyklepněte filtrační vložku a vyčistěte všechny části. Díly opět smontujte v opačném pořadí.

Čištění přívodu chladicího vzduchu

Očistěte žebrovaní chladiče a mřížky pro přístup vzduchu od zbytků trávy.



Pozor! Zařízení nechte nejprve vychladnout, protože jsou některé části povrchu motoru velmi horké.

Servisní prohlídky motoru

K bezporuchovému chodu motoru je vhodné, aby byla každé 2 – 3 roky provedena kontrola schválenou opravnou (nastavení ventilů apod.).

Ošetřování

Nečistoty a zbytky trávy lze nejspíše odstranit hned po sekání. Odpojte kabel zapalovací svíčky, nakloňte sekačku tak, aby neležela na zapalovací svíčce,

resp. na karburátoru. Odstraňte nečistoty kartáčem a hadříkem.

Pojistku sloupku udržujte vždy v čistém stavu. Pokud je to nutné, očistěte držák sloupku od zbytků trávy.

Uložení



Pozor! Před uložením do uzavřeného prostoru a přenášením nechte sekačku vychladnout. Nikdy nenechávejte benzín v nádrži, pokud sekačku ukládáte v objektu, kde mohou výpary benzínu přijít do styku s otevřeným ohněm nebo jiskrami.

Ukládejte sekačku vždy do uzavřeného prostoru. Díky sklopnému držadlu nezabírá sekačka brillencio při uložení mnoho místa. Otevřete multifunkční skříňku a sběrný koš položte na sekačku.



Pozor! Při sklápění dbejte na to, aby nedošlo ke zmáčknutí bowdenů.

Pokyny k uložení v zimním období

U motoru, který se déle než 30 dní nepoužívá, nejprve vyprázdňte nádrž a zbytky benzínu vysušte hadříkem, který nepouští vlákna. Potom motor spusťte a nechte doběhnout se zbývajícím benzínem.

Vyšroubujte zapalovací svíčku a do válce nalijte 1 lžící motorového oleje. Pomalým pohybem startéru motor protočte, aby se promazal olejem, a opět zašroubujte svíčku.

Po důkladném očištění a odstranění zbytků trávy doporučujeme sekačku ošetřit ochranným prostředkem.

CZ

10. Odstraňování poruch

Obecně

K poruchám dochází většinou při nesprávném zacházení se sekačkou, nesprávné údržbě nebo nesprávném ošetření. V následující tabulce jsou uvedeny nejčastější poruchy a způsob jejich odstranění. V případě jiných poruch se obraťte na nejbližší výrobce

schválenou opravnu nebo na autorizovaného prodejce.



Pozor! Opravy, k nimž jsou nutné odborné znalosti, může provádět pouze kvalifikovaný odborník.



Pozor! Z bezpečnostních důvodů je třeba používat pouze originální náhradní díly od výrobce nebo díly schválené výrobcem.

Výslovně upozorňujeme, že podle předpisů o odpovědnosti za výrobek neodpovídáme za škody způsobené zařízeními, která byla neodborně opravena, u nichž byly použity jiné než originální nebo schválené náhradní díly nebo u nichž opravu neprovedla schválená opravná ani autorizovaný odborník. To platí také pro doplňky a příslušenství.

Porucha	Možná příčina	Odstranění
Neobvyklý hluk, klepání.	Uvolněné šrouby, uvolněná skříň.	Dotáhnout šrouby
Nerovnoměrný chod, silné vibrace.	Poškozený nůž; uvolněný spoj bloku a hřídele motoru.	Dotáhnout šroub nože; vyměnit poškozené díly.
Motor nelze spustit (Briggs & Stratton).	Nebyl použit ovládač PRIMER. Prázdná nádrž bez benzínu.	Ovládač PRIMER několikrát stiskněte (viz uvedení do provozu).
Motor nelze spustit (Honda).	Páčka není v poloze Choke.	Nastavte páčku do polohy Choke (viz uvedení do provozu).

Porucha	Možná příčina	Odstranění
Motor nelze spustit.	Poškozená zapalovací svíčka nebo prázdná nádrž.	Vyčistit, vyměnit svíčku, doplnit benzin.
Motor se rozeběhne a po krátké době se s hlukem zastaví.	Zadření válce, pístu, ložiska a klikového hřídele – v klikové skříní není olej.	Dát do generální opravy do odborné dílny.
Trávník žlutne; nečistě řezy.	Tupý nůž, špatná výška sekání.	Vyměnit nůž, nastavit větší výšku sekání.
Neběží pohon kol.	Roztržený klínový řemen.	Vyměnit klínový řemen. Obratě se na servis Brill.
	Napjaté lano spojky.	Seřadit lano spojky.

11. Pokyny k řádnému požívání, bezpečnostní pokyny



Kontrola před každým použitím a po použití

Před každým použitím proveďte vizuální kontrolu přístroje. Přístroj nepoužívejte, jsou-li bezpečnostní prvky (startovací páka, bezpečnostní kryt) nebo řezné nástroje poškozené či opotřebené. Nikdy nevyřazujte bezpečnostní prvky z provozu.

Před zahájením práce zkontrolujte plochu, na které chcete pracovat. Odstraňte případné cizí předměty (např. kameny, větve nebo kosti). Při práci dávejte pozor na cizí předměty.

Při práci noste vždy pevnou obuv a dlouhé kalhoty. Nepracujte bosí ani v lehkých sandálech.

Pozor! Benzín je vysoce vznětlivý. Benzín skladujte jen v určených nádržích. Obsah nádrže doplňujte jen venku a během doplňování nekuřte. Benzín musíte doplnit před spuštěním motoru. Před doplňováním nádrže vypněte motor.

Pokud je motor spuštěný nebo přístroj horký, nesmíte otevírat uzávěr nádrže nebo doplňovat benzin.

Jestliže benzín přetekl, nepokoušejte se spustit motor. Místo toho s přístrojem odjeďte z plochy znečištěné benzínem. Dokud se benzinové páry neodpaří, nepokoušejte se motor spustit.

V případě poškození je z bezpečnostních důvodů nutné vyměnit benzinovou nádrž a uzávěr nádrže.

Vyměňujte poškozené tlumiče výfuku.

Pravidelně kontrolujte, zda není poškozeno řezné ústrojí a v případě potřeby je nechte odborně opravit.

Výměnu řezného ústrojí smí provést pouze servis Brill nebo autorizovaný prodejce.



Používání / odpovědnost

Dejte pozor, aby se v blízkosti pracovní plochy nenacházely žádné další osoby (zvláště děti) nebo zvířata.

Přístroj může způsobit vážná poranění! Jste odpovědní za bezpečnost v prostoru, ve kterém s přístrojem pracujete.

Nikdy nespouštějte přístroj v převrácené poloze, jinak hrozí poranění!

Přístroj používejte výhradně k účelu uvedenému v tomto návodu k obsluze.

Spalovací motor nesmí nikdy běžet v uzavřených prostorách, ve kterých by se mohly hromadit nebezpečné výfukové plyny.

Sekejte jen při denním světle nebo dostatečném umělém osvětlení.

Při sekání dbejte, aby poloha přístroje byla bezpečná a stabilní, a to i na svazích. Sekejte šikmo ke svahu, nikdy ne nahoru a dolů. Nesekejte na příliš strmých svazích. Dávejte pozor při změně směru na svahu, otáčení nebo přitahování přístroje k sobě. Pozor při pohybu zpět, nebezpečí klopýtnutí!

Přístroj ved'te jen krokem.

Vypínejte motor při přesunu přístroje přes jiné než travnaté plochy a při dopravě k pracovní ploše a zpět. Přístroj nikdy nepoužívejte s poškozenými bezpečnostními prvky ani bez těchto prvků.

Nikdy neměňte základní nastavení motoru ani jej nepřetáčejte.

Před spuštěním motoru vypněte všechny řezné nástroje a pohony.

Používejte spouštěcí spínač opatrně a podle pokynů výrobce. Dodržujte dostatečnou vzdálenost nohou od řezného nástroje.

Při spuštění motoru se přístroj nesmí naklánět, pokud je to nutné, musíte jej přitom přizdvihnout. V tomto případě jej nakloňte jen tak daleko, jak je to nezbytně požadováno, a zdvihněte jen stranu otočenou k vám.

Motor nespouštějte před odpadním kanálem.

Prsty a chodidla musí být v dostatečné vzdálenosti od řezného nástroje!

Přístroj nikdy nezvedejte nebo nepřenášejte s běžícím motorem.

Před každou prací na přístroji, opuštěním přístroje nebo doplňováním nádrže motor vypněte.

Pokud byste při práci narazili na překážku, přístroj vypněte, vytáhněte konektor zapalovací

svíčky. Překážku odstraňte, zkontrolujte přístroj, zda není poškozený, popř. jej nechte opravit.

Pokud přístroj začne silně vibrovat, vytáhněte konektor zapalovací svíčky a zkontrolujte příčinu.



Přerušeni práce

Nenechávejte přístroj nikdy bez dozoru. Pokud práci přerušíte, vytáhněte konektor zapalovací svíčky a přístroj umístěte na bez

pečném místě. Pokud potřebujete práci přerušit, abyste se přesunuli do jiného prostoru, bezpodmínečně musíte přístroj vypnout a vytáhnout konektor zapalovací svíčky.



Dávejte pozor na podmínky prostředí

Přístroj nikdy nepoužívejte za deště ani ve vlhkém či mokřem prostředí.

Dodržujte dobu veřejného klidu!

CZ

PL

Záruka

Výrobce poskytuje na své výrobky při výlučně soukromém používání záruku v délce 24 měsíců (od data koupě). Zákonné nároky ze záruky tím zůstávají nedotčeny. Záruka se vztahuje na všechny podstatné nedostatky výrobků, které se prokazatelně týkají chyb materiálu nebo výroby. Záruka se řeší dle našeho uvážení formou náhradního dodání bezvadného výrobku nebo bezplatného odstranění vad výrobku, pokud jsou zaručeny následující předpoklady:

- Výrobek byl při přechodu nebezpečí předán bez právních vad.
- Originální doklad o koupi s adresou kupujícího, datem koupě, typem a označením výrobku jako důkaz o koupi je k dispozici. Místo koupě se nachází na území EU.
- S výrobkem se zacházelo odborně a dle doporučení návodu k obsluze. Údržba a čištění výrobku není dle údajů návodu k obsluze opominuto.

Kupující ani neautorizovaná třetí osoba se nepokoušela výrobek rozebrat, popř. opravit.

- Je třeba zajistit, aby se používaly výhradně originální náhradní díly a originální příslušenství nebo díly povolené výrobcem. Při použití nikoli originálních dílů nebo nikoli originálního příslušenství nejsou vyloučeny následné škody a zvýšené nebezpečí úrazu. Na tyto následné škody se záruka nevztahuje.
- Výrobek se musí přímo předat nebo dostatečně ofrankovaný zaslat autorizovanému servisnímu středisku. K výrobku je nutno přiložit originální doklad o koupi.
- Poškození na základě chybné obsluhy, používání v rozporu s určením, používání nevhodných, nikoli originálních nebo nepovolených výměnných či náhradních dílů nebo dílů příslušenství, jakož i neodborně prováděné údržbářské práce a čištění

nelze uznat jako záruku. Záruční lhůta na kryt z hliníku a hořčíku se prodlužuje na 5 let, pokud se sekačka používá výhradně pro soukromou potřebu.

Výrobky mají různé konstrukční součásti, které podléhají rychlému opotřebení v důsledku používání, opř. normálnímu opotřebení.

Tyto součásti podléhající rychlému opotřebení nejsou součástí záruky. Jako součásti podléhající rychlému opotřebení se dle výrobku vylučují jednotlivě následující konstrukční součásti: Nůž / žací lišta / hnací řemen / kultivační válec / řezné vřeteno / spodní nůž / břitová deska / struna / kryt řezné hlavy / pilový list / nikl/kadmiový článek (baterie).

Touto zárukou výrobce nejsou dotčeny nároky ze záruky existující vůči obchodníkovi / -prodejci.

4. Wskazówki na temat instrukcji obsługi

Przed przystąpieniem do eksploatacji kosiarki należy przeczytać instrukcję obsługi i dołączone do niej wskazówki

na temat bezpieczeństwa. Na podstawie niniejszej instrukcji obsługi należy zapoznać się z urządzeniem, elementami obsługi

i prawidłowym sposobem użytkowania oraz wskazówkami na temat bezpieczeństwa.



Uwaga! Używanie kosiarki przez dzieci oraz osoby, które nie zapoznały się z instrukcją obsługi, jest zabronione. Minimalna granica

wieku użytkownika może być określona przez obowiązujące przepisy lokalne.

Nie kosić trawy, jeśli w pobliżu przebywają inne osoby, zwłaszcza dzieci, lub zwierzęta. Osoba obsługująca urządzenie

lub użytkownik ponosi odpowiedzialność za spowodowane wypadki i szkody materialne.

Instrukcję obsługi urządzenia należy zachować.

5. Zastosowanie zgodne z przeznaczeniem

Kosiarka Brill brillencio przeznaczona jest do koszenia trawników w ogródkach przydomowych lub działkowych. Nie nadaje się do użytku w celach przemysłowych, w parkach miejskich, obiektach sportowych, przy drogach, jak również w rolnictwie i leśnictwie.

Przestrzeżenie wskazówek zawartych w dołączonej instrukcji obsługi jest warunkiem prawidłowej eksploatacji urządzenia. Instrukcja obsługi zawiera także wszelkie informacje na temat warunków użytkowania, konserwacji i utrzymania sprawności kosiarki.



Uwaga! Z uwagi na możliwość odniesienia

obrażeń ciała urządzenie nie powinno być wykorzystywane do przycinania krzewów i żywopłotów, roślin pnących oraz trawników na dachach oraz roślin w skrzynkach balkonowych. Ponadto nie należy używać urządzenia jako sieczkarki do rozdrabniania fragmentów drzew i żywopłotów oraz do niwelowania nierówności podłoża.

6. Montaż

6.1. Kontrola kompletu dostawy:

W zakres dostawy wchodzi następujące elementy:

- kosiarka do trawy
- kosz na skoszoną trawę
- klucz do świecy zapłonowej
- instrukcja obsługi
- wykaz punktów serwisowych

6.2. Montaż uchwytu kosiarki

Rys. B

Kosiarka Brill brillencio jest zmontowana wstępnie. Wyjąć urządzenie z opakowania, rozłożyć zgięty w formie litery z uchwyt do prowadzenia kosiarki i przykręcić uchwyt trzonka mocującego (rys. C). Blokada trzonka zostaje zablokowana automatycznie w momencie, gdy znajdzie się on w pozycji roboczej.



Uwaga! Należy zwrócić uwagę, aby nie zablokować cięgien Bowdena. (rys. B, POZ. 15).

Aby skrzynka wielofunkcyjna otworzyła się automatycznie przy pochyleniu do przodu, należy podnieść ją nieco do góry i rozłożyć zabieraki umieszczone po prawej i lewej stronie (rys. D, POZ. 14).

7. Uruchamianie kosiarki

Przed uruchomieniem kosiarki sprawdzić, czy narzędzia tnące, trzpienie mocujące i cała jednostka nie są zużyte lub uszkodzone. Aby uniknąć niewyważenia, zużyte części należy wymieniać wyłącznie całymi zestawami (patrz Konserwacja i przechowywanie).

Koszenie powinno odbywać się przy świetle dziennym lub przy dobrym oświetleniu. Jeśli to możliwe, unikać koszenia mokrej trawy. Podczas pracy na terenie

pochyłym zwracać szczególną uwagę na zachowanie bezpiecznej pozycji. Urządzenie prowadzić w tempie spacerowym. Szczególną ostrożność należy zachować podczas zawracania kosiarki lub przyciągania jej do siebie.

Przed podniesieniem kosiarki do góry (w celu transportu lub ustawienia w miejscu pracy) unieruchomić narzędzie tnące.

Nie eksploatować kosiarki z uszkodzonymi zabezpieczeniami

lub kratkami ochronnymi, bez zamontowanych elementów zabezpieczających, takich jak płyty odbojowe i/lub urządzenie zbierające trawę.

Nie należy zmieniać ustawień regulatorów silnika i nie przeciążać go.

Rys. E



Uwaga! W dostarczonej skrzyni korbowej silnika nie ma oleju. Przed uruchomieniem kosiarki należy napełnić

skrzynię korbową olejem silnikowym 10 W 30 do wysokości górnego znacznika na bagnecie kontrolnym poziomu oleju. Ilość oleju wynosi ok. 0,6 l w przypadku silnika Briggs & Stratton i 0,55 l w silniku Honda.

Przed każdym koszeniem kontrolować poziom oleju w silniku. W tym celu ustawić kosiarkę w pozycji poziomej i wyjąć bagnet kontrolny. Poziom oleju powinien leżeć między min. (ADD) i maks. (Full). Jako paliwo zalecana jest benzyna normalna.



Uwaga! Benzyna jest substancją łatwopalną.

Należy przechowywać ją w specjalnie do tego celu przeznaczonych pojemnikach. Tankować należy wyłącznie na wolnym powietrzu. Palenie podczas napełniania zbiornika paliwa jest zabronione.

Zapas benzyny uzupełnić przed uruchomieniem silnika. Nie otwierać zbiornika paliwa i nie tankować benzyny przy włączonym lub gorącym silniku. W przypadku rozlania się benzyny nie uruchamiać silnika, lecz odsunąć urządzenie od zanieczyszczonej powierzchni. Nie włączać kosiarki do momentu całkowitego ulotnienia się oparów benzyny. Zbiornik paliwa opróżnić wyłącznie na wolnym powietrzu. Ze względów bezpieczeństwa uszkodzone zamknięcia zbiornika paliwa należy wymienić.

Aby uniknąć zagrożenia pożarowego, silnik/układ wydechowy i strefa w obrębie zbiornika paliwa powinny być wolne od trawy, liści i wyciekającego oleju.

Przy włączonym silniku nie zbliżać dłoni i stóp do wnętrza obudowy kosiarki i wylotu skoszonej trawy.

Podczas koszenia nosić mocne obuwie i spodnie z długimi nogawkami. Nie pracować na boso i nie nosić lekkich sandałów.

7.1. Zawieszanie linki startowej

Rys. A

Nacisnąć pałąk zabezpieczający (rys. A POZ. 5) w celu zwolnienia hamulca silnika. Wyjąć uchwyt startowy silnika i zawiesić od dołu linkę startową w mocowaniu mechanizmu dźwigniowego.

7.2. Regulacja wysokości cięcia

Wysokość cięcia ustawiana jest płynnie za pomocą centralnej śruby regulującej (rys. F, POZ. 4). Wysokość cięcia, stopniowaną co 5 mm, można odczytać na wyświetlaczu cyfrowym.



Uwaga! Wysokość cięcia regulować wyłącznie przy wyłączonym silniku. Wysokość cięcia ustawić w taki sposób, aby przy nierównościach terenu noże mechanizmu tnącego nie miały kontaktu z podłożem.

7.3. Uruchamianie za pomocą linki startowej

Zachowując ostrożność nacisnąć włącznik rozruchowy zgodnie ze wskazówkami producenta. Należy przy tym zwrócić uwagę, aby stopy znajdowały się w bezpiecznej odległości od narzędzi tnących.

Ustawić kosiarkę na równej powierzchni.

Należy skontrolować obszar pracy urządzenia i usunąć z niego wszelkie przedmioty, które mogłyby dostać się pod kosiarkę.

Silnik Briggs & Stratton:

- Przy zimnym silniku przed uruchomieniem nacisnąć kilka razy wtrysk wstępny (rys. G, POZ. 7), przy rozgrzanym silniku nie jest to konieczne.
- Wciskając pałąk zabezpieczający (rys. A, POZ. 5) w kierunku uchwytu i pociągnąć linkę startową.

Silnik Honda:

- Przy zimnym silniku ustawić dźwignię ssania silnika w pozycji Choke. Przy rozgrzanym silniku nie

jest to konieczne (rys. G POZ. 8).

- Pałąk zabezpieczający przycisnąć w kierunku uchwytu prowadzącego i pociągnąć za linkę startową. Po wciśnięciu pałąka zabezpieczającego dźwignia ssania powraca do pozycji wyjściowej (rys. A POZ. 5).

Gdy narzędzie tnące zablokowane jest ciałem obcym lub gdy silnik jest przeciążony, należy zwolnić pałąk zabezpieczający, co spowoduje automatyczne zgaszenie silnika. W razie konieczności usunąć ciało obce.



Uwaga! Podczas uruchamiania silnika kosiarka nie powinna być przechylona, chyba że jest to wymagane w momencie rozruchu silnika. W takim przypadku należy nieznacznie przechylić urządzenie i podnieść je po stronie przeciwległej do użytkownika. Nie uruchamiać silnika stojąc przed wylotem skoszonej trawy.



Uwaga! Nie uruchamiać silnika w zamkniętych pomieszczeniach. Niebezpieczeństwo zatrucia tlenkiem węgla!

nie zbliżać dłoni i stóp do ruchomych części kosiarki. Zachować bezpieczną odległość od wylotu skoszonej trawy.

7.4. Wyłączenie

Aby zatrzymać silnik, zwolnić pałąk zabezpieczający (rys. A POZ. 5). Dzięki zintegrowanemu hamulcowi narzędzie tnące zostanie zatrzymane w przeciągu 3 sekund.

7.5. Włączanie napędu na tylne koła (41 BRC, 41 BR, 43 BR, 43 BRC, 43 BR OHC, 48 BR, 48 BCR i 48 BR OHC)

Rys. I POZ. 9

Aby włączyć napęd na tylne koła, należy docisnąć uchwyt sprzęgu napędu kół (rys. I, POZ. 9) do uchwytu prowadzącego kosiarki.

Zwolnienie uchwytu sprzęgu (rys. I, POZ. 9) powoduje wyłączenie napędu kół.

7.6. Korzystanie z napędu kół Vario (Wielofunkcyjny napęd kół dostępny tylko dla modeli 51 BR i 51 BR OHC)

Kosiarki wyposażone są w przekładnię wielofunkcyjną. Istnieje możliwość dowolnego ustalania prędkości jazdy (od 3 km/h do 5,5 km/h).

Zmiana prędkości jazdy możliwa jest tylko przy uruchomionym silniku i podczas koszenia.

W tym celu należy dźwignię (rys. I poz. 6) przestawić w żądanym kierunku (powoli  szybko).

W celu włączenia napędu kół, należy przyciągnąć uchwyt sprzęgła napędu kół (rys. I, poz. 9) do uchwytu prowadzenia.

Puszczenie uchwytu sprzęgła (rys. I, poz. 9) spowoduje wyłączenie napędu kół.

 **Uwaga! Nie należy demontować ani obchodzić zamontowanych przez producenta urządzeń zabezpieczających, ponieważ grozi to odniesieniem obrażeń ciała i powoduje zablokowanie funkcji automatycznego wyłączenia urządzenia.**

 **Uwaga! Narzędzie tnące wyłącza się z opóźnieniem.**

8. Zasady prawidłowego koszenia trawników

8.1. Informacje ogólne na temat pielęgnacji trawników

Aby cieszyć się wypielęgnowanym trawnikiem, zalecane jest koszenie trawy raz w tygodniu. Częste koszenie wzmacnia krótko obcięte źdźbła trawy i zwiększa ich odporność na czynniki zewnętrzne. Krótko ścięta trawa (do ok. 1 cm długości) może pozostać na trawniku. Dłuższe źdźbła należy usunąć, aby zapobiec żółknięciu i spłśnieniu trawnika. Podczas koszenia kosiarką brillencio bez kosza na trawę pokos odkładany jest w staranny sposób dzięki wysokiemu wylotowi tylnemu.

Pierwsze koszenie należy wykonać wiosną, gdy trawa zaczyna wzrastać i można chodzić po trawniku.

W przypadku zbyt wysokiej trawy kosić najpierw w jednym kierunku przy dużej wysokości cięcia, a następnie w poprzek, tym razem ustawiając wysokość cięcia na żądaną wysokość.

8.2. Koszenie

Aby uniknąć poszarpanych źdźbeł i zapobiec żółknięciu trawnika, kosić używając wyłącznie sprawnych i ostrych noży.

W miarę możliwości wysokość cięcia powinna wynosić przynajmniej 3 – 4 cm, ponieważ w dolnej części trawa zabarwiona jest na biało

i przy zbyt niskiej wysokości cięcia trawnik nie będzie mieć intensywnie zielonego koloru. Latem krótko przycięta trawa wysycha zbyt szybko.

Aby osiągnąć dokładne, czyste cięcie, kosiarkę należy prowadzić z odpowiednią prędkością, najlepiej po linii prostej. Tor prowadzenia kosiarki powinien obejmować kilka centymetrów już skoszonego pasa trawnika, gdyż zapobiega to pozostawieniu wolnych pasów nieskoszonej trawy.

Nie podnosić i nie nosić kosiarki z uruchomionym silnikiem.

W przypadku najechania na ciało obce zgasić silnik i wyciągnąć wtyczkę świecy zapłonowej. Przed ponownym przystąpieniem do pracy skontrolować urządzenie pod kątem ewentualnych uszkodzeń i dokonać niezbędnych napraw. Gdy kosiarka zacznie zbyt mocno wibrować, należy natychmiast zbadać przyczynę takiego stanu rzeczy.

Wskazówka:

Kosiarkę prowadzić zawsze w poprzek zbocza. Aby zapobiec ślizganiu się kosiarki, należy unieść ją lekko do góry. Należy unikać koszenia trawy na bardzo stromych zboczach i zachować szczególną ostrożność w trakcie zmiany toru prowadzenia urządzenia. Regularnie czyścić spodnią część

obudowy kosiarki. Usuwać zalegającą trawę, gdyż zanieczyszczenia utrudniają uruchomienie urządzenia i wywierają negatywny wpływ na jakość cięcia i utrudniają wylot skoszonej trawy.

Przed przystąpieniem do tankowania zgasić silnik.

8.3. Koszenie z pojemnikiem na trawę

Rys. H

Pojemnik na trawę należy opróżnić, gdy podczas pracy skoszone resztki pozostają na trawniku.

 **Uwaga! Przed zdjęciem kosza na trawę zgasić silnik i poczekać aż narzędzia tnące zatrzymają się.**

Aby zdjąć kosz na trawę, pałąk zabezpieczający przesunąć do przodu poza pozycję Stop (rys. H) POZ. 0, co spowoduje odblokowanie trzonka składanego. Naciskając trzonek w kierunku do przodu otworzyć skrzynkę multifunkcyjną i jedną ręką wyjąć kosz na trawę (Rys. J POZ. 11).

Wskazówka:

W celu zapewnienia dobrej wydajności napełniania kosza na trawę, a w szczególności kratkę wentylacyjną, czyścić po każdym zastosowaniu.



Uwaga! Nie usuwać zalegającej w obudowie kosiarki trawy dłonią lub stopą – posłużyć się szczotką lub miotłą.

Aby opróżnić kosz na trawę, chwycić jedną ręką za uchwyt, a drugą za wyźłobienie pojemnika i przechylić kosz do przodu.

Rys. K

Po opróżnieniu kosza zamocować go ponownie w uchwytach i zamknąć skrzynkę wielofunkcyjną.



Uwaga! Nie można uruchomić kosiarki przy otwartej skrzynce wielofunkcyjnej. Trzonek złożyć i zatrzasnąć w pozycji roboczej! Zwrócić uwagę na ciągną Bowdena!



Uwaga! Pojemnik na trawę mocować wyłącznie przy zgaszonym silniku i unieruchomionym narzędziem tnącym.

Koszenie bez pojemnika na trawę

Model Brill brillencio nadaje się idealnie do koszenia wysokiej trawy. Dzięki wysokiemu wylotowi podczas koszenia bez kosza na trawę pokos odkładany jest równomiernie na trawnik.

PL

9. Konserwacja, czyszczenie, przechowywanie

9.1. Konserwacja

Konserwacja obejmuje czynności pozwalające na utrzymanie urządzenia w nienagannym stanie technicznym. Regularne kontrole (pod kątem połączeń śrubowych, rys, uszkodzeń) oraz wymiana uszkodzonych lub zużytych części zapobiegają wypadkom i awariom urządzenia.

Naprawy powinny być dokonywane wyłącznie przez serwis techniczny producenta lub autoryzowane punkty handlowe. Wykaz punktów serwisowych został dołączony do urządzenia.



Uwaga! Przed przystąpieniem do wszelkich prac przy urządzeniu wyjąć wtyczkę świecy zapłonowej. W przeciwnym wypadku zachodzi niebezpieczeństwo odniesienia obrażeń ciała!

Urządzenie zbierające trawę należy regularnie kontrolować pod kątem ewentualnych uszkodzeń i prawidłowego funkcjonowania. Wymienić uszkodzone tłumiki. Ze względów bezpieczeństwa wymienić zużyte lub uszkodzone części.

Z uwagi na zagrożenie odniesienia obrażeń ciała i poniesienia strat materialnych: Nie czyścić urządzenia pod bieżącą wodą, zwłaszcza strumieniem pod wysokim ciśnieniem.

Przechowywać kosiarkę w suchym i zabezpieczonym przed mrozem miejscu. Miejsce

przechowywania powinno być niedostępne dla dzieci.

Nie przechylać silnika na stronę świecy zapłonowej lub gaźnika.

Przed wymianą noży przeczytać instrukcję.

Konserwacja napędu kół
(Rys. M POZ. 1)

Napęd w zamkniętej kąpieli olejowej nie wymaga konserwacji. W przypadku opóźnionego włączania lub ślizgania się sprzęgła można wyregulować naciąg sprzęgła napędu kół. W tym celu należy pokręcić pokrętką znajdującą się po stronie operatora w kierunku zgodnym z ruchem wskazówek zegara. Aby poluzować naciąg, należy pokręcić pokrętką w kierunku przeciwnym do ruchu wskazówek zegara.

9.2. Wymiana noży

Używać wyłącznie oryginalnych noży wymiennych, zalecanych przez producenta. Są one dostępne w autoryzowanych punktach handlowych.

Szerokość cięcia	Oryginalna część zamienna firmy Brill, nr artykułu
41 cm	61601
43 cm	61600
48 cm	61602
51 cm	61603

Stosowanie części zamiennych i osprzętu nie posiadającego zezwolenia producenta jest zabronione.

W celu uniknięcia niewyważenia uszkodzone listwy nożowe należy wymienić. Ze względów bezpieczeństwa wymianę należy przeprowadzić w serwisie technicznym producenta lub autoryzowanym punkcie handlowym.

9.3. Konserwacja silnika

(Przestrzegać wskazówek producenta. Oryginalna instrukcja obsługi została załączona.)

Wymiana oleju



Uwaga! Olej silnikowy wymieniać przy rozgrzanym silniku i pustym, zamkniętym zbiorniku.

Silnik Briggs & Stratton i Honda

Pierwszej wymiany oleju należy dokonać po 5 godzinach roboczych. Następnie wymieniać olej co 50 godzin roboczych. W przypadku gdy limit 50 godzin roboczych w roku nie zostanie przekroczony, olej należy wymienić po zakończeniu sezonu. W tym celu otworzyć wlew oleju i przechylić kosiarkę w taki sposób, aby zużyty olej spłynął do wanny zbiorczej. Zużyty olej utylizować zgodnie z obowiązującymi lokalnie przepisami. Kosiarkę ustawić w pozycji poziomej i napełnić olejem silnikowym 10 W 30.

Czyszczenie, kontrola świecy zapłonowej

Zanieczyszczoną świecę zapłonową wyczyścić szczotką

mosiężną i ściereczką.
Skontrolować odstęp między elektrodami.

Wartość żądana:
silnik Briggs & Stratton:
0,75 mm,

silnik Honda:
0,7 – 0,8 mm.

Wymienić silnie zużyte świece zapłonowe.

PL

Czyszczenie filtra powietrza

Silnik Briggs & Stratton

 **Uwaga! Filtr powietrza czyścić co 3 miesiące lub po 25 godzinach roboczych. Przy dużym zapyleniu czyszczenie należy przeprowadzać częściej.**

Zluzować śrubę i wysunąć całą obudowę filtra powietrza do przodu lub do boku. Należy przy tym uważać, aby ciała obce nie przedostały się do gaźnika. Następnie unieść pokrywę do góry.

Rozłożyć filtr powietrza na części i wyczyścić.

Konserwacja elementu piankowego:

Element piankowy umyć wodą z środkiem czyszczącym (wymienić, jeśli jest bardzo zabrudzony lub uszkodzony). Osuszyć czystą szmatką. **Zanurzyć element piankowy w oleju silnikowym.** Nadmiar oleju usunąć czystą szmatką. Wszystkie części zmontować w odwrotnej kolejności i przytwierdzić śrubą do gaźnika.

Silnik Honda

 **Uwaga! Stan filtra suchego kontrolować**

co 10 godzin roboczych.

Filtr wymienić po 50 godzinach roboczych. Przy dużym zapyleniu czyszczenie lub **wymianę filtra należy przeprowadzać częściej.**

Wyjąć zakładki. Pokrywę filtra zdjąć całkowicie do boku lub do góry. Należy przy tym uważać, aby ciała obce nie przedostały się do gaźnika. Następnie wyjąć element filtrujący.

Wytrzepać wkład filtra i wyczyścić jego elementy. Wszystkie części zamontować w odwrotnej kolejności.

Czyszczenie dróg przepływu powietrza chłodzącego

Usunąć zalegającą trawę z żeber chłodnicy i kratki wentylacyjnej.

 **Uwaga! Odczekać aż ostygnie silnik.**

Serwisowanie silnika

Aby zagwarantować bezawaryjną pracę silnika, co 2 – 3 lata kosiarkę należy poddawać przeglądowi technicznemu w autoryzowanym warsztacie (ustawienia zaworów itp.).

Pielęgnacja

Brud i resztki skoszonej trawy najlepiej usuwać bezpośrednio po zakończeniu koszenia. Wyjąć wtyczkę świecy zapłonowej i ułożyć urządzenie w taki sposób, aby nie leżało po stronie świecy zapłonowej lub gaźnika. Oczyszczyć szczotką i szmatką.

Blokada rękojeści powinna być zawsze wolna od zanieczyszczeń. W razie potrzeby usunąć skoszoną trawę z elementu ustalającego rękojeści.

Przechowywanie

 **Uwaga! Przed umieszczeniem urządzenia w pomieszczeniach zamkniętych należy poczekać aż ostygnie silnik. Kosiarki z wypełnionym benzyną zbiornikiem nie należy przechowywać w budynku, ponieważ ulatniające się opary benzyny mogą być narażone na kontakt z otwartym ogniem lub iskrą.**

Przechowywać urządzenie w zamkniętym pomieszczeniu. Dzięki składanemu trzonkowi, kosiarka brillencio nie zabiera dużo miejsca. Należy rozłożyć skrzynkę wielofunkcyjną, a kosz na trawę postawić na kosiarce.

 **Uwaga! Podczas składania urządzenia uważać, aby nie uszkodzić cięgien Bowdena!**

Wskazówki na temat przechowywania (okres zimowy)

W przypadku silników, które nie były używane przez okres dłuższy niż 30 dni, należy na wolnym powietrzu wypróżnić zbiornik paliwa i usunąć resztki benzyny nie pozostawiającą włókien szmatką. Następnie uruchomić silnik i odczekać aż zatrzyma się samoczynnie z powodu braku paliwa.

Wykręcić świecę zapłonową, wlać do cylindra 1 łyżkę stołową oleju silnikowego. Pociągając wolno za uchwyt startowy obrócić silnik w celu rozprowadzenia oleju i ponownie wkręcić świecę zapłonową.

Po dokładnym oczyszczeniu kosiarki z brudu i resztek skoszonej trawy wyczyścić urządzenie środkiem konserwującym.

10. Usuwanie usterek

Informacje ogólne

Najczęstszą przyczyną usterek jest nieodpowiednia eksploatacja, pielęgnacja i konserwacja urządzenia. Poniższa tabela zawiera informacje na temat

najczęściej występujących usterek i sposobu ich usuwania. W przypadku wystąpienia innych usterek należy zwrócić się do serwisu technicznego producenta lub autoryzowanego punktu handlowego.

 **Uwaga! Naprawy wymagające wiedzy fachowej należy powierzać wyłącznie autoryzowanym specjalistom.**



Uwaga! Ze względów bezpieczeństwa należy używać wyłącznie oryginalnych części zamiennych producenta lub części przez niego zezwolonych.

Producent zaznacza, iż zgodnie z odpowiednimi przepisami nie ponosi odpowiedzialności za szkody powstałe w wyniku niefachowej naprawy lub zastosowania nieodpowiednich lub nieoryginalnych części zamiennych i w przypadku

gdy naprawa urządzenia nie została przeprowadzona w autoryzowanym punkcie serwisowym lub przez autoryzowanego specjalistę. Dotyczy to także części uzupełniających i osprzętu.

Usterka	Możliwa przyczyna	Usuwanie
Zbyt wysoki poziom hałasu, grzechotanie podczas pracy.	Luźne śruby w silniku, mocowaniu silnika lub obudowie kosiarki.	Dokręcić śruby.
Nierównomierna praca, silne wibracje urządzenia.	Uszkodzony nóż (niewyważenie), poluzowane mocowanie listwy nożowej na wale silnika.	Dokręcić śruby noży. Uszkodzone części wymienić w punkcie serwisowym.
Nie można uruchomić silnika (silnik Briggs & Stratton).	Przed uruchomieniem nie został naciśnięty wtrysk wstępny. Brak benzyny, pusty zbiornik paliwa.	Nacisnąć wtrysk wstępny kilka razy (patrz Uruchamianie).
Nie można uruchomić silnika (silnik Honda).	Dźwignia nie znajduje się w pozycji ssania (Choke).	Przesunąć dźwignię do pozycji ssania (Choke) (patrz Uruchamianie).
Nie można uruchomić silnika.	Uszkodzona świeca zapłonowa lub pusty zbiornik paliwa.	Wyczyścić lub wymienić świecę zapłonową, uzupełnić paliwo.
Motor uruchomiony jest na krótko, po czym nagle zatrzymuje się z trzaskiem.	Zapieczony cylinder, tłok i łożysko wału korbowego. Brak oleju silnikowego w skrzyni korbowej.	Konieczny remont silnika w warsztacie naprawczym.
Pożółkła trawa, niedokładne cięcie.	Tępe noże, zbyt niska wysokość cięcia.	Wymienić noże. Zwiększyć wysokość cięcia.
Nie działa napęd kół.	Zerwany pasek klinowy.	Wymienić pasek klinowy. Udać się do punktu serwisowego firmy Brill.
	Rozciągnięta linka sprzęgająca.	Wyregulować linkę sprzęgającą.

11. Wskazówki na temat prawidłowego użytkowania oraz wskazówki na temat bezpieczeństwa



Urządzenie należy sprawdzić przed i po każdym użyciu

Przed każdym uruchomieniem należy przeprowadzić wzrokową kontrolę urządzenia.

Urządzenia nie należy używać, jeśli zabezpieczenia są uszkod-

zone (układ załączający na uchwyty, osłona zabezpieczająca) i/lub jeśli mechanizm tnący jest zużyty lub uszkodzony. Nie wyłączać/ nie demontować urządzeń zabezpieczających.

Przed rozpoczęciem pracy sprawdzić powierzchnię roboczą.

Należy usunąć z niej niepożądane przedmioty (np. kamienie, gałęzie lub kości). Podczas pracy należy zwracać uwagę na ciała obce.

Podczas koszenia nosić mocne obuwie i długie spodnie. Nie pracować boszo lub w lekkich sandałach.

Uwaga! Benzyna jest substancją łatwopalną. Benzynę przechowywać wyłącznie w przeznaczonych do tego celu pojemnikach. Nie uzupełniać paliwa w zamkniętych pomieszczeniach i nie palić papierosów podczas tankowania. Uzupełniać benzynę przed uruchomieniem silnika. Przed przystąpieniem do uzupełniania paliwa należy wyłączyć silnik.

Nie otwierać wlewu paliwa i nie uzupełniać benzyny przy włączonym silniku lub gdy urządzenie jest gorące.

Gdy benzyna rozleje się, nie podejmować próby uruchomienia silnika. Należy usunąć urządzenie z powierzchni zanieczyszczonej benzyną. Nie włączać urządzenia do momentu ulotnienia się oparów benzyny.

Ze względów bezpieczeństwa, w razie uszkodzenia, zbiornik i pokrywę wlewu paliwa należy wymienić.

Uszkodzone tłumiki wydechowe należy wymienić.

W regularnych odstępach czasu kontrolować stan techniczny narzędzi tnących i w razie stwierdzenia uszkodzeń naprawić zgodnie z zaleceniami.

Wymianę narzędzi tnących zlecać wyłącznie punktom serwisowym lub autoryzowanemu sprzedawcy.



Zastosowanie / Odpowiedzialność

Należy zwracać uwagę na to, aby w obszarze pracy urządzenia nie znajdowały się inne osoby (zwłaszcza dzieci) lub zwierzęta. Urządzenie może spowodować poważne obrażenia ciała! Użytkownik ponosi odpowiedzialność za bezpieczeństwo w strefie roboczej. Nie uruchamiać urządzenia, jeśli jest przechylone – niebezpieczeństwo odniesienia obrażeń!

Urządzenia należy używać wyłącznie w celu zgodnym z przeznaczeniem, określonym w niniejszej instrukcji obsługi.

Silnik spalinowy nie powinien być uruchamiany w zamkniętych pomieszczeniach, w których mogą gromadzić się niebezpieczne gazy spalinowe.

Koszenie powinno odbywać się wyłącznie przy świetle dziennym lub przy odpowiednim oświetleniu sztucznym.

Podczas pracy należy zachować bezpieczną pozycję ciała, także na terenach pochyłych. Podczas pracy na terenach pochyłych urządzenie prowadzić zawsze w poprzek zbocza, nigdy pod górę i w dół.

Nie kosić trawy na nadmiernie stromych zboczach.

Zachować ostrożność przy zmianie kierunku koszenia na terenie pochyłym, obrócić urządzenie lub przyciągnąć je siebie.

Zachować ostrożność przy cofaniu się – niebezpieczeństwo potknięcia!

Prowadzić urządzenie w tempie spacerowym.

Wyłączyć silnik przy przenoszeniu urządzenia przez powierzchnie inne niż trawnik lub w czasie transportu na trawnik lub z trawnika.

Nie używać urządzenia z uszkodzonymi urządzeniami zabezpieczającymi lub bez urządzeń zabezpieczających.

Nie zmieniać ustawień podstawowych silnika i nie przeciążać go.

Przed uruchomieniem silnika odłączyć wszystkie narzędzia tnące i napędy.

Podczas uruchamiania i obsługi włącznika rozrusznika zachować ostrożność i postępować zgodnie z zaleceniami producenta.

Zwracać uwagę na zachowanie odpowiedniego odstępów między stopami a narzędziem tnącym.

W czasie rozruchu lub uruchamiania silnika urządzenia nie należy przechylać na bok, o ile nie jest to konieczne do rozruchu.

W takim wypadku przechylić urządzenie w stopniu niezbędnym do wykonania czynności i unieść stronę odwróconą od użytkownika.

Nie uruchamiać silnika stojąc przed kanałem wyrzutowym.

Nie zbliżać dłoni i stóp do narzędzia tnącego!

Nie unosić lub nie przenosić urządzenia z pracującym silnikiem.

Przed przystąpieniem do prac przy urządzeniu oraz tankowaniem wyłączyć silnik.

Nie pozostawiać urządzenia z włączonym silnikiem.

W przypadku natrafienia na przeszkodę podczas pracy, wyciągnąć końcówkę przewodu świecy zapłonowej. Usunąć przeszkodę, sprawdzić urządzenie pod kątem wystąpienia uszkodzeń i ewentualnie zlecić naprawę.

Kiedy urządzenie zaczyna silnie wibrować, należy wyciągnąć końcówkę świecy zapłonowej, a następnie ustalić przyczynę.



Przerwa w pracy

Nie pozostawiać urządzenia bez nadzoru. W przypadku przerwania pracy należy wyciągnąć końcówkę świecy zapłonowej i umieścić urządzenie w bezpiecznym miejscu. Przerwywając pracę w celu rozpoczęcia czynności roboczych w innym miejscu należy wyłączyć urządzenie i wyciągnąć końcówkę świecy zapłonowej.



Zwracać uwagę na wpływ czynników atmosferycznych

Nie eksploatować urządzenia w czasie deszczu oraz w wilgotnym lub mokrym otoczeniu.

Przestrzegać lokalnych przepisów dotyczących niezakłócania spokoju!

Gwarancja

Producent udziela na swoje produkty 24 miesięcznej (od daty zakupu) gwarancji producenta w przypadku korzystania z urządzenia wyłącznie do celów domowych. Prawne roszczenia z tytułu gwarancji ustawowej zostają przy tym zachowane. Gwarancją producenta objęte są wszystkie znaczące wady produktu, które spowodowane zostały w udowodniony sposób poprzez wady materiałowe lub produkcyjne. Roszczenie zostanie zaspokojone wg naszego uznania poprzez dostarczenie produktu wolnego od wad lub bezpłatną naprawę produktu, jeżeli zostaną spełnione następujące warunki:

- Produkt został nabyty w sposób wolny od wad prawnych.
- Przedłożony zostanie jako dowód zakupu oryginalny kwit zakupu z adresem sprzedawcy, datą zakupu, określeniem typu oraz produktu. Miejsce zakupu musi znajdować się w obrębie Unii Europejskiej.
- Produkt używany był zgodnie z jego przeznaczeniem w sposób zgodny z zaleceniami instrukcji obsługi. Warunkiem koniecznym jest konserwacja i czyszczenie

produktu zgodnie z instrukcją obsługi. Sprzedawca oraz inne nieupoważnione osoby trzecie nie mogą dokonywać prób naprawy względnie rozbierania produktu.

- Należy zapewnić, że używane były wyłącznie oryginalne części zamienne oraz oryginalne wyposażenie dodatkowe lub części dopuszczone przez producenta. W przypadku stosowania części nieoryginalnych lub nieoryginalnego wyposażenia dodatkowego należy liczyć się z następstwami w postaci szkód oraz podwyższonego ryzyka wypadku. Szkody te nie podlegają gwarancji.
- Produkt musi zostać przekazany lub być przestany (z właściwą opłatą) bezpośrednio do autoryzowanego punktu serwisowego. Do produktu należy dołączyć oryginalny kwit zakupu.
- Uszkodzenia spowodowane błędami obsługi, użytkowaniem niezgodnym z przeznaczeniem, stosowaniem niewłaściwych, nieoryginalnych lub niedopuszczonych części zamiennych, zastępczych lub wyposażenia

dodatkowego jak również niewłaściwe przeprowadzanie prac konserwacyjnych i czyszczenia mogą zostać uznane jako utrata gwarancji.

W przypadku obudowy kosiarki ze stopu aluminium i magnezu okres gwarancyjny zostaje przedłużony do 5 lat, o ile kosiarka przeznaczona jest wyłącznie do prywatnego użytku.

Produkty zawierają różnorodne elementy składowe, które podlegają zużyciu uwarunkowanemu użytkowaniem wzgl. normalnemu zużyciu. Części te nie są przedmiotem niniejszej gwarancji. Jako części zużywające się, zależnie od produktu, wyłączone są następujące elementy: noże / belki nożowe / pasek napędowy / walec pielęgnacyjny / walec noża / nóż dolny / tarcza tnąca / nić tnąca / pokrywa z głowicą tnącą / tarcza piły / ogniwo akumulatorowe niklowo/kadmowe (akumulator).

Niniejsza gwarancja producenta nie zastępuje roszczeń ustawowych gwarancyjnych wobec sprzedawcy.

PL

S

4. Anmärkningar för bruksanvisning

Läs igenom bruksanvisningen noggrant samt säkerhetsföreskrifterna och följ anvisningarna. Gör dig med hjälp av bruksanvisningen väl förtrogen med gräsklipparen, dess olika delar och dess riktiga användning samt med säkerhetsanvisningarna.



Observera! Barn eller andra personer som inte är förtrogena med gräsklipparens funktion får inte använda den. Eventuellt kan en åldersgräns för användning komma i fråga (barn under.....).

Använd inte gräsklipparen när andra personer, speciellt barn finns

i närheten. Kom ihåg att du eller den som använder gräsklipparen är ansvarig för ev. olyckor med personskador eller materiella skador.

Förvara bruksanvisningen på säkert ställe.

5. Avsedd användning

Brill brillencio ska användas för att klippa gräsytor eller gräsmattor i privata trädgårdar och är inte avsedd för användning i offentliga parkanläggningar, idrottsplatser,

på vägar eller i jord- och skogsbruk.

En förutsättning för en riktig användning av gräsklipparen är att följa den bifogade bruksanvis-

ningen från Brill. Bruksanvisningen innehåller drifts-, underhålls- och skötselansvisningar.



Observera! För att undvika personskador får gräsklip-

paren inte användas för att trimma buskar eller häckar, beskära klängerväxter, klippa gräsytor på

tak eller i balkonglådor. Dessutom får gräsklipparen inte användas som kompostkvarn för att finför-

dela träd- och buskavfall inte heller för att jämna ut ojämna markytor.

6. Montering

6.1. Är leveransen fullständig:

Förpackningen innehåller följande delar:

- Gräsklippare, komplett
- Uppsamlingskorg
- Tändstiftsnyckel
- Bruksanvisning
- Förteckning över kundtjänst

6.2. Montering av handtagen

Figur B

Brill brillencio är förpackad förmonterad. Ta ut gräsklipparen ur förpackningen, fäll isär det z-formade handtaget och skruva fast låsratten (figur C). Spärren till det fällbara handtaget hakar automatiskt in när handtaget ställs i arbetsläge.



Observera! Se till att bowdenvajrarna inte kläms fast (figur B, pos. 15).

För att multifunktionsboxen ska öppnas automatiskt när den fälls framåt ska multifunktionsboxen höjas lätt och höger och vänster medbringare fällas ut (figur D, pos. 14).

7. Idrifttagning

Innan användning ska alltid en visuell kontroll göras om knivarna, fästbulten och hela knivenheten är slitna eller skadade. För att undvika obalans får slitna eller skadade knivar endast bytas som helt set. (Se Underhåll, skötsel och förvaring).

Klipp endast i dagsljus eller i bra konstgjort ljus. Undvik om möjligt att använda gräsklipparen när gräset är vått. Se alltid till att stå stadigt i slutning. Styr maskinen endast i krypfart. Var särskilt försiktig, när du vänder gräsklipparen eller drar den mot dig.

Stoppa knivarna när gräsklipparna måste lutas för att transporteras över andra ytor än gräs och när gräsklipparen förflyttas från och till de ytor som ska klippas.

Använd aldrig gräsklipparen med skadade skyddsanordningar eller skyddsgaller eller utan monterade skyddsanordningar, t.ex. avskärningsplåtar och/eller uppsamlingsanordning.

Ändra inte motorns reglerinställning och rusa den inte.

Figur E



Observera! Motorn levereras utan olja i vevhuset. Innan driftstarten ska därför ovillkorligen motorolja 10 W 30 fyllas på i motorns vevhus upp till oljemätstickans övre markering. Påfyllningsmängden är för Briggs

& Stratton-motor ca. 0,6 liter; för Honda-motor ca. 0,55 liter.

Kontrollera oljenivån i motorn innan varje användning. Ställ gräsklipparen horisontalt och dra ut oljemätstickan. Oljenivån på mätstickan måste ligga mellan Min (ADD) och Max (Full). Gräsklipparen används med normal bensin.



Observera! Bensin är lättantändligt. Förvara endast bensin i bensindunkar avsedda för detta. Fyll endast på bensin utomhus och rök inte under påfyllningen.

Bensin måste fyllas på innan motorn startas. Tanklocket får inte öppnas eller bensin fyllas på när motorn går eller när motorn är het. Försök inte att starta motorn om bensin runnit utanför. Flytta på gräsklipparen från de bensinindränkta markytorna. Undvik alla startförsök tills bensinångorna försvunnit. Om tanken ska tömmas ska detta göras utomhus. Av säkerhetsskäl ska alltid bensintanklock och andra tanklock bytas om dessa är skadade.

Undvik brandfara genom att alltid hålla motor/avgasrör och bensintank fria från gräs, blad eller utträngande olja.

Stoppa inte händerna eller fötterna i gräsklipparens inre eller i utkastet när motorn går.

Använd alltid stadiga skor och långa byxor under klippning.

Klipp inte barfota eller i lätta sandaler.

7.1. Montering av startsnöre

Figur A

Tryck på säkerhetshandtaget (figur A, pos. 5) för att lossa motorbromsen. Dra ut starthandtaget på motorn och fäst startsnöret i hållaren underifrån på handtaget.

7.2. Ställa in klipphöjden

Klipphöjden kan ställas in steglöst med höjdställningsratten (figur F, pos. 4). Den inställda klipphöjden visas i displayen i steg om 5 mm.



Observera! Stäng av motorn och ställ in klipphöjden. Ställ klipphöjden så att knivarna inte rör marken om den är ojämn.

7.3. Starta med startsnöre

Starta eller manövrera startreglaget försiktigt enligt tillverkarens anvisningar. Se till att fötterna håller tillräckligt avstånd till knivarna.

Ställ gräsklipparen på en jämn yta.

Kontrollera området där gräsklipparen ska användas och ta bort alla föremål, som kan köras på och slungas bort.

Briggs & Stratton-motor:

- Tryck in primern (figur G, pos. 7) några gånger om motorn är kall. Om motorn är varm behöver du inte trycka in primern.

- Tryck ned säkerhetshandtaget (figur A, pos. 5) mot huvudhandtaget och dra direkt i startsnöret.

Honda-motor:

- Ställ chokespaken på motorn på pos. choke när motorn är kall. När motorn är varm behöver choken inte aktiveras (figur G, pos. 8).
- Tryck ner säkerhetshandtaget mot huvudhandtaget och dra direkt i startsnöret. Chokespaken går tillbaka till utgångsläge efter att säkerhetshandtaget manövrerats (figur A, pos. 5).

Om knivarna blockeras av främmande föremål eller motorn överbelastas släpper du säkerhetshandtaget; motorn slår automatiskt ifrån. Ta bort det främmande föremålet om det behövs.

 **Observera! Vid start av motorn får gräsklipparen inte lutas, såvida inte gräsklipparen måste lyftas vid det här momentet. I det fallet ska du endast luta den så mycket som absolut behövs och endast lyfta den sida som är vänd bort från användaren. Starta inte**

motorn om du står framför utkastkanalen.



Observera! Låt inte motorn gå i slutna utrymmen.

Förgiftningsrisk av kolmonoxid!

Ha aldrig händer eller fötter på eller under roterande delar. Håll alltid avstånd till utkastöppningen.

7.4. Stänga av

För att stänga av motorn släpper du säkerhetshandtaget (figur A, pos. 5). Knivarna stannar inom 3 sekunder på grund av att gräsklipparen är utrustad med en inbyggd broms.

7.5. Driftstart av bakhjulsdrift (41 BRC, 41 BR, 43 BR, 43 BRC, 43 BR OHC, 48 BR, 48 BCR och 48 BR OHC)

Figur I, pos. 9

För att koppla in hjuldriften måste handtaget för bakhjulsdriften (figur I, pos. 9) dras upp mot huvudhandtaget. När handtaget släpps (figur I, pos. 9) kopplas hjuldriften ifrån.

7.6. Användning av Vario-hjulsdrift (Vario-bakhjulsdrift endast vid 51 BR, 51 BR OHC)

Denna gräsklippare är utrustad med Vario-drivning. Hastigheten kan ställas in valfritt (mellan 3 km/h och 5,5 km/h). Hastigheten kan endast ändras när motorn går och under användning.

Tryck spaken (Fig I, pos 6) i önskat läge (låg  hög).

Dra upp kopplingshandtaget för bakhjulsdriften (Fig I, pos. 9) mot huvudhandtaget för att använda bakhjulsdriften.

Släpper du kopplingshandtaget (Fig. I, pos. 9) används inte bakhjulsdriften.



Observera! De säkerhetsanordningar som tillverkaren monterat på gräsklipparen får inte tas bort eller kringgås, eftersom det annars finns risk för personskador och gräsklipparen slår inte längre ifrån automatiskt.



Observera! Knivarna fortsätter att gå!

8. Korrekt klippning

8.1. Allmänt om gräsklippning

Klipp gräset en gång i veckan, det mår gräsmattan bra av. Frekventa klippningar stärker de kortklippta stråna och gör dem motståndskraftiga. Kort gräs (till ca. 1 cm längd) kan ligga kvar efter klippningen. Längre gräs är det nödvändigt att ta bort för att gräsmattan inte ska gulna och bli tovig. Vid klippning utan utkastkorg sprider brillencio gräsklippen prydligt på grund av det höga bakutkastet.

Klipp gräsmattan på våren så snart gräset börjat växa och du kan gå på den. Om gräsmattan blivit för lång klipps den först i en riktning med hög klipphöjdsinställning och sedan på tvären till önskad klipp-höjd.

8.2. Klippning

Klipp endast med vassa och felfria knivar för att grässtråna inte ska bli fransiga och gräsmattan gulna.

Om möjligt bör klipphöjden alltid vara minst 3 – 4 cm, eftersom stråna nedtill är vitfärgade och gräsytan ger inte ett kraftigt och grönt intryck om den klipps alltför djupt. Stråna torkar ut alltför snabbt, framför allt på sommaren.

För att få en jämn klippning ska gräsklipparen styras i så jämna rader som möjligt och med avpassad hastighet. Låt raderna överlappa varandra en aning så att inga fula linjer uppstår.

Lyft eller bär aldrig en gräsklippare med motorn gående.

Stäng av motorn och dra ur tändstiftskontakten när du kört på ett främmande föremål. Kontrollera om det finns skador på gräsklipparen och genomför nödvändig reparation innan du startar igen och arbetar med gräsklipparen. Om gräsklipparen börjar vibrera ovanligt kraftigt måste en kontroll göras omedelbart.

Anmärkning:

Klipp gräset på tvären i sluttande terräng. Vicka gräsklipparen lite snett för att inte tappa taget. Klipp inte gräset när lutningen är för kraftig och var försiktig när du ändrar körriktning i sluttande terräng.

Gräsklipparens undersida ska rengöras regelbundet. Ta bort gammalt gräs. Smutslager försvårar starten och påverkar klippkvaliteten och utkastet.

Stäng av motorn när du lämnar gräsklipparen och innan tankning.

8.3. Klippning med uppsamlingsbox

Figur H

Om du märker att gräset ligger kvar på gräsmattan under klippningen måste uppsamlingsboxen tömmas.



Observera! Stäng av motorn och vänta tills knivarna står stilla innan du tar av uppsamlingskorgen.

För att ta bort uppsamlingskorgen flyttas säkerhetshandtaget förbi (figur H) pos. 0 stopp framåt och därmed frigörs det fällbara handtaget. Multifunktionsboxen öppnas genom att du trycker handtaget framåt och uppsamlingskorgen kan tas bort i greppet med en hand (figur J, pos. 11).

S

Anmärkning:

För att uppnå bättre fyllresultat, rengör uppsamlingsboxen och luftfiltret när du tömt boxen.



Observera! Ta inte bort gräsrester ur gräsklipparens inre med händerna eller med fötterna utan använd lämpliga hjälpmedel, t.ex. en kort borste.

För tömning håller du den avtagna uppsamlingskorgen i bärhandtaget med ena handen och med den andra i bakre fördjupningen och tippar ur gräset framåt genom den stora öppningen.

Figur K

Sätt fast uppsamlingskorgen igen efter tömningen i avsedda fästen och fäll tillbaka multifunktionsboxen.



Observera! Klippenheten startar inte när multifunktionsboxen är öppen. Fäll tillbaka handtaget i arbetsposition igen och låt det haka in! Beakta bowdenvajrar!



Observera! Motorn ska vara avstängd och knivarna stå stilla när du sätter tillbaka uppsamlingsboxen.

Klippning utan uppsamlingskorg

Brill brillencio är idealisk för att klippa långt gräs. Det höga bakutkastet gör att gräset sprids jämnt på gräsmatten vid klippning utan uppsamlingskorg.

9. Underhåll, skötsel, förvaring

9.1. Underhåll

Underhåll omfattar arbeten som innebär att gräsklipparen hålls i felfritt driftstillstånd. Regelbunden kontroll (skruvförband åtdragna ordentligt, sprickor och skador) och utbyte av slitna och skadade delar förebygger olyckor och driftstopp på gräsklipparen.

Reparationer får endast utföras av kundtjänst auktoriserad av tillverkaren eller av auktoriserade fackhandlare. En kundtjänstförtäckning bifogas gräsklipparen.



Observera! Dra ut tändstiftskontakten innan arbete och underhåll på gräsklipparen! Annars risk för personskador!

Kontrollera uppsamlingsanordningen regelbundet med avseende på slitage och funktionsduglighet. Byt defekta ljuddämpare. Byt slitna eller skadade delar av säkerhetsskäl.

På grund av risk för sak- och personskador: Rengör aldrig gräsklipparen under rinnande vatten, aldrig med högtrycksvätt.

Förvara gräsklipparen på torr, frostsäker plats. Kontrollera att förvaringsplatsen är barnsäker.

Luta inte gräsklipparen på den sida där tändstiftskontakten och förgasaren sitter.

Följ monteringsanvisningarna vid byte av kniv.

Underhåll på hjuldrivningen

Figur M, pos. 1

Drivningen löper underhållsfritt i ett slutet oljebad. Kopplingen för drivningen kan justera om den slirar eller kopplar försent. Vrid inställningshjulet medsols för att efterdra. Vrid inställningshjulet motsols för att lossa.

9.2. Byte av knivar

Använd endast originalknivar från tillverkaren. Knivar finns hos din fackhandlare.

Klippbredd	Original Brill-reservdel, artikelnr.
41 cm	61601
43 cm	61600
48 cm	61602
51 cm	61603

Använd aldrig reservdelar som inte godkänts av tillverkaren.

Skadad knivbalk måste bytas för att undvika obalans. Av säkerhetsskäl ska detta utföras av kundtjänst auktoriserad av tillverkaren eller av fackhandlare.

9.3. Underhållsarbeten på motorn

(Följ anvisningarna från motortillverkaren. Bruksanvisning i original bifogas.)

Oljebyte



Observera! Byte av motorolja ska alltid göras på varm motor när tanken är tom och stängd.

Briggs & Stratton-motor och Honda-motor

Det första oljebytet måste göras efter 5 drifttimmar. Därefter krävs oljebyte var 50:e drifttimma. Om inte 50 drifttimmar nås inom ett år ska oljan alltid bytas när klippningssäsongen är avslutad. Öppna oljepåfyllningsröret och luta gräsklipparen så, att den begagnade oljan kan rinna i ett uppsamlingskärl. Begagnad olja ska avfallshandteras enligt lokala bestämmelser. Ställ gräsklipparen vågrätt igen och fyll på med motorolja 10 W 30 (se Driftstart).

Rengöra och kontrollera tändstift

Rengör förorenade tändstift med en mässingsborste och en trasa. Kontrollera elektrodavstånd.

Normvärde:
på Briggs & Stratton-motor:
0,75 mm,

på Honda-motor:
0,7 – 0,8 mm,

Byt tändstift vid kraftigt slitage.

Rengöra luftfilter

Briggs & Stratton-motor



Observera! Rengöring är nödvändig var tredje månad eller efter 25 drifttimmar, beroende på vilket som kommer först. Vid kraftig dammbildning krävs rengöring oftare.

Ta bort skruven, dra ut luftfilterhuset komplett åt sidan och framåt. Se till att det inte kommer in några främmande partiklar i förgasaren. Lyft därefter locket uppåt.

Ta isär det kompletta luftfiltret och rengör alla delar.

Underhåll av skumplastelement:

Tvätta skumplastelementet i vatten och med flytande rengöringsmedel (byt om det är mycket smutsigt eller skadat). Pressa ur det tills det är torrt i en ren trasa. **Genomdränk skumplastelementet i motorolja.**

Tryck ur det i en ren trasa för att få bort överskottsolja. Montera alla delar igen i omvänd ordningsföljd och sätt fast säkert med en skruv på förgasaren.

Honda-motor



Observera! Kontrollera torrfiltret var 10:e drifttimma.

Byt torrfiltret efter 50 drifttimmar. Vid kraftig dammbildning krävs rengöring eller byte oftare.

Haka ur klämmorna. Ta bort luftfilterlocket komplett åt sidan och uppåt. Se till att det inte kommer in några främmande partiklar

i förgasaren. Ta sedan bort filterelementet.

Knacka ur den kompletta luftfilterinsatsen och rengör alla delar. Montera alla delar igen i omvänd ordningsföljd.

Rengöra kylflänsar

Rengör kylflänsar och luftgaller från klipprester.



Observera! Låt ovillkorligen gräsklipparen svalna eftersom det finns heta ställen på motorns yta.

Service på motorn

För att säkerställa felfri funktion på motorn bör gräsklipparen lämnas in för kontroll och underhåll (ställa in ventiler osv.) till auktoriserad kundtjänst vart annat eller vart tredje år.

Skötsel

Ta enklast bort all smuts och gräsrester direkt efter avslutad gräsklippning. Dra ut tändstiftskontakten, luta inte gräsklipparen på den sida där tändstiftskontakten och förgasaren sitter. Rengör med en borste och en trasa.

Se alltid till att handtagsspärren är fri från föroreningar. Ta bort förekommande gräsklipp om det behövs från handtagsfästet.

Förvaring



Observera! Låt motorn svalna innan gräsklipparen ställs undan i ett slutet utrymme. Förvara aldrig gräsklipparen i en byggnad med bensin i tanken, där eventuellt bensinångor kan komma i kontakt med öppen låga eller gnistor.

Förvara alltid gräsklipparen i låst utrymme. Det fällbara handtaget gör att brillencio kan förvaras på ett litet utrymme. Fäll upp multifunktionsboxen och förvara uppsamlingskorgen ovanpå gräsklipparen.



Observera! Se vid hopfällning till att bowdenvajrarna inte skadas!

Förvaringsanvisningar (under vintern)

Om gräsklipparen ska förvaras oanvänd under mer än 30 dagar ska först bensintanken ovillkorligen tömmas utomhus och kvarvarande bensin sugas upp med en luddfri trasa. Starta motorn och låt den gå tills den stannar av brist på bränsle.

Skruva ur tändstiftet och håll en matsked motorolja i cylindern. Dra långsamt i starthandtaget så att olja fördelas i motorn, skruva in tändstiftet igen.

Ta noga bort smuts och gräsrester och rengör gräsklipparen med rengöringsmedel avsedda för gräsklippare.

10. Felsökning

Allmänt

Störningar förekommer oftast när gräsklipparen inte hanterats riktigt, är dåligt skött eller underhåll saknas. Nedanstående tabell innehåller oftast förekommande störningar och åtgärder. Ta kontakt med kundtjänst auktoriserad av tillverkaren eller en auktoriserad fackhandlare vid andra störningar.



Observera! Reparationer som kräver fackmannamässiga kunskaper ska utföras av auktoriserad kundtjänst.



Observera! Av säkerhetsskäl får endast Brill reservdelar i original eller reservdelar godkända av Brill användas.

Vi vill uttryckligen påpeka, att vi enligt produktgarantilagen inte

ansvarar för uppkomna skador förorsakade av felaktig reparation eller om andra reservdelar används än originaldelar från Brill eller reservdelar godkända av Brill, ej heller skador förorsakade av reparationer utförda av icke auktoriserad Brill-kundtjänst eller icke auktoriserad fackhandlare. Detsamma gäller för tillvalsdelar och tillbehör.

Störning	Möjliga orsaker	Åtgärd
Missljud, hörbara vibrationer.	Skrubar på motor, dess festsättning eller gräsklipparens hölje är lösa.	Efterdra skruvarna.
Ojämn gång, vibrationer.	Kniven är skadad (obalans). Fästpunkterna för knivbalken är lösa.	Efterdra skruvarna för kniven. Byt skadade delar hos Brill kundtjänst.
Motorn startar inte (Briggs & Stratton-motor).	Primern har inte tryckts in innan start. Ingen bensin, tanken tom.	Tryck in primern några gånger (se Driftstart)
Motorn startar inte (Honda-motor).	Spaken står inte på pos. choke.	Ställ gasreglaget i läge choke (se driftstart).
Motorn startar inte.	Tändstiftet är defekt eller tanken tom.	Rengör eller byt tändstift, fyll på bränsle.
Motorn startar men stannar med en smäll.	Vevaxelns cylinder, kolv och lager har skurit. Ingen motorolja i vevhuset.	Lämna in gräsklipparen till kundtjänst, motorn måste servas.
Gräsmattan blir gul, ojämn klippning.	Kniven är för slö, klipphöjden för låg.	Byt knivarna. Ställa in klipphöjden högre.
Bakhjuldriften fungerar inte.	Drivremmen av. Kopplingslinan är slak.	Drivremmen måste bytas. Kontakta Brill kundtjänst. Justera kopplingslinan.

11. Anvisningar för korrekt användning, säkerhetsanvisningar



Kontrollera följande före och efter varje användning

Se efter att utrustningen inte har några synliga fel eller brister. Använd ej gräsklipparen om säkerhetsanordningarna och / eller knivcylindern är sliten eller skadad. Se till att säkerhetsanordningarna är i ordentligt skick.

Inspektera arbetsytan innan arbetet påbörjas. Ta bort ev. främmande föremål (t. ex. stenar, grenar och ben). Kontrollera även området under körning.

Använd alltid stängda skor och långbyxor. Inga sandaler och aldrig barfota.

Varning! Bensin är lättantändligt. Förvara endast bensin i därför avsedda bensindunkar. Fyll endast bensin utomhus och rök inte under påfyllningen. Bensin måste fyllas

på innan motorn startas. Stäng av motorn innan du tankar.

Tanklocket får inte öppnas när motorn går eller när motorn är het.

Försök inte att starta motorn om bensin runnit utanför. Flytta på gräsklipparen från de bensinindränkta markytorna. Undvik varje startförsök till bensinångorna försvunnit.

För säkerhets skull: Byt alltid ut bensintanklocket och andra tanklock om dessa är skadade.

Byt ut skadade avgasdelar.

Knivarna måste kontrolleras regelbundet så ej skador uppstått. Om så är fallet skall den omedelbart rättas till.

Byte av knivvals eller underkniv får endast göras av Brill service eller av Brill auktoriserad reparationsverkstad.



Användning / Ansvar

Kontrollera att inte obehöriga personer, speciellt barn eller djur, befinner sig i arbetsområdet.

Gräsklipparen kan förorsaka allvarliga skador. Användaren ansvarar för säkerheten inom arbetsområdet.

För att undvika skador, starta aldrig gräsklipparen i tippat läge – Risk för skador.

Använd endast gräsklipparen till därför avsedd användning.

Förbränningsmotorn får inte köras i slutna rum där farliga avgaser kan uppstå.

Klipp alltid gräset i dagsljus eller mycket god konstgjord belysning.

Stå stadigt när du arbetar, speciellt i lutande terräng. Arbeta tvärs över

lutningen, aldrig upp- eller nedför lutningen. Använd inte gräsklipparen i starkt lutande terräng. Lakttag stor försiktighet när du vänder eller drar till dig gräsklipparen, speciellt i lutande terräng. Var extra försiktig då Du går baklänges.

Kör endast gräsklipparen i normal gångtakt.

Stäng av gräsklipparen när den skall förflyttas över gräsfri yta. Använd aldrig gräsklipparen med skadad skyddsanordning eller utan skyddsgaller, heller inte utan monterad skyddsanordning.

Ändra inte på motorns grundinställning och / eller överbelasta inte motorn.

Koppla bort knivarna och drivningar innan du startar motorn.

Starta och använd starthandtaget med stor omsorg, läs bruksanvisningen.

Kontrollera att du har tillräckligt avstånd mellan fötterna och knivarna.

Lyft inte gräsklipparen när du startar eller använder den. Lyft mycket försiktigt i de situationer när klipparen måste lyftas något vid ojämn yta. Lyft den bortre sidan från dig och så lite som möjligt.

Stå inte framför utkastet när du startar motorn.

Stoppa inga fingrar eller fötter i knivarna!

Lyft eller transportera aldrig gräsklipparen med motorn igång.

Stäng av motorn efter avslutat arbete, även om du bara lämnar gräsklipparen en kort stund. Stäng av motorn när du fyller på drivmedel.

Skulle du stöta på ett hinder under arbetet, bör du stanna gräsklipparen. Dra ut tändstiftskontakten. Ta bort blockeringen och kontrollera gräsklipparen på skador. Reparera om nödvändigt.

Dra ut tändstiftskontakten om gräsklipparen börjar att vibrera för mycket och undersök orsaken.



Avbrott i arbetet

Låt aldrig gräsklipparen stå utan uppsikt. Om du måste avbryta arbetet, dra ut tändstiftskontakten och ställ undan gräsklipparen på säker plats.

Om du måste avbryta arbetet för att förflytta dig till ett annat arbetsområde, stäng av gräsklipparen och dra ut tändstiftskontakten.



Ta hänsyn till omgivningen

Använd aldrig gräsklipparen när det regnar eller vid fuktig väderlek.

Respektera vilopauser och helgdagar. Ta hänsyn till grannen.

Garanti

Tillverkaren lämnar 2 års garanti för sina produkter, fr.o.m. köpdatum. Produkterna skall endast användas för privat bruk. I övrigt gäller köplagen. Denna garanti omfattar alla väsentliga fel på produkten som kan bevisas stå i samband med material- eller fabriktionsfel. Det är upp till tillverkaren att avgöra om produkten skall ersättas med felfri produkt eller om den felaktiga produkten skall repareras utan kostnad. Detta gäller under följande förutsättningar:

- Produkten är vid försäljningstillfället i felfritt tillstånd.
- Köparen kan förelägga ett köpkvitto i original med inköpsadress, datum, produktens typ och beteckning. Köpet skall ha skett inom EU.
- Produkten har hanterats korrekt enligt rekommendationerna i

bruksanvisningen. Instruktioner för underhåll och rengöring av produkten har utförts enligt anvisning.

Produkten är i intakt tillstånd.

Vare sig köparen eller tredje man har försökt att reparera eller öppna produkten.

- Endast reservdelar och tillbehör i original eller av tillverkaren godkända delar har använts. Vid användning av icke godkända reservdelar eller tillbehör kan följeskador eller ökad risk inte uteslutas. Dessa följeskador omfattas inte av garantin.
- Produkten skall sändas till kundtjänst. Vi står inte för portokostnader. Inköpskvitto i original skall bifogas.
- Skador som kan härledas till felaktigt handhavande, icke avsedd användning, användning

av olämpliga eller icke godkända utbytes-, reserv-, eller tillbehörsdelar samt icke korrekt genomfört underhåll eller rengöring omfattar inte av garantin.

Chassin av aluminium och magnesium har en garantitid på 5 år när gräsklipparen används för privat bruk.

Produkten har vissa delar som slits vid normal avsedd användning. Dessa slitagedelar omfattas inte av garantin. Följande komponenter för denna produkt räknas som slitagedelar: Kniv / knivbalk / drivrem / luftarvals / knivvals / underknivar / klinga / snittlina / lock till skärhuvud / sågblad / Nickel-kadmiumbatterier.

Denna tillverkargaranti berör inte garantiförhållandet mellan tillverkaren och återförsäljaren.

4. Avvertenze

Vi preghiamo di leggere attentamente le presenti istruzioni per l'uso e di osservarne le indicazioni e le avvertenze di sicurezza allegate. Consultando le istruzioni, cercate di familiarizzare con l'apparecchio, i dispositivi di regolazione ed il corretto impiego nonché con le avvertenze di sicurezza.



Attenzione! Non consentite mai di utilizzare il rasaerba a bambini o ad altre persone che non abbiano letto e compreso le presenti istruzioni per l'uso. Le norme vigenti sul luogo di impiego stabiliscono l'età minima di utilizzo.

Non tagliate mai l'erba nelle dirette vicinanze di persone, in particolare

di bambini, e di animali. Ricordate che il conducente del rasaerba o l'utente è responsabile per qualsiasi incidente con altre persone o danni alla proprietà di terze persone.

Vi preghiamo di conservare con cura le istruzioni.

5. Impiego secondo destinazione

Il rasaerba Brill brillencio è stato costruito per tagliare superfici erbose e adibite a prato nei giardini privati e hobbistici e non può essere utilizzato per impianti pubblici, parchi, centri sportivi, lungo le strade e neppure nei settori dell'agricoltura e della silvicoltura.

L'osservanza delle istruzioni per l'uso fornite dalla ditta Brill è pre-

messa fondamentale per un impiego secondo destinazione dell'apparecchio. Le istruzioni per l'uso contengono anche le condizioni di funzionamento, manutenzione e riparazione.



Attenzione! A causa del pericolo di ferimento, l'apparecchio non deve essere utiliz-

zato per la potatura di cespugli, siepi e arbusti, per il taglio e la triturazione di piante rampicanti o prati su giardini pensili o fioriere. Inoltre, l'apparecchio non deve essere utilizzato come biotrituratore per sminuzzare resti di alberi e siepi né per livellare eventuali irregolarità del terreno.

6. Montaggio

6.1. Controllo del contenuto della confezione:

Nell'imballaggio di cartone sono contenute le seguenti parti:

- rasaerba completo
- cesto raccogliherba
- chiave snodata per candele
- istruzioni per l'uso
- indice dei centri di assistenza tecnica

6.2. Montaggio delle stegole di guida

Figura B

Il rasaerba Brill brillencio è già stato preassemblato in fabbrica. Rimuovete l'apparecchio dall'imballaggio, separate le stegole di guida piegate a Z ed avvitate a fondo la manopola di bloccaggio del manubrio (Figura C). Il bloccaggio del manubrio pieghevole si innesca automaticamente non appena il

manubrio viene portato in posizione di lavoro.



Attenzione! Assicuratevi sempre che i tiranti Bowden non vengano schiacciati dal manubrio (Figura B, POS. 15).

Affinché il cesto multifunzione possa aprirsi automaticamente piegandolo in avanti, occorre sollevarlo leggermente e sganciare i denti di trascinamento a destra e a sinistra (Figura D, POS. 14).

7. Messa in uso

Prima dell'uso è sempre necessario effettuare un controllo visivo per assicurarsi che gli apparati di taglio, i perni di fissaggio e l'intera unità di taglio non siano usurati né danneggiati. Per evitare che possa verificarsi un eventuale squilibrio, un apparato di taglio usurato o danneggiato deve essere sostituito (si veda il Capitolo Manutenzione, pulizia e conservazione)

Tagliate il prato solo in presenza di luce diurna oppure con una sufficiente illuminazione artificiale. Ove possibile, si dovrà evitare di utilizzare l'apparecchio sull'erba bagnata. In pendenza, assicuratevi sempre di poggiare stabilmente e in modo sicuro a terra. Spingete il rasaerba soltanto a passo d'uomo e prestate particolare attenzione durante le inversioni di

marcia o quando tirate il rasaerba verso di voi.

Arrestate sempre l'apparato di taglio se dovete inclinare il rasaerba per trasportarlo su altre superfici diverse dal prato oppure per condurlo da ed alle superfici che intendete tagliare.

Non utilizzate mai il rasaerba se i dispositivi di protezione o le griglie

di protezione sono danneggiati o non sono montati, ad esempio senza i deflettori in lamiera e/o i dispositivi di raccolta dello sfalcio.

Non impostate diversamente il regolatore del motore e non portate mai il motore fuori giri.

Figura E



Attenzione! Il motore viene consegnato senza olio nel carter. Pertanto, prima di mettere in moto il motore occorre assolutamente riempire il carter con olio per motori 10 W 30 fino a raggiungere la tacca superiore dell'astina dell'olio. Per i motori Briggs & Stratton, la capacità di riempimento è di ca. 0,6 litri, mentre per i motori Honda è di ca. 0,55 litri.

Il livello dell'olio nel motore deve essere sempre controllato prima di iniziare i lavori. Per il controllo basta porre il rasoerba in posizione orizzontale e sfilare l'astina dell'olio. Il livello dell'olio sull'astina deve trovarsi tra le tacche di minimo (ADD) e massimo (Full). Come carburante si consiglia di utilizzare benzina normale.



Attenzione! La benzina è altamente infiammabile. Conservatela esclusivamente negli appositi canestri. Il rifornimento deve avvenire soltanto all'aperto; non fumate durante il rifornimento di benzina.

La benzina deve essere riempita prima di avviare il motore. Non si deve aprire il tappo del serbatoio né versare altra benzina quando il motore è acceso oppure la macchina è ancora calda. Se è fuoriuscita benzina durante il rifornimento, non tentate mai di avviare il motore, bensì rimuovete qualsiasi residuo di benzina dalle superfici della macchina. Evitate qualsiasi tentativo di accensione finché i vapori di benzina non si saranno completamente volatilizzati. Se occorre svuotare il serbatoio, lavorate sempre all'aperto. Per motivi di sicurezza, se sono danneggiati i tappi del serbatoio della benzina o di altri canestri devono essere immediatamente sostituiti.

Per evitare eventuali incendi, rimuovete sempre qualsiasi residuo di erba, foglie o perdite di grasso

(olio) dal motore e dallo scarico nonché dall'area circostante il serbatoio del carburante.

Se il motore è acceso, tenete lontani mani e piedi dall'interno del carter e dallo scarico dello sfalcio.

Durante i lavori è indispensabile indossare calzature robuste e pantaloni lunghi. Non utilizzate mai l'apparecchio a piedi nudi o con sandali leggeri.

7.1. Montaggio del cavo dell'avviamento a strappo

Figura A

Premete la leva di sicurezza (Figura A, POS. 5) per disattivare il freno motore. Sfilate la manopola dello starter sul motore ed agganciate il cavo dell'avviamento al supporto del manubrio dal basso.

7.2. Regolazione dell'altezza di taglio

L'altezza di taglio può essere regolata in continuo agendo sulla vite di regolazione centralizzata (Figura F, POS. 4). L'altezza di taglio regolata può essere letta sul display digitale, dove viene visualizzata a passi di 5 mm.



Attenzione! Regolate l'altezza di taglio soltanto a motore spento. L'altezza di taglio può essere abbassata solo fintanto che le lame dell'apparato di taglio non toccano il terreno in presenza di dislivelli.

7.3. Avviamento a strappo

Avviate o attivate l'interruttore di avviamento con la massima cautela attendendovi alle istruzioni fornite dal produttore. Assicuratevi che i piedi siano sufficientemente distanti dall'apparato di taglio.

Collocate il rasoerba su una superficie piana.

Controllate l'area su cui dovrà essere utilizzata la macchina e quindi rimuovete tutti gli oggetti che potrebbero essere d'ostacolo o venire scagliati violentemente dall'apparato di taglio.

Motori Briggs & Stratton:

- Se il motore è ancora freddo, premete alcune volte l'iniettore

(Figura G, POS. 7) prima di accendere il motore, mentre se è caldo non sarà necessario.

- Premete la leva di sicurezza (Figura A, POS. 5) verso il basso sul manubrio tirando contemporaneamente il cavo dell'avviamento.

Motori Honda:

- Se il motore è ancora freddo, posizionare la leva dello starter del motore su "Choke", mentre se è caldo non sarà necessario (Figura G, POS. 8).
- Premete la leva di sicurezza verso il basso sul manubrio tirando contemporaneamente il cavo dell'avviamento. Dopo aver agito sulla leva di sicurezza, la leva dello starter si riporta automaticamente in posizione di partenza (Figura A, POS. 5).

Se l'apparato di taglio viene bloccato da un corpo estraneo oppure si è verificato un sovraccarico del motore, rilasciate la leva di sicurezza; il motore si spegnerà automaticamente. Se necessario, rimuovete il corpo estraneo.



Attenzione! All'avvio o all'accensione del motore, il rasoerba non deve mai essere inclinato, a meno che non sia necessario sollevarlo per l'accensione. In questo caso, inclinatelo soltanto per il minimo indispensabile, quindi sollevate la parte non rivolta verso l'operatore. Non avviate mai il motore se sostate ancora di fronte al canale di scarico.



Attenzione! Non accendete mai il motore in locali chiusi. Pericolo di intossicazione a causa della formazione di monossido di carbonio!

Non introducete mai mani o piedi nelle parti rotanti. Tenetevi sempre lontani dall'apertura di scarico dello sfalcio.

7.4. Spegnimento

Per spegnere il motore basta rilasciare la leva di sicurezza (Figura A, POS. 5). Grazie al freno integrato, l'apparato di taglio si ferma entro 3 secondi.

7.5. Messa in esercizio della trazione posteriore (41 BRC, 41 BR, 43 BR, 43 BRC, 43 BR OHC, 48 BR, 48 BCR e 48 BR OHC)

Figura I, POS. 9

Per attivare la trazione occorre sollevare verso il manubrio la leva a staffa snodata della trazione (Figura I, POS. 9). Rilasciando la leva a staffa della trazione (Figura I, POS. 9) si disabilita di nuovo la trazione.

7.6. Messa in esercizio della trazione Vario (Trasmissione Vario solo per i modelli 51 BR, 51 BR OHC)

Questi rasaerba sono muniti di un cambio Vario grazie al quale è possibile selezionare liberamente la velocità di avanzamento (tra 3 e 5,5 km/h). La velocità di avanzamento può essere modificata unicamente a motore acceso e durante la marcia.

Per la regolazione occorre posizionare la leva (Figura I, Pos. 6) nella direzione desiderata (lento  veloce).

Per attivare la trazione occorre sollevare verso il manubrio la leva a staffa snodata della trazione (Figura I, Pos. 9).

Rilasciando la leva a staffa della trazione (Figura I, Pos. 9) si disabilita di nuovo la trazione.

 **Attenzione! I dispositivi di sicurezza installati dal produttore sull'apparecchio non devono essere rimossi né elusi. In caso contrario sussiste il pericolo di ferimento e l'apparecchio non potrà più spegnersi automaticamente.**

 **Attenzione! L'apparato di taglio continua a girare ancora per inerzia!**

8. Rasatura corretta

8.1. Informazioni generali sulla cura del prato

Per un prato sempre curato e bello si consiglia di effettuarne il taglio possibilmente una volta alla settimana. Un taglio frequente rinforza gli steli corti rendendoli più resistenti.

Lo sfalcio molto corto (fino a circa 1 cm di lunghezza) può restare tranquillamente a terra dopo il taglio, mentre lo sfalcio più lungo dovrà essere rastrellato affinché il prato non ingiallisca o infeltrisca. Se il taglio viene effettuato senza il cesto raccogliherba, il rasaerba brillencio depone lo sfalcio attraverso l'area di scarico della coda.

Il prato va tagliato per la prima volta in primavera, non appena inizia a crescere ed è nuovamente agibile. Se l'erba è diventata troppo alta, non tagliate mai il prato all'altezza desiderata in una sola volta; è preferibile tagliarlo la prima volta in un'unica direzione ad un'altezza media e una seconda volta trasversalmente, all'altezza desiderata.

8.2. Il taglio

Assicuratevi che le lame siano sempre affilate ed in perfette condizioni per non sfrangiare i fili d'erba ed evitare che il prato possa ingiallire.

L'altezza di taglio dovrebbe sempre essere possibilmente di almeno

3-4 cm, perché la parte inferiore dei fili d'erba è biancastra e, quindi, se il taglio è troppo basso, il manto erboso risulterebbe troppo pallido ed, inoltre, nella stagione estiva il prato si essiccherebbe troppo in fretta.

Per ottenere un prato dal taglio perfetto, vi consigliamo di condurre il rasaerba a velocità idonea percorrendo corsie possibilmente diritte. Le corsie dovrebbero sempre sovrapporsi di alcuni centimetri per evitare che possano restare strisce indesiderate.

Non sollevate e non trasportate mai il rasaerba a motore acceso.

Se è stato colpito un corpo estraneo, spegnete il motore e staccate il copricandela, quindi verificate che il rasaerba non sia danneggiato ed effettuate le necessarie riparazioni prima di ricominciare i lavori. Se il rasaerba vibra insolitamente occorrerà sottoporlo ad un'ispezione più accurata.

Avvertenza:
in pendenza si dovrà procedere con una corsia di taglio trasversale all'inclinazione. Per evitare che il rasaerba possa scivolare, basta mantenere una posizione leggermente inclinata verso l'alto. Non utilizzate il rasaerba su superfici eccessivamente inclinate e prestate particolare attenzione durante

l'inversione di senso di marcia in pendenza.

Pulite la parte inferiore della scocca del rasaerba ad intervalli regolari. Si devono rimuovere tutti i depositi di erba, poiché questi potrebbero impedire l'accensione, compromettere la qualità del taglio nonché lo scarico dello sfalcio.

Spegnete il motore ogni volta che vi allontanate dal rasaerba e prima di procedere al rifornimento di carburante.

8.3. Taglio con il cesto raccogliherba Figura H

Non appena notate che sul prato resta dell'erba tagliata durante il lavoro, significa che il cesto raccogliherba è pieno e deve essere vuotato.

 **Attenzione! Prima di togliere il cesto raccogliherba dovete spegnere il motore ed attendere che l'apparato di taglio si fermi completamente.**

Per togliere il cesto raccogliherba occorre spostare la leva di sicurezza in avanti sulla (Figura H) POS. 0 Stop sbloccando in tal modo il manubrio pieghevole. Premendo il manubrio in avanti si apre il cesto multifunzione consentendo di estrarre il cesto raccogliherba con una sola mano (Figura J, POS. 11).

Avvertenza:
affinché il cesto raccogliherba possa riempirsi correttamente e completamente, al termine dei lavori è consigliabile pulirlo, prestando particolare attenzione alla griglia di ventilazione.

 **Attenzione! Non rimuovete mai a mani nude o con i piedi i resti di sfalcio dalla scocca interna del rasaerba! Utilizzate sempre utensili adatti, ad esempio una spazzola o una scopa.**

Per svuotarlo basta afferrarne l'impugnatura con una mano inserendo

l'altra mano nell'apposito incavo posteriore e rovesciare lo sfalcio in avanti dall'apertura grande.

Figura K

Dopo averlo svuotato, il cesto raccogliherba dovrà essere riagganciato agli appositi supporti e si dovrà richiudere il cesto multifunzione.

 **Attenzione! Se il cesto multifunzione è aperto, l'apparato di taglio non funziona. Richiudete il manubrio in posizione di lavoro e bloccatelo in questa**

posizione! Attenzione a non schiacciare i tiranti Bowden!

 **Attenzione! Il cesto raccogliherba deve essere inserito soltanto se il motore è spento e l'apparato di taglio è completamente fermo.**

Taglio senza il cesto raccogliherba

Il rasaerba Brill brillencio è il rasaerba ideale per l'erba lunga. Grazie al suo scarico in coda rialzato, durante il taglio senza il cesto lo sfalcio viene depositato uniformemente sul prato.

9. Manutenzione, cura, conservazione

9.1. Manutenzione

La manutenzione comprende tutti i lavori volti a mantenere la macchina in perfette condizioni di funzionamento. Mediante controlli regolari (collegamenti a vite saldi, fessure, danneggiamenti) e la sostituzione dei componenti difettosi ed usurati si prevencono eventuali infortuni e guasti all'apparecchio.

Le riparazioni possono essere effettuate unicamente dai centri di assistenza tecnica autorizzati dal produttore o presso i rivenditori autorizzati. L'elenco dei centri di assistenza tecnica è compreso nella dotazione della macchina.

 **Attenzione! Prima di qualsiasi lavoro e riparazione della macchina è necessario staccare sempre il copricandela. In caso contrario sussiste il pericolo di ferimento!**

Assicuratevi ad intervalli regolari che i dispositivi di raccolta dello sfalcio non siano usurati e non abbiano perso la loro funzionalità. Sostituite i silenziatori difettosi. Per motivi di sicurezza, sostituite sempre i componenti usurati e danneggiati.

Pericolo di danni alle persone e alle cose: la macchina non deve mai essere pulita con acqua corrente, in particolare non si devono utilizzare dispositivi ad alta pressione.

La macchina deve essere conservata in un luogo asciutto e non

esposto al gelo. Il luogo di conservazione non deve essere accessibile ai bambini.

Non appoggiate mai il motore sul lato della candela di accensione o del carburatore.

Quando sostituite la lama, osservate l'avvertenza di montaggio.

Manutenzione della trasmissione sulle ruote

Figura M, POS. 1

L'ingranaggio funziona in un bagno d'olio chiuso e non richiede alcuna manutenzione. Il cavo di comando frizione della trasmissione sulle ruote può essere regolato in caso di innesto ritardato o slittamento della frizione. Per stringere, girare la ruota di regolazione in senso orario dal lato di comando. Per allentare, girare la ruota di regolazione in senso antiorario dal lato di comando.

9.2. Sostituzione delle lame

Utilizzate unicamente le lame di ricambio originali prescritte dal produttore. Le lame di ricambio originali sono disponibili presso il vostro rivenditore autorizzato.

Larghezza di taglio	ricambio originale Brill, numero articolo
41 cm	61601
43 cm	61600
48 cm	61602
51 cm	61603

Non utilizzate mai parti di ricambio ed accessori che non siano stati autorizzati dal produttore.

Le placchette danneggiate devono essere sostituite poiché possono provocare condizioni di squilibrio. Per motivi di sicurezza, le placchette devono essere sostituite da un centro di assistenza tecnica autorizzato dal produttore oppure presso il rivenditore autorizzato.

9.3. Lavori di manutenzione sul motore

(Vi preghiamo di osservare le istruzioni per costruttore del motore. Le istruzioni per l'uso originali sono comprese in dotazione).

Cambio dell'olio

 **Attenzione! L'olio deve essere cambiato esclusivamente a motore caldo e serbatoio del carburante vuoto e chiuso.**

Motori Briggs & Stratton e Honda

L'olio del motore deve essere cambiato per la prima volta dopo 5 ore di funzionamento. Successivamente si dovrà cambiare l'olio ogni 50 ore di funzionamento. Se non si raggiungono le 50 ore di funzionamento nell'arco di un anno, l'olio dovrà essere cambiato comunque alla fine della stagione. Per cambiare l'olio occorre aprire il bocchettone di riempimento ed inclinare il rasaerba in modo che l'olio vecchio possa defluire in un reci-

piente di raccolta. L'olio usato dovrà quindi essere smaltito conformemente alle norme vigenti. Al termine si dovrà riportare il rasaerba in posizione orizzontale e riempire il serbatoio dell'olio con olio per motori 10 W 30, (vedi Messa in esercizio).

Pulizia e controllo della candela di accensione

Pulite la candela con una spazzola di ottone ed un panno. Controllate la distanza tra gli elettrodi.

Valore nominale:
per i motori Briggs & Stratton:
0,75 mm,

per i motori Honda:
0,7 – 0,8 mm.

Se la candela è fortemente usurata, sostituirla.

Pulizia del filtro dell'aria

Motori Briggs & Stratton

 **Attenzione! Il filtro dell'aria deve essere pulito ogni tre mesi oppure ogni 25 ore di funzionamento, a seconda di ciò che si verifica prima. Se l'ambiente è fortemente polveroso, il filtro dovrà essere pulito più frequentemente.**

Rimuovete la vite e sfilate di lato o in avanti il carter completo del filtro dell'aria assicurandovi sempre che non penetrino corpi estranei nel carburatore. A questo punto, sollevate verso l'alto il coperchio.

Scomponete il filtro dell'aria completo nelle sue parti e pulite tutti i componenti.

Manutenzione del componente espanso: lavate il componente espanso con un detergente liquido ed acqua (sostituire il componente qualora fosse molto sporco oppure danneggiato). Avvolgete il componente in un panno pulito e comprimetelo per asciugarlo. **Immergete il componente espanso nell'olio per motori.** Avvolgetelo in un panno pulito e premetelo con forza per eliminare l'olio in eccesso. Rimontate

tutti i componenti procedendo nella sequenza inversa e fissate l'unità al carburatore avvitando la vite.

Motori Honda:

 **Attenzione! Controllate il filtro aria a secco ogni 10 ore di funzionamento.**

Sostituire il filtro aria a secco ogni 50 ore di funzionamento. Se l'ambiente è fortemente polveroso, il filtro dovrà essere pulito oppure sostituito più frequentemente.

Sganciate la chiusura di bloccaggio. Sollevate di lato o verso l'alto il coperchio completo del filtro dell'aria assicurandovi sempre che non penetrino corpi estranei nel carburatore.

A questo punto, rimuovete la cartuccia filtrante.

Disincrostate l'intera cartuccia filtrante e pulite tutti i componenti. Rimontate tutti i componenti procedendo nella sequenza inversa.

Pulizia dei condotti dell'aria di raffreddamento

Rimuovete qualsiasi residuo di sfalcio dalle alette di raffreddamento e dalla griglia dell'aria.

 **Attenzione! Lasciate sempre raffreddare l'apparecchio, perché alcuni punti della superficie del motore si sono surriscaldati.**

Assistenza tecnica per il motore

Per garantire il corretto funzionamento del motore, il vostro rasaerba dovrà essere ispezionato da un'officina autorizzata ogni 2 – 3 anni (registrazione delle valvole eccetera).

Pulizia

Subito dopo il taglio è possibile rimuovere lo sporco e i resti di sfalcio con la massima facilità. Staccate il copricandela, inclinate il rasaerba in modo che non poggia sul lato della candela di accensione o del carburatore. Pulite con una spazzola ed un panno.

Tenete sempre pulito il dispositivo di bloccaggio del manubrio e, all'occorrenza, rimuovete dal supporto del manubrio qualsiasi residuo di sfalcio.

Conservazione

 **Attenzione! Lasciate sempre raffreddare completamente il motore, prima di sollevare il rasaerba e conservarlo in un locale chiuso. Non ricoverate mai il rasaerba con il carburante ancora nel serbatoio in un luogo in cui i vapori di benzina potrebbero venire a contatto con fiamme vive o scintille.**

Conservate sempre la macchina in un luogo chiuso. Grazie al suo manubrio pieghevole, il rasaerba brilluccio può essere riposto in poco spazio. Basta aprire il cesto multifunzione e collocare il cesto raccogliherba sul rasaerba.

 **Attenzione! Quando chiudete il manubrio, accertatevi sempre di non schiacciare i tiranti Bowden!**

Avvertenze di conservazione (ricovero per l'inverno)

Per i motori che dovranno restare inutilizzati per oltre 30 giorni, occorrerà come prima cosa svuotare il serbatoio, operazione da farsi assolutamente all'aperto, quindi assorbire la benzina rimasta con un panno che non lascia peli. Infine, lasciate funzionare il motore finché non si ferma per mancanza di carburante.

Svitare la candela di accensione, versate 1 cucchiaino di olio per motori nel cilindro. Tirando lentamente la manopola dello starter, fate girare il motore per consentire all'olio di distribuirsi uniformemente. Riavvitare la candela di accensione.

Dopo aver rimosso accuratamente tutti i resti di sporco e sfalcio, è consigliabile pulire il rasaerba con un detergente apposito.

10. Eliminazione dei guasti

Generalità

Nella maggior parte dei casi, i guasti si verificano se l'apparecchio non viene correttamente utilizzato, pulito e sottoposto a manutenzione. La tabella sottostante riporta i guasti più frequenti e la rispettiva eliminazione. Per anomalie di funzionamento diverse dovrete rivolgervi al centro di assistenza autorizzato più vicino oppure al vostro rivenditore autorizzato di fiducia.



Attenzione! Le riparazioni che richiedono nozioni tecniche specifiche possono essere effettuate unicamente da un tecnico specializzato autorizzato.



Attenzione! Per motivi di sicurezza si devono utilizzare esclusivamente parti di ricambio originali del produttore o componenti autorizzati dal produttore.

Inoltre, vorremmo ricordarvi ancora una volta che, conformemente alla

legge sulla responsabilità del prodotto, non siamo tenuti a rispondere di danni causati dai nostri apparecchi qualora questi insorgessero in seguito ad una riparazione non conforme, all'installazione di parti di ricambio non originali Brill o non espressamente autorizzate dalla nostra ditta, a riparazioni non eseguite dal servizio di assistenza del produttore o da un tecnico autorizzato. Lo stesso dicasi per i componenti complementari e gli accessori.

Guasto	Possibile causa	Rimedio
Rumorosità eccessiva, la macchina vibra.	Le viti del motore, del suo fissaggio o della scocca del rasaerba non sono saldamente avvitate.	Stringere a fondo le viti.
Funzionamento irregolare, forti vibrazioni della macchina.	La lama è danneggiata (squilibrio), il fissaggio della placchetta all'albero motore è allentato.	Stringere a fondo la vite della lama. Fare sostituire i componenti danneggiati da un centro di assistenza tecnica.
Il motore non si accende (motori Briggs & Stratton).	Non è stato azionato l'iniettore prima dell'accensione. Niente benzina, serbatoio vuoto.	Premere alcune volte l'iniettore (vedi il punto 4, Messa in esercizio).
Il motore non si accende (motore Honda).	La leva dello starter non è in posizione Choke.	Posizionare la leva su Choke (vedi il punto 4, Messa in esercizio).
Il motore non si accende.	La candela è difettosa o il serbatoio è vuoto.	Pulire oppure sostituire la candela, riempire il serbatoio di carburante.
Il motore si accende brevemente ma poi si ferma improvvisamente con una detonazione.	Cilindri, pistoni e cuscinetti dell'albero a gomito sono grippati. Manca olio motore nel carter.	È necessaria una revisione del motore presso un'officina specializzata.
Il prato ingiallisce, il taglio non è netto.	Le lame non sono affilate, l'altezza di taglio è troppo bassa.	Sostituire le lame. Regolare un'altezza di taglio più alta.
La trasmissione del moto sulle ruote non funziona.	La cinghia trapezoidale si è rotta.	La cinghia trapezoidale deve essere sostituita. Recarsi presso un centro di assistenza Brill.
	Il cavo della frizione si è allungato.	Regolare il cavo della frizione.

11. Norme per un impiego corretto, avvertenze di sicurezza



Controllo dell'apparecchio prima e dopo ogni utilizzo

Prima di ogni utilizzo, controllate visivamente l'apparecchio. Non utilizzate mai l'apparecchio se i dispositivi di sicurezza (protezione della leva di accensione o di sicurezza) e / o l'apparato di taglio sono danneggiati o usurati. Non rimuovete e non disattivate mai i dispositivi di sicurezza!

Prima di iniziare il lavoro, controllate sempre la superficie che intendete tagliare. Rimuovete qualsiasi corpo estraneo presente (ad esempio sassi, rami o ossi) prestando attenzione a che non ve ne siano altri durante il lavoro.

Durante i lavori è indispensabile indossare calzature robuste e pantaloni lunghi. Non utilizzate mai l'apparecchio a piedi nudi o con sandali leggeri.

Avvertenza! La benzina è altamente infiammabile. Conservatela esclusivamente nell'apposito canestro. Il rifornimento deve avvenire soltanto all'aperto; non fumate durante il rifornimento di benzina. La benzina deve essere riempita prima di avviare il motore. Spegnete il motore prima di effettuare il rifornimento.

Non si deve aprire il tappo del serbatoio né versare altra benzina quando il motore è acceso oppure l'apparecchio è ancora caldo.

Se è fuoriuscita benzina durante il rifornimento, non tentate mai di avviare il motore, bensì rimuovete qualsiasi residuo di benzina dalle superfici dell'apparecchio. Evitate qualsiasi tentativo di accensione finché i vapori di benzina non si saranno completamente volatilizzati.

Per motivi di sicurezza, se sono danneggiati il serbatoio della benzina o il tappo del serbatoio devono essere immediatamente sostituiti.

Sostituite sempre il silenziatore di scarico se danneggiato.

Controllate gli apparati di taglio ad intervalli regolari per verificare che

non siano danneggiati e riparateli correttamente all'occorrenza.

Gli apparati di taglio possono essere sostituiti unicamente da un centro di assistenza tecnica Brill o da un rivenditore autorizzato.



Impiego / Responsabilità

Accertarsi che non vi siano altre persone (in particolare bambini) in vicinanza alla zona di lavoro.

L'apparecchio può essere causa di ferimento grave! L'utente è responsabile della sicurezza nella zona di lavoro. Non avviate mai il rasoerba quando è ribaltato - Pericolo di ferimento!

Utilizzate l'apparecchio esclusivamente in conformità allo scopo di utilizzo indicato nelle presenti istruzioni per l'uso.

Il motore non deve funzionare in locali chiusi in cui possano svilupparsi e ristagnare gas di scarico pericolosi.

Tagliate il prato solo in presenza di luce diurna oppure con una sufficiente illuminazione artificiale.

Durante il lavoro, assicuratevi di poggiare sempre su una superficie sicura e stabile anche in pendenza. La corsia di taglio deve essere trasversale all'inclinazione, mai verso l'alto o verso il basso. Non utilizzate l'apparecchio su superfici eccessivamente inclinate e prestate particolare attenzione durante l'inversione del senso di marcia in pendenza, quando girate l'apparecchio oppure lo tirate verso di voi. Attenzione in retromarcia, potreste inciampare!

Spingete l'apparecchio soltanto a passo d'uomo.

Spegnete sempre il motore quando dovete inclinare l'apparecchio per trasportarlo su altre superfici diverse dal prato oppure per condurlo da ed alle superfici che intendete tagliare. Non utilizzate mai l'apparecchio se i dispositivi di protezione sono danneggiati oppure non sono stati montati.

Non regolate diversamente l'impostazione di base del motore e non portate mai il motore fuori giri.

Prima di avviare il motore, disaccoppiate tutti gli apparati di taglio e gli azionamenti.

Avviate o attivate l'interruttore di avviamento con la massima cautela attendendovi alle istruzioni fornite dal produttore. Assicuratevi che i piedi siano sufficientemente distanti dall'apparato di taglio.

All'avvio o all'accensione del motore, l'apparecchio non deve mai essere inclinato, a meno che non sia necessario sollevarlo per l'accensione. In questo caso, inclinatelo soltanto per il minimo indispensabile, quindi sollevate la parte non rivolta verso di voi.

Non avviate mai il motore se sostate ancora di fronte al canale di scarico.

Tenete lontani mani e piedi dall'apparato di taglio!

Non sollevate e non trasportate mai l'apparecchio a motore acceso.

Spegnete sempre il motore prima di effettuare qualsiasi lavoro sull'apparecchio o di allontanarvi da esso e prima di procedere al rifornimento di carburante.

Qualora si incontrasse un ostacolo durante il lavoro, spegnete sempre l'apparecchio e staccate il copricandela. Rimuovete l'ostacolo, verificate che l'apparecchio non abbia subito danni e, se necessario, fatelo riparare.

Qualora l'apparecchio iniziasse a vibrare eccessivamente, staccate il copricandela e ricercate la causa.



Interruzione dei lavori

Non lasciate mai l'apparecchio incustodito. Qualora interrompete il lavoro, staccate il copricandela e parcheggiate l'apparecchio in un luogo sicuro. Se occorre interrompere il lavoro, ad esempio per trasferirsi in un'altra zona di lavoro, spegnete sempre l'apparecchio e staccate il copricandela.



Condizioni meteorologiche ed ambientali

Osservate le normative sugli orari di riposo del vostro comune!

Non utilizzate mai l'apparecchio con la pioggia né su superfici umide o bagnate.

Garanzia

Il produttore concede 24 mesi di garanzia (a partire dalla data di acquisto) su tutti i propri prodotti, purché vengano utilizzati esclusivamente per uso privato. I diritti alla garanzia previsti per legge restano comunque inviolati. La garanzia si riferisce a tutti i vizi essenziali del prodotto che possano essere riconducibili a vizi del materiale o difetti di lavorazione. Inoltre, la garanzia viene concessa a nostra discrezione sotto forma di fornitura sostitutiva di un prodotto in perfette condizioni di funzionamento oppure con la riparazione gratuita del prodotto, purché vengano soddisfatte le seguenti premesse:

- in caso di trasmissione del rischio, il prodotto è stato ceduto privo di vizi giuridici.
- presentazione della ricevuta originale di acquisto con l'indirizzo dell'acquirente, la data di acquisto, il tipo ed il nome del prodotto a titolo di prova dell'acquisto.
Il luogo di acquisto deve rientrare nel territorio dell'Unità Europea.
- Il prodotto deve essere stato utilizzato correttamente e conformemente alle raccomandazioni riportate nelle istruzioni per l'uso.

La manutenzione e la pulizia del prodotto conformemente alle indicazioni riportate nelle istruzioni per l'uso sono requisiti essenziali. Né l'acquirente né terze persone non autorizzate possono tentare di smontare il prodotto nelle sue parti né di ripararlo.

- Si devono assolutamente utilizzare parti di ricambio originali ed accessori originali oppure componenti espressamente autorizzati dal produttore. Qualora venissero utilizzati parti o accessori non originali, non si escludono eventuali danni conseguenti ed un maggiore rischio di infortunio. I danni conseguenti non sono coperti dalla presente garanzia.
- Il prodotto deve essere consegnato direttamente ad un centro di assistenza autorizzato oppure inviato con pacco sufficientemente affrancato. Al prodotto dovrà essere allegata la ricevuta originale di acquisto.
- Danni causati da comando errato, utilizzo non secondo destinazione, impiego di componenti intercambiabili, di ricambio ed accessori non idonei, non originali o non autorizzati nonché da

lavori di manutenzione e riparazione non correttamente eseguiti non possono essere riconosciuti come diritti alla garanzia.

La scocca in alluminio e magnesio del rasaerba è coperta da un periodo di garanzia di cinque anni, purché il rasaerba venga utilizzato esclusivamente per uso privato.

I prodotti contengono diversi componenti soggetti ad usura dovuta all'utilizzo ed un normale consumo. Tali parti usurabili non sono parte integrante della garanzia.

A seconda del prodotto, i seguenti componenti non vengono considerati parti usurabili: lama / placchetta / cinghia di trasmissione / cilindro aeratore / cilindro a coltelli / controlama / placchetta / filo di taglio / coperchio della testata di taglio / lama per sega / elemento al nichel-cadmio (batteria).

La presente garanzia concessa dal produttore non comprende i diritti alla garanzia esistenti nei confronti del commerciante / venditore.

4. Indicaciones al manual de instrucciones

Por favor, lea atentamente las instrucciones y tenga en cuenta sus indicaciones de uso y de seguridad adjuntas. Familiarícese mediante estas instrucciones de uso con el aparato, los controles, el uso correcto y las indicaciones de seguridad.



¡Atención! No deje jamás que los niños o personas ajenas a estas instrucciones de uso utilicen el cortacésped. Puede que haya normativas locales que impongan una edad mínima del usuario.

No corte el césped cuando haya cerca personas (sobre todo niños) o animales. Recuerde que el usuario es responsable de los accidentes que afecten a la integridad física o a la propiedad de otras personas.

Guarde estas instrucciones de uso en un lugar seguro.

5. Uso previsto

Brill brillencio está pensado para cortar césped o hierba en jardines privados o para aficionados y no para el uso industrial, en instalaciones públicas, parques, centros deportivos, calles ni para trabajos agrícolas ni forestales.

Para utilizar correctamente el aparato es imprescindible seguir

las instrucciones de uso de Brill adjuntadas. Las instrucciones de uso también contienen información sobre las condiciones de funcionamiento, mantenimiento y conservación.



¡Atención! El aparato no se debe utilizar para podar

arbustos, setos ni matorrales, y tampoco para cortar trepadoras ni césped plantado sobre tejados o en tiestos, ya que existe peligro de lesiones físicas. Además, el aparato no debe utilizarse como picadora para trocear trozos de árboles o setos ni para nivelar las irregularidades del suelo.

6. Montaje

6.1. Comprobación del contenido suministrado

La caja de embalaje debe contener los siguientes componentes:

- Cortacésped completo
- Cesto recogedor
- Llave de bujías
- Instrucciones de uso
- Listado de centros de servicio técnico

6.2. Montaje del varillaje

Imagen B

Brill brillencio se embala ya montado. Saque el aparato del embalaje, despliegue la barra guía, que se suministra plegada en zigzag, y atornille el asa de apriete de la barra (imagen C). El bloqueo del asa abatible se enclava automáticamente en cuanto el asa se coloca en la posición de trabajo.



¡Atención! Compruebe que los tensores de la base no se queden enganchados (imagen B, POS 15).

Para que la caja multifuncional se abra automáticamente cuando se abata hacia delante, levante un poco la caja multifuncional y despliegue los arrastradores a derecha e izquierda (imagen D, POS 14).

7. Puesta en servicio

Antes del uso se debe realizar siempre una inspección visual para comprobar que los mecanismos de corte, los pernos de sujeción y toda la unidad de corte no presenten daños ni desgaste. Para evitar que se produzcan desequilibrios, los mecanismos de corte desgastados o dañados deben ser reemplazados siempre en bloque (véase Mantenimiento, conservación y almacenamiento).

Corte el césped sólo con luz natural o con buena iluminación artificial. Siempre que sea posible, evite utilizar el aparato sobre hierba mojada. En las pendientes, compruebe siempre que el aparato esté bien apoyado y de forma segura.

Conduzca la máquina a velocidad de paseo. Tenga especial precaución cuando dé la vuelta al cortacésped o tire de él hacia usted.

Levante el mecanismo de corte cuando deba inclinar el cortacésped para transportarlo por superficies que no sean de hierba y cuan-

do el cortacésped se mueva hacia la superficie de césped que debe cortarse o desde ella.

No utilice nunca el cortacésped si los dispositivos o rejillas de protección están dañados o simplemente no montados, p. ej., las placas desviadoras y/o los dispositivos para recoger el césped cortado.

No modifique el ajuste del regulador del motor ni rebase o fuerce su régimen máximo.

Imagen E



¡Atención! El motor se suministra sin aceite en el cárter. Por lo tanto, antes de la puesta en servicio es imprescindible llenar el cárter del motor con aceite para motores 10 W 30 hasta la marca superior de la varilla de medición del aceite. En los motores Briggs & Stratton, la cantidad de llenado es de aproximadamente 0,6 litros; en los motores Honda, aproximadamente de 0,55 litros.

Compruebe el nivel de aceite del motor cada vez que vaya a cortar

el césped. Para ello, ponga el cortacésped en posición horizontal y saque la varilla de medición del aceite. El nivel de aceite en la varilla debe encontrarse entre las señales de mínimo (ADD) y máximo (FULL). Se recomienda utilizar gasolina normal como combustible.



¡Atención! La gasolina es muy inflamable. Guarde la gasolina exclusivamente en el recipiente previsto para ello. Reposte sólo al aire libre y no fume mientras ponga gasolina.

La gasolina debe echarse antes de arrancar el motor. Si el motor está en marcha o la máquina está caliente, no se debe abrir la tapa del depósito ni echar más gasolina. Si se ha derramado gasolina, no intente arrancar el motor. Retire la máquina de la superficie manchada de gasolina. Debe evitarse cualquier intento de encendido hasta que se hayan evaporado los vapores derivados de la gasolina. Si debe vaciar el depósito, hágalo

al aire libre. Por motivos de seguridad, los cierres del depósito de gasolina y de los demás depósitos deben cambiarse si presentan daños.

Para evitar el riesgo de incendio, mantenga el motor/tubo de escape y la zona alrededor del depósito de combustible libres de hierba, hojas o grasa (aceite).

Cuando el motor esté en marcha, mantenga las manos y los pies lejos de la carcasa interior y de la zona de expulsión de la hierba.

Mientras corte el césped, lleve siempre pantalones largos y calzado que no resbale. No corte el césped descalzo ni con sandalias finas.

7.1. Suspensión del cordón de arranque

Imagen A

Presione la abrazadera de seguridad (imagen A, POS 5) para soltar el freno del motor. Saque la manilla del arrancador del motor y cuelgue el cordón de arranque del soporte en la barra desde abajo.

7.2. Ajuste de la altura de corte

La altura de corte puede regularse de forma continua mediante el tornillo de ajuste (imagen F, POS 4). La altura de corte ajustada se puede leer en la pantalla digital en intervalos de 5 mm.

 **¡Atención! Ajuste la altura de corte sólo si el motor está apagado. Baje la altura de corte sólo hasta un punto en que la cuchilla del mecanismo de corte no toque el suelo cuando haya irregularidades en el terreno.**

7.3. Arranque con el cordón de arranque

Ponga en servicio o accione el interruptor de arranque con cuidado siguiendo las instrucciones del fabricante. Compruebe que haya suficiente distancia entre los pies y el cortador.

Coloque el cortacésped sobre una superficie plana.

Compruebe el terreno en el que se va a utilizar la máquina y retire todos los objetos que puedan ser atrapados por la máquina y luego proyectados.

Motor Briggs & Stratton:

- Si el motor está frío, presione el iniciador (imagen G, POS 7) varias veces antes del arranque; si el motor está caliente, no hace falta pulsar el iniciador.
- Presione la abrazadera de seguridad (imagen A, POS 5) hacia la barra guía y tire a la vez del cordón de arranque.

Motor Honda:

- Si el motor está frío, mueva la palanca de cebado del motor a la posición del cebador (Choke). Si el motor está caliente, no hace falta que accione el cebador (imagen G, POS 8).
- Presione la abrazadera de seguridad hacia la barra guía y tire a la vez del cordón de arranque. Cuando se acciona la abrazadera de seguridad, la palanca de cebado se desliza de nuevo a la posición inicial (imagen A, POS 5).

Si la herramienta de corte quedara bloqueada por algún cuerpo extraño o si se sobrecarga el motor, suelte la abrazadera de seguridad; el motor se apagará automáticamente. Si fuera necesario, retire el cuerpo extraño.

 **¡Atención! Cuando arranque o ponga en marcha el motor, no incline el cortacésped a no ser que deba levantarse durante el proceso. Si es así, inclínalo sólo lo mínimo indispensable y sólo por el lado contrario a usted. No ponga en marcha el motor mientras se encuentre delante del canal de expulsión.**

 **¡Atención! No poner en marcha el motor en espacios cerrados. ¡Peligro de envenenamiento por formación de monóxido de carbono!**

No repose ni pase jamás las manos ni los pies por las piezas en movimiento. Manténgase siempre retirado del orificio de expulsión.

7.4 Parada

Para detener el motor, suelte la abrazadera de seguridad (imagen A, POS 5). Un freno integrado permite detener el mecanismo de corte en 3 segundos.

7.5 Puesta en servicio del accionamiento de la rueda trasera (41 BRC, 41 BR, 43 BR, 43 BRC, 43 BR OHC, 48 BR, 48 BCR y 48 BR OHC)

Imagen I, POS 9

Para conectar el accionamiento por ruedas, debe levantar la abrazadera de acoplamiento del accionamiento por ruedas (imagen I, POS 9) hacia la barra guía. Si suelta la abrazadera de acoplamiento (imagen I, POS 9), se desconectará el accionamiento por ruedas.

7.6. Puesta en marcha del accionamiento por ruedas de Vario (Accionamiento por ruedas Vario sólo con 51 BR, 51 BR OHC)

Estos cortacéspedes están equipados con engranajes Vario. Puede elegir libremente la velocidad de avance (entre los 3 km/h y los 5,5 km/h). La velocidad de avance sólo se puede cambiar con el motor en marcha y mientras se conduce.

Para ello, accione la palanca (imagen I, pos. 6) en la dirección deseada (despacio  rápido).

Para conectar el accionamiento por ruedas, debe levantar la abrazadera de acoplamiento del accionamiento por ruedas (imagen I, pos. 9) hacia el manillar.

Si suelta la abrazadera de acoplamiento (imagen I, pos. 9), se desconectará el accionamiento por ruedas.

 **¡Atención! Los dispositivos de seguridad instalados en el aparato por el fabricante no deben retirarse ni puentearse, ya que existe peligro de lesiones y el aparato no se podrá desconectar automáticamente.**

 **¡Atención! ¡El mecanismo de corte marcha en inercia!**

8. Cortar correctamente

8.1. Observaciones generales acerca del cuidado del césped

Para tener un césped bien cuidado, recomendamos cortarlo una vez por semana siempre que sea posible. Si se corta el césped con frecuencia, el tallo se fortalece y se vuelve más resistente.

Los trozos cortados cortos de césped (de hasta 1 cm de largo, aproximadamente) pueden dejarse sobre el terreno. Los trozos cortados largos deben retirarse para que el césped no amarillee ni se afieltre. Cuando se corta el césped sin un cesto recogedor, el cortacésped Brilllencio deja el césped limpio gracias a su zona de expulsión trasera en alto.

En primavera, empiece a cortar el césped en cuanto la hierba empiece a crecer y se pueda pisar el césped. Si el césped ha crecido demasiado, corte primero el césped en un sentido a una altura de corte superior, y luego córtelo a la altura deseada en sentido perpendicular.

8.2. Cómo cortar el césped

Utilice sólo cuchillas afiladas y en buen estado para que las briznas de hierba no se despunten y el césped no amarillee.

La altura de corte debería ser, siempre que sea posible, como mínimo de 3 ó 4 cm, ya que el tallo es blancuzco en la base y si se corta demasiado el césped no se verá todo verde. El tallo se seca muy rápido, sobre todo en verano.

Para conseguir un corte limpio, mueva el aparato a la velocidad adecuada y lo más recto posible, formando carriles. Los carriles formados se deben superponer algunos centímetros para evitar que queden tiras de césped sin cortar.

No levante ni transporte el cortacésped con el motor en marcha.

Apague el motor y desconecte la bujía si se topa con un cuerpo extraño. Compruebe que el cortacésped no haya sufrido daños y realice las reparaciones necesarias antes de seguir trabajando con el cortacésped; si el cortacésped empieza a vibrar con una intensidad fuera de lo normal, realice una comprobación de inmediato.

Nota:

En las pendientes, el carril de corte debe ser oblicuo a la pendiente. Si se coloca el aparato en una posición ligeramente inclinada hacia arriba, se evitará que se resbale por la pendiente. No corte el césped en pendientes muy pronunciadas y tenga especial precaución cuando cambie la dirección de avance en la pendiente. La parte inferior de la carcasa del cortacésped debe limpiarse regularmente. Debe retirar las acumulaciones de hierba. Las acumulaciones dificultan el arranque y afectan a la calidad del corte y a la expulsión de la hierba.

Apague el motor antes de soltar el cortacésped y repostar.

8.3. Cómo cortar el césped con la caja para recoger hierba

Imagen H

En cuanto empiecen a quedar residuos de hierba sobre el césped, vacíe la caja para recoger hierba.



¡Atención! Antes de retirar el cesto recogedor, pare el motor y espere a que se detenga el mecanismo de corte.

Para retirar el cesto para recoger hierba, mueva hacia adelante la abrazadera de seguridad más allá de la (imagen H) POS 0 de parada, de este modo, la barra abatible quedará desbloqueada. Si presiona hacia delante la barra, se abrirá la caja multifuncional y se podrá extraer el cesto reco-

gedor cogiéndolo por el asa con una mano (imagen J, POS 11).

Nota:

Para garantizar un buen resultado, limpie la caja recogedora y sobre todo la rejilla de ventilación después de cada uso.



¡Atención! No retire los restos de hierba cortada que queden en la carcasa del cortacésped con la mano ni con el pie, sino con herramientas adecuadas, como cepillos o escobas.

Para vaciarlo, sujete el cesto recogedor extraído por el asa con una mano, y con la otra sujete el mango ergonómico trasero e incline el cesto para que el césped cortado salga por delante a través del orificio grande.

Imagen K

Una vez vacío, vuelva a colgar el cesto recogedor en los soportes previstos para ello y pliegue la caja multifuncional.



¡Atención! El cortacésped no funciona con la caja multifuncional abierta. Vuelva a plegar la barra a la posición de trabajo y deje que se encaje. ¡Tenga en cuenta los tensores de la base!



¡Atención! Cuelgue la caja para recoger hierba sólo cuando el motor esté apagado y el mecanismo de corte esté parado.

Cómo cortar el césped sin el cesto para recoger hierba

El cortacésped Brill Brilllencio es idóneo para cortar césped largo. Gracias a la zona de expulsión trasera en alto, cuando se corta el césped sin cesto recogedor, el césped cortado se deposita sobre el césped de forma homogénea.

9. Mantenimiento, limpieza, almacenamiento

9.1. Mantenimiento

El mantenimiento incluye trabajos que mantienen el aparato en buen

estado de funcionamiento. La comprobación regular (conexiones rosca- das bien apretadas, grietas, da-

ños) y el cambio de las piezas desgastadas o dañadas permite prevenir accidentes y averías del aparato.

Las reparaciones deben ser realizadas exclusivamente por centros de servicio técnico o distribuidores oficiales autorizados por el fabricante. Con el aparato se adjunta un listado de centros de servicio técnico.



¡Atención! Antes de cualquier trabajo o reparación del aparato, desconecte siempre el conector de bujía. De lo contrario, existe peligro de lesiones.

Compruebe regularmente que el dispositivo recogedor de hierba no presenta signos de desgaste y que funciona correctamente. Reemplace el silenciador si está defectuoso. Por motivos de seguridad, reemplace también las piezas dañadas o desgastadas.

Debido al peligro de lesiones físicas y daños materiales: No limpie el aparato con agua corriente, sobre todo si es a presión.

Guarde el aparato en un lugar seco y protegido contra heladas. El lugar de almacenamiento debe estar fuera del alcance de los niños.

No incline el motor hacia el lado de la bujía o del carburador.

Tenga en cuenta las instrucciones de montaje cuando cambie la cuchilla.

Mantenimiento del accionamiento por ruedas

Imagen M, POS 1

El engranaje se mueve dentro de un baño de aceite cerrado y no requiere mantenimiento. La tracción del embrague del accionamiento por ruedas puede ajustarse si el acoplamiento se produce demasiado tarde o si el embrague patina. Para reajustar gire la rueda de ajuste del lado del servidor en el sentido de las agujas del reloj. Para aflojar gire la rueda de ajuste del lado del servidor en el sentido contrario a las agujas del reloj.

9.2. Cambio de la cuchilla

Utilice exclusivamente cuchillas de repuesto originales del fabricante. Puede adquirir cuchillas de repuesto en cualquier distribuidor oficial.

Ancho de corte

41 cm	61601
43 cm	61600
48 cm	61602
51 cm	61603

N.º de artículo de repuesto original de Brill

No utilice nunca piezas de recambio ni accesorios no previstos por el fabricante.

Si la barra portacuchilla está dañada, debe cambiarse, ya que implica un desequilibrio. Por motivos de seguridad, deber realizarse en un centro de servicio técnico o un distribuidor oficial autorizado por el fabricante.

9.3. Trabajos de mantenimiento en el motor

(Tenga en cuenta a este respecto las indicaciones del fabricante del motor. Se adjunta el manual de instrucciones original.)

Cambio del aceite



¡Atención! Cambie el aceite siempre con el motor caliente y el depósito vacío y cerrado.

Motores Briggs & Stratton y Honda

El aceite del motor debe cambiarse por primera vez después de 5 horas de servicio. A continuación, deberá cambiarse cada 50 horas de servicio. Si no utiliza el cortacésped 50 horas de servicio al año, cambie el aceite de todos modos al final de la estación de corte del césped. Para ello, abra el orificio de llenado del aceite e incline el cortacésped de modo que el aceite usado pueda fluir hacia un recipiente recogedor. El aceite usado debe desecharse según las normativas locales. Vuelva a colocar el cortacésped en posición horizontal y llénelo con aceite para motor 10 W 30 (véase Puesta en servicio).

Limpieza y comprobación de la bujía

Limpie la bujía cuando esté sucia con cepillos de latón y trapos. Compruebe la separación de los electrodos.

Valor nominal:
en motores Briggs & Stratton:
0,75 mm,

en motores Honda:
0,7–0,8 mm.

Si está muy desgastada, hay que cambiar la bujía.

Limpieza del filtro de aire

Motor Briggs & Stratton



¡Atención! Debe limpiarse cada 3 meses o cada 25 horas de servicio, según el valor que se alcance antes. Si se acumula mucho polvo, límpielo con mayor frecuencia.

Retire el tornillo, saque toda la caja del filtro de aire por delante y hacia un lado. Compruebe que no entren cuerpos extraños en el carburador. A continuación, levante la tapa.

Desmonte por completo el filtro de aire y limpie todas las piezas.

Mantenimiento del espumante:

Lave el espumante con agua y un detergente líquido (cámbielo si está muy sucio o dañado). Séquelo con un trapo seco. **Impregne el espumante en aceite para motor.** Pásele un trapo limpio para retirar el exceso de aceite. Vuelva a montar todas las piezas siguiendo el orden inverso y sujételo al carburador con un tornillo.

Motor Honda



¡Atención! Compruebe el filtro seco cada 10 horas de servicio.

Cambie el filtro seco cada 50 horas de servicio. Si se acumula mucho polvo, límpielo o cámbielo con mayor frecuencia.

Desenclave el cierre de la fijación. Extraiga la tapa del filtro de aire por completo, por delante y hacia un lado. Compruebe que no entren cuerpos extraños en el carburador. A continuación, extraiga el filtro.

Desmonte por completo el filtro de aire y limpie todas las piezas. Montar nuevamente todas las piezas siguiendo el orden inverso.

Limpieza de los conductos del aire refrigerante

Limpie las aletas de refrigeración y la rejilla de ventilación de restos de césped.

 **¡Atención! Deje que se enfríe el aparato, ya que la superficie del motor se calienta por algunos sitios.**

Trabajos de reparación en el motor

Para garantizar que el motor funcione correctamente, lleve el cortacésped cada 2 ó 3 años a un taller autorizado para que lo revisen (ajuste de las válvulas, etc.)

Conservación

La manera más fácil de eliminar la suciedad y los restos de hierba es hacerlo justo después de cortar el césped. Desconecte el conector de bujía, incline el aparato de forma que no se apoye en el lado de la

bujía ni en el del carburador. Límpielo con cepillos y trapos.

Mantenga el bloqueo del mango siempre limpio. En caso necesario, separe la toma del mango del césped cortado.

Almacenamiento

 **¡Atención! Deje que el motor se enfríe antes de llevar y guardar la máquina en una habitación cerrada. No guarde nunca la máquina con combustible en el depósito en una habitación en la que los vapores derivados de la gasolina puedan entrar en contacto con fuego o chispas.**

Guarde el aparato siempre en una habitación cerrada. El cortacésped brillante se pliega gracias a la barra abatible, por lo que ocupa poco espacio. Sólo tiene que abatir la caja multifuncional y colocar el cesto recogedor en el aparato.

 **¡Atención! Cuando la plegue, compruebe que los tensores de la base no se doblen.**

Instrucciones de almacenamiento (durante el invierno)

Si los motores van a estar parados durante más de 30 días, vacíe el depósito al aire libre y limpie la gasolina que quede con un paño sin pelusa. A continuación, ponga en marcha el motor hasta que se pare por falta de combustible.

Desenrosque la bujía, eche 1 cucharada de aceite para motor en el cilindro. Tire poco a poco del asa del arrancador para que el aceite se reparta y vuelva a atornillar la bujía.

Después de haber limpiado bien la suciedad y los restos de hierba cortada, recomendamos limpiar el cortacésped con algún producto adecuado.

10. Solución de averías

Aspectos generales

Las averías suelen aparecer cuando el aparato no se trata, cuida y mantiene correctamente. En la tabla siguiente se recogen las averías más frecuentes y su solución. En caso de avería, acuda al centro de servicio técnico o al distribuidor oficial autorizado más cerca de usted.

 **¡Atención! Las reparaciones que requieran conocimientos técnicos deben ser realizadas por un técnico autorizado.**

 **¡Atención! Por motivos de seguridad, utilice sólo repuestos originales del fabricante o piezas autorizadas por éste.**

Hacemos constar que, según la ley alemana sobre responsabilidad por

productos, no nos responsabilizamos de los daños ocasionados a las herramientas causados por reparaciones indebidas, causados por recambios parciales de las piezas originales o de las piezas autorizadas por éste, ni tampoco causados por reparaciones hechas por servicios técnicos o técnicos no autorizados por el fabricante. Todo ello también se aplica a los accesorios y complementos.

Avería	Causa probable	Solución
Ruidos extraños, golpes en el aparato.	Los tornillos del motor o de la carcasa del cortacésped están flojos.	Apriete los tornillos.
Ruido durante el funcionamiento, fuerte vibración del aparato.	La cuchilla está dañada (desequilibrio), se ha soltado la sujeción de la barra portacuchilla al eje del motor.	Apriete los tornillos de la cuchilla. Haga que un centro de servicio técnico cambie las piezas dañadas.
El motor no arranca (motor Briggs & Stratton).	No se ha accionado el iniciador antes de arrancar. No hay gasolina, depósito vacío.	Presione el iniciador varias veces (véase Puesta en servicio).

Avería	Causa probable	Solución
El motor no arranca (motor Honda).	La palanca no está en la posición del cebador (Choke).	Ponga la palanca del acelerador en la posición del cebador (Choke) (véase Puesta en servicio).
El motor no arranca.	Bujía defectuosa o depósito vacío.	Limpie o cambie la bujía, eche combustible.
El motor funciona unos instantes y luego se para de golpe con un ruido seco.	El cilindro, el pistón y el cojinete del cigüeñal están agarrotados. No queda aceite en el cárter del motor.	El motor deberá repararse en un taller especializado.
El césped amarillea, el corte no es limpio.	La cuchilla no está afilada, la altura de corte es demasiado baja.	Cambie la cuchilla. Suba la altura de corte un poco.
La tracción de las ruedas no va.	La correa trapezoidal se ha roto.	La correa trapezoidal debe cambiarse. Busque un centro de asistencia de Brill.
	Cable del embrague deformado.	Reajuste el cable del embrague.

E

11. Indicaciones para el uso adecuado / Indicaciones de seguridad



Comprobación antes y después de cada uso

Antes de cada uso, realice una inspección visual del aparato. No utilice el aparato si los dispositivos de seguridad (palanca de cambio, cubiertas protectoras) y / o el dispositivo de corte están dañados o desgastados. Nunca impida el funcionamiento de los dispositivos de seguridad.

Antes de empezar a trabajar, compruebe la zona en la que va a cortar el césped. Retire los objetos extraños que haya (p. ej., piedras, ramas o huesos). Durante el trabajo procure detectar cuerpos extraños.

Mientras corte el césped, lleve siempre pantalones largos y calzado fuerte. No corte el césped descalzo ni con sandalias finas.

¡Atención! La gasolina es muy inflamable. Guarde la gasolina exclusivamente en el recipiente previsto para ello. Reposte sólo al aire libre y no fume mientras ponga gasolina. La gasolina debe echarse antes de arrancar el motor. Pare el motor antes de llenar el depósito.

Si el motor está en marcha o el aparato está caliente, no se

debe abrir la tapa del depósito ni echar más gasolina.

Si se ha derramado gasolina, no intente arrancar el motor. En lugar de ello retire el aparato de la superficie manchada de gasolina. Debe evitarse cualquier intento de encendido hasta que se hayan evaporado los vapores derivados de la gasolina

Por motivos de seguridad, el depósito de gasolina y los cierres del depósito deben cambiarse si presentan daños.

Cambie los silenciadores dañados.

Compruebe regularmente el estado de los mecanismos de corte y, si fuera necesario, repárelos adecuadamente.

Sólo el servicio técnico Brill o el distribuidor autorizado deben cambiar los mecanismos de corte.



Uso / Responsabilidad

Compruebe que no haya personas (sobre todo niños) ni animales cerca del área de trabajo.

El aparato puede producir heridas graves. Usted es el responsable de la seguridad en la zona de trabajo. Nunca arranque el aparato en posición volcada. ¡Peligro de lesiones!

Utilice el aparato exclusivamente para el uso previsto según se indica en el manual de instrucciones.

El motor de combustión no debe funcionar en espacios cerrados en los que gases de escape peligrosos puedan concentrarse.

Corte el césped sólo con luz natural o con una iluminación artificial suficiente.

Durante el trabajo, procure tener siempre una posición firme y segura, incluso en las pendientes. Corte el césped en sentido perpendicular a la pendiente, nunca hacia arriba o hacia abajo. No corte el césped en pendientes excesivamente empinadas. Tenga especial precaución cuando cambie de dirección en la pendiente, cuando dé la vuelta al aparato o se lo acerque. Preste especial atención cuando camine hacia atrás. ¡Peligro de tropezar!

Conduzca el aparato a velocidad de paseo.

Pare el motor cuando transporte el aparato y deba inclinarlo por superficies que no sean de hierba, así como cuando transporte el aparato hasta y desde la superficie de trabajo.

Nunca utilice el aparato si los dispositivos de protección están defectuosos o no están instalados.

No modifique el ajuste de base ni rebase el régimen máximo del motor.

Antes de arrancar el motor, desacople todos los mecanismos de corte y de accionamiento.

Ponga en servicio o accione el interruptor de arranque con cuidado siguiendo las instrucciones del fabricante. Compruebe que haya suficiente distancia entre los pies y el mecanismo de corte.

Cuando arranque o ponga en marcha el motor, no incline el apa-

rato a no ser que ésta deba levantarse durante el proceso. Si es así, inclínala sólo lo mínimo indispensable y levántela sólo por el lado opuesto al que usted se encuentra.

No ponga en marcha el motor mientras se encuentre delante del canal de expulsión.

¡Mantenga los dedos y los pies alejados del mecanismo de corte!

Nunca levante ni transporte un aparato con el motor en marcha.

Antes de realizar cualquier tarea en el aparato o de abandonarla o de repostar combustible, pare el motor.

Si durante el trabajo topa con un obstáculo, pare el aparato y desconecte el conector de bujía. Retire el obstáculo, compruebe el estado del aparato y, si fuera necesario, llévelo a reparar.

Tire del conector de bujía cuando el aparato empiece a vibrar intensamente y compruebe la causa.



¡Interrupción del trabajo!

Nunca abandone el aparato dejándolo sin vigilancia. Si tiene que interrumpir el trabajo, desconecte el conector de bujía y guarde el aparato en un lugar seguro. Si interrumpe el trabajo para dirigirse a otra zona, pare siempre el aparato y desconecte el conector de bujía.



¡Tenga en cuenta las condiciones del entorno!

Nunca utilice el aparato si llueve o en un entorno húmedo o mojado.

¡Respete las horas de descanso estipuladas por el ayuntamiento!

Garantía

El fabricante garantiza sus productos para el uso doméstico durante 24 meses (a partir de la fecha de compra). Esta garantía no va en detrimento de los derechos de garantía legales. Esta garantía hace referencia a todos los defectos importantes de los productos que se demuestre se deben a defectos de fabricación o del material. La garantía consiste en la sustitución por otro producto en buen estado o en la reparación gratuita del producto, lo que se considere más oportuno. Éstas son las condiciones previas que deben darse:

- El producto se ha enviado según la ley en caso de transporte de mercancías peligrosas.
- Se debe adjuntar el comprobante de compra original con la dirección del comprador, la fecha de compra, el modelo y el nombre del producto. Debe haberse adquirido en la UE.
- El producto se ha tratado correctamente siguiendo las recomendaciones de las instrucciones de uso. Es indispensable haber man-

tenido y limpiado el producto según las instrucciones de uso. Ni el comprador ni terceras personas sin autorización han intentado desmontar ni reparar el producto.

- Se debe garantizar que sólo se han utilizado recambios y accesorios originales o componentes autorizados por el fabricante. Si se han utilizado piezas o accesorios no originales, no pueden excluirse daños ni un incremento del riesgo de accidentes. Estos daños no están incluidos en la garantía.
- El producto se debe llevar o enviar directamente o por correo a uno de los centros de servicio técnico autorizados. Se debe adjuntar el comprobante de compra original.
- Los daños debidos a errores del usuario, a un uso indebido, a la utilización de recambios o accesorios no originales o no autorizados, así como a trabajos de reparación y limpieza incorrectos, no se incluyen en la garantía.

Para la carcasa del cortacésped de aluminio y magnesio el plazo de la garantía se amplía a 5 años si el cortacésped se emplea exclusivamente para el uso privado.

Los productos incluyen distintos componentes sujetos a desgaste por el uso o por el paso del tiempo. Estos componentes sujetos a desgaste no están incluidos en la garantía. Según el producto, se consideran componentes sujetos a desgaste los componentes siguientes:
cuchillas / barra portacuchilla / correa de transmisión / rodillo de tratamiento / cilindro portacuchillas / cuchilla inferior / placa de corte / hilo de corte / tapa del cabezal de corte / hoja de sierra / elemento de níquel cadmio (batería).

Esta garantía del fabricante no va en detrimento de los derechos de garantía del distribuidor / vendedor.

4. Instruções de utilização – avisos gerais

Leia atentamente as instruções e respeite as indicações de utilização e de segurança incluídas.

Mediante o presente manual de instruções, procure familiarizar-se com o aparelho, os controlos, a utilização correcta e as indicações de segurança.



Atenção! Não permita que as crianças ou as pessoas não familiarizadas com este manual de instruções utilizem o corta-relva. Pode existir legislação local a impor uma idade mínima do utilizador.

Não proceda ao corte da relva quando houver pessoas, sobretudo

crianças ou animais nas proximidades. Tenha em conta que o utilizador é responsável pelos acidentes que afectem a integridade física ou a propriedade de outras pessoas.

Guarde estas instruções de utilização em local seguro.

5. Utilização prevista

O Brill brillencio foi concebido para cortar relva ou erva em jardins particulares ou para amadores, e não para uso industrial, em instalações públicas, parques, centros desportivos ou ruas, nem para trabalhos agrícolas ou florestais.

Para utilizar correctamente o aparelho é imprescindível seguir

as instruções de utilização fornecidas pelo fabricante. As instruções de utilização contêm igualmente informação sobre as condições de funcionamento, manutenção e conservação.



Atenção! Devido ao perigo de lesões físicas, o aparelho não deve ser utilizado para podar

arbustos, sebes ou buchos, nem para cortar trepadeiras ou relva plantadas sobre telhados ou vasos de varanda. Por outro lado, o aparelho não deve ser utilizado como triturador para desfazer troncos de árvores ou arbustos, nem para nivelar irregularidades do terreno.

P

6. Montagem

6.1. Verificação do conteúdo da embalagem

A embalagem deve conter as seguintes peças:

- Corta-relva completo
- Cesto de recolha
- Chave de velas
- Manual de instruções
- Lista dos centros de assistência

6.2. Montagem das hastes guia Imagem B

O Brill brillencio é entregue completamente montado. Retire o aparelho da embalagem, desdobre as hastes guia formando um Z e enrosque a longarina de aperto (Imagem C). O bloqueio das hastes basculantes fecha automaticamente logo que a barra atinge a posição de trabalho.



Atenção! Tenha atenção para que os tensores da base não fiquem entalados (Imagem B, pos. 15).

Para que a caixa multi-funções abra automaticamente com a basculação, terá de ser levemente levantada e desdobre os dispositivos de arrasto para a esquerda e a direita (Imagem D, pos. 14).

7. Colocação em funcionamento

Antes da colocação em serviço deve sempre verificar visualmente se os mecanismos de corte, os pernos de aperto e todas as lâminas estão desgastados ou danificados. Para evitar desequilíbrios, os dispositivos de corte e os pernos de aperto quando gastos ou danificados só devem ser substituídos por conjuntos (ver Manutenção, conservação e armazenamento).

Corte a relva apenas com luz natural ou com boa luz artificial. Sempre que possível, deve evitar-se a

utilização do aparelho com a relva húmida. Adapte sempre uma posição estável e segura nos declives.

Conduza a máquina apenas a passo. Tenha cuidados especiais se inverter o corta-relva ou se o puxar para si.

Segure o mecanismo de corte sempre que o corta-relva tiver que ser levantado e transportado sobre outras superfícies relvadas e quando o corta-relva tem que ser deslo-

cado sobre a superfície a cortar. Nunca utilize o corta-relva com os dispositivos de protecção ou as grades de protecção danificados, nem sem os dispositivos de protecção aplicados, por exemplo pára-choques e/ou dispositivos de recolha da relva.

Não altere a afinação do motor nem o esforço.

Imagem E



Atenção! O motor é fornecido sem óleo no cárter.

Deste modo, antes da colocação em serviço é necessário encher o cárter do motor com óleo 10 W 30 até à marca superior da vareta de nível de óleo. A quantidade de enchimento é aproximadamente de 0,6 litros com motor Briggs & Stratton; para o motor Honda é de cerca de 0,55 litros.

Verifique o nível do óleo sempre que se disponha a cortar relva. Para isso, coloque o corta-relva na posição horizontal e retire a vareta de nível de óleo. O nível de óleo na vareta deve situar-se entre as marcas de mínimo (ADD) e máximo (FULL). O combustível recomendado é gasolina normal.



Atenção! A gasolina é muito inflamável. Conserve a gasolina exclusivamente no recipiente previsto para isso. Ateste apenas ao ar livre e não fume enquanto introduz gasolina.

A gasolina deve ser abastecida antes de arrancar o motor. Quando o motor está a trabalhar ou o aparelho está quente, não deve ser aberta a tampa do depósito nem introduzida mais gasolina. Se tiver sido derramada gasolina, não tente arrancar o motor. Retire o aparelho da superfície contaminada com gasolina. Deve evitar-se qualquer tentativa de ignição até que os vapores da gasolina se tenham dissipado.

Caso tenha que esvaziar o depósito, faça-o ao ar livre. Por motivos de segurança, os fechos do depósito de gasolina e dos demais depósitos danificados devem ser substituídos.

Para evitar o risco de incêndio, conserve o motor/tubo de escape e a zona em redor do depósito de combustível livres de erva, folhas ou gordura (óleo).

Quando o motor estiver a funcionar, conserve as mãos e os pés afastados da carcaça interior e da zona de expulsão da erva.

Quando estiver a cortar relva deve usar calçado sólido e calças compridas. Não corte a relva descalço nem com sandálias leves.

7.1. Suspensão do cordão de arranque

Imagem A

Pressione a anilha de segurança (Imagem A, pos. 5) para aliviar o freio do motor. Puxe o manípulo do arrancador e pendure o cordão de arranque no suporte por baixo da haste.

7.2. Ajustamento da altura de corte

A altura de corte pode ser ajustada de maneira contínua mediante o parafuso de afinação central (imagem F, pos. 4). A altura de corte ajustada pode ser lida no mostrador digital em intervalos de 5 mm.



Atenção! Ajuste sempre a altura de corte com o motor desligado. Não baixe a altura de corte para além de um ponto em que a lâmina do mecanismo de corte toque o solo quando existirem irregularidades no terreno.

7.3. Arranque com o cordão de arranque

Inicie ou accione o interruptor de arranque com precaução, em conformidade com as instruções do fabricante. Tenha o cuidado de afastar os pés dos mecanismos de corte.

Coloque o corta-relva numa superfície plana.

Verifique o terreno em que a máquina é colocada e remova todos os objectos do caminho que possam ser projectados.

Motor Briggs & Stratton:

- Se o motor estiver frio, pressione o iniciador (Imagem G, pos. 7) várias vezes antes do arranque; se o motor estiver quente, não é necessário premir o iniciador.
- Pressione para baixo a anilha de segurança (Imagem A, pos. 5) da haste guia e puxe o cordão de arranque.

Motor Honda:

- Com o motor frio colocar o estrangulador do motor na posição Choke. Com o motor quente não é necessário accionar o estrangulador (Imagem G, pos. 8).

- Pressione para baixo a anilha de segurança da haste guia e puxe o cordão de arranque. Após o accionamento da anilha de segurança, o estrangulador desliza para a posição de partida (Imagem A, pos. 5).

Caso o dispositivo de corte seja bloqueado por algum corpo estranho ou se houver sobrecarga no motor, alivie a anilha de segurança; o motor desliga automaticamente. Se necessário, remova o corpo estranho.



Atenção! Ao arrancar o motor, o corta-relva não deve ser inclinado, a menos que o procedimento tenha de ser repetido. Neste caso, incline apenas o estritamente necessário e levante apenas o lado oposto ao utilizador. Não arranque o motor estando colocado em frente do tubo de escape.



Atenção! Não ponha o motor em marcha em espaços fechados. Existe perigo de envenenamento pela emissão de monóxido de carbono!

Não aproxime as mãos nem os pés das peças em movimento. Mantenha-se sempre afastado da saída do tubo de escape.

7.4. Paragem

Para parar o motor, alivie a anilha de segurança (Imagem A, pos. 5). Um freio integrado permite parar o mecanismo de corte em 3 segundos.

7.5. Colocação em serviço do accionamento da roda traseira (41 BRC, 41 BR, 43 BR, 43 BRC, 43 BR OHC, 48 BR, 48 BCR e 48 BR OHC)
Imagem I, pos. 9

Para ligar o accionamento das rodas, deve levantar o estribo de engate do accionamento das rodas (Imagem I, pos. 9) para a haste guia. O accionamento das rodas é desligado aliviando o estribo de engate (Imagem I, pos. 9).

7.6. Colocação em funcionamento da tracção das rodas Vario (Tracção das rodas variável apenas com 51 BR, 51 BR OHC)

Estes corta-relvas estão equipados com uma engrenagem variável. Isto permite-lhe seleccionar a velocidade (entre 3 km/h e 5,5 km/h). A velocidade apenas pode ser alterada com o motor a funcionar e o aparelho em andamento.

Para este efeito, pressione a alavanca (figura I, pos. 6) na direcção pretendida (devagar  rápido).

Para ligar a tracção das rodas, levante a barra de acoplamento da tracção de rodas (figura I, pos. 9) em direcção à longarina de guia.

Para desligar a tracção de rodas, largue a barra de acoplamento (figura I, posição 9).

 **Atenção! Os dispositivos de segurança instalados no aparelho pelo fabricante não devem ser retirados nem evitados, visto existir o perigo de lesões, deixando o aparelho de desligar automaticamente.**

 **Atenção! O mecanismo de corte continua em marcha por inércia!**

8. Cortar correctamente a relva

8.1. Observações gerais acerca do tratamento da relva

Para ter uma relva bem cuidada, recomendamos que seja cortada uma vez por semana sempre que possível. Os cortes frequentes fortalecem os caules aparados tornando-os mais resistentes. Os caules aparados (até cerca de 1 cm de comprimento) podem ficar após o corte. Os caules mais longos devem ser eliminados, para que a relva não fique amarelada e com manchas. Ao utilizar sem o cesto de recolha, o brilho expõe a relva pela área de ejeção traseira superior.

Na Primavera, comece a cortar a relva logo que comece a crescer e possa ser pisada. Corte primeiro a relva num sentido com uma altura de corte maior, e em seguida com a altura pretendida num sentido oblíquo.

8.2. O corte da relva

Verifique que as lâminas estão afiadas para que as fibras não desfiem e a relva fique amarela.

A altura de corte deve ser, sempre que possível, de pelo menos 3 – 4 cm, de modo a não cortar demasiado a zona verde da relva e atingir a zona inferior descolorida. Os caules secam mais rapidamente, sobretudo no Verão.

Para obter uma imagem de corte regular, o aparelho deve seguir a uma velocidade adaptada segundo pistas rectas bem definidas. As pistas formadas devem sobrepor-se alguns centímetros a fim de evitar que fiquem tiras de relva por cortar.

Nunca levante nem transporte o corta-relva com o motor a trabalhar.

Pare o motor e retire a ficha da vela caso seja encontrado um corpo estranho. Procure danos no corta-relva e proceda às reparações necessárias antes de retomar o trabalho com o corta-relva; se o corta-relva começar a vibrar de maneira invulgarmente intensa, é necessária uma verificação imediata.

Nota:
Nos declives, a pista de corte deve ser oblíqua ao declive. Colocando o aparelho numa posição ligeiramente inclinada para cima, evita-se que resvale pelo declive. Não corte a relva em declives muito acentuados e tenha precauções especiais quando mudar a direcção de avanço no declive.

Limpe regularmente a parte inferior da carcaça do corta-relva. Deve eliminar as acumulações de relva. Estas acumulações dificultam o arranque e afectam a qualidade do corte e a expulsão da relva.

Desligue o motor antes de se afastar do corta-relva e de encher o depósito.

8.3. Corte da relva com cesto de recolha

Imagem H

Quando começarem a ficar resíduos sobre a relva, despeje o cesto de recolha da relva.

 **Atenção! Antes de retirar o cesto de recolha, desligue o motor e aguarde que o mecanismo de corte se detenha.**

Stop, de modo a destravar a haste basculante. Empurrando a haste para a frente, a caixa polivalente abre e o cesto de recolha pode ser seguro com uma mão (Imagem J, pos. 11).

Nota:

Para garantir um bom resultado, limpe o cesto de recolha e sobretudo a grelha de ventilação após cada utilização.

 **Atenção! Não retire os restos de relva cortada que fiquem na carcaça do corta-relva com a mão nem com o pé, mas com ferramentas adequadas, como pincéis ou escovas.**

Para despejar, segure o cesto de recolha extraído com uma mão pela pega de cima, e com a outra mão no recesso inferior incline para a frente de modo a despejar os resíduos de corte pela abertura grande.

Imagem K

Depois de despejar volte a colocar o cesto de recolha nos respectivos suportes e a caixa polivalente volta a encaixar.

 **Atenção! Não trabalhe com a caixa polivalente aberta. Deixe que a haste volte à posição de trabalho e encaixe! Ter atenção aos tensores da base!**

 **Atenção! Coloque o cesto de recolha apenas com o motor desligado e o mecanismo de corte parado.**

Corte de relva sem cesto de recolha

O Brill brillencio é ideal para cortar relva comprida. Através da

zona de ejeção traseira superior, os resíduos são expelidos mesmo quando se corta sem o cesto de recolha.

9. Manutenção, conservação e armazenamento

9.1. Manutenção

A manutenção envolve trabalhos que conservam o aparelho em bom estado de funcionamento. A verificação regular (ligações roscadas bem apertadas, fissuras, danos) e a substituição das peças desgastadas ou danificadas permite evitar acidentes e avarias do aparelho.

As reparações só devem ser efectuadas pelos centros de assistência autorizados pelo fabricante ou por técnicos autorizados. Com o aparelho é fornecida uma lista dos centros de assistência.

 **Atenção! Antes de qualquer trabalho, verificação ou reparação, desligue sempre a ficha da vela. Perigo de lesões!**

Verifique regularmente o dispositivo de recolha de relva em busca de desgaste ou perda de funcionalidade. Substituir os silenciadores defeituosos.

Por motivos de segurança, substitua as peças desgastadas ou danificadas.

Devido ao perigo de lesões físicas e danos materiais: Não lave o aparelho com água corrente, sobretudo com água sob pressão!

Guarde o aparelho em local seco e protegido do frio intenso. O local de armazenamento deve estar fora do alcance das crianças.

Não incline o motor para o lado da vela ou do carburador.

Siga as instruções de montagem na substituição das lâminas.

Manutenção no dispositivo de tracção das rodas

Imagem M, pos. 1

A engrenagem trabalha num banho de óleo isolado, e não requer quaisquer cuidados de manutenção. O acoplamento de

embraiagem, do dispositivo de tracção da roda, pode ser ajustado sempre que se verificar a actuação tardia da embraiagem ou sempre que esta deslizar. Para proceder ao reajuste terá que rodar a roda de ajuste, a partir do lado do operador no sentido dos ponteiros do relógio. De modo a afrouxar o mecanismo em questão terá que rodar a roda de ajuste, a partir do lado do operador, no sentido oposto ao dos ponteiros do relógio.

9.2. Substituição das lâminas

Utilize apenas lâminas originais ou autorizadas pelo fabricante. Pode obter as lâminas de substituição junto do seu representante.

Largura de corte	Original-Brill-Peça sobressalente artigo n.º
41 cm	61601
43 cm	61600
48 cm	61602
51 cm	61603

Nunca utilize peças sobresselentes nem acessórios não previstos pelo fabricante.

Se a haste porta-lâminas estiver danificada, deve ser substituída, já que implica desequilíbrios. Por motivos de segurança, a operação deve ser realizada num centro de assistência ou num distribuidor oficial autorizado.

9.3. Trabalhos de manutenção no motor

(Leve em conta as indicações do fabricante do motor. Inclui-se o manual de instruções original.)

Mudança do óleo

 **Atenção! A mudança do óleo deve ser sempre realizada com o motor quente e o depósito vazio e fechado.**

Motor Briggs & Stratton e Motor Honda

A primeira mudança de óleo deve ser efectuada ao fim de 5 horas de trabalho. Em seguida, é necessária uma mudança de óleo todas as 50 horas de trabalho. Caso não se atinjam num ano as 50 horas de trabalho, o óleo deverá então ser mudado no final da época de corte da relva. Para drenar todo o óleo, abra a entrada de enchimento de óleo e incline o corta-relva de modo que o óleo usado possa correr por um bujão de drenagem. O óleo usado deve ser eliminado em conformidade com a legislação local. Volte a colocar o corta-relva na horizontal e ateste com óleo de motor 10 W 30 (ver Colocação em serviço).

Limpar / afinar a vela:

Limpe com pincéis e trapo. Verificar a folga das velas:

Folga nominal:
em motor Briggs & Stratton:
0,75 mm,

em motor Honda:
0,7 – 0,8 mm.

Se o desgaste for grande, substituir a vela.

Limpeza do filtro de ar

Motor Briggs & Stratton

 **Atenção! Limpar de 3 em 3 meses ou após cada 25 horas de serviço, conforme o que ocorrer primeiro. Em condições muito poeirentas, deve ser prevista maior frequência de limpeza.**

Remover o parafuso, e extrair a caixa do filtro deslocando-a completamente para o lado e para a frente. Ter o cuidado de não deixar cair corpos estranhos dentro do carburador. Em seguida, levantar a tampa.

Desmonte todas as peças do filtro e limpe.

Manutenção do elemento de espuma:

Lavar o elemento de espuma com detergente líquido e água (substituir se estiver muito sujo ou danificado). Espremer envolto num trapo limpo. **Ensopear o elemento de espuma em óleo de motor.**

Esprema num trapo limpo a fim de remover o excesso de óleo.

Volte a montar todas as peças na sequência inversa e aplique sobre o carburador apertando firmemente o parafuso.

Motor Honda



Atenção! Verifique o filtro seco todas as 10 horas de trabalho.

Em qualquer caso, substitua o filtro ao fim de 50 horas de trabalho.

Em condições muito poeirentas, deve ser prevista maior frequência de limpeza ou substituição.

Alivie as presilhas de aperto. Retire completamente a tampa do filtro para o lado e para cima. Tenha o cuidado de não deixar cair corpos estranhos dentro do carburador. Retire em seguida o elemento do filtro.

Desmonte e limpe todas as peças do filtro de ar. Volte a montar todas as peças na sequência inversa.

Limpar os canais de arrefecimento

Limpe as nervuras e a grelha de arrefecimento na parte traseira do corta-relva.



Atenção! É necessário deixar arrefecer, visto que a face superior do motor tem pontos quentes.

Trabalhos de reparação no motor

Para assegurar um correcto funcionamento do motor, leve o corta-relva todos os 2 – 3 anos a uma oficina autorizada para ser revisto (afinação das válvulas, etc.)

Conservação

A melhor maneira de eliminar a sujidade e os restos de relva é proceder à limpeza logo após o corte da relva. Desligue a ficha da vela, incline o aparelho de modo a não ficar apoiado no lado da vela nem do carburador. Limpe com pincéis e trapo.

Manter sempre o cabo de travagem isento de sujidade. Se necessário, elimine os resíduos do olhal do cabo.

Armazenamento



Atenção! Deixe arrefecer o motor antes de guardar o aparelho em locais fechados. Nunca guarde o aparelho com

gasolina no depósito dentro de um edifício, pois os vapores da gasolina podem entrar em contacto com fogo e inflamar-se.

Guarde o aparelho dentro de uma construção fechada. O brillencio deve ser acomodado com a haste basculada para poupar espaço. Abra simplesmente a caixa polivalente e guarde o cesto de recolha no aparelho.



Atenção! Ao dobrar, verificar que os tensores da base não são trilhados.

Instruções de armazenamento (durante o Inverno)

Quando os motores vão estar parados mais de 30 dias, esvazie o depósito e absorva a gasolina remanescente com um pano isento de pêlos. Em seguida, ponha o motor a trabalhar até parar por falta de combustível.

Desaperte a vela e deite uma colher de óleo dentro do cilindro do motor. Puxando lentamente o arrancador, faça rodar o motor para que o óleo se espalhe e volte a roscar a vela.

Depois de ter limpo bem a sujidade e os resíduos de relva cortada, é recomendável limpar o corta-relva com um restaurador adequado.

10. Solução de avarias

Generalidades

É corrente surgirem avarias quando a aparelho não é tratado, cuidado e mantido correctamente. No quadro seguinte são indicadas as avarias mais frequentes e respectiva solução. Para outras avarias, recorra ao fabricante, a um centro de serviço ou a um técnico autorizado.



Atenção! As reparações que exigem conhecimentos técnicos devem ser efectuadas por um técnico autorizado.



Atenção! Por motivos de segurança, utilize apenas peças sobresselentes do fabricante ou autorizadas pelo mesmo.

Declaramos expressamente que, segundo a lei alemã sobre respon-

sabilidade por produtos, não nos responsabilizamos pelos danos causados nos equipamentos por reparações indevidas, por substituições parciais das peças originais ou das peças autorizadas pelo fabricante, bem como os ocasionados por reparações feitas por serviços técnicos não autorizados pelo fabricante. O mesmo se aplica aos acessórios e complementos.

Avaria

Causa provável

Solução

Ruídos estranhos, batimentos no aparelho.

Os parafusos do motor ou da caixa do corta-relva estão frouxos.

Aperte os parafusos.

Avaria	Causa provável	Solução
Ruído durante o funcionamento, forte vibração do aparelho.	As lâminas estão danificadas (desequilíbrio), ou soltou-se a fixação da haste porta-lâminas ao eixo do motor.	Aperte os parafusos da lâmina. Leve a um centro de assistência para serem substituídas as peças danificadas.
O motor não arranca (motor Briggs & Stratton).	O iniciador não foi accionado antes do arranque. Depósito de combustível sem gasolina.	Premir algumas vezes o iniciador (ver Colocação em serviço).
O motor não arranca (motor Honda).	O comutador não está na Pos. Choke.	Coloque o comutador na Pos. Choke (ver Colocação em serviço).
O motor não arranca.	Vela defeituosa ou depósito vazio.	Limpar / afinar a vela: Atestar o depósito.
O motor funciona uns instantes e em seguida pára bruscamente com um ruído seco.	O cilindro, o pistão e o rolamento da cambota estão gripados. Não há óleo no cárter do motor.	O motor terá de ser reparado numa oficina especializada.
A relva fica amarelada, o corte não é limpo.	A lâmina não está afiada, a altura de corte está demasiado baixa.	Substitua a lâmina. Suba um pouco a altura de corte.
O accionamento da roda não funciona.	Correia de transmissão partida.	Substituir a correia de transmissão. Procure um Centro de Assistência Brill.
	Cabo da embraiagem esticado.	Afinar o cabo da embraiagem.

11. Conselhos para um uso correcto / Instruções de segurança



Controlo antes e após cada utilização

Antes de cada utilização efectue um controlo visual do aparelho. Não utilize o aparelho, se os dispositivos de segurança (alavanca de comando, as coberturas de segurança) e / ou o dispositivo de corte se encontrarem danificados ou gastos. Nunca desactive os dispositivos de segurança.

Antes de iniciar o corte verifique a área que pretende cortar. Retire os corpos estranhos existentes (p. e. pedras, ramos ou ossos). Durante o corte procure detectar os corpos estranhos.

Durante o corte utilize sempre sapatos resistentes e calças compridas. Nunca corte descalço ou de sandálias.

Atenção! A gasolina é altamente inflamável. A gasolina deve

ser sempre guardada no recipiente especialmente concebido para o efeito. O abastecimento deve ser efectuado ao ar livre e não é permitido fumar durante o mesmo. A gasolina deve ser introduzida antes da colocação em funcionamento. Desligue o motor antes de proceder ao reabastecimento do mesmo.

Não é permitido abrir o tampão do depósito ou proceder ao reabastecimento do aparelho, sempre que o motor estiver a trabalhar ou se o aparelho estiver quente.

Não é permitido proceder à tentativa de activação do motor se anteriormente tiver transbordado gasolina. Neste caso, terá que afastar o aparelho do local com gasolina. Todas as tentativas de activação do aparelho deverão ser efectuadas após a evaporação da gasolina.

Por motivos de segurança é necessário substituir o depósito e o

tampão do depósito da gasolina, sempre que estes estiverem danificados.

Substitua igualmente, as painéis de escape danificados.

Comprove regularmente o estado dos mecanismos de corte e, se for necessário, repare-os de maneira adequada.

A ferramenta de corte só pode ser substituída pela assistência Brill ou pelo representante especializado devidamente autorizado.



Utilização / Responsabilidade

Certifique-se que não se situam outras pessoas (particularmente crianças) ou animais perto da área de trabalho.

O aparelho pode provocar ferimentos graves ! Você é o responsável

pela segurança na área onde está a trabalhar. Não coloque o aparelho em funcionamento, estando o mesmo virado. Perigo de ferimento!

Utilize o aparelho exclusivamente para o uso previsto, conforme descrito no manual de instruções.

O motor de combustão interna não pode ser colocado em funcionamento em recintos fechados, sem evacuação para os gases de combustão nocivos.

Corte a relva somente com luz natural ou com luz artificial suficiente.

Durante o trabalho, procure adotar sempre uma posição firme e segura, inclusive nos declives. Corte a relva em sentido perpendicular ao declive, nunca para cima ou para baixo. Não corte a relva em declives muito íngremes. Tenha cuidado quando mudar de direcção nos declives, quando virar o aparelho ou aproximar-se do mesmo. Tenha cuidado quando andar para trás. Perigo de tropeçar !

Trabalhe com o aparelho numa velocidade reduzida.

Desligue o motor quando transportar o aparelho e incliná-lo sobre outras superfícies que não sejam de relva, assim como quando levar e retirar o aparelho da área de corte.

Nunca utilize o aparelho com os dispositivos de segurança danificados ou sem os mesmos.

Não modifique o ajuste base do motor, nem exponha o mesmo a uma sobre-rotação.

Antes de colocar o motor em funcionamento, desengate todas as ferramentas de corte e de accionamento.

Inicie ou accione o interruptor de arranque com cuidado, de acordo com as indicações do fabricante. Mantenha os pés afastados da ferramenta de corte.

Aquando a activação ou accionamento do motor não pode inclinar o aparelho, a não ser que tal actuação seja um requisito para o respectivo processo. Neste caso, deverá inclinar o aparelho o estritamente necessário, e levantá-lo apenas pelo lado apostado ao que estiver posicionado.

Não coloque o motor em funcionamento se estiver posicionado em frente do canal ejetor.

Mantenha os dedos e os pés afastados da ferramenta de corte !

Nunca levante ou carregue o aparelho com o motor ligado.

Desligue o motor antes de efectuar qualquer trabalho no aparelho, quando abandonar o mesmo ou quando encher o depósito.

Desligue o aparelho e retire o conector da vela de ignição, se durante o trabalho embater num obstáculo. Retire o obstáculo, verifique se o aparelho ficou danificado e, se necessário, leve-o para reparar.

Tire o conector da vela de ignição, se o aparelho começar a vibrar fortemente e verifique o motivo.



Interrupção do trabalho

Nunca deixe o aparelho sem vigiância. Se tiver de interromper o trabalho, tire o conector da vela de ignição e guarde o aparelho num local seguro. Se tiver de interromper o trabalho para se dirigir a outra área, desligue o aparelho e tire o conector da vela de ignição.



Tenha em conta as condições ambientais

Nunca utilize o aparelho com chuva ou numa área húmida e molhada.

Respeite o horário de descanso / silêncio da sua comunidade !

Garantia

O fabricante concede 24 meses de garantia (a partir da data da compra) aos seus produtos de uso exclusivamente privado, sem prejuízo das disposições da lei em matéria de direitos de reclamação no âmbito das garantias. A prestação da garantia diz respeito a todas as falhas importantes dos produtos, comprovadamente atribuíveis a defeitos de material ou de fabrico. Depois da nossa avaliação, receberá um produto sem defeito ou será efectuada a reparação gratuita do produto, se forem cumpridas as seguintes condições:

- Em caso de transferência de risco, o produto foi entregue isento de vício jurídico.
- Apresentação de um recibo original com endereço do vendedor,

data da compra, designação do modelo e do produto a título de comprovativo de compra. O local de compra se situa dentro do espaço da EU.

- O produto foi tratado convenientemente e de acordo com as recomendações do manual do utilizador. A manutenção e a limpeza do produto de acordo com as indicações do manual do utilizador é indispensável. O produto não foi alvo de tentativa de desmontagem nem de reparação por parte do vendedor nem de terceira pessoa não autorizada.
- É preciso garantir a utilização exclusiva de peças sobressalentes e acessórios originais ou autorizados pelo fabricante. A utilização de peças e acessórios não originais

poderá causar prejuízos indirectos e acidentes. Tais prejuízos indirectos estão excluídos da garantia.

- O produto tem de ser enviado directamente ou devidamente franquiado a um ponto de assistência técnica autorizado. O produto deve vir acompanhado do respectivo recibo original.
- Não são cobertos pela garantia danos devidos a erros de utilização, uso diferente daquele a que se destina, utilização de peças de substituição ou sobressalentes e acessórios não originais ou não autorizados, bem como trabalhos de manutenção ou de limpeza impróprios.

A caixa em alumínio e magnésio do corta-relva tem um período de

garantia adicional de 5 anos, se o corta-relva for utilizado única e exclusivamente para o uso privado.

Os produtos são compostos por diferentes componentes sujeitos a desgaste decorrente do uso ou a um desgaste considerado normal. Estas peças também não são abran-

gidas pela garantia. Por se tratar de peças de desgaste, excluem-se os seguintes componentes individuais, em função do produto:

Lâmina / barra de lâminas / correia de transmissão / rolo de tratamento / rolo das lâminas / lâmina inferior / placa de corte fio cortante / tampa da cabeça

porta-lâmina / lâmina de serra / níquel / célula em cádmio (bateria).

Esta garantia do fabricante não afecta os direitos de reclamação perante o agente autorizado / vendedor ao abrigo da garantia.

P



Brill Service Centers

www.brillgarten.de

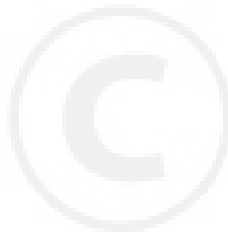

Brill Gartengeräte GmbH · Postfach 31 61 · D-58422 Witten
www.brillgarten.de