

TCTI5FB Pulvérisateur à remorquer

4884-1

INSTRUCTIONS D'ASSEMBLAGE ET LISTE DES PIÈCES

03/08



FABRIQUÉ AUX
☆☆☆☆☆
ÉTATS-UNIS

Precision

PRECISION PRODUCT, INC.

Instructions d'assemblage

Matériel de montage

Outils nécessaires à l'assemblage :

Une clé de 12,7 mm

Une pince à bec effilé

Le réservoir doit être monté sur le châssis à l'usine. Il sera fixé à l'aide de quatre boulons à tête hexagonale de 7,94 x 19,05 mm (1), quatre rondelles frein de 7,94 mm (2) et quatre rondelles plates de 7,94 mm (3).

Dans le sac de matériel, vous trouverez huit rondelles plates de 7,94 mm (6) et deux goupilles fendues de 3,18 x 19,05 mm (4).

Glissez les trois rondelles à chaque extrémité de l'essieu en les ramenant vers le châssis.

Glissez une roue (5) de chaque côté.

Ajoutez une autre rondelle de 15,75 mm de chaque côté, puis placez la goupille fendue de 3,18 x 19,05 mm (4) à travers les orifices situés à l'extrémité de l'essieu.

Écartez l'extrémité des goupilles fendues pour qu'elles restent en place.

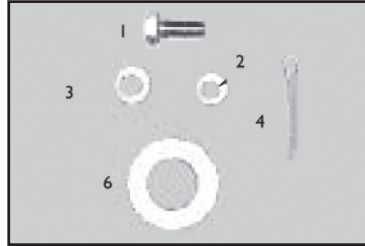

N° réf.	Réf. pièce	Description	Qté par sac
1	1248	Boulon à tête hexagonale 7,94 x 19,05 mm	4
2	1276	Rondelle frein 7,94 mm	4
3	1044	Rondelle plate 7,94 mm	4
4	5195	Goupille fendue 3,18 x 19,05 mm	2
5	2029	Roue 25,4 cm	2
6	1646	Rondelle plate 15,75 mm	8

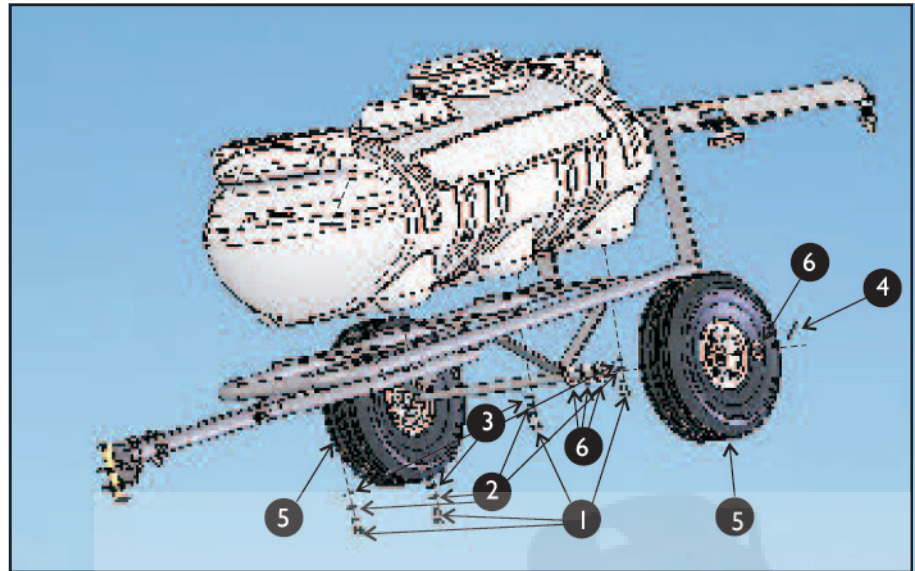

Introduction

Votre pulvérisateur a été construit pour assurer une utilisation optimale, efficace et fiable. Une utilisation et une maintenance appropriées assureront une utilisation satisfaisante à long terme. Étudiez avec attention le présent manuel pour vous familiariser avec les instructions d'utilisation et de maintenance.

Conservez votre manuel dans un endroit pratique et sécurisé pour référence future. Indiquez toujours le modèle et le numéro de référence de la pièce dans toute correspondance. Pour recevoir les pièces correctes, indiquez toujours la description et la référence de la pièce dans toute commande.

Utilisation

La puissance provient d'une source directe de 12 volts. Assurez-vous de brancher le fil rouge à la borne positive (+) et le fil noir à la borne négative (-).

IMPORTANT : avant de pulvériser des produits chimiques, remplissez entièrement le réservoir d'eau pure pour vous familiariser avec le pulvérisateur et éviter de gaspiller des produits chers.

Maintenance du pulvérisateur

Un pulvérisateur est une machine conçue et construite avec soin qui assurera des années d'utilisation fiable si elle est correctement entretenue. La principale règle pour l'entretien d'un pulvérisateur est : **UNE PROPRIÉTÉ PERMANENTE.** Une négligence coûte extrêmement chère en raison des réparations, du gaspillage de produits pulvérisés et de l'usure prématurée du pulvérisateur.

Nettoyage et stockage

La plupart des produits de pulvérisation sont hautement corrosifs. Un nettoyage minutieux immédiatement après chaque utilisation est l'aspect le plus important pour préserver le bon fonctionnement du pulvérisateur à long terme. En outre, les résidus d'un produit chimique peuvent provoquer des effets indésirables quand un autre produit est utilisé pour un usage différent.

La méthode de nettoyage la plus efficace consiste à rincer plusieurs fois le réservoir, la pompe, les tuyaux, la perche, le pistolet de pulvérisation etc. à l'eau propre. Un agent de neutralisation tel qu'une solution Nutra-Sol, un détergent ou un ammoniaque ménager, comme recommandé par le fabricant du produit chimique, peut permettre d'éliminer un produit chimique persistant. Quand le système est parfaitement nettoyé, vidangez le réservoir, la conduite d'aspiration, la pompe, les tuyaux, etc.

Vous devez suivre les étapes ci-dessous pour la maintenance et le stockage de votre pulvérisateur.

1. Nettoyez et rincez le pulvérisateur quand chaque phase de votre programme est terminée. Rincez le pulvérisateur quand vous changez de produit chimique pour éviter toute incompatibilité entre les produits. L'utilisation d'un détergent est conseillée si le fabricant du produit chimique ne recommande aucun produit de nettoyage spécifique. Rincez totalement le système, y compris les buses. N'utilisez jamais un objet métallique pour déboucher des buses colmatées.

2. Nettoyez minutieusement le pulvérisateur avant de le ranger à la fin de la saison de pulvérisation. Un antigel permanent ajouté au rinçage final déposera un film antirouille sur les pièces du pulvérisateur.

Liste des pièces de la pompe

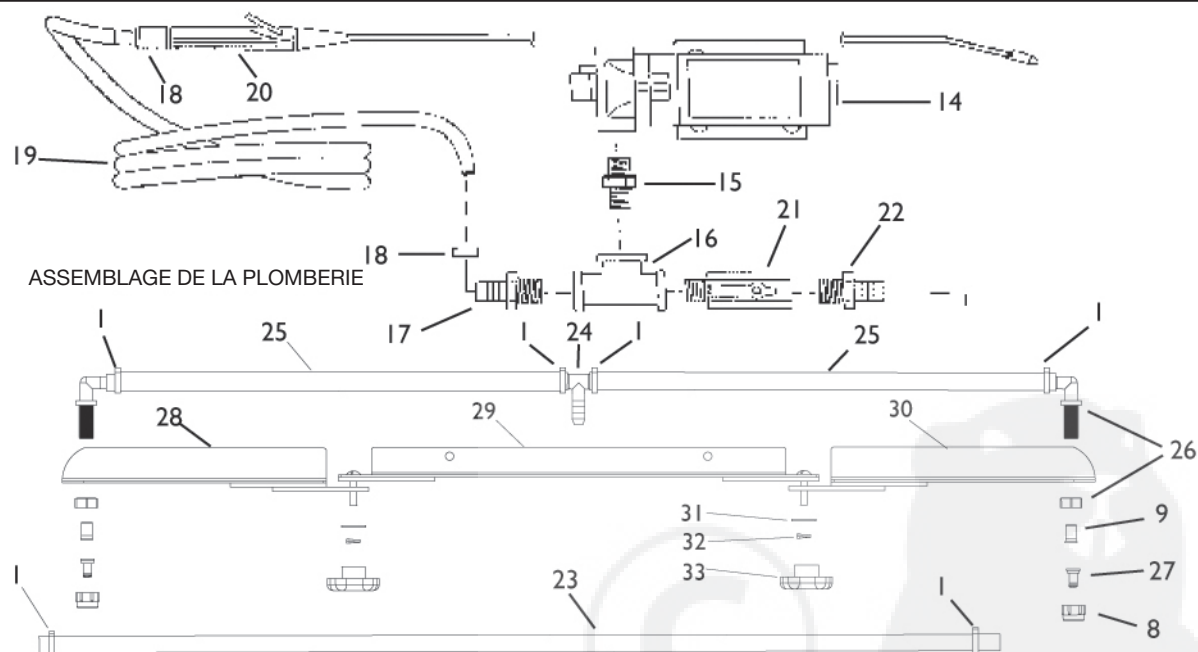
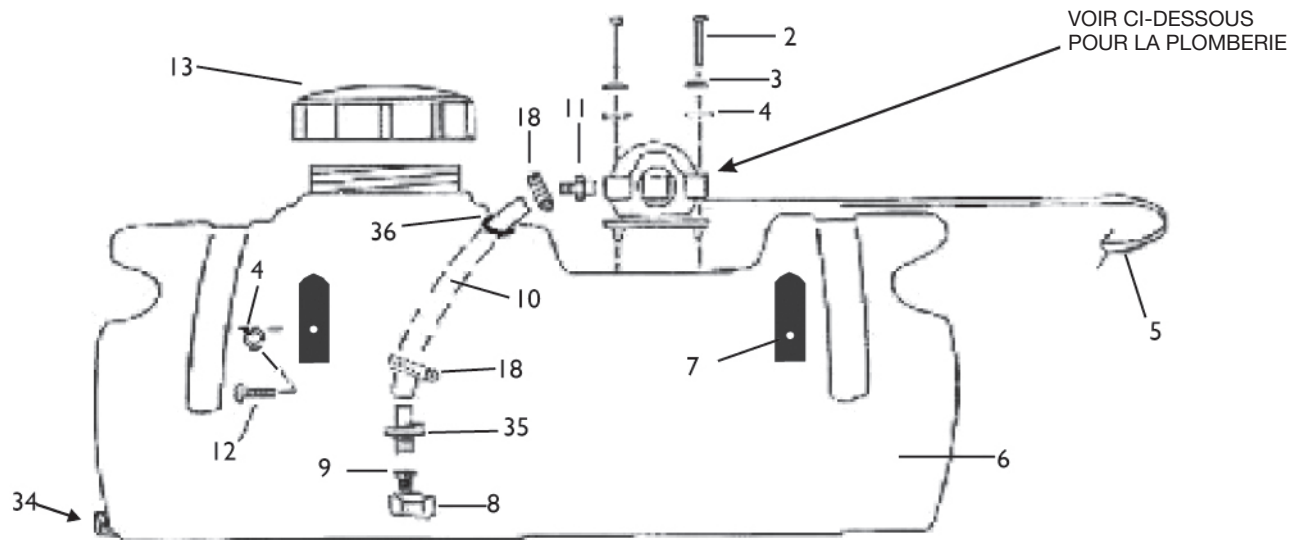

Réf.	Description	Réf. pièce	Qté	Réf.	Description	Réf. pièce	Qté
1	Collier en acier inoxydable 12,7 mm	3632	6	19	Tuyau en plastique 9,4 x 4,57 m	3773	1
2	Vis à tête ronde 10-24 x 31,75 mm	3604	4	20	Lance et buse de pulvérisation	3658	1
3	Rondelle plate #10 (10FWZP)	3605	4	21	Valve avec filetage mâle 6,35 mm x femelle 6,35 mm	3730	1
4	Rondelle frein #10	3636	6	22	Raccord pour tuyau avec filetage mâle 6,35 mm x raccord 12,7 mm	3729	1
5	Faisceau de câbles	3665	1	23	Tuyau transparent 12,7 mm x 1 m	3775	1
6	Réservoir de 56,78 litres	3614	1	24	T en Nylon 12,7 mm	3723	1
7	Support de lance	3784	2	25	Tuyau transparent 12,7 x 495,3 mm	3776	2
8	Bouchon de buse	3620	3	26	Filet droit mâle 17,46 mm x raccord pour tuyau coudé 12,7 mm avec écrou	3725	2
9	Crépine d'aspiration	3619	3	27	Buse 2,5 marron	3719	2
10	Tuyau en plastique 9,4 mm x 609,6 mm	3777	1	28	Bras droit de la perche	4879	1
11	Filetage mâle 9,4 mm x raccord pour tuyau 9,4 mm	3607	1	29	Corps de la perche	4881	1
12	Boulon 10-24 x 12,7 mm	3613	2	30	Bras gauche de la perche	4880	1
13	Couvercle de réservoir	3601	1	31	Rondelle large 7,94 mm	2172	2
14	Pompe électrique : vérifiez le numéro de modèle	3609	1	32	Rondelle frein 7,94 mm	1276	2
15	Modèles TCT15-12 V (1,8 avec interrupteur)	3728	1	33	Bouton de commande	2158	2
16	Raccord avec filetage mâle 9,4 mm x mâle 6,35 mm	3718	1	34	Bouchon de vidange avec rondelle	3733	1
17	T en Nylon 6,35 mm	3731	1	35	Filet droit mâle 17,46 mm x raccord pour tuyau 9,4 mm	3763	1
18	Filetage mâle 6,35 mm x raccord pour tuyau 9,4 mm	3632	4	36	Bague, dia. tête 15,75 mm x épaisseur 9,4 mm	3639	1

Pièces d'assemblage du corps du chariot

Outils nécessaires à l'assemblage :

Deux clés de 12,7 mm
Deux clés de 11,11 mm

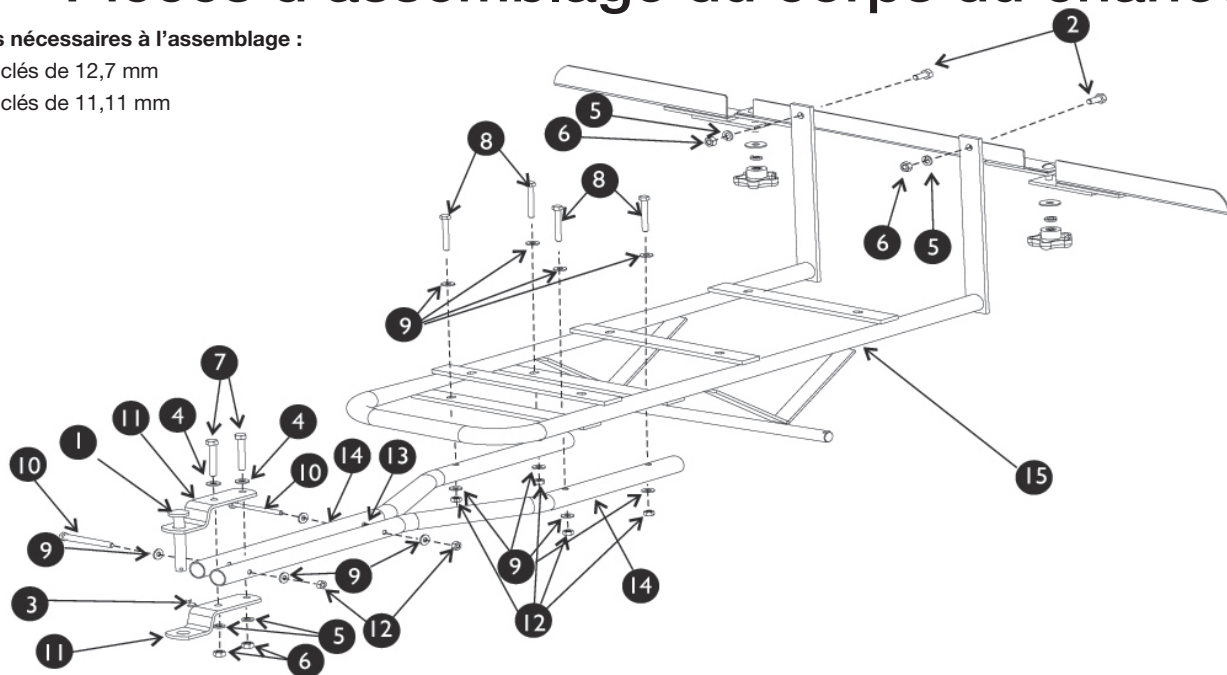

Réf.	Description	Réf. pièce	Qté	Réf.	Description	Réf. pièce	Qté
1	Goupille fendue 12,7 x 88,8 mm	4289	1	11	Plaque de fixation	4265G	2
2	Boulon à tête hexagonale 7,94 x 19,05 mm	1248	2	12	Écrou Nylock 6,35 mm	1558	6
3	Agrafe pour goupille d'attelage #14	1042	1	13	Entretoise (plastique) 7,94 mm x dia. int. 6,35 mm	5153	1
4	Rondelle plate 7,94 mm	1044	2	14	Tube pour barre de remorquage	5191GY	2
5	Rondelle frein 7,94 mm	1276	4	15	Châssis du chariot TCT	5190GY	1
6	Écrou hexagonal 7,94 mm	1275	4	16	Obturbateur de tuyau 25,4 mm (non illustré)	3060	2
7	Boulon à tête hexagonale 7,94 x 50,8 mm	4041	2				
8	Boulon à tête hexagonale 6,35 x 50,8 mm	1086	4				
9	Rondelle plate 6,35 mm	1817	12				
10	Boulon à tête hexagonale 6,35 x 76,2 mm	2179	2				

Étape 1 (Assemblage au châssis des tubes pour barre de remorquage) Placez les tubes pour barre de remorquage sous la partie avant du châssis du chariot TCT (15) comme illustré ci-dessus. Prenez les quatre boulons à tête hexagonale de 6,35 x 50,8 mm (8) ; placez une rondelle plate de 6,35 mm (9) sur chaque boulon ; poussez les boulons à travers les orifices du châssis, puis à travers les tubes pour barre de remorquage ; ajoutez une nouvelle rondelle plate de 6,35 mm sur chaque boulon et vissez les quatre écrous Nylock de 6,35 mm (12).

Étape 2 (Assemblage de la barre de remorquage) Vous aurez besoin de deux boulons à tête hexagonale de 6,35 x 76,2 mm (10). Placez une rondelle plate de 6,35 mm (9) sur chaque boulon.

Le boulon à l'avant (où sont situées les deux plaques de fixation) traverse les deux tubes, puis une nouvelle rondelle plate de 6,35 mm (9) et un écrou Nylock de 6,35 mm (12).

L'autre boulon à tête hexagonale de 6,35 x 76,2 mm de long (avec sa rondelle) traverse un tube. Ajoutez ensuite une entretoise de 7,94 mm (13). Poussez le boulon à travers l'autre tube et ajoutez une nouvelle rondelle et l'autre écrou Nylock (l'entretoise en plastique de 7,94 mm doit être placée entre les deux tubes pour barre de remorquage).

Étape 3 (Assemblage des plaques de fixation) Placez les deux plaques de fixation (11) comme illustré ci-dessus. Vous aurez besoin de deux boulons à tête hexagonale de 7,94 x 50,8 mm (7), deux rondelles plates de 7,94 mm (4), deux rondelles frein de 7,94 mm (5) et deux écrous hexagonaux de 7,94 mm (6). Placez une rondelle plate sur chaque boulon de 7,94 x 50,8 mm de long ; poussez les boulons à travers les orifices situés sur la plaque de fixation et entre les deux tubes pour barre de remorquage, un boulon étant situé de chaque côté du boulon de 6,35 mm utilisé à l'étape 2. Alignez les orifices de l'autre plaque de fixation et poussez les boulons à travers en plaçant une rondelle frein sur chaque boulon et en ajoutant les écrous hexagonaux.

Étape 4 (Assemblage de la cornière de perche au châssis du chariot) Placez la cornière de perche comme illustré ci-dessus. Utilisez deux boulons à tête hexagonale de 7,94 x 19,05 mm (2) ; poussez les boulons à travers la cornière de perche et les orifices du châssis du chariot (15). Placez une rondelle frein (5) sur chaque boulon, puis vissez un écrou hexagonal de 7,94 mm (6).

Assistance client Pour Precision Products, Inc., la qualité des produits et des services est une priorité. Toutefois, des pièces sont parfois endommagées ou perdues pendant le transfert entre nos installations et le magasin. **Si vous rencontrez un problème quelconque, ne ramenez pas ce produit au magasin. Appelez-nous afin que nous puissions résoudre votre problème.**

La pompe électrique de ce modèle bénéficie d'une garantie propre. Precision Products, Inc. ne garantit pas la pompe. Veuillez consulter la liste des pièces et le manuel d'utilisation de la pompe intégrée à ce modèle.

Service client

Quand vous commandez des pièces, veuillez toujours préciser le numéro du modèle, la description de la pièce et sa référence.

Envoyez à : Precision Products, Inc.

Parts Division

316 Limit Street

Lincoln, IL 62656

ou visitez notre site Internet international : www.precisionprodinc.com

Téléphone (217)735-1590

Fax (217)735-2435

GARANTIE LIMITÉE

Le présent document garantit à l'acheteur d'origine pendant une période d'un an (365 jours) à partir de la date d'achat que cette unité ne comporte aucun défaut de pièce et de main d'œuvre dans le cadre d'une utilisation et d'un entretien normaux. Pendant cette Période de Garantie, nous nous engageons auprès de l'acheteur d'origine à réparer ou à remplacer, à notre entière discrétion et gratuitement, toute pièce de l'unité qui, après des tests réalisés par nos soins, présente un défaut de pièce ou de main d'œuvre. Cette garantie **ne s'applique pas** aux dommages découlant d'une utilisation erronée ou abusive, d'une négligence, d'un accident, d'une usure normale ou d'une modification par une personne non autorisée.

PRECISION PRODUCT, INC.