

INTRODUCTIE:

BELANGRIJK

Raadpleeg voor u dit product gaat gebruiken eerst de lokale voorschriften wat betreft geluidsbeperking en tijdstippen waarop u deze machine mag gebruiken.

De Shindaiwa EB 480 is ontworpen en gebouwd om een geweldige prestatie en betrouwbaarheid te leveren, zonder af te doen aan kwaliteit, comfort, veiligheid of duurzaamheid. Shindaiwa motoren zijn toonaangevend op het gebied van tweetak motoren technologie, en leveren buitengewoon veel pk's bij een relatief kleine cilinderinhoud en gewicht. Als professioneel eigenaar/gebruiker zult snel ontdekken waarom Shindaiwa een klasse apart is.

BELANGRIJK

De informatie in dit manual, beschrijft machines die nu geproduceert zijn. Wij proberen deze informatie up to date te houden. Het is echter zeer goed mogelijk dat uw machine afwijkt van het in dit manual beschreven product. Shin-Daiwa Kogyo Co., Ltd behoudt het behoudt zich het recht voor om zonder voorafgaande aankondiging veranderingen in het productieproces aan te brengen en zonder verplichting om eerder geleverde machines te modificeren.

! PAS OP

Deze EB480 bladblazer is uitgerust met een vonkendodende uitlaat. Gebruik deze machine nooit zonder de uitlaat en de vonkendoder juist te hebben gemonteerd.

Inhoud:

Veiligheids instructies.....	2
Product beschrijving.....	3
Specificaties.....	4
Assemblage instructies.....	4
Het mengen van de benzine.....	6
Het vullen van de benzinetank.....	7
Het starten/uitzetten van de machine.....	8
Het afstellen van het motortoerental.....	10
Het afstellen van het harnas.....	11
Het gebruik van de machine.....	12
Routine onderhoud.....	13
Vonkendoder onderhoud.....	15
Het opbergen van de machine.....	16
“Trouble shooting”.....	17

VEILIGHEIDS INSTRUCTIES

Dit manual bevat speciale attentie uitroeptekens:

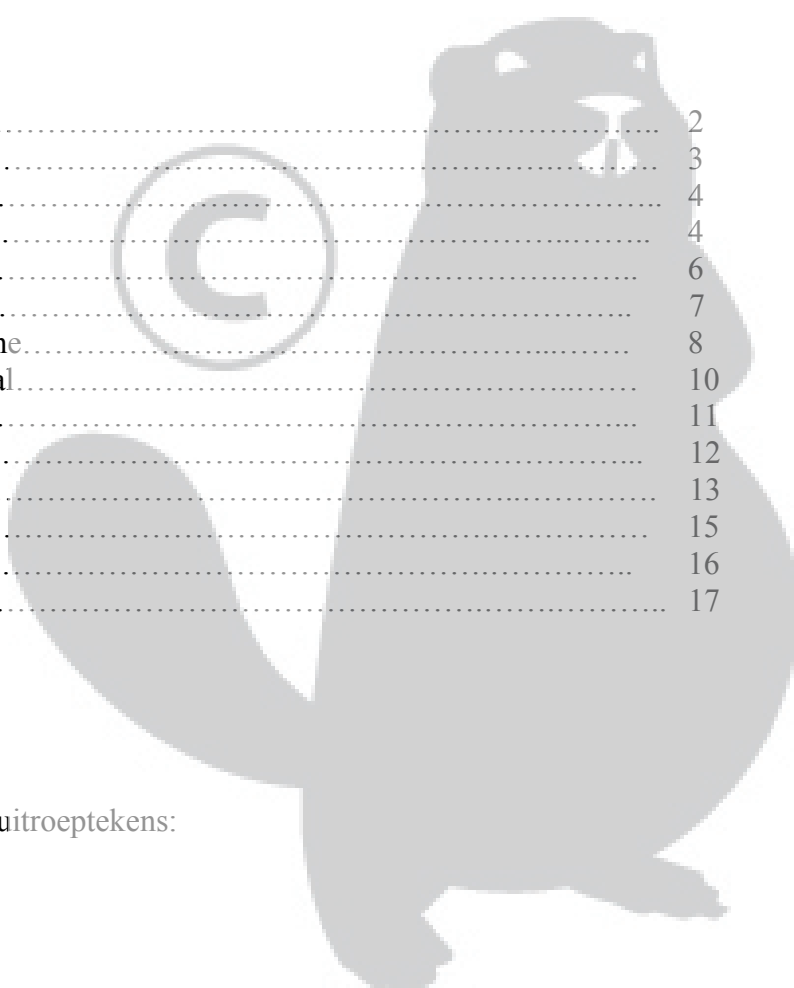

! WAARSCHUWING!

Een informatieblok voorafgegaan door het woord “**WAARSCHUWING**”, bevat informatie welke opgevolgd moet worden om persoonlijke ongelukken te voorkomen.

! PAS OP!

Een informatieblok voorafgegaan door de woorden “**PAS OP**” bevat informatie welke opgevolgd dient te worden om schade aan uw machine te voorkomen.

Additionele attentieblokken zijn: **BELANGRIJK!**

Als u het woord “**BELANGRIJK**” tegenkomt, bevat deze belangrijke informatie.

Als u het woord “N.B.” ziet volgt informatie over hoe u handig gebruik van de machine kunt maken.

Lees en volg de instructies van dit manual. Als u deze niet opvolgt kan dit zware verwondingen tot gevolg hebben.

Draag altijd een veiligheidsbril en oorbeschermers als u deze machine Gebruikt.

Gebruik de machine niet als u moet bent, ziek of onder invloed van drugs, medicijnen of alcohol.

BELANGRIJK!

De bedieningsprocedures zoals in dit manual beschreven, zijn bedoeld om maximaal gebruiksgemak te verkrijgen en om u en uw omstanders te beschermen tegen ongelukken. Deze procedures zijn algemene aanwijzingen en zijn niet bedoeld om eventuele veiligheidsvoorschriften welke in uw gebied van kracht zijn te vervangen.

Indien u vragen heeft omtrent dit manual of over uw EB480 bladblazer, aarzelt u niet uw Shindaiwa dealer hierover te raadplegen.

! WAARSCHUWING!

Verander de machine niet!

PAS OP!

Deze machine is uitgerust met een vonkendodende uitlaat!
Gebruik deze machine nooit zonder de uitlaat en vonkendoder juist te hebben gemonteerd!



SPECIFICATIES

MODEL.....	EB480
AFMETINGEN.....	320 x 375 x 475mm
MOTOR TYPE.....	2 TAKT LUCHT GEKOELDE MOTOR, VERTICALE CILINDER
BORING EN SLAG.....	41 x 33mm
CILINDERINHOUD.....	43.6cc
BENZINE	BENZINE/ 2 TAK MOTOR OLIE MENGSEL (25:1)
CARBURATEUR.....	WALBRO DIAPHRAGM-TYPE MET PRIMER POMP
ONTSTEKING.....	TRANSISTOR ELECTRONISCHE ONTSTEKING
BOUGIE.....	CHAMPION CJ8
STARTER.....	REPETEER STARTER
STOPPEN.....	AAN/UIT SCHAKELAAR
BENZINETANK INHOUD.....	2.1 LITER
UITLAAT SYSTEEM.....	VONKENDODER
LUCHTFILTER SYSTEEM.....	DROOG ELEMENT
GEWICHT (DROOG; ZONDER BLAASPIJPEN).....	9.0 KG

STANDAARD ACCESSOIRES:

- 90 ° bocht pijp
- flexibele pijp
- draai pijp
- rechte pijp
- uitlaat pijp 3
- 3 pijp klemmen (115mm,100mm,85mm)

STANDAARD GEREEDSCHAP:

- bougie sleutel
- 3 imbus sleutels

HET ASSEMBLEREN VAN DE BLADBLAZER

1. Plaats de bladzuiger rechtop op de grond of op een vlakke ondergrond.
2. Monteer de 90° bocht pijp over de uitlaat en zet hem vast met de 115mm klem
3. Schuif de flexibele pijp over het andere uiteinde van de 90° bocht pijp en zet hem vast met de 100mm klem
4. Monteer de 85mm klem op het einde van het andere uiteinde van de flexibele pijp en duw de draaipijp in de flexibele pijp en draai hem dan vast aan de 85mm klem.



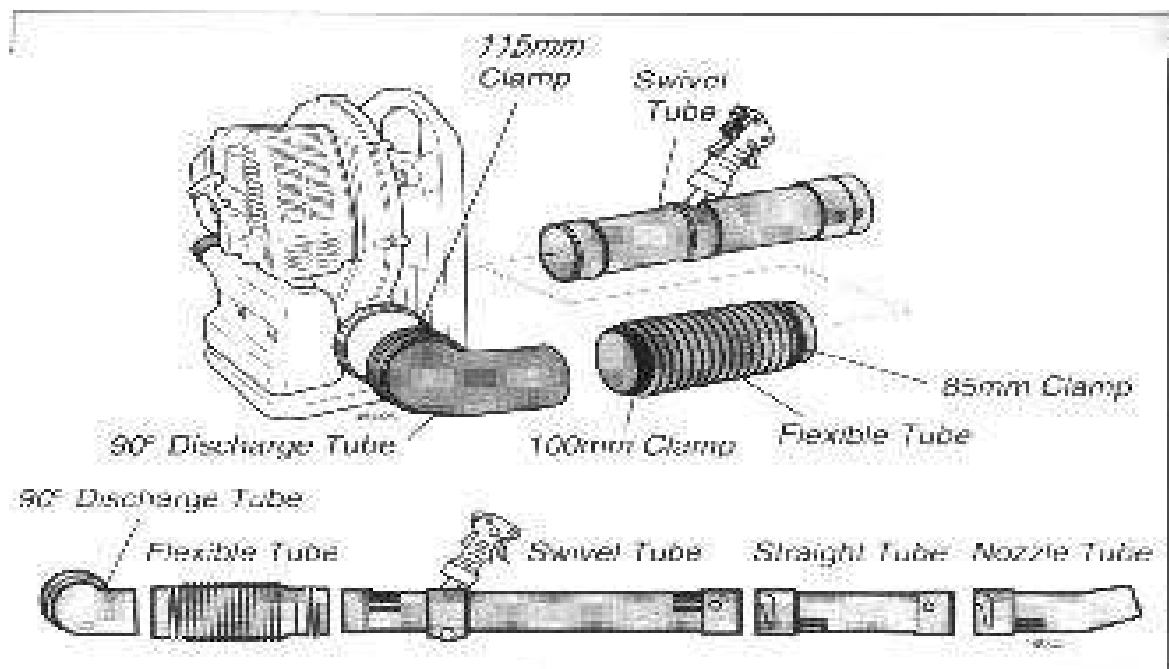

5. Pak de rechte pijp (zie tek) en plaats deze over de uitlaat en blokkeerpennen.
6. Zet de rechte pijp vast aan de draai pijp door de rechte pijp te draaien.
7. Pak de uitlaat pijp en zet deze vast aan de rechte pijp zoals bij stap 5 en 6.
8. Maak de kabel klem vast op het einde van de flexibele pijp en haak de kabel er doorheen zoals op de afbeelding

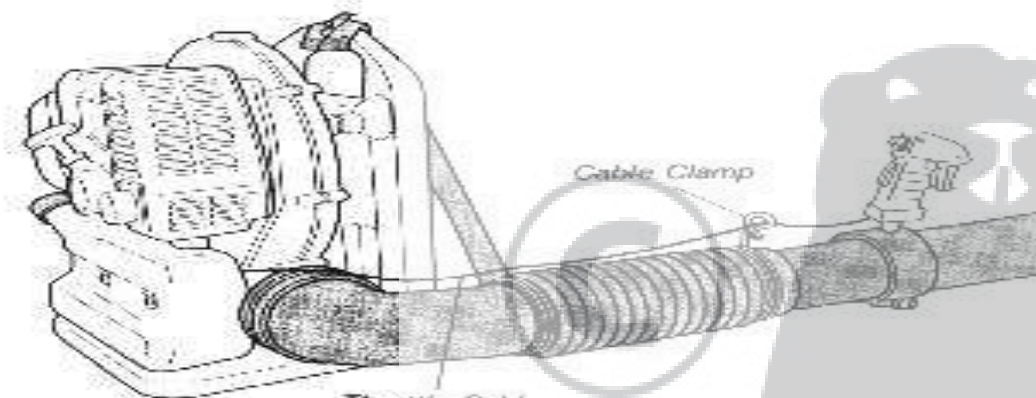

BELANGRIJK!

Het monteren van de pijpen beïnvloedt de balans en de werking van de machine! Zorg ervoor dat de pijpen en uitlaatpijp correct zijn gemonteerd zoals op de vorige bladzijde en dat alle verbindingen goed vast zitten.

! WAARSCHUWING!

GEVAAR VOOR DRAAIENDE PROPELLER!

Stop de motor voordat u de pijpen de – of monteert. Monteer nooit pijpen bij draaiende motor en pleeg ook geen onderhoud met een draaiende motor.

HET MENGEN VAN DE BRANDSTOF.

BENODIGDHEDEN:

- Gebruik uitsluitend verse schone benzine.
- Gebruik uitsluitend benzine met een iktaangetal van 87 of hoger.
- Meng alle benzine met 2 takt motor olie in de de verhouding 1:25 (1 liter olie op 25 liter benzine)

! PAS OP!

Probeer nooit benzine te mengen in de benzinetank van de bladblazer, mix het mengsel altijd in een schone jerrycan.

Sommige benzines bevatten alcohol. Deze benzines veroorzaken een hogere motor temperatuur. Ook kan in bepaalde gevallen alcohol de menging van smeerolie negatief beïnvloeden. De benzine mag nooit meer dan 10% alcohol bevatten. Als er een met zuurstof toegevoegde benzine gebruikt moet worden is het beter om er één op ether basis te gebruiken zoals MTBE boven alcohol.

BELANGRIJK!

Meng uitsluitend de hoeveelheid benzine welke u onmiddellijk nodig heeft. Als mengsel langer dan 30 dagen gestaan heeft, dient u een stabilisator toe te voegen.

! WAARSCHUWING!

BRANDGEVAAR

Bewaar of meng nooit benzine in de buurt van open vuur of brandbare materialen. Start de machine altijd op een open plek, minstens 3 meter uit de van brandstof en andere brandbare materialen.



HET VULLEN VAN DE BENZINETANK

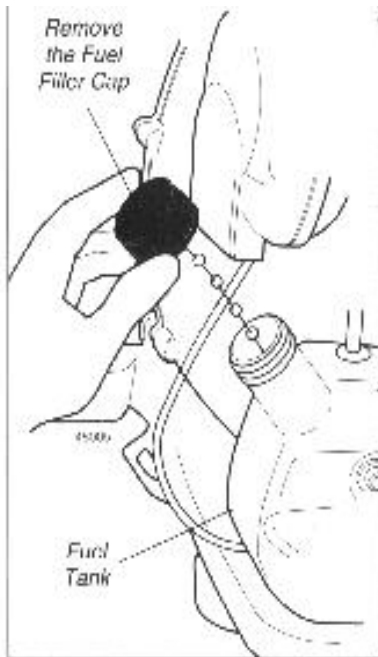

1. Plaats de blazer recht op een stabiele ondergrond en maak de omgeving van de benzinedop goed schoon.
2. Verwijder de benzinedop.
3. Vul de tank met schone, verse benzine.
4. Draai de benzinedop erop en veeg eventueel gemorste benzine weg, voordat u de bladblazer start.

! WAARSCHUWING!

GEVAAR VOOR BRAND EN BRANDWONDEN

- Wees **altijd** zeer voorzichtig met benzine. Benzine is zeer brandgevaarlijk.
- Gebruik de bladblazer **nooit** als de benzinetank of leidingen beschadigd zijn of lekken.
- Vul **nooit** benzine bij, als de motor draait.
- Vul **nooit** benzine als de motor nog warm is. Laat de motor altijd afkoelen voor u benzine bijvult.
- Rook **niet** en ontsteek **geen** vuur en de buurt van de blazer of van benzine.
- Gebruik **altijd** een goede, schone jerrycan om benzine in op te slaan en te transporteren.
- Plaats **nooit** brandbaar materiaal in de buurt van de uitlaat.
- Gebruik de bladblazer **nooit** als de uitlaat of de vonkendoder niet juist werken of wanneer deze niet zijn gemonteerd.
- Gebruik de machine **niet** als deze niet in goede conditie is en de pijpen niet of niet goed gemonteerd zijn.

HET STARTEN EN STOPPEN VAN DE MOTOR

! WAARSCHUWING!

PAS OP VOOR DRAAIENDE PROPELLOR

De propellor draait zodra de motor draait! Gebruik de machine uitsluitend wanneer de pijpen en de luchtinlaat deksel juist gemonteerd zijn.

GEVAAR VOOR OPVLIEGEND VUIL EN STOF

Draag altijd een veiligheidsbril en mondkapje als u de machine gebruikt. Richt de blaaspijp nooit op omstanders of dieren. Gebruik de blazer nooit voordat alle bedieningsfuncties goed werken.

! PAS OP!

Voorkom het doorlopen van de motor zonder dat de pijpen zijn gemonteerd of wanneer de lucht inlaatdeksel of blaaspijpen zijn geblokkeerd. Gebeurt dit toch dan kan de motor overhit raken, zuiger bezwijken of de deksel van de motor smelten.

STARTPROCEDURE

WARME OF KOUDE MOTOR

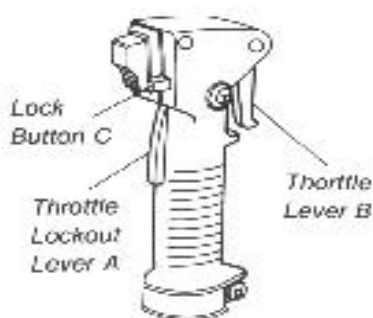

1. Zet de gashendel op “vol toerental” door het volgende te doen.
 - Houdt gashendel “A” ingedrukt.
 - Knijp hendel “B” in (richting handvat).
 - Druk hendel “C” in.
 - Terwijl u hendel “C” indrukt, laat u hendel “B” en hendel “A” los.
2. Schuif de schakelaar in de “I” (aan) positie.

N.B.:

De motor ontsteking wordt gecontroleerd door een tweestanden schakelaar “on-off” welke op het handvat geplaatst is. Deze schakelaar is gemerkt “I” voor AAN en “O” UIT.

3. Bereid het benzine systeem voor. Door de primer herhaaldelijk in te knijpen, tot het bolletje is gevuld met benzine en u weerstand voelt.

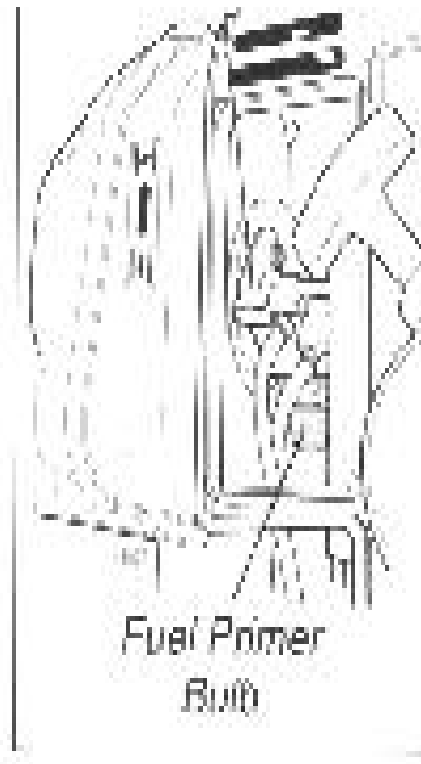

ALLEEN BIJ KOUDE MOTOR

Schuif de choke naar boven. De choke is nu gesloten.

4. Plaats de machine op de grond en houdt de machine stevig vast met je linker hand.

! WAARSCHUWING!

De motordeksel is heet na gebruik.

5. Gebruik je rechter hand. Trek het startkoord langzaam omhoog, tot dat u contact voelt met het vliegweiel.
6. Trek het startkoord snel naar boven om de motor te starten.
7. Stap 5 en 6, indien nodig 2 tot 3 keer herhalen.

! PAS OP!

De repeteer starter kan beschadigen door verkeerd gebruik!

- Trek het koord nooit helemaal tot het uiterste uit.
- Trek altijd het startkoord op spanning, voordat u gaat starten. Laat het startkoord altijd langzaam terugrollen.



ALS DE MOTOR START

1. Laat de motor stationair draaien tot dat de normale werktemperatuur is bereikt. (2-3 min.).
2. Open tijdens het warmdraaien van de motor de choke, door de choke bediening langzaam naar beneden te schuiven om deze geheel open te zetten.

De bladblazer is nu gereed voor gebruik.

HET STOPPEN VAN DE MOTOR

1. Koel de motor af door hem 2 –3 minuten stationair te laten lopen.
2. Schuif de aan/uit schakelaar naar de "O" positie om hem uit te zetten.

! BELANGRIJK!

Wanneer de motor door blijft lopen, nadat u de schakelaar in de "O" (uit) positie heeft geschoven, stopt u de motor door de schoke bedienings functie naar boven te schuiven, om deze volledig te sluiten.

ALS DE MOTOR NIET START

Herhaal de startprocedure voor 'warm' of 'koude' start. Indien de motor nog steeds niet wil starten. Zie dan "Het starten van een "verzopen" motor".

! WAARSCHUWING!

Gebruik de machine nooit voordat alle onderdelen juist zijn geïnstalleerd en goed werken. Gebruik de machine nooit wanneer de lucht inlaatdeksel ontbreekt of is beschadigd.

HET STARTEN VAN EEN VERZOPEN

1. Verwijder de bougiekabel en gebruik de bougiesleutel om de bougie te verwijderen (draai in tegengestelde richting).
2. Als de bougie vuil is of onder zit met benzine, maak dit dan schoon of vervang de bougie indien nodig.
3. Schudt de motor een paar keer heen en weer om overtolige benzine in de verbrandingskamer te verwijderen.
4. Monteer de bougie en draai deze vast, verbind daarna weer de bougie kabel.
5. Herhaal de startprocedure voor een warme motor.
6. Als de motor nog steeds wigert, raadpleeg dan het hoofdstuk "troubleshooting" aan het einde van dit manual.

HET AFSTELLEN VAN HET STATIONAIRE TOERENTAL

1. Start de motor volgens de reeds eerder beschreven procedures

2. Laat de motor stationair draaien tot dat de werktemperatuur bereikt is (2-3 min).
3. Gebruik een schroevendraaier om het stationaire toerental op 2500-2900 toeren/ minuut af te stellen.
 - Draai de afstelschroef voor het stationair toerental met de klok mee om het stationair toerental te verhogen.
 - Draai de afstelschroef voor het stationair toerental tegen de klok in om het stationair toerental te verlagen.

! BELANGRIJK!

Een schone en onbeperkte luchtstroom is belangrijk voor de prestaties en duurzaamheid van de motor van uw machine! Inspecteer de motor luchtfilter en maak deze eerst schoon, voordat u de carburateur wilt gaan afstellen.

! BELANGRIJK!

De blaaspijpen en inlaatdeksel moeten zijn gemonteerd, alvorens u het stationair toerental wilt afstellen! Het stationair toerental wordt aangetast wanneer de inlaatdeksel of blaaspijpen worden geblokkeerd of onjuist zijn gemonteerd.

HET AFSTELLEN VAN HET HARNAS

De Shindaiwa EB480 bladblazer is uitgerust met een geavanceerd harnas systeem, dat helpt om u te verzekeren van optimaal comfort en gebruiks gemak.

- De schouder riemen zijn gevuld met zacht vulsel, zodat het werk minder vermoeiend wordt.
- Het eenvoudige verstel systeem maakt het makkelijk om het harnas voor iedereen passend te maken.



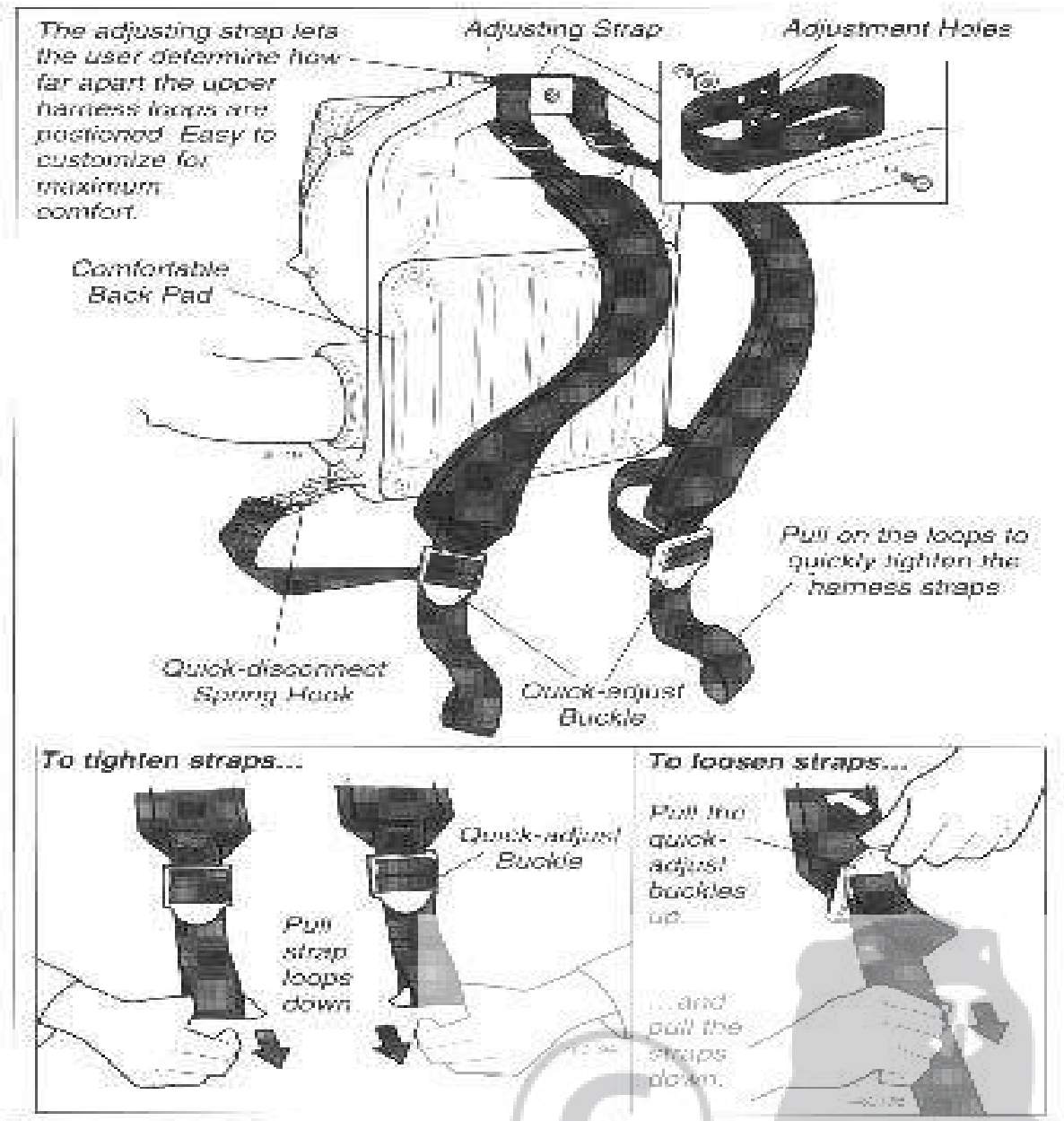

GEBRUIK VAN DE BLADBLAZER

! DENK VEILIG!

GEBRUIKERS TIPS

In de handen van een ervaren gebruiker, kan de EB480 efficiënt een hoop soorten vuil verwijderen, dat varieert van gemaaid gras tot grind. Een standaard regel is, dat je de bladblazer op een zo laag mogelijke power stand zet om je werkgedaan te krijgen.

- Gebruik de lage power stand om lichte materialen rond grasvelden of heesters op te ruimen.

- Gebruik de medium power stand om gras of bladeren van parkeerplaatsen en wandelpaden te verwijderen
- Gebruik de hoge power stand voor het verwijderen van zwaar materiaal, zoals vuil en sneeuw.

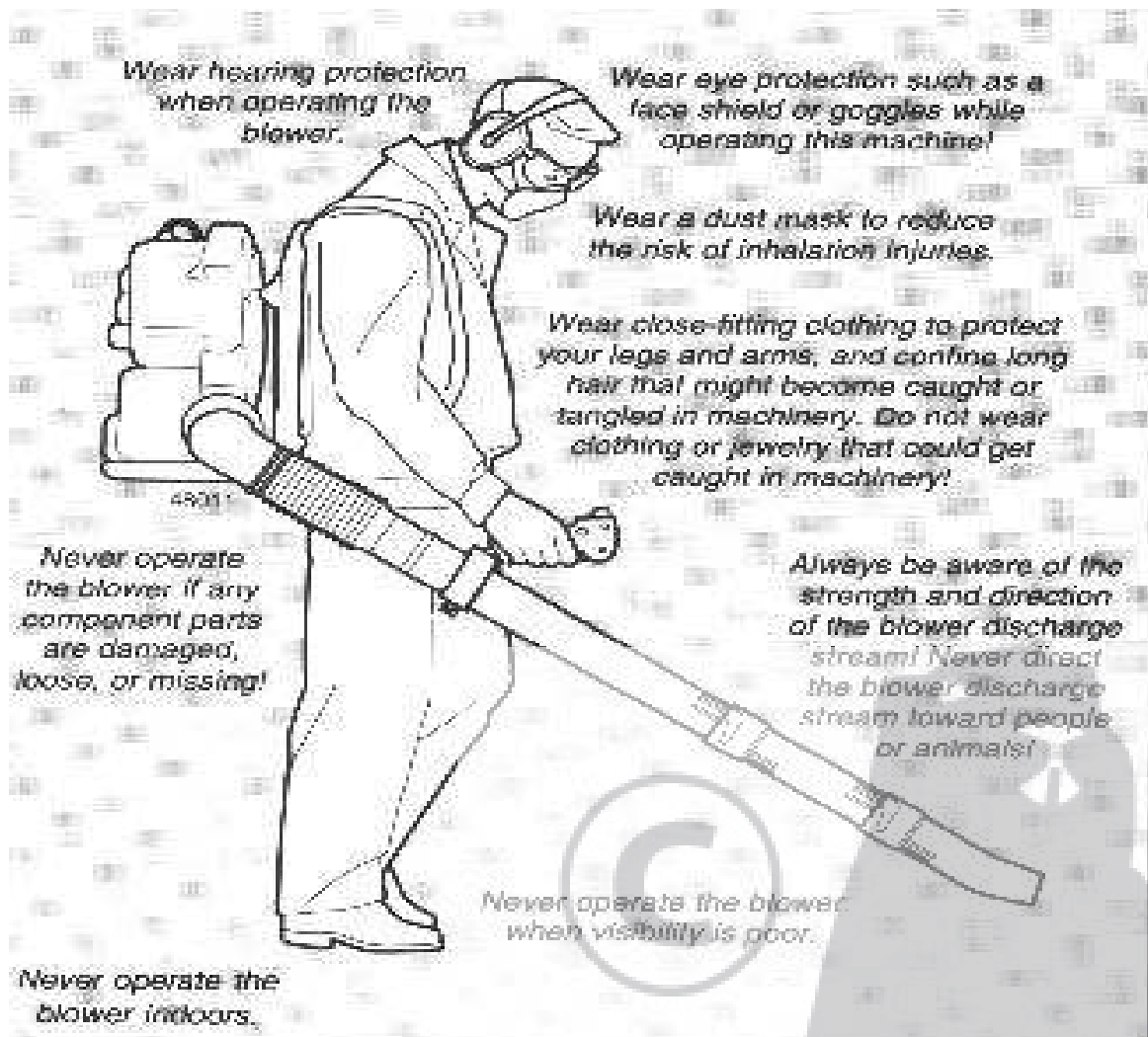

ROUTINE ONERHOUD ELKE 10 DRAAIUREN OF VAKER IN STOFFIGE OMSTANDIGHEDEN

! WAARSCHUWING!

Voordat u onderhoud gaat plegen aan de machine, eerst de motor stoppen en bougiekabel verwijderen.

DAGELIJKSONDERHOUD

- Verwijder eventueel vuil van de buitenkant.
- Inspecteer de motor, tank en slangen voor mogelijke benzine lekken en repareer deze indien nodig.
- Inspecteer de machine op loszittende, beschadigde of ontbrekende onderdelen en repareer deze indien nodig.
- Inspecteer de motorkoelvinnen voor opgehoopt vuil en maak deze schoon.

! WAARSCHUWING!

Vuile of beschadigde koelvinnen veroorzaken overhitting van de motor en deze kan daardoor zwaar beschadigen! Het werken met een machine waarvan onderdelen missen, stuk zijn of los zitten, kan een te hoog toerental van de motor veroorzaken, waardoor schade aan de motor

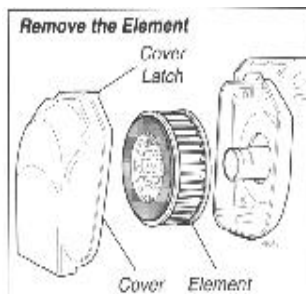

kan ontstaan.

1. Verwijder de luchtfilterdeksel door rustig de sluiting los te klikken.
2. Inspecteer het luchtfilterelement. Indien het element beschadigd of vervormt is, dient u dit te vervangen.

BELANGRIJK!

De EB480 heeft een speciaal hoog capaciteits droog-type luchtfilter element. De filter kan schoongemaakt worden met benzine of een oplossingsmiddel, maar nooit met olie.

3. Gebruik samengeperste lucht om het vuil van het luchtfilter element af te blazen.

N.B.:

Richt de samengeperste lucht op de binnenkant van de filter!

4. Was het filter element in schone benzine en veeg of blaas hem daarna droog.
5. Installeer het luchtfilter element en deksel in omgekeerde volgorde.

! PAS OP!

Gebruik de machine nooit, wanneer een luchtfilter element is beschadigd of ontbreekt.

ELKE 10/15 DRAAIUREN

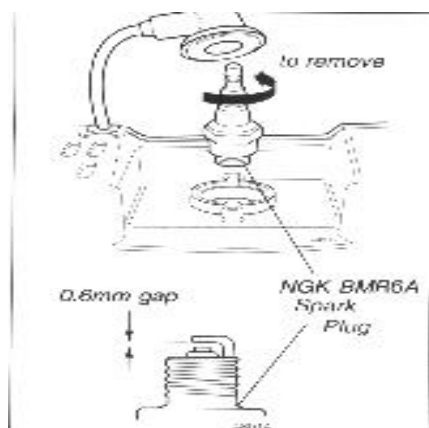

1. Gebruik de bougie sleutel om de bougie te verwijderen (draai tegen de klok in)
2. Maak de bougie scherp en stel deze af op 0.6 mm. Vervang kapotte bougies door een NGK BMR6A of een vergelijkbare bougie.
3. Monteer de bougie met de hand in de cilinderkop. Draai deze daarna goed vast met de bougiesleutel, maar pas op dat je hem niet doordraait.

! PAS OP!

Zorg ervoor dat er nooit vuil terecht komt in de cilinderkop. Maak de omgeving goed schoon, voordat u de bougie verwijdert. Laat de motor afkoelen, voordat u de bougie verwijdert. De draad in de cilinderkop kan beschadigd worden als een bougie wordt verwijderd of gemonteerd bij een warme motor.

ELKE 50 DRAAIUREN OF EERDER ALS VERMOGENSVERLIES OPTREEDT

- **INSPECTIE.** Inspecteer de gehele machine en pijpen op beschadigingen. Controleer of er onderdelen los zitten of ontbreken en repareer deze indien noodzakelijk.
- **BOUGIE.** Vervang de bougie door een CHAMPION CJ8 (of een gelijkwaardige bougie) en stel deze af op 0.6mm.

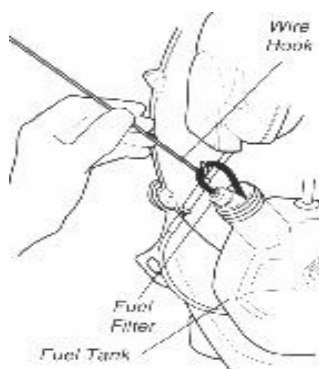

- **BENZINE FILTER.** Gebruik een ijzerdraadje om het benzine filter uit de tank te trekken. Maak het filter daarna schoon in schone benzine. Voordat u het filter weer monteert, inspecteert u de benzineslang. Indien de slang is beschadigd of versleten, moet u eerst een Shindaiwa dealer er naar laten kijken voor u de machine weer gaat gebruiken.
- **KOELSYSTEEM.** Gebruik een houten of plastisch voetschraper en een zachte borstel om eventueel vuil van de cilinder koelribben en krukast te verwijderen.

VONKENDODER ONDERHOUD

Moeilijk starten en verlies van vermogen kan veroorzaakt worden door koolafzetting in het vonkenscherm. Het vonkenscherm dient periodiek als volgt te worden schoon gemaakt.

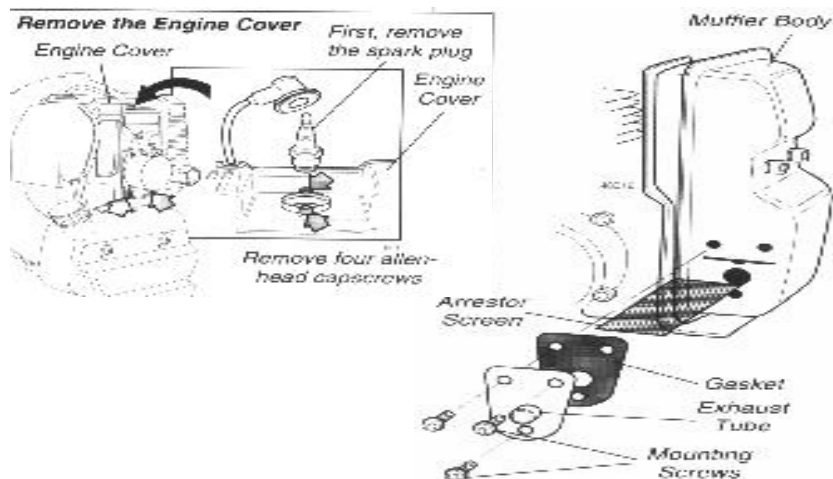

1. verwijder de bougie.
2. Gebruik de 4mm imbusleutel om de 4 schroeven van de motor deksel los te draaien (in tegengestelde richting draaien) en verwijder daarna de motor deksel.
3. Gebruik de schroevendraaier om de drie schroeven van de uitlaatkap te verwijderen, verwijder daarna de uitlaatpijp, akking en scherm
4. Gebruik een plastic voetschraper of harde borstel voor het verwijderen van koolresten van het vonkenscherm en de uitlaat.
5. Inspecteer het vonkenscherm goed. Vervang het scherm als deze kapot is of niet meer schoon te krijgen.
6. Installeer de diverse onderdelen weer in omgekeerde volgorde en zet deze goed vast met de 3 uitlaat schroeven.
7. Plaats de motordeksel weer op zijn plaats en zet deze weer vast met de 4 overgebleven schroeven.

! PAS OP!

Monteer de schroeven altijd in hetzelfde gat. Verwisselen van de schroeven kan schade veroorzaken aan de aluminium onderdelen van de motor.

8. Installeer de bougie en breng de bougiekabel weer aan.

OPSLAG 30 DAGEN OF LANGER

- **SCHOONMAKEN.** Maak de buitenkant van de machine goed schoon.
- **INSPECTIE.** Inspecteer de gehele machine en pijpen op beschadigingen en op ontbrekende of kapotte onderdelen en repareer deze indien nodig.

- **BENZINE.** Laat de benzinetank leeglopen en laat daarna de motor draaien tot deze vanzelf stopt, wegens gebrek aan benzine.

! PAS OP!

Berg de machine nooit op met restbenzine in de tank, benzineslag of carburateur! Uw Shindaiwa garantie dekt geen schade als gevolg van "ouderdom" of door vuile benzine.

- **SMERING.** Verwijder de bougie, giet daarna 7g motorolie in de cilinder via het bougiegat. Trek voor u de bougie weer monteert eerst 2 of 3 keer aan de repeteer starter om wat olie dover de cilinderwanden te laten lopen.
- **LUCHTFILTER.** Verwijder het luchtfilter en maak het element schoon. Plaats het daarna terug, zoals staat beschreven onder dagelijks onderhoud.
- **OPBERGEN.** Berg de machine op in een schone, droge stofvrije omgeving.

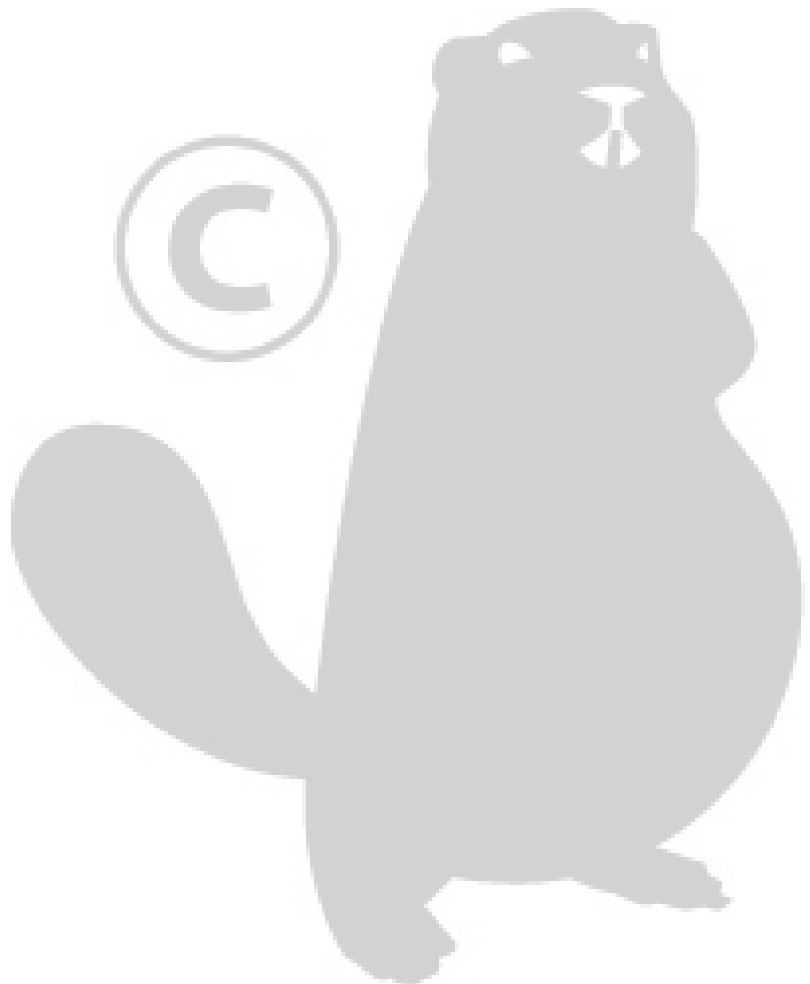

TROUBLE SHOOTING GIDS

MOTOR START NIET

WAT TE CONTROLEREN

MOGELIJKE OORZAAK

OPLOSSING

Draait de motor rond

nee

- kapotte repeteerstarter
- vloeistof in carter
- interne schade

- ga naar uw dealer

ja

Compressie goed?

nee

- losse bougie
- versleten cilinder/
zuiger/veren

- draai deze vast

- ga naar uw dealer

ja

Zit er benzine in tank?

nee

- geen benzine

- vul de tank

ja

Komt er benzine in de
leiding als primer ingedrukt
wordt

nee

- check filter of de
_ tankontluchting

- maak schoon en start

ja

Vonkt de bougie

nee

- schakelaar is "UIT"
- geen massa ontsteking
- ont. spoel stuk

- zet aan en start

- ga naar dealer

ja

Controleer de bougie

- indien de bougie nat is
- controleer afstelling
- verkeerde bougie of
- versleten

- zie WARM start
- stel af 0.6 mm

- vervang bougie

Wordt de motor te heet

- motor te zwaar belast
- verkeerde benzine
benzine verhouding
- bladeren of vuil in de
uitlaat deksel
- fan, fan deksel of koel-
ribben zijn vuil of
beschadigd
- kool resten in de uitlaat
- kool resten in de
verbrandingskamer

- met lager toerental
werken
- vul de tank met de
juiste benzine mix
- maak de deksel
schoon
- maak schoon,
repareer of vervang
indien nodig
- maak schoon
- ga naar u dealer

Motor loopt ruw, blaast
zwarte rook en onverbrande
benzine uit.

- verstopt luchtfilter
- losse of kapotte bougie
- lucht lekkage of verstopte benzineleiding
- water in de benzine tank
- vast gelopen zuiger
- membraam carb. Stuk
- maak schoon
- zet vast of vervang
- repareer of vervang filter en/of benzineleiding
- tap tank af en vul de tank opnieuw
- ga naar uw dealer
- ga naar uw dealer

Motor pingelt

- overhit
- verkeerd mengsel
- koolafzetting in verbrandings kamer
- laat de motor afkoelen. Zoek reden op
- check op olie peil. check of er wel alcohol aanwezig is. hervul indien noodzakelijk
- ga naar u dealer

Slechte acceleratie

- verstopt luchtfilter
- verstopte vonkenvanger
- verstopt benzinefilter
- carburateur mengsel te zwak
- stationair toerental te laag
- lekkend of beschadigd onderdeel
- vuil dat vast zit tussen de propellers
- maak filter schoon
- ontkool de vanger
- maak schoon en vervang indien nodig
- breng de blazer terug naar dealer voor inspectie, vervanging
- stel af op 2500-2900 toeren
- repareer of vervang indien nodig
- breng blazer naar dealer voor inspectie of reparatie

Motor stapt abrupt

- schakelaar op uit stand gezet
- benzine tank leeg
- verstopt benzine filter
- water in benzine
- kortgesloten bougie of draad
- zet de schakelaar op 'I' (aan) en herstart
- vul de benzine tank
- maak schoon of vervang het filter
- tap tank af en vul met schone benzine
- vervang of zet bougie vast en zet draad vast

- start storing
 - zuiger vastgelopen
- ga naar uw dealer
 - ga naar uw dealer
-

Motor stopt moeilijk

- overhitte motor
 - start kabel is niet correct aangesloten
 - overhit door verkeerde bougie
- laat de motor stationair lopen om af te koelen
 - gebruik choke om te stoppen en sluit de kabel goed aan
 - vervang bougie door NGK BMR6A
-

Hevige vibraties

- beslingerde of beschadigde fan
 - losse bout/schroef
 - interne beschadiging
 - beschadigde anti-vibraties kussens
- ga naar uw dealer
 - zet deze vast
 - ga naar uw dealer
 - vervang de kussens
-

motor slaat op hol

- blazer inlaat of pijpen zijn verstopt met vuil
 - fan bladen ontbreken of zijn beschadigd
- verwijder het vuil
 - ga naar uw dealer

