

# Over dit handboek

Dank u voor het aankopen van dit product. Dit instructiehandboek beschrijft de gebruikswijze en de voorzorgen alsook de inspectie en onderhoudshandelingen voor het apparaat.

Voordat u dit apparaat gebruikt, lees dit handboek zorgvuldig door totdat u vertrouwd bent met de inhoud. Neem alle waarschuwingen en veiligheidsinstructies in acht om zeker te zijn van de correcte bediening van het apparaat. Als u dit doet, bent u verzekerd van het veilige gebruik en de optimale prestatie van het apparaat.

Dit handboek bevat informatie die van toepassing is op verschillende motormodellen. Voordat u dit handboek verder leest, kijk naar het model van de motor die op de motor staat. Dit instructiehandboek behandelt ook de hulpstukken, controles en de motor van het Multi-Combinatie Systeem. Gebruik alleen hulpstukken gespecificeerd door de fabrikant. Het gebruik van andere hulpstukken kan schade aan het apparaat veroorzaken en mogelijk leiden tot de dood of zware verwonding.

Raadpleeg ook het aparte instructiehandboek voor uw motor.

Neem all belangrijke veiligheidsinformatie in acht die hieronder opgesomd wordt. Het niet naleven van de instructies voor het juiste gebruik die hierin vermeld staan, kan leiden tot een ernstig ongeluk.

- **GEVAAR:** Bij het niet naleven van de instructies levert dit een onmiddellijk gevaar op dat de dood of ernstige verwonding kan veroorzaken.
- **WAARSCHUWING:** Bij het niet naleven van de instructies zou dit de dood of ernstige verwonding kunnen veroorzaken.
- **VOORZICHTIGHEID:** Bij het niet naleven van de instructies kan dit leiden tot een lichte verwonding of

**ATTENTIE** Dit is extra uitleg die bruikbare informatie en instructies geeft.

- Nadat u dit handboek heeft doorgelezen, bewaar het als gemakkelijk referentiemateriaal.
- Als dit handboek verloren gaat of beschadigd wordt, bestel dan onmiddellijk een nieuwe bij uw dealer.
- Als u het apparaat verplaatst of uitleent aan een derde persoon, zorg er dan voor dat u ook het instructiehandboek geeft en de derde persoon aanraadt het handboek zorgvuldig te lezen voordat hij/zij het apparaat gebruikt.
- De gedetailleerde productbeschrijving kan veranderd worden zonder vooraf daarover te informeren in het belang van de verbeterde productkwaliteit of -prestatie of om de veiligheid van het product te bevorderen. De beschrijvingen en illustraties in dit handboek kunnen een beetje verschillen van het type apparaat.
- Als u vindt dat er een deel van dit handboek onduidelijk is of verwarrend, neem dan contact op met uw dealer.



## Inhoud

Technische gegevens	
Betekenis van de pictogrammen	
[1] Namen van de onderdelen	1
[2] Veiligheidsinstructies	2
[3] Verzekeren van veilig gebruik	5
[4] Benzine en olie	7
[5] Assemblage	8
[5-1] Monteren van de motor	8
[5-2] Installeren van gasschuifbediening en koord	8
[5-3] Installeren van het snijelement	9
[5-4] Installeren van de geleider en zaagketting	9
[5-5] Monteren van de asbuis	11
[6] Starten en stoppen van de motor	12
.....	14
.....	15
.....	21
.....	22

- [7] Dragen van het harnas
- [8] Inspectie en onderhoud
- [9] Langetermijn opslag
- [10] Storingen verhelpen

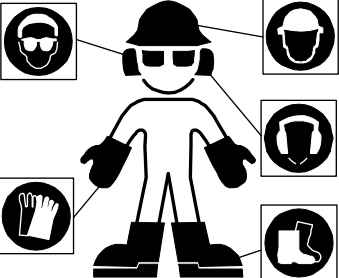
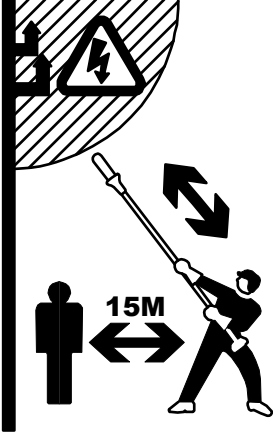
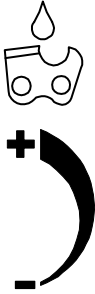
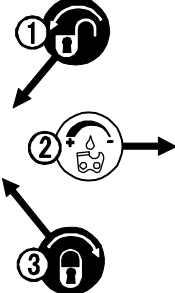

## Betekenis van de pictogrammen

	<p>GEVAAR - WAARSCHUWING - VOORZICHTIGHEID</p>
	<p>Voordat u dit apparaat gebruikt, lees dit handboek zorgvuldig door totdat u vertrouwd bent met de inhoud.</p>
	<p>Gezichtscherm of veiligheidsbril</p>
	<p>Draag beschermuitrusting</p> <ol style="list-style-type: none"> <li>1. Gezichtscherm of veiligheidsbril</li> <li>2. Hoofdbescherming</li> <li>3. Gehoorbescherming</li> <li>4. Heavy-dutyhandschoenen</li> <li>5. Antislipveiligheidsschoenen</li> </ol>
	<ul style="list-style-type: none"> <li>• Houdt het werkeinde van het apparaat op minimaal 15 meter afstand van overhangende elektriciteitskabels, telefoonlijnen en alle andere kabels.</li> <li>• Gebruik het apparaat niet binnen 15 meter afstand van een kind, dier of omstaander.</li> </ul>
	<p>Draai de doseerknop voor kettingsmering in de richting van de klok om de toevoer van olie te verminderen; draai de doseerknop voor kettingsmering tegen de klok in om de toevoer van olie te vermeerderen.</p>
	<ol style="list-style-type: none"> <li>(1) Draai de borgschroef van de doseerknop tegen de klok in met een volledige draai om de doseerknop voor kettingsmering open te maken.</li> <li>(2) Pas de toevoer van de kettingsmering aan met de doseerknop voor kettingsmering.</li> <li>(3) Na het aanpassen van de toevoer van kettingsmering, draait u de borgschroef van de doseerknop voor kettingsmering in de richting van de klok door een volledige draai om de doseerknop vast te draaien.</li> </ol>

## [1] Namen van de onderdelen

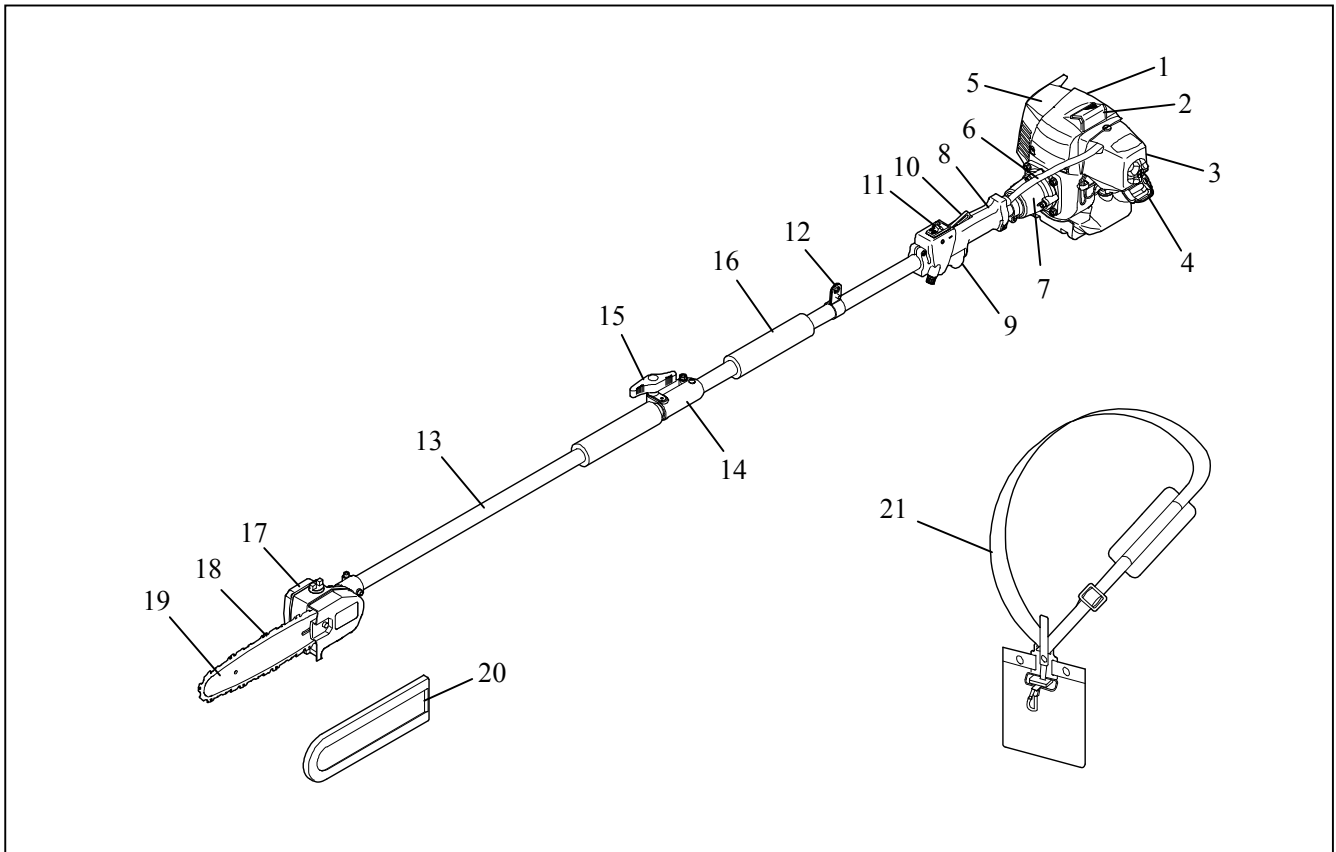

1. Motor
2. Bougie
3. Luchtfilterkap
4. Brandstoftankdop
5. Uitlaatdemper
6. Gasschuifbediening/Smoorstangen
7. Koppelingshuis
8. Bedieningshendel
9. Bediening van de versnelling
10. Blokkering van de bediening van de versnelling
11. Stopschakelaar
12. Ophangpunt
13. Asbuis
14. koppelstuk
15. knop
16. Greep
17. Tandwielkast
18. Zaagketting
19. Geleider
20. Geleiderkap
21. Harnas

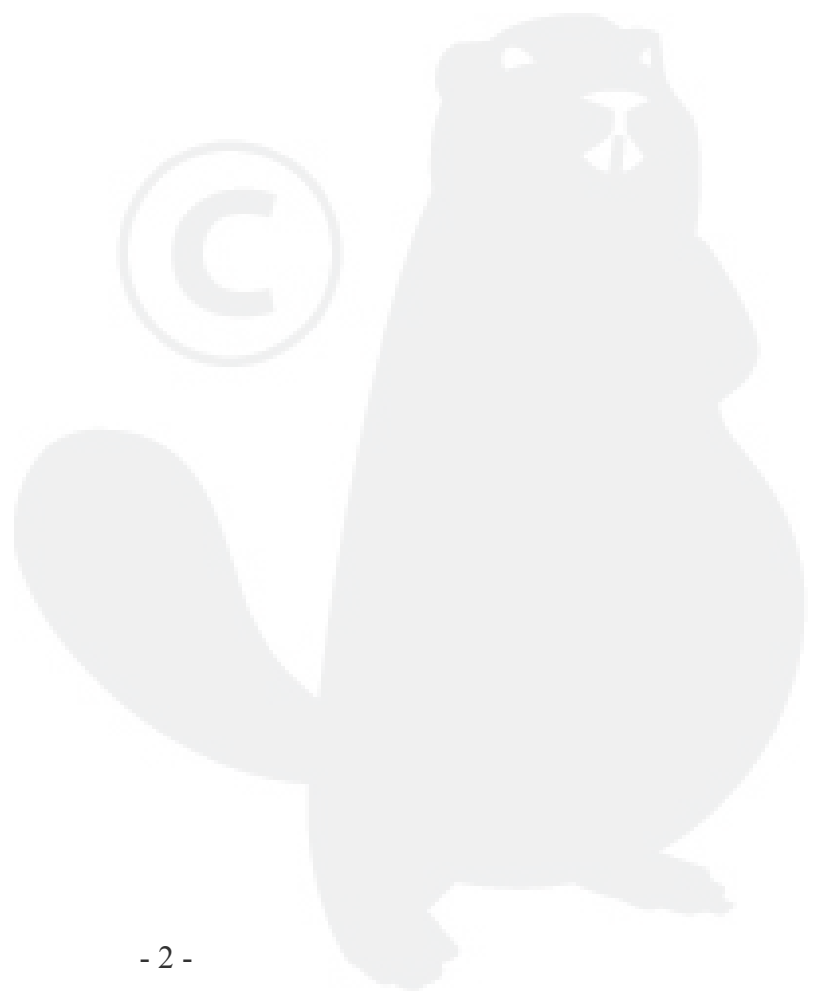

## [2] Veiligheidsinstructies

### 1. Over dit handboek

#### VOORZICHTIGHEID

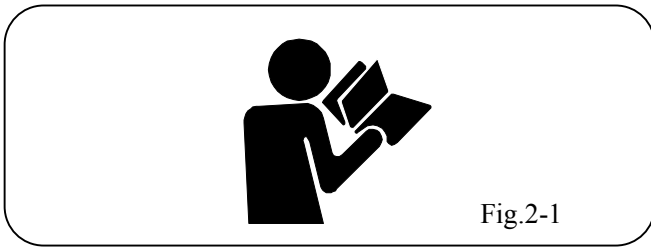

Fig.2-1

Dit handboek bevat belangrijke veiligheidsinstructies. Voordat u dit apparaat gebruikt, lees dit handboek zorgvuldig door totdat u vertrouwd bent met de inhoud. Neem alle waarschuwingen en veiligheidsinstructies in acht om zeker te zijn van de correcte bediening van het apparaat. Als u dit doet, bent u verzekerd van het veilige gebruik en de optimale prestatie van het apparaat.

#### VOORZICHTIGHEID

Dit instructiehandboek behandelt niet alle mogelijke situaties en omstandigheden. Ook al hebben we alle mogelijke stappen ondernomen om de veiligheid van dit apparaat te verzekeren, de gebruiker en de persoon die het onderhoud ervan verzorgt, moeten alle mogelijke stappen uitvoeren om de veiligheid te waarborgen.

### 2. Aanbevolen gebruik

#### VOORZICHTIGHEID

Gebruik de stokkettingzaag voor het afzagen van takken en het snoeien in de hoogte. Gebruik de kettingzaag niet om bomen te vellen of om takken dikker dan 15 cm te snoeien.

### 3. Veiligheidspraktijken

#### VOORZICHTIGHEID

Volg de lokale geluidshindernormen wat betreft de tijden en plaatsen voor het gebruik van het apparaat. Neem ook de huidige lokale veiligheidsnormen, standaarden en verordeningen in acht.

### 4. Vervangstukken

#### WAARSCHUWING

Voor optimale veiligheid en prestatie gebruik alleen de originele onderdelen en accessoires van de fabrikant. Wijzig het apparaat niet of gebruik het niet voor andere toepassingen dan die hier vermeld zijn. Het in gebreke blijven van deze vereiste kan leiden tot ernstige ongelukken en schade aan het apparaat.

### 5. De veiligheid van de gebruiker

#### WAARSCHUWING

Gebruik dit apparaat niet als u ...

- zich niet kan concentreren door vermoeidheid, ziekte of verwonding;
- onder de invloed bent van geneesmiddelen of alcohol;
- jonger bent dan 15 jaar;
- zwanger bent.

Als een van deze hierboven vermelde gevallen op u van toepassing zijn, kan een mogelijk aandachtsverlies een ongeluk veroorzaken.

### 6. Controleer de weersomstandigheden

#### WAARSCHUWING



Fig.2-2

Gebruik het apparaat niet in één van de volgende omstandigheden:

- Als de grond glad is of u kan niet stabiel staan voor een bepaalde reden.
- 's Nachts, bij zware mist, of op andere momenten dat uw gezichtsveld beperkt is en het moeilijk is om een duidelijk beeld te krijgen van het werkgebied.
- Tijdens regenstormen, donderstormen, bij sterke wind of stormwinden, of in eender welke andere weersomstandigheid waarin het gebruik van dit apparaat onveilig zou zijn.

### 7. Het gebruik van veiligheidsuitrusting

#### WAARSCHUWING

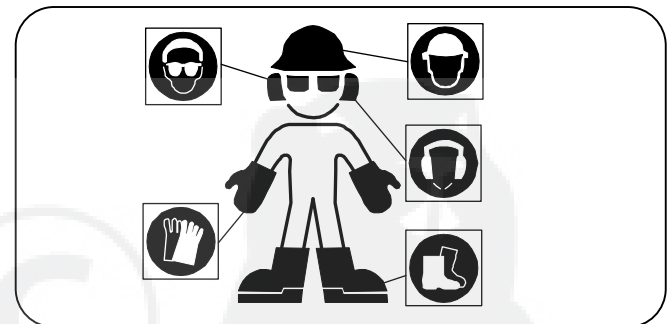

Fig.2-3

Draag steeds de geschikte kledij als u het apparaat gebruikt.

- Kledij die strak zit, veilig is en niet beperkend inclusief een shirt met lange mouwen en een lange broek. (Vermijd het dragen van een korte broek of wijdhangende kleren.) Wijdhangende kleren kunnen vast komen te zitten aan een boomtak of zelfs, het risico inhouden om te struikelen met als gevolg een verwonding.
- Gebruik gehoorbescherming om uw oren te beschermen
- Gezichtsscherf of veiligheidsbril
- Heavy-dutyhandschoenen
- Antislipveiligheidsschoenen (Gebruik nooit dit apparaat als u blootvoets bent of sandalen draagt.)
- Hoofdbescherming om uw hoofd te beschermen tegen vallende voorwerpen, etc.

### 8. Basishandelingen

□ VOORZICHTIGHEID

- Om het veilige gebruik van dit apparaat te verzekeren, moet u vertrouwd worden met de veiligheidsinstructies en de stappen om de motor uit te schakelen. (Zie[6] **Starten en stoppen van de motor.**)
- In een noodgeval kan het noodzakelijk zijn om het apparaat snel van uw lichaam te halen; daarom moet u



vertrouwd zijn met het juiste gebruik van het "snel loslaten van het harnessmechanisme. (Zie [7] **Dragen van het harness • Snel loslaten mechanisme.**)

## 9. Voorzorgen handelingen met benzine

□ GEVAAR

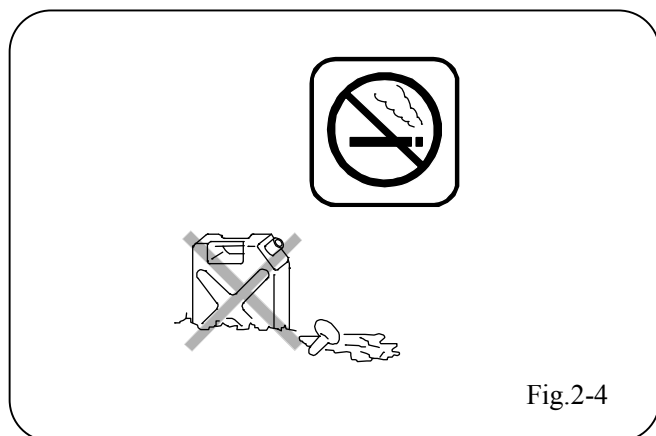

Fig.2-4

- Gebruik het apparaat niet vlak bij een vlam of gemorste benzine.
- Vul de motor niet met benzine als die aanstaat of als de motor nog heet is nadat u het apparaat heeft stopgezet.
- Vul de motor niet als u aan het roken bent.
- Maak gemorste benzine zorgvuldig schoon nadat u de motor opnieuw gevuld heeft met benzine.
- Start de motor op een plaats op minimaal 3 meter afstand van de plaats waar u benzine heeft bijgevuld of van de benzinecontainer. Benzine is uiterst ontvlambaar en vuur kan leiden tot de dood of ernstige verwonding.

## 10. Voorzorgsmaatregelen voor gaslek

□ GEVAAR

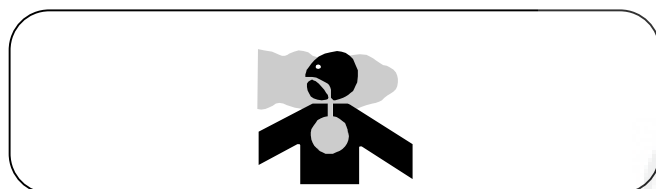

Fig.2-5

Laat de motor niet lopen in een kamer of in een ruimte waarin de ontsnapte uitlaatgassen zich kunnen opstapelen. Door dit te doen kan er een opeenhoping zijn van koolmonoxide en andere giftige gassen die de dood kunnen veroorzaken of ernstige vergiftiging.

## 11. Voorzorgsmaatregelen zaagketting

□ GEVAAR



Fig.2-6

- Breng uw hand of uw voet niet binnen het bereik van de zaagketting als die in gebruik is.

- Als u de zaagketting moet aanraken om een vastgeraakte tak of iets dergelijks los te maken, zet dan de kettingzaag af en wacht totdat de zaagketting volledig stilstaat.
- Zelfs als de zaagketting gestopt is, moet u heavy-dutyhandschoenen dragen en de ketting voorzichtig aanraken. De snijkanten van de zaagketting zijn erg scherp en kunnen de dood veroorzaken of ernstige verwondingen.

## 12. De gevarezone

□ WAARSCHUWING

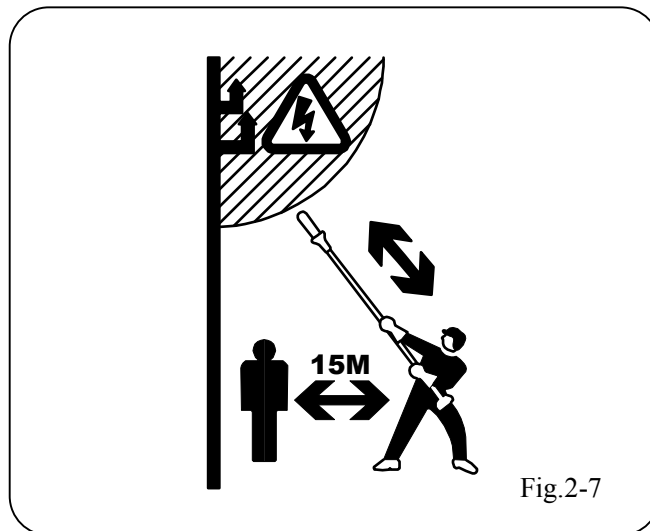

Fig.2-7

- Houdt het werkeinde van de machine op minimaal 15 meter afstand van overhangende elektriciteitskabels, telefoonlijnen en alle andere kabels. Het apparaat is niet geïsoleerd voor externe elektrische shock. Elektrische shock kan leiden tot de dood of ernstige verwondingen.
- Gebruik het apparaat niet binnen 15 meter afstand van een kind, dier of omstaander. U moet een straal van 15 meter in beschouwing nemen rond het apparaat als "gefarezone."
- Als iemand de gevarezone nadert, moet u de motor onmiddellijk afzetten. Het gebruik van het apparaat kan voorwerpen doen vallen of doen vliegen die de dood of ernstige verwondingen kunnen veroorzaken.

## 13. Beperk uw werktijd

□ WAARSCHUWING

- Gebruik het apparaat niet langer dan 2 uur per dag.
- Rust zo'n 10 à 20 minuten nadat u het iedere 30 tot 40 minuten heeft gebruikt.

Het apparaat zonder rustpauze blijven gebruiken kan leiden tot oververmoeidheid. Dat kan leiden tot aandachtsverlies waardoor er een ongeluk kan gebeuren of een verwonding aan uw vingers of handen. Als u abnormale symptomen heeft zoals pijn, ongemak of verlamde vingers of handen, moet u onmiddellijk stoppen met het gebruiken van het apparaat en een dokter raadplegen.



#### 14. Het vermijden van elektrische shock

WAARSCHUWING



Fig.2-8

Raak nooit de bougie of de hoogspanningskabel aan terwijl het apparaat aanstaat. Als u dat wel doet, kan u een elektrische shock krijgen en dit kan leiden tot de dood of ernstige verwonding.

#### 15. Vermijden van verbrandingen

VOORZICHTIGHEID

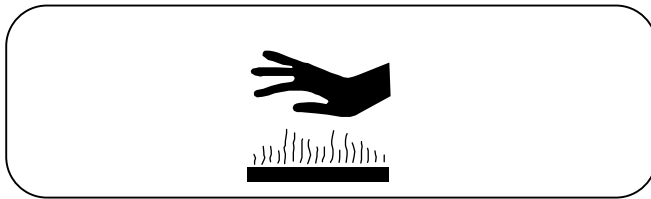

Fig.2-9

Raak nooit de uitlaatdemper aan, de uitlaatdemperkap, uitlaatpijp, cilinder of cilinderdeksel terwijl het apparaat aanstaat of onmiddellijk na het gebruik, daar ze erg heet worden. Als u dit toch doet, kunt u zich verbranden.

#### 16. Het gebruik van de geleiderkap

VOORZICHTIGHEID

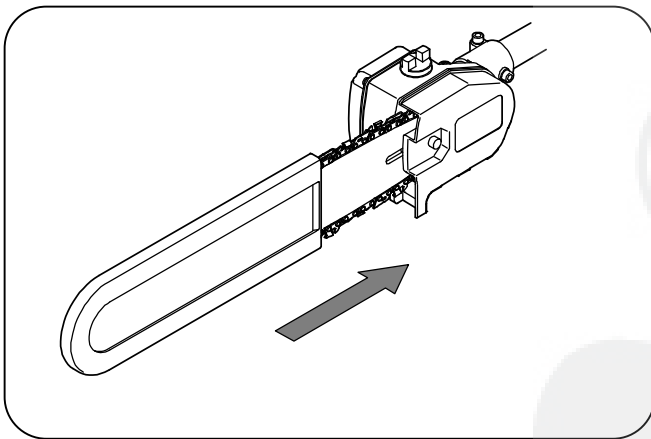

Fig.2-10

- Houdt de geleiderkap op de zaagketting als de kettingzaag niet in gebruik is.
- Voor het transporteren van de kettingzaag, moet de motor afgezet worden en de geleiderkap over de zaagketting getrokken worden. Gebruik de nodige zorg bij het transport. De zaagketting is erg scherp en kan verwondingen veroorzaken.

- Als het apparaat wordt verplaatst in een voertuig, moet u het vastzetten zodat het niet kan bewegen. Als het apparaat vrij kan bewegen tijdens het transport, kan de benzine lekken of het apparaat kan beschadigd worden.

## [3] Verzekeren van veilig gebruik

### □ VOORZICHTIGHEID

Om het veilig gebruik te garanderen, moeten de volgende stappen precies opgevolgd worden. Als u dat niet doet, kan dit leiden tot persoonlijke verwondingen of ernstige schade aan het apparaat.

### 1. Inspectie vóór het gebruik

Inspecteer zorgvuldig en voer het nodige onderhoud uit vooraleer het apparaat aan te zetten. Als u dat niet doet, kan dit leiden tot persoonlijke verwondingen of ernstige schade aan het apparaat.

- Losse of verloren schroeven vastmaken of vervangen.
- Vervang alle beschadigde of versleten onderdelen.
- Controleer of er benzine is gelekt. Controleer de benzinetankkap en verwijder gemorste benzine.
- Controleer of de spanning van de zaagketting correct is.
- Controleer het niveau van de kettingsmeer in de olietank.

Voor meer informatie, zie [8] **Inspectie en onderhoud**.

### 2. Het verwijderen van hindernissen uit het werkgebied

Voordat u begint met het gebruik van het apparaat, moet u hindernissen verwijderen uit het werkgebied. Wees uiterst voorzichtig met hindernissen waar de gebruiker over kan struikelen, zoals boomwortels, boomstronken en kuilen.

### 3. Markeer de gevarezone

Een cirkelvormig gebied met een straal van 15 meter rondom het apparaat is de gevarezone. Als het nodig is, markeer het gebied met geel touw om te waarschuwen en plaats een waarschuwingsteken.

### 4. Dragen van het harnas

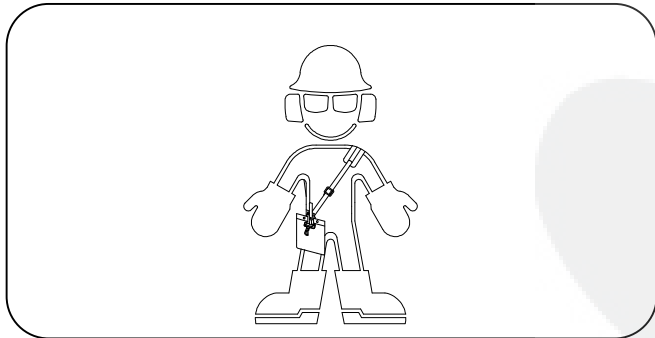

Fig.3-1

- Doe het harnas aan voordat u begint te werken met het apparaat.
- Pas de lengte van de harnasriem aan zodat u het

apparaat comfortabel kan vasthouden.

### 5. De motor aanzetten

- In sommige gevallen kan een zaagketting plots beginnen te werken als de motor wordt aangezet. Bewaar een veilige ruimte rondom u zelf voordat u de motor aanzet.
- Zorg ervoor dat er geen omstaanders staan binnen 15 meter voordat u de motor aanzet.
- Plaats het apparaat op een vlakke stevige ondergrond voordat u de motor aanzet.
- Zorg ervoor dat er geen deel van de zaagketting in contact komt met de grond of een ander voorwerp.

### 6. Controleer de toevoer van kettingsmering

Voordat u start, controleer dat de juiste hoeveelheid kettingsmering is bijgevuld. Om dat te doen, start u de motor en zorgt u ervoor dat de zaagketting loopt. Plaats het uiteinde van de geleider in de richting van een houten paneel of een ander vlak oppervlak zonder dat de zaagketting het paneel raakt. Laat de zaagketting lopen tegen een vrij hoge snelheid gedurende 2 à 3 seconden. Als er een kleine hoeveelheid kettingsmering op het paneel lekt, is de toevoer van kettingsmering goed.

Voor de procedure hoe de toevoer van kettingsmering aan te passen, zie 13. **Aanpassen van de toevoer van kettingsmering onder [8]. Inspectie en onderhoud.**

### 7. Klaarmaken om te werken

Doe een beetje ervaring op door eerst kleine twijggies en takken te snoeien.

### 8. Veiligheidsvoorzorgen

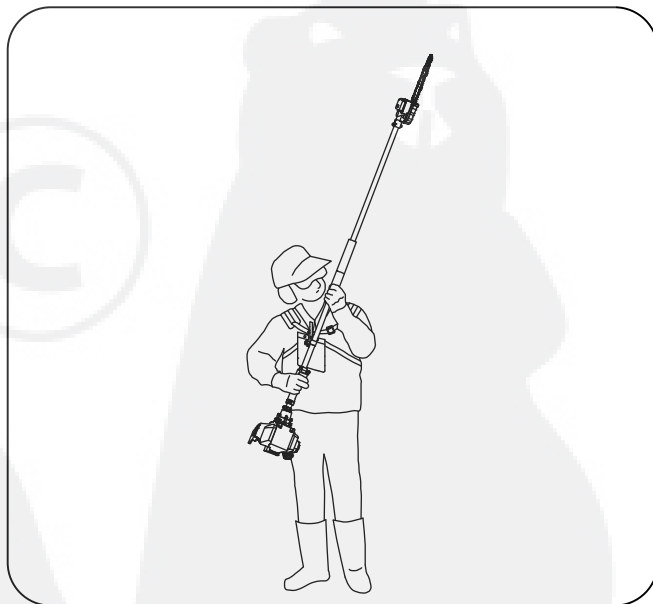

Fig.3-2

- Houdt het apparaat goed vast met beide handen. Houdt de bedieningshendel vast met uw rechterhand; houdt de

greep met uw linkerhand vast.

- Om een stabiele houding te behouden, moet u met beide benen gespreid staan wijder dan uw schouders.
- Blijf met uw voeten stabiel aan de grond staan.
- Zet de motor af als er een abnormaal geluid of vibratie is, als er een noodgeval is, of als u het apparaat neerzet.
- Als er iemand belt of als er iemand u onderbreekt terwijl u werkt, zet altijd eerst de motor af voordat u uzelf omdraait.
- Plan waar u naartoe zal lopen als u vallende voorwerpen moet ontwijken.
- Voordat u begint met werken, verwijder de boomtakken, bladeren en andere hindernissen die uw gezichtsveld kunnen beperken.
- Bepaal het pad waarop gesnoeiende takken vallen gebaseerd op een hoek van de stam takken en twijgen die daar rond liggen, waar de nabijgelegen bomen staan, of er hindernissen zijn en de topografie en de windrichting.
- Om een verwonding te vermijden door vallende takken moet u zich steeds bewust zijn van het pad van vallende takken terwijl u werkt. Sta niet onmiddellijk onder de takken die u aan het snoeien bent.

## 9. Snoeipatroon

- Probeer geen takken te snoeien die dikker zijn dan 15 cm diameter.
- Als het nodig is om een dikke tak te snoeien, doe het dan in verschillende keren.
- Als de zaagketting vast komt te zitten in een tak tijdens het gebruik, of als de zaagketting verstrikt raakt met een tak, zet dan de motor af voordat u tracht de zaagketting los te maken.
- Laat de motor lopen op snelheden tussen 5.500 en 8.000 r.p.m. (toeren) naargelang de werkomstandigheden.
- Wees erg voorzichtig over de mogelijkheid van terugslag als u gebogen of gespleten takken snoeit.

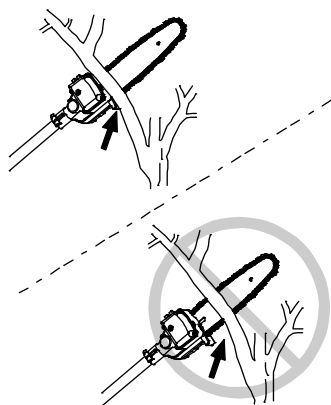

Fig.3-3

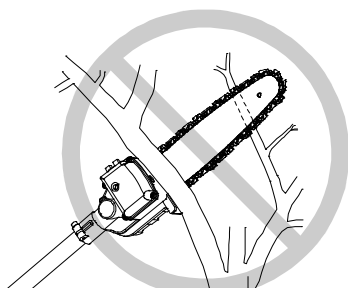

Fig.3-4

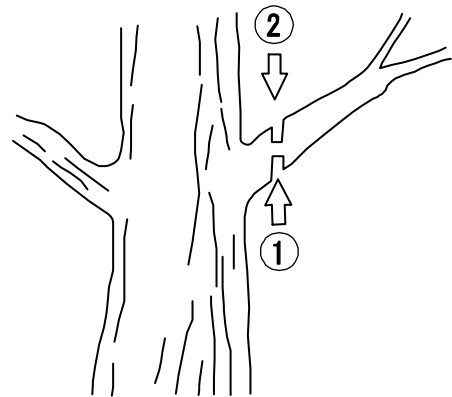

Fig.3-5

- Duw de geleider op de tandwielkast tegen de tak die u wilt afsnijden. Met deze techniek zal de werkende zaagketting niet naar voren slingeren als de tak afgesneden is. Zorg ervoor dat er geen ruimte is tussen de geleider en de tak die wordt afgesneden; duw de zaagketting niet naar voren en naar achteren. (Fig.3-3)
- Als er een andere tak onmiddellijk achter de tak zit die wordt afgesneden, moet u erg voorzichtig zijn. De tweede tak kan de geleider breken. (Fig.3-4)
- Als u een tak afsnijdt, duw de zaagketting er dan lichtjes tegen. Vlak voordat u de tak doorsnijdt, stop dan met lichtjes duwen en houdt de kettingzaag stevig vast.
- Om een dikke tak die dikker is dan 10 cm in diameter door te snijden, doe het volgende: (Fig.3-5)
  1. Duw lichtjes op de bovenzijde van de geleider tegen de onderzijde van de tak vlakbij de boomstam. Doe het snijwerk onderin (1) tot op een diepte van ongeveer 1/4 diameter van de tak.
  2. Doe het snijwerk achter (2) bovenop de tak, tot ongeveer 2 à 3 cm verwijderd van het snijwerk onderin. Als de tak gevallen is, snijdt dan de resterende delen naast de boomstam eraf.

## 10. Terugslag

Gebruik nooit het voorste uiteinde van de geleider (vooral niet het voorste 1/4 vlakbij de punt) om een tak te snoeien. Als het voorste einde van de geleider in contact komt met een boom, tak, of een ander hard voorwerp terwijl de zaagketting loopt, zal er een hevige terugslag zijn. Een terugslag is een sterke reactieve kracht die de zaagketting terug doet slingeren naar de gebruiker toe, hetgeen mogelijk tot verwonding kan leiden.

## **11. Speciale voorzorgen als er twee of meer apparaten in gebruik zijn**

Als er twee of meer apparaten tegelijkertijd in gebruik zijn, is het belangrijk dat alle gebruikers ontzettend voorzichtig zijn om voldoende afstand te bewaren van elkaar, constant rondom zichzelf kijken, en steeds bewust zijn van de aanwezigheid van andere gebruikers om het veilige gebruik te verzekeren.

## **12. Abnormaal geluid en vibratie**

- Als het apparaat plotseling een abnormaal geluid maakt of vibreert, dan moet u de motor onmiddellijk afzetten.
- Als er een abnormaal geluid is of vibratie, controleer de zaagketting dan op schade, een losse schroef of een ander defect. Controleer het volledige apparaat op iedere teken van een probleem.
- Nadat de oorzaak is gevonden, moet u het apparaat niet gebruiken totdat u het volledig gerepareerd heeft.



## [4] Benzine en olie

### ☐ GEVAAR

- Doe geen handelingen met benzine vlakbij open vuur (open vlam, aangestoken sigaret, kachel, etc.) of elektrische vonk (van een elektrostatische ontlading, vonk van het lassen, of een kortsluiting van een batterij of een schakelaar). Hierdoor zou de benzine kunnen ontvlammen, waardoor er brand ontstaat.
  - Vul de motor niet met benzine als die aanstaat of als de motor nog heet is nadat u het apparaat heeft stopgezet.
- Door benzine op een hete motor te morsen, kan er brand ontstaan.
- Vul het apparaat opnieuw buiten of in een goed geventileerde ruimte.
  - Nadat u de benzine heeft aangevuld, sluit dan de benzinedop goed en verwijder eventueel gemorste benzine. Gemorste benzine kan ontvlammen nadat het apparaat aanstaat, hetgeen kan leiden tot brand.

### ATTENTIE

Lees het motorinstructiehandboek voor meer informatie.

### • Tweetaktmotor

(Kawasaki TJ Series of Mitsubishi TLE Series)

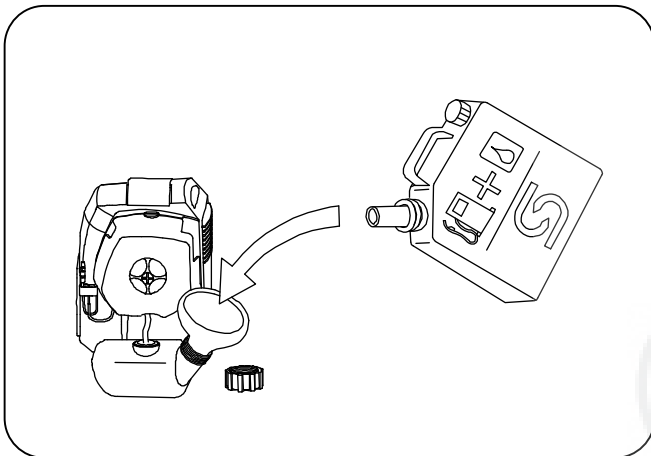

Fig.4-1

### Benzine

Als er wordt getankt met een tweetaktmotor, gebruik dan een mix van benzine en olie van benzine en tweetaktmotorolie.

- Welke benzine  
Gebruik **gewone loodvrije benzine met een octaangehalte van 90 of meer.**
- Welke olie voor tweetaktmotor  
Gebruik **goede kwaliteit JASO FC klasse tweetaktmotorolie.**

Verhouding benzine/olie (volgens volume)

Benzine	:	Tweetaktmotorolie
50	:	1



### ATTENTIE

Doe de motorolie in een mixvat. Voeg de benzine eraan toe en meng goed.

### ☐ VOORZICHTIGHEID

- Meng de motorolie en de benzine niet in de benzinetank van de motor.
- Benzine -olie mengsels degraderen met de tijd. Wij raden aan dat u slechts die hoeveelheid van de mix klaarmaakt die u op korte tijd zal verbruiken. Gebruik geen benzine-oliemix die meer dan een week voordien was klaargemaakt. Een gedegreerde mix van benzine en olie kan de motor beschadigen.
- Gebruik geen benzine-oliemix die een onjuiste proportie motorolie bevat. Als u dat wel doet, kan de motor slecht functioneren of de motor kan kapot gaan.

### Gebruikelijke benzine/olieverhoudingen

	<b>50:1</b>
	 <b>2 %</b>
<b>4 ltr</b>	<b>80 mL</b>
<b>5</b>	<b>100</b>
<b>10</b>	<b>200</b>
<b>20</b>	<b>400</b>

### • Viertaktmotor (Honda GX Series)

### Benzine

Voor de viertaktmotor, gebruik gewone loodvrije benzine met een octaangehalte van 90 of meer.

### ☐ VOORZICHTIGHEID

Gebruik geen benzine-oliemix dat klaargemaakt is door het mengen van olie en benzine. Als u dat toch doet kan het starten van de motor moeilijk zijn, het krachtvermogen lager, en een benzinesysteem kan verstopt raken.

### Olie

Gebruik uitsluitend viertaktmotorolie.

Gebruik viertaktolie voor benzinemotoren die op de lijst staan van de API service classificatie SJ of hoger (of equivalent).

**ATTENTIE**

- Voordat u de motor start, moet u het olieniveau controleren.

Positioneer het motorniveau gelijk met de grond. Zorg ervoor dat het olieniveau tot aan de uitlaat zit of de spoelpoort. Als het niveau te laag is, moet u olie toevoegen.

- Vervang de olie als die vuil is of van kleur is veranderd. (Zie [8] **Inspectie en onderhoud 8. Vervanging van de motorolie.**)



## [5] Assemblage

Het standaard aandraaimoment voor de bouten, schroeven en moeren van het apparaat zijn hieronder vermeld. Als een specifiek aandraaimoment voor een bepaalde bout, schroef of moer niet wordt vermeld, pas dan de standaard aanhaalkoppel toe voor de grootte van die bout, schroef of moer.

Grootte	Aanzetmoment(N·m)
M4	1,6
M5	3,1
M6	5,1
M8	12,2
M10	24,5

### □VOORZICHTIGHEID

Niet te vast draaien, dit kan leiden tot gebroken onderdelen

### [5-1] Monteren van de motor

#### □WAARSCHUWING

Laat de motor niet draaien zonder dat het koppelingshuis gemonteerd is. Als u het koppelingshuis er niet op monteert, kan de koppeling ervan af vliegen en de dood of ernstige verwonding veroorzaken.

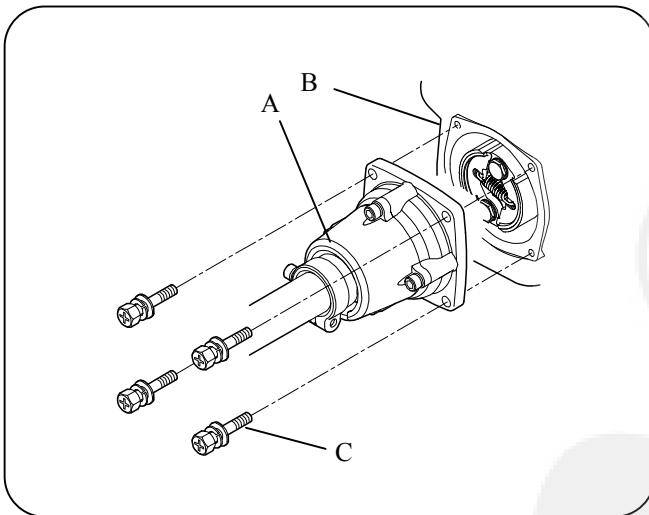

Fig.5-1

1. Monteer de motor (B) aan het koppelingshuis (A).
2. Schroef de bouten goed vast (C).

[Bout (C)]:Bout en & schijfjes (M6 × 20)

### [5-2] Installeren van gasschuifbediening en koord

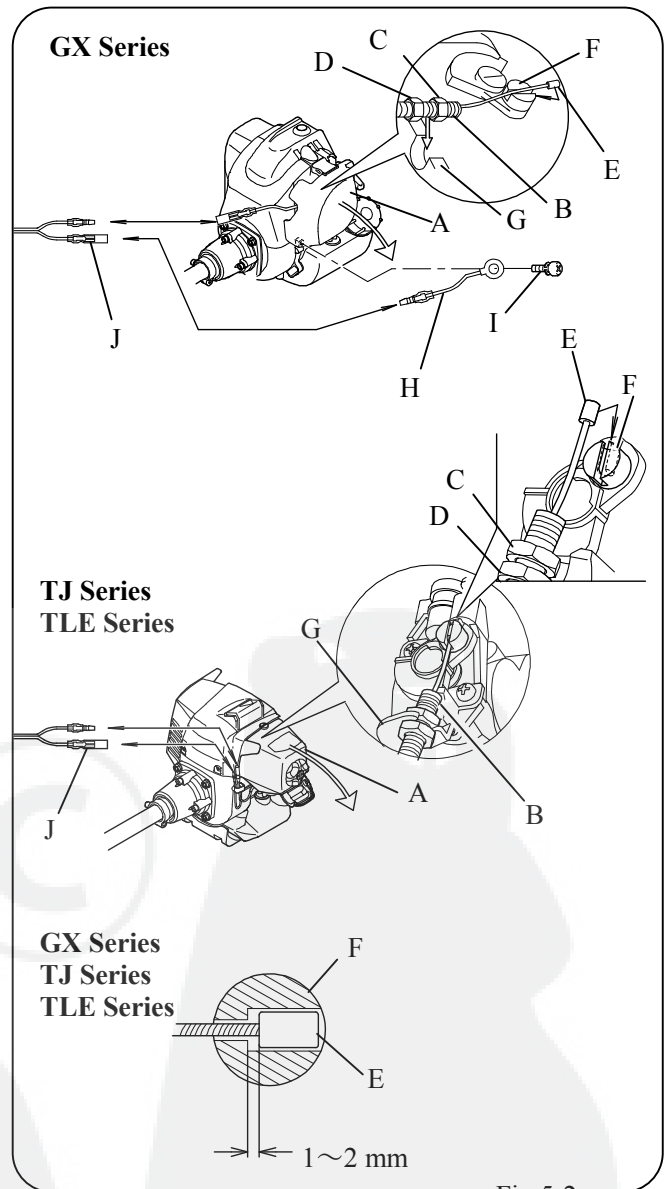

Fig.5-2

Fig.5-3

**ATTENTIE**

Lees het motorinstructiehandboek voor meer informatie.

1. Met verwijzing naar het motorinstructiehandboek, moet u de luchtfilterkap verwijderen (A).
2. Maak de moer los (C) op de gasschuifbediening (B).
3. Maak het uiteinde (E) van de gasschuifbediening vast op het uiteinde (F) van de carburator. Controleer de juiste richting van het uiteinde (F). (Fig. 5-2)
4. Plaats de gasschuifbediening vast in de steekbout(G), pas het uiteinde van de gasschuifbediening aan (E) met de aanpassingsmoer (D), en maak dit vast met de moer (C).

**ATTENTIE**

Zorg ervoor dat de speling op het uiteinde van de gasschuifbediening (E) tussen 1 en 2 mm ligt. (Fig.5-3)

5. Gebruik de schroef & schijfjes (I) (M5 × 10), verbindt de motorkoord (H) met de motor (uitsluitend GX Series).
6. Verbindt de koord (J) van de bedieningshendel aan de motorkoord.
7. Monteer de luchtfilterkap (A).





### [5-3] Installeren van het snijelement

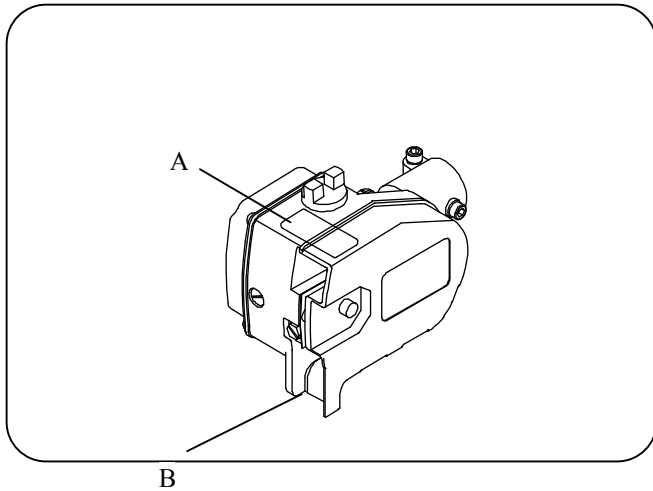
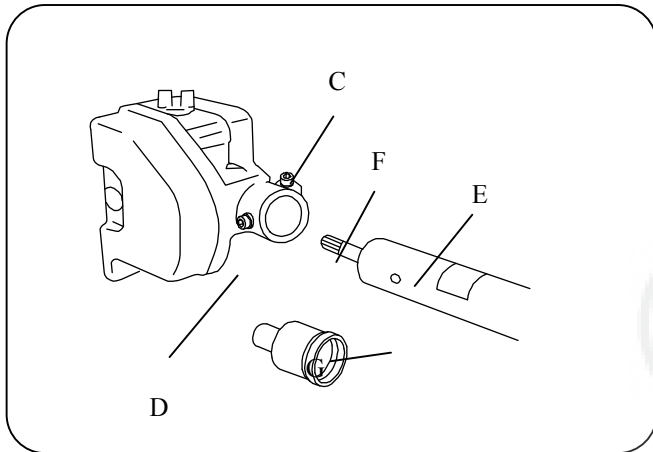

Fig.5-4

#### ATTENTIE

Een volledig nieuwe kettingzaag heeft een voorlopige oliekkagepreventiezegel (A) op de bovenzijde van de tandwielkast. Bovendien is er een voorlopig stuk karton (B) tussen de aandrijftandwielkap en de tandwielkast. Deze onderdelen zijn voorlopig en moeten verwijderd worden voordat de kettingzaag in gebruik wordt genomen.



H

Fig.5-5

1. Verwijder de dop (H) van het uiteinde van de asbuis (E).
2. Maak de bout en de schijfjes (C) los (M5 × 22).
3. Verwijder de plaatsingsbout (D) (M5 × 10).
4. Sluit de spie op de as van de elektriciteitstransmissie (F) met de spie in het tapkraantje. Stop de asbuis er volledig in (E).
5. Sluit het schroefgat voor de plaatsingsbout (D) (M5 × 10) met het gat in de asbuis (G).
6. Plaats de plaatsingsbout (D) (M5 × 10) in haar oorspronkelijke positie en maak vast.

#### ATTENTIE

- Draai de plaatsingsbout niet strak vast (D) (M5 × 10).
7. Maak de bout en de schijfjes (C) vast (M5 × 22).

### [5-4] Installeren van de geleider en zaagketting

#### VOORZICHTIGHEID

De snijdende uiteinden van de zaagketting zijn erg scherp en kunnen verwondingen veroorzaken. Gebruik de zaagketting voorzichtig en draag steeds heavy-dutyhandschoenen voordat u het aanraakt.

#### • Installeren van de geleider en de zaagketting

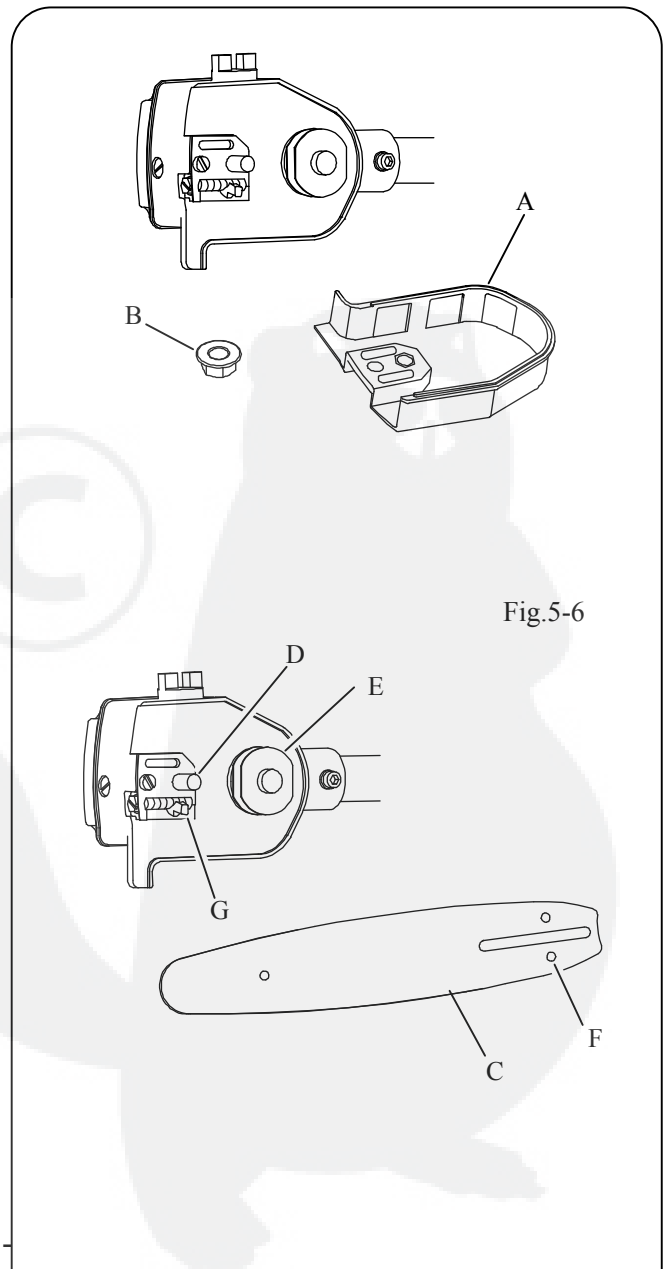

Fig.5-6

Fig.5-7

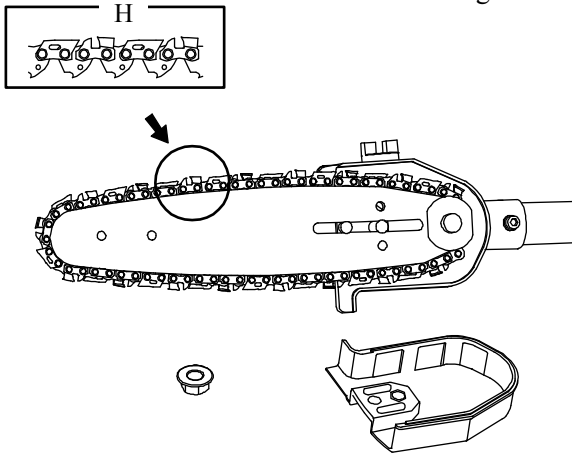

Fig.5-8

1. Verwijder de klemmoer van de geleider (B).
2. Verwijder de aandrijftandwielkap (A). (Fig5-6)
3. Monteer de geleider (C) op de monteerbout van de geleider (D). (Fig5-7)
4. Zet de zaagketting in de juiste werkende richting. Plaats de zaagketting in het sleuf op de geleider (C) en koppel het met het aandrijftandwiel (E). (Fig5-8)

**ATTENTIE**

De zaagketting kan gemakkelijker gezet worden als men begint vanaf het uiteinde van de geleider.

5. Zorg ervoor dat de trekknop van de zaagketting (G) wordt geplaatst in het trekgat van de zaagketting (F) op de geleider (C).
6. Monteer de aandrijftandwielkap (A) op de monteerbout van de geleider (D). Maak met de handen de klemmoer van de geleider vast (B).

• **Het aanspannen van de zaagketting**

**VOORZICHTIGHEID**

Als de zaagketting niet correct is aangespannen, kunnen de zaagketting en de geleider beschadigd worden, waardoor het dan slecht gaat werken. Onvoldoende spanning op de ketting kan leiden tot een ontregelde zaagketting, en dit is een uitzonderlijk gevaarlijke situatie. Zorg ervoor dat de zaagketting steeds correct aangespannen is.

Fig.5-9

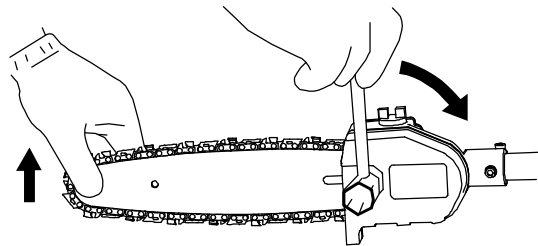
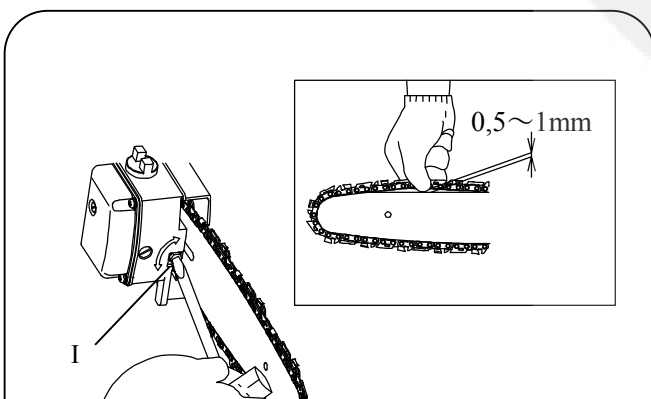

Fig.5-10

1. Als de klemmoer van de geleider (B) vast is gemaakt, maak het dan los en draai die dan met de hand opnieuw vast.
2. Om de juiste spanning te controleren trek de zaagketting een beetje omhoog tot het midden van de geleider. De ruimte tussen de zaagketting en de geleider zou tussen de 0,5 mm en 1 mm moeten liggen. Pas de spanning aan indien nodig door de spanningsregelaar van de ketting te draaien (I) met een platte schroevendraaier terwijl het uiteinde van de geleider omhoog wordt gehouden. (Fig.5-9)
3. Draai de spanningsregelaar van de ketting (I) met de klok mee om de spanning van de zaagketting te vergroten; draai de regelaar (I) tegen de klok in om de spanning te verminderen.
3. Eens de zaagketting correct gespannen, kunt u het uiteinde van de geleider omhoogtillen en de klemmoer van de geleider (B) volledig vastzetten. (Fig.5-10)

**ATTENTIE**

Een splinternieuwe zaagketting heeft de tendens om langer te worden. Controleer regelmatig de spanning van een nieuwe ketting en pas aan als dat nodig is.



## [5-5] Monteren van de asbuis

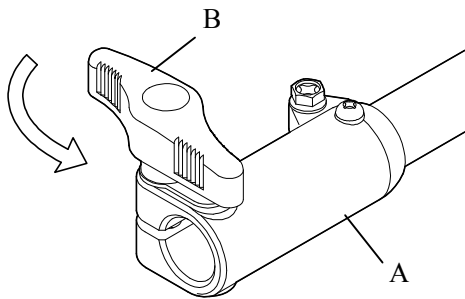

Fig.5-11

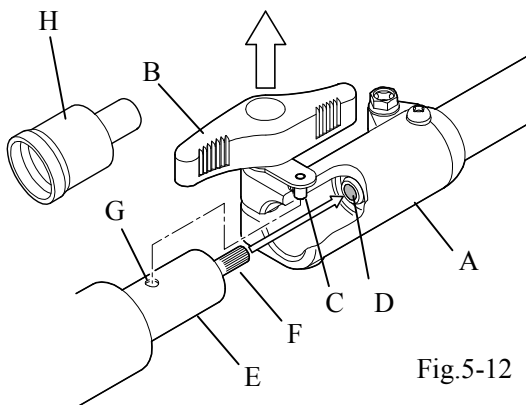

Fig.5-12

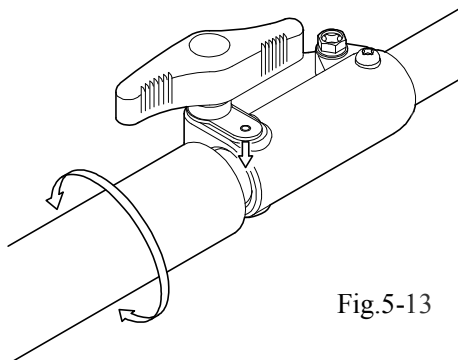

Fig.5-13

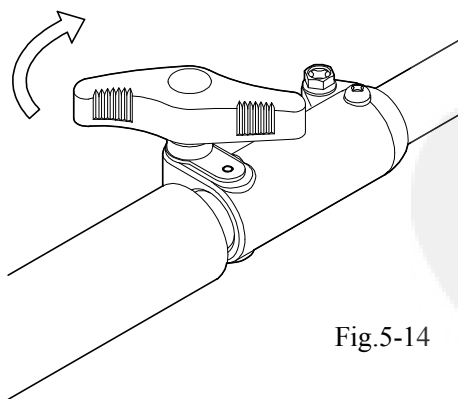

Fig.5-14

1. Verwijder de kap (H) van de voorste uiteinde van de asbuis (E).
2. Maak de knop (B) losser op het koppelstuk (A). (Fig.5-11)
3. Voor het inbrengen van de asbuis (E) in het koppelstuk (A), leg het gat (G) en de pen van de knop (C) op dezelfde plaats.
4. Trek de knop (B) naar boven en houdt het op deze plaats. Zet de asbuis (E) in het koppelstuk (A). (Fig.5-12)

### **ATTENTIE**

Leg de spie op de energieoverbrengingbuis (F) met de spie in het tapkraantje (D).

5. Laat de knop (B) los.
  6. Controleer dat de pen van de knop (C) in het gat (G) zit en dat de knop (B) teruggekeerd is in de oorspronkelijke plaats. (Fig.5-13)
  7. Maak de knop (B) vast op het koppelstuk(A).(Fig.5-14)
- [Aandraaimoment] 12,2 (N·m)

## [6] Starten en stoppen van de motor

### □ GEVAAR

- Start de motor alleen als er geen open vlam is vlakbij het apparaat.
- Start de motor op een plaats op minimaal 3 meter afstand van de plaats waar u benzine heeft bijgevuld of van de benzinecontainer. Benzine is uiterst ontvlambaar en brand kan leiden tot de dood of ernstige verwonding.

### □ WAARSCHUWING

- In sommige gevallen kan een zaagketting plots beginnen te werken als de motor wordt aangezet. Bewaar een veilige ruimte rondom u zelf voordat u de motor aanzet.
- Zorg ervoor dat er geen omstanders staan binnen 15 meter voordat u de motor aanzet.
- Plaats het apparaat op een vlakke stevige ondergrond voordat u de motor aanzet.
- Zorg ervoor dat er geen deel van de zaagketting in contact komt met de grond of een ander voorwerp.

### ATTENTIE

Lees het motorinstructiehandboek voor meer informatie.

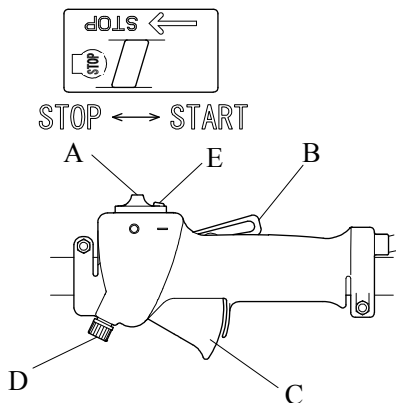

Fig.6-1

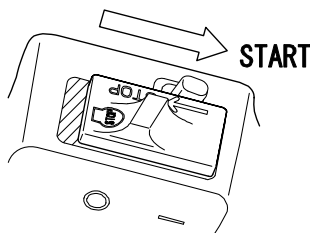

Fig.6-2

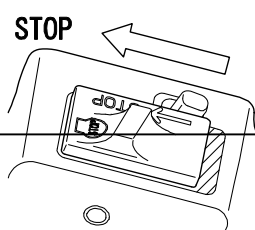

Fig.6-3

### • De motor starten

#### ATTENTIE

Om een onvoorzien aanzetten van de bediening van de versnelling (C) en het starten van de zaagketting te vermijden, is er een blokkering van de bediening van de versnelling (B) voorzien op de gasschuifbediening (C).

De bediening van de versnelling (C) kan slechts worden aangedreven als de blokkering van de bediening van de versnelling (B) naar beneden wordt geduwd.

### • MOTORMODEL: GX Series , TLE Series

1. Zet de stopschakelaar (A) in de START positie. (Fig.6-2)

2. Druk zowel de blokkering van de bediening van de versnelling (B) als de bediening van de versnelling (C) tegelijkertijd volledig in. (Fig.6-1)

3. Terwijl de knop (E) wordt ingedrukt, laat de blokkering van de bediening van de versnelling (B) en de bediening van de versnelling (C) los.

De snelheidsregeling zal geblokkeerd blijven in de middenste positie ("starten van de blokkering van de snelheidsregeling"), die het u mogelijk maakt om de motor gemakkelijk opnieuw op te starten.

4. Duw de ontstekingslading meerdere keren in totdat de benzine binnenin begint toe te stromen in de benzineretourpijp.

#### ATTENTIE

Als de ontstekingslading te vaak wordt ingedrukt, vloeit alle overtollige benzine opnieuw naar de benzinetank. Duw de ontstekerslading een voldoende aantal keren in om de motor op gang te krijgen. De motor zal niet starten als de ontstekingslading niet voldoende is.

5. Als de motor koud is, moet de gasklep in de START positie worden gezet. Als de motor warm is, moet de gasklep niet aangedreven worden.

6. Houdt het apparaat stevig en stil en trek hard aan de trekstarter om de motor op te starten. Het kan mogelijk zijn dat er verschillende keren aan de starter moet worden getrokken.

7. Als u de gasklep in START positie hebt gezet in stap 5 hierboven, zet dan de klep in de oorspronkelijke positie.

8. Druk de gasschuifbediening (C) opnieuw samen en laat snel los. Dit zet de vergrendeling van de gasschuifbedieningstarter open en de motor komt stationair stil te staan.

9. Als de motor koud is, laat die dan stationair stil staan

gedurende ongeveer drie minuten om op te warmen.



• **MOTORMODEL: TJ Series**

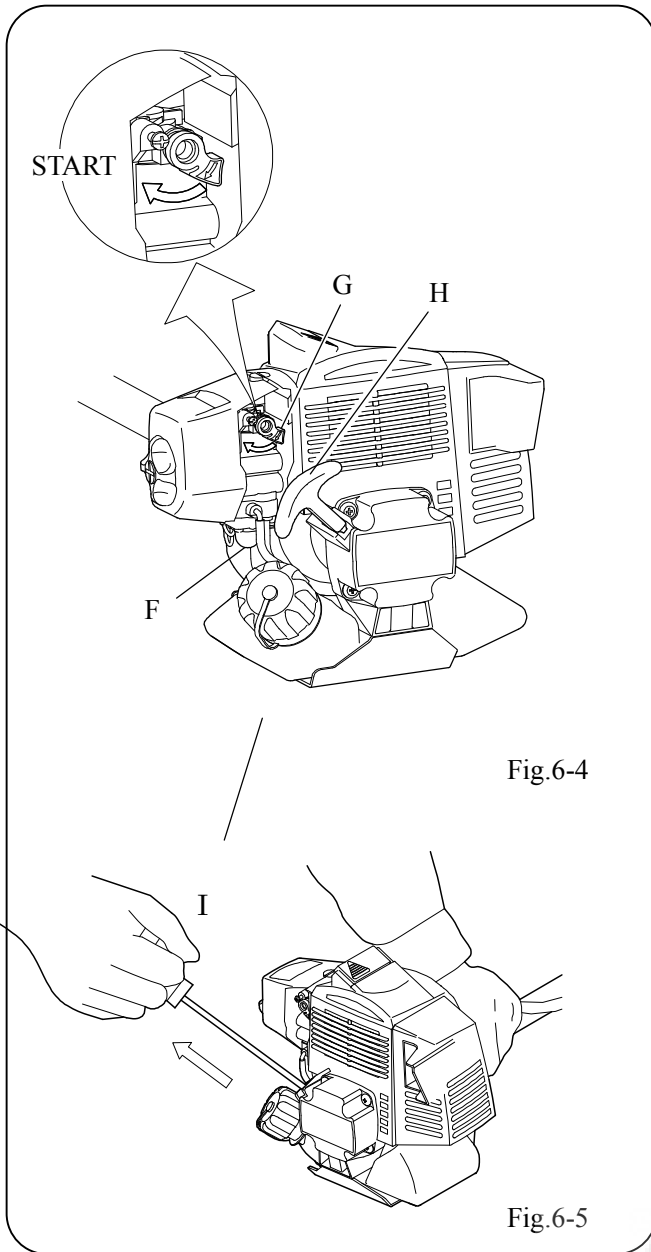

Fig.6-4

Fig.6-5

gasschuifbediening (C) samen. De gasklep (G) zal automatisch terugkeren in de oorspronkelijke positie. (Fig.6-4)

1. Zet de stopschakelaar (A) in de START positie. (Fig.6-2)
2. Duw de ontstekingslading (F) meerdere keren samen totdat de benzine binnenin begint toe te stromen in de beninzeretourpijp (I). (Fig.6-4)

**ATTENTIE**

Als de ontstekingslading (F) te vaak wordt ingedrukt, vloeit alle overtollige benzine opnieuw naar de benzinetank. Druk de ontstekingslading (F) een voldoende aantal keren samen om de motor aan te drijven. De motor zal niet starten als de ontstekingslading niet voldoende is.

3. Als de motor koud is, moet de gasklep (G) in de START positie worden gezet. Als de motor warm is, moet de gasklep niet aangedreven worden.
4. Houdt het apparaat stevig en stil en trek hard aan de trekstarter (H) om de motor op te starten. Het kan mogelijk zijn dat er verschillende keren aan de starter moet worden getrokken. (Fig.6-5)
5. Als u de gasklep (G) in de START positie hebt gezet in stap 3 hierboven, druk dan de gashendel (C) snel samen om de gasklep los te laten.
6. Als de motor koud is, moet u die gedurende drie minuten stationair stil laten staan om op te warmen.

• **De motor afzetten**

1. Laat de gashendel los (C).
2. Zet de stopschakelaar (A) in de STOP positie. (Fig.6-3)

**WAARSCHUWING**

Zelfs nadat de motor stopgezet is, houdt u het apparaat nog steeds vast en stil totdat alle bewegende delen volledig stilstaan. De snijkanten van de zaagketting zijn erg scherp en kunnen de dood veroorzaken of ernstige verwondingen.

• **Aanpassen van de motorsnelheid**

Knop (D) op de bedieningshendel is een gasbegrenzer. (Fig.6-1) Draai de knop (D) in de richting van de klok om de motorsnelheid te verminderen die werd verkregen als de gashendel (C) werd ingedrukt. Draai de knop (D) tegen de richting van de klok in om de motorsnelheid te vermeerderen die werd verkregen toen de gashendel (C) werd ingedrukt. Pas de positie van de knop (D) aan volgens de werkomstandigheden.

**ATTENTIE**

Anders dan bij de GX Series en de TLE series apparaten, kunnen de starters van de vergrendeling van de gashendel van de TJ series apparaten niet gemanipuleerd worden.

**ATTENTIE**

Zet de gasklep (G) in de START positie en druk de

## [7] Dragen van het harnas

### ATTENTIE

Het harnas heeft een snel loslaten mechanisme waardoor u het apparaat onmiddellijk kan loslaten in een noodgeval.

#### • Vastmaken van de zijhaak

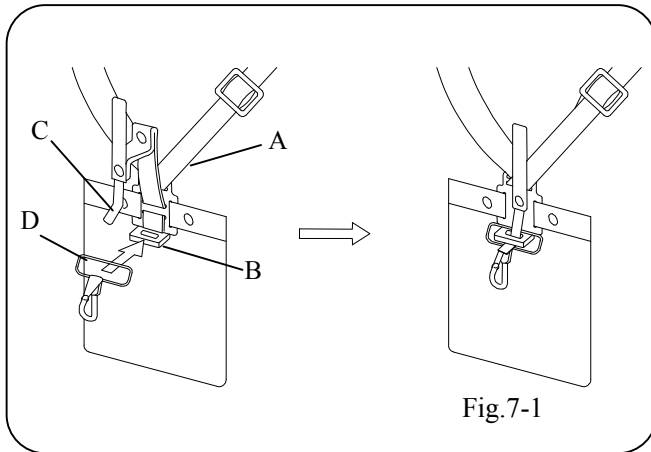

### ATTENTIE

Als de zijhaak (D) niet vastzit in de haak (B), maak het dan vast.

1. Plaats haak (B) in de zijhaak (D).
2. Terwijl u (B) en (D) op hun plaats houdt, stopt u de stopper (C) in het gat op haak (B).

#### • Aanpassen van het harnas

1.

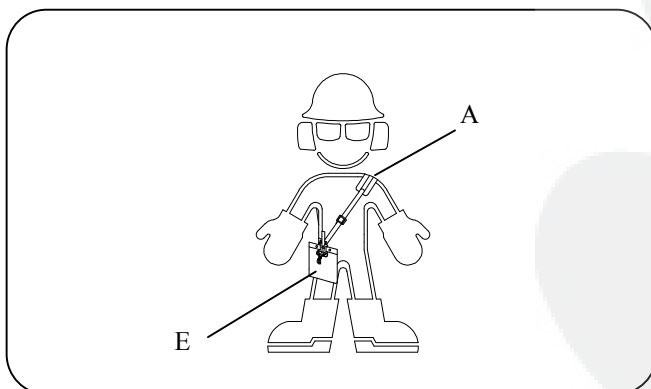

Zoals in de tekening wordt getoond, pas het harnas (A) aan zodat de heupbeschermer (E) op uw rechterheup ligt.

2.

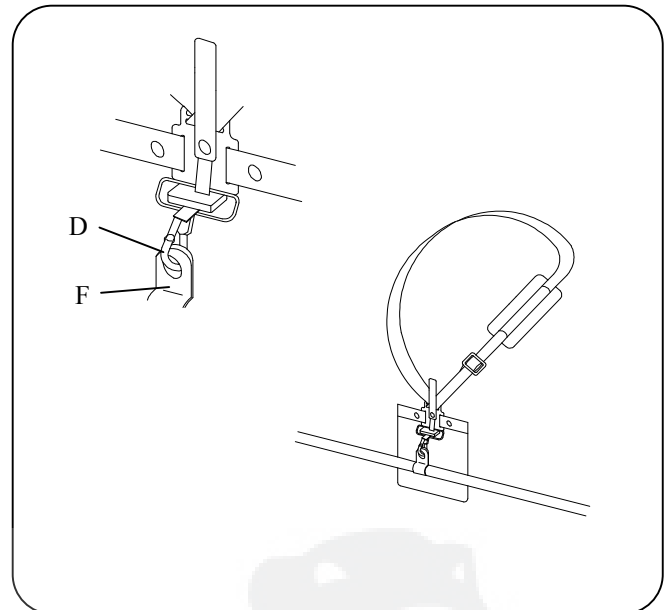

Voordat u begint met werken, maak de zijhaak (D) vast aan het ophangpunt (F) op de asbuis.

#### • Snel loslaten mechanisme

##### □ WAARSCHUWING

- In een noodgeval, laat u de gashendel los en zet u de motor af. Ondersteun het apparaat met uw linkerhand en ga verder met het snel loslaten mechanisme. De kettingzaag zal vallen en een nog werkende zaagketting kan de dood veroorzaken of ernstige verwonding.
- Let op dat u niet per ongeluk de rode riem (G) van het harnas gebruikt. De kettingzaag zal vallen en een nog werkende zaagketting kan de dood veroorzaken of ernstige verwonding.



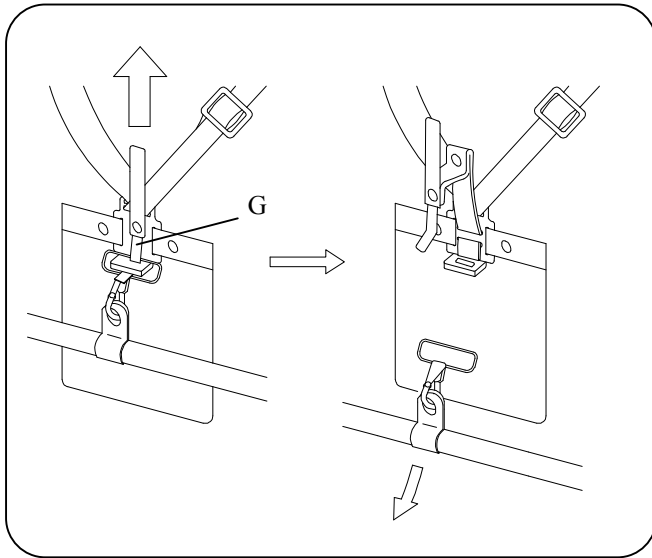

Fig.7-4

In een noodgeval, trek naar boven aan de rode riem (G) op het harnas. Dit zorgt voor een snel losmaken van het apparaat van het harnas.

**ATTENTIE**

Voor het gebruik van het apparaat, controleer dat het snel loslaten mechanisme functioneert.

**[8] Inspectie en onderhoud**

**WAARSCHUWING**

- Inspecteer nooit of voer geen onderhoud uit op het apparaat als de motor nog loopt. De snijkanten van de zaagketting zijn erg scherp en kunnen de dood veroorzaken of ernstige verwondingen.
- Inspecteer nooit of voer geen onderhoud uit op het apparaat als de motor nog koud is. Anders kan u verbrandingen en andere verwondingen oplopen.

Inspecteer zorgvuldig en voer het nodige onderhoud uit voordat u het apparaat start. Als u dat niet doet, kan dit leiden tot schade aan voorwerpen of ernstige schade aan het apparaat.

- Losse of verloren schroeven vastmaken of vervangen.
- Vervang alle beschadigde of versleten onderdelen.
- Controleer of er benzine is gelekt. Controleer de benzinetankkap en verwijder gemorste benzine.

**ATTENTIE**

Lees het motorinstructiehandboek voor meer informatie.

**1. Schoonmaken van de luchtfilter**

Een verstopt geraakte luchtfilter zal leiden tot minder kracht en een verhoogd benzineverbruik.

< Inspectietiming > Voor en na het gebruik

< Schoonmaakfrequentie > Na iedere 20 uur dat het apparaat is gebruikt

**VOORZICHTIGHEID**

Laat de motor niet lopen als de luchtfilterkap is verwijderd. Dit zou leiden tot een voortijdige slijtage van de motor.

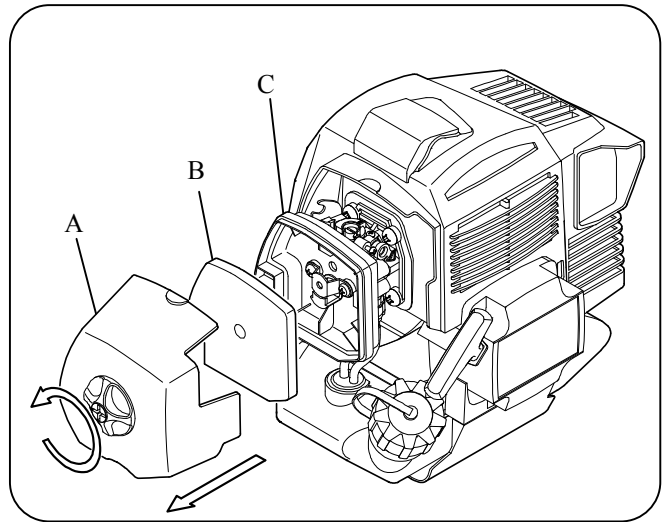

Fig.8-1

1. Met verwijzing naar het motorinstructiehandboek, moet u de luchtfilterkap verwijderen (A).
2. Was het element (B) met een neutrale detergent verdund met water. Spoel en knijp het teveel aan vocht uit en dan laat drogen.
3. Stop het onder in motorolie en knijp de overtollige olie eruit.
4. Pas het element (B) aan de vorm van de luchtfilterdoos (C) aan en zet het in de luchtfilterkast (C).
5. Monteer de luchtfilterkap (A).

**2. Inspecteer, pas aan en vervang de bougie**

Als de elektrodes vuil zijn of de bougiekamer niet correct, dan zal de bougie niet betrouwbaar zijn en de motor zal niet vlot lopen.

< Inspectie aanpassingstiming > Na iedere 50 uur dat het apparaat is gebruikt

< Vervangfrequentie > Na iedere 100 uur dat het apparaat is gebruikt

**WAARSCHUWING**

Raak de hete bougie niet onmiddellijk aan nadat de motor is afgezet. Als u dit toch doet, kunt u zich verbranden.

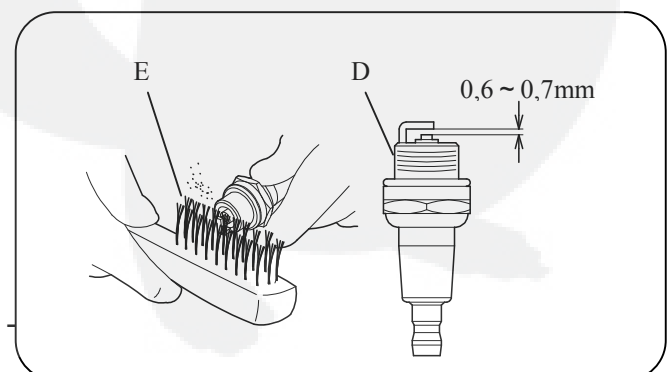



Fig.8-2

1. Verwijder de bougie (D) van de motor en controleer de elektrodes.
2. Maak de vervuilde elektrodes schoon met een borstel (E) of gelijkaardig gereedschap.
3. Pas de bougie ruimte aan van 0,6 tot 0,7 mm.
4. Breng de bougie aansluiting (D) aan in de motor.

[Aandraaimoment] 14 (N·m)

**ATTENTIE**

Om de bougie (D) te installeren moet u eerst de bougie met de vingers vastdraaien. Draai met de geleverde moersleutel vast.

5. Duw de bougiekap goed op de bougie.

**ATTENTIE**

Erg vervuilde bougies kunnen het gevolg zijn van de volgende oorzaken:

- een overtollige hoge proportie motorolie in het benzine-oliemengsel;
- lage kwaliteitsmotorolie, of
- een vervuilde luchtfilter.



### 3. Inspecteren en schoonmaken van de motor koelribben

Als de motorkoelribben verstopt raken met gesnoeid gras of ander afval, kan de motor overhit raken en vastlopen.

< Inspectie & schoonmaakfrequentie > Voor en na het gebruik

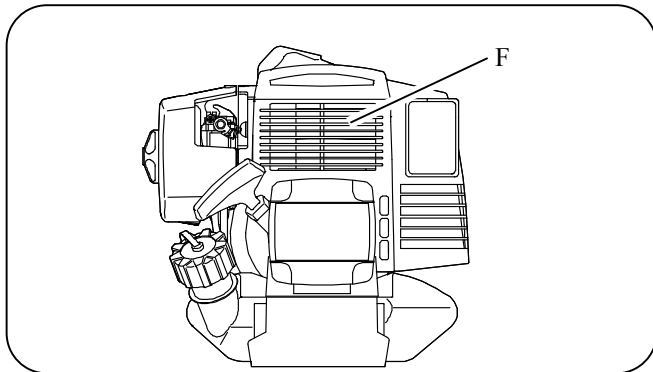

Fig.8-3

1. Controleer of er in de motorkoelribben (F) nog gesnoeid gras, modder en dergelijke zit.
2. Als de koelribben verstopt zijn met dergelijk vuil, maak deze dan schoon.

### 4. Inspectie en schoonmaken van de uitlaatdemper en de uitlaat

Als er een opeenhoping van koolstof op de uitlaatdemper en de uitlaat zit, kan de motor minder krachtig zijn.

< Inspectie- en schoonmaakfrequentie > Na iedere 50 uur dat het apparaat is gebruikt

De methode om de uitlaatdemper te verwijderen en de gedetailleerde reinigingsmethode staan uitvoerig beschreven in uw motorinstructiehandboek. Als u meer informatie wenst, neem dan contact op met uw dealer voor technische assistentie.

### 5. Inspecteren van de koppelingsschoen

< Inspectietiming > Voor en na het gebruik

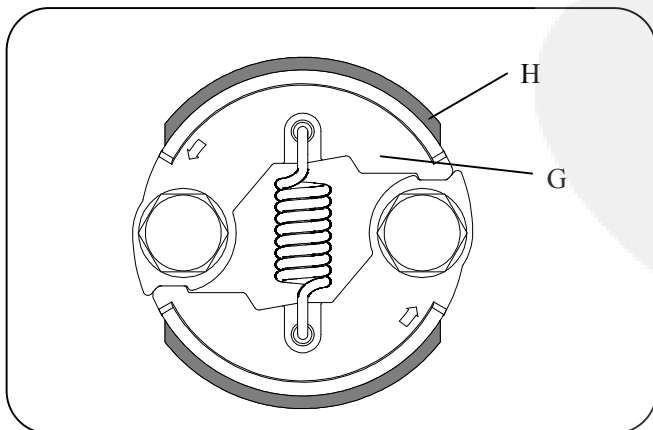

1. Maak de gasschuifbediening en koord los van de motor. (Volg de procedure in [5-2] **Installeren van gasschuifbediening en koord** in tegengestelde volgorde.)
2. Haal het koppelingshuis van de motor. (Volg de procedure in [5-1] **Monteren van de motor** in omgekeerde volgorde.)
3. Inspecteer door te kijken naar het binnenwerk (H) van de koppelingsschoen (G).
4. Als het binnenwerk (H) versleten is, moet de koppelingsschoen worden vervangen (G).

#### ATTENTIE

Voor het vervangen van de koppelingsschoen (G) is er geschikt gereedschap vereist alsook speciale onderhoudstechnieken. We raden aan dat u advies vraagt aan uw dealer om de koppeling te vervangen.

5. Na de inspectie, monteer de motor op het koppelingshuis en maak de gasschuifbediening en koord vast aan de motor. Voor details, zie [5-1] **Monteren van de motor** en [5-2] **Installeren van gasschuifbediening en koord**.

### 6. Schoonmaken van de benzinefilter en benzinetank

Een verstopte benzinefilter kan een slecht werkende motor veroorzaken. Opgehoopt water of vuil in de benzinetank kan ook een slecht werkende motor veroorzaken.

< Schoonmaakfrequentie > Iedere 50 uur nadat u het apparaat hebt gebruikt

#### WAARSCHUWING

Maak de benzinefilter of benzinetank niet schoon bij een open vlam. Reinigingsolie kan makkelijk ontvlambaar zijn en kan brand veroorzaken.

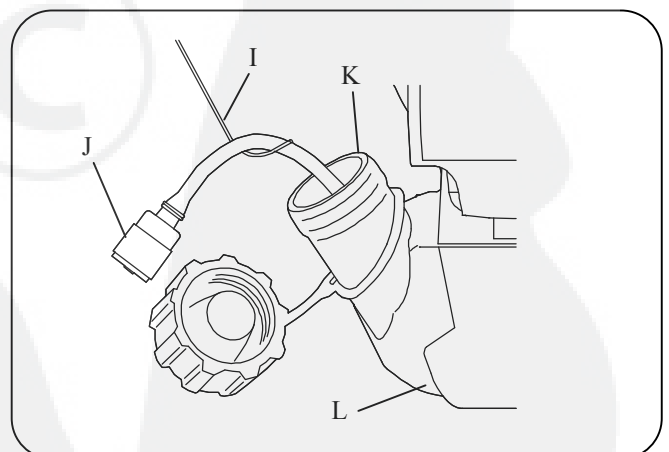

Fig.8-5

1. Door het gebruiken van een stuk kabel (I) of iets dergelijks, kan u de benzinefilter (J) uit de opening (K) van de brandstoftank halen.

2. Als de benzinefilter (J) vuil is, maak het schoon met reinigingsolie (laag zwavelhoudende kerosine). Als de benzinefilter (J) erg vervuild is, vervang het dan.
3. Als de binnenzijde van de benzinetank (L) sterk vervuild is, moet die gespoeld worden met reinigingsolie en het vuil moet geloosd worden.  
Verwijder de gebruikte reinigingsolie volgens de lokale verordeningen en regels.
4. Plaats de benzinefilter (J) in de benzinetank (L).

**ATTENTIE**

Verwijder op de juiste wijze gebruikte reinigingsolie.



## 7. Inspecteer en pas de carburatorinstelling aan

Als de zaagketting blijft lopen terwijl de motor stationair stilstaat, pas dan het stationaire toerental aan om de zaagketting stop te zetten.

< Inspectietiming > Voor en na het gebruik

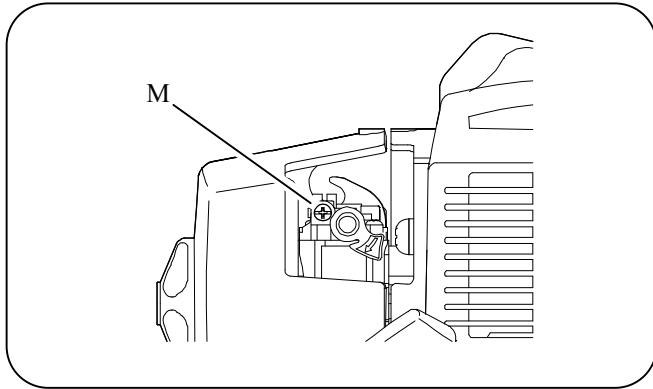

Fig.8-6

Stationair toerentalregelaar (M)

- In de richting van de klok: Verhoogt het stationair toerental.
- Tegen de richting van de klok: Verlaagt het stationair toerental.

Aanbevolen stationair toerental: 2800 min<sup>-1</sup>

## 8. Vervanging van de motorolie (GX Series alleen)

Vuile motorolie kan de levensduur van de motor behoorlijk verkorten.

< Olievervangingsfrequentie >

1ste vervanging: na de eerste 10 uur van gebruik

2de en volgende vervangingen: na iedere 50 uur van gebruik

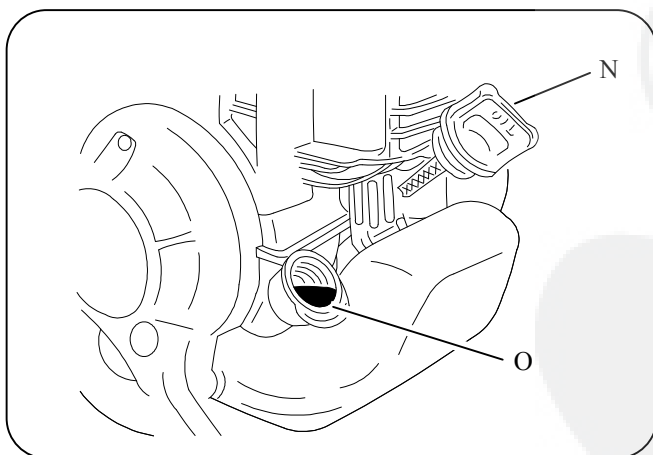

Fig.8-7

1. Verwijder de oliebijvulopeningdop (N) en laat de oude motorolie wegvloeien.
2. Stabiliseer de olietank. Doe nieuwe olie in de tuit (O).

3. Na het opnieuw vullen, maak de oliebijvulopeningdop (N) stevig vast.

### ATTENTIE

- Motorolie zal degenereren als het apparaat niet wordt gebruikt. Vervang de motorolie iedere zes maanden.
- Lees het motorinstructiehandboek voor meer informatie.

## 9. Schoonmaken van de kettingsmeringuitlaatpoort, geleider en aandrijftandwielkap

Deze onderdelen kunnen gemakkelijk verstopt raken met kettingsmeer en houtstukjes. Maak deze onderdelen geregeld schoon.

< Schoonmaakfrequentie > Voor en na het gebruik  
Frequent

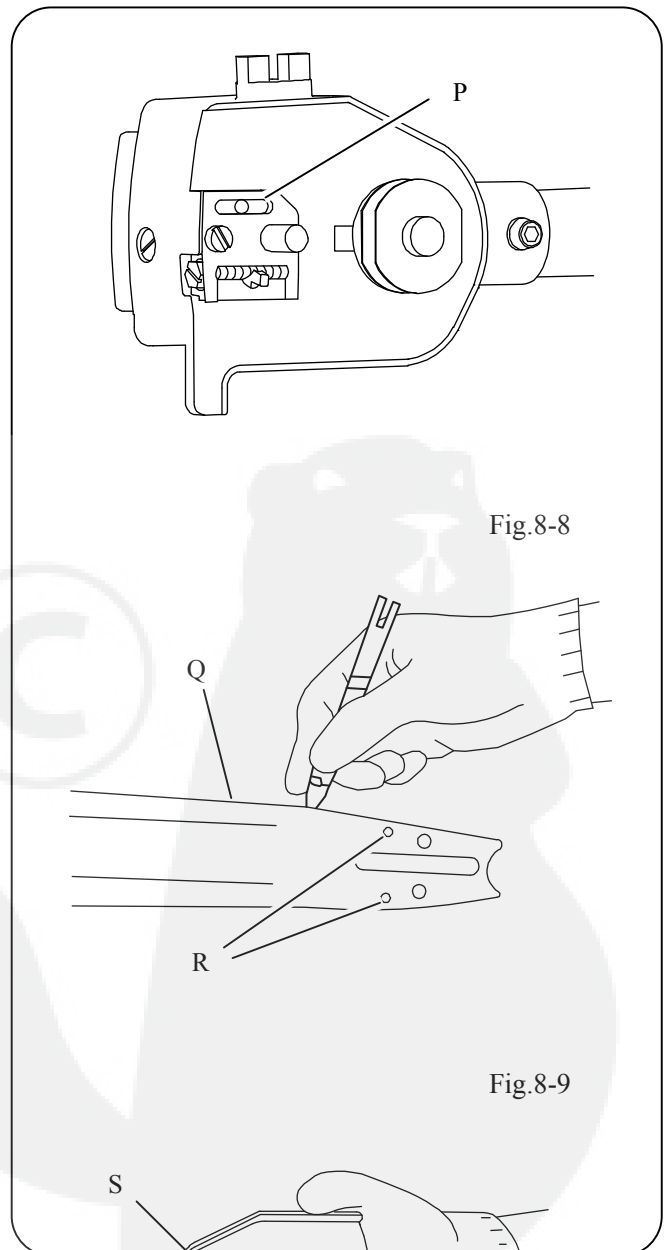
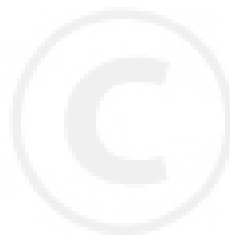

Fig.8-8

Fig.8-9

Fig.8-10

1. Verwijder de klemmoer van de geleider.
2. Verwijder de aandrijftandwielkap.
3. Maak de kettingsmeeruitlaatpoort (P) schoon. (Fig.8-8)
4. Gebruik de optionele dieptemeter, maak de oliebijvulopening en de gleuf (Q) op de geleider (R) schoon. (Fig.8-9)
5. Verwijder houtstukjes en ander vuil dat in de aandrijftandwielkap (S) zat. (Fig.8-10)
6. Installeer de geleider en de zaagketting en lees **[5-4] Installeren van de geleider en zaagketting.**



## 10. Inspecteer de zaagketting

Als de zaagketting te versleten is, zal deze slecht snoeien, takken worden niet netjes gesneden en de zaagketting zal moeilijk te gebruiken zijn.

< Inspectietiming > Voor en na het gebruik

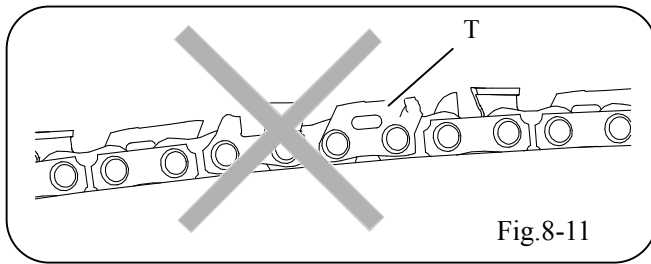

Fig.8-11

Controleer de zaagketting op slijtage, breuken, scheuren, deformatie en andere problemen. Vervang een probleemzaagketting met een nieuwe (T).

## 11. Inspecteer de zaagkettingspanning

Zorg ervoor dat de zaagketting steeds correct gespannen is.

< Inspectietiming > Voor en na het gebruik

Om de spanning van de zaagketting aan te passen, zie •

**Het aanspannen van de zaagketting in [5-4]  
Installeren van de geleider en zaagketting.**

## 12. Bijvullen van de kettingsmeer

Als u de kettingzaag blijft gebruiken ook al is alle kettingsmeer op, dan zal de zaagketting en de geleider snel zo beschadigd zijn dat die niet meer gerepareerd kan worden.

< Inspectietiming > Voor en na het gebruik

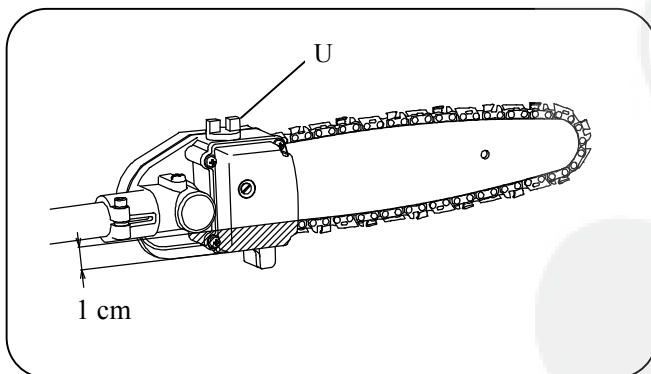

Fig.8-12

### **ATTENTIE**

- Gebruik speciale goede kwaliteitkettingsmeer geschikt voor de kettingzaag.
- Voeg nieuwe kettingsmeer toe voordat het olieniveau onder de lijn van 1 cm ligt boven de bodem van de

olietank.

- Als kettingsmeer werd gemorst op de kettingzaag, maak het dan grondig schoon alsook daar rondom.
- Veeg het stof of ander vuil in de olietank weg omdat daardoor de kettingzaag slecht kan werken. Zorg ervoor dat er geen stof of ander vuil de olietank vervuult.

1. Verwijder de tankdop (U).
2. Giet de kettingsmeer in de kettingsolietank.
3. Plaats de tankdop opnieuw (U).

## 13. Aanpassen van de toevoer van kettingsmering

De toevoerregeling van kettingsmering werd reeds in de fabriek gezet op het maximum niveau. U kunt de uitlaatregeling verlagen volgens uw werkomstandigheden.

< Inspectietiming > Voor en na het gebruik

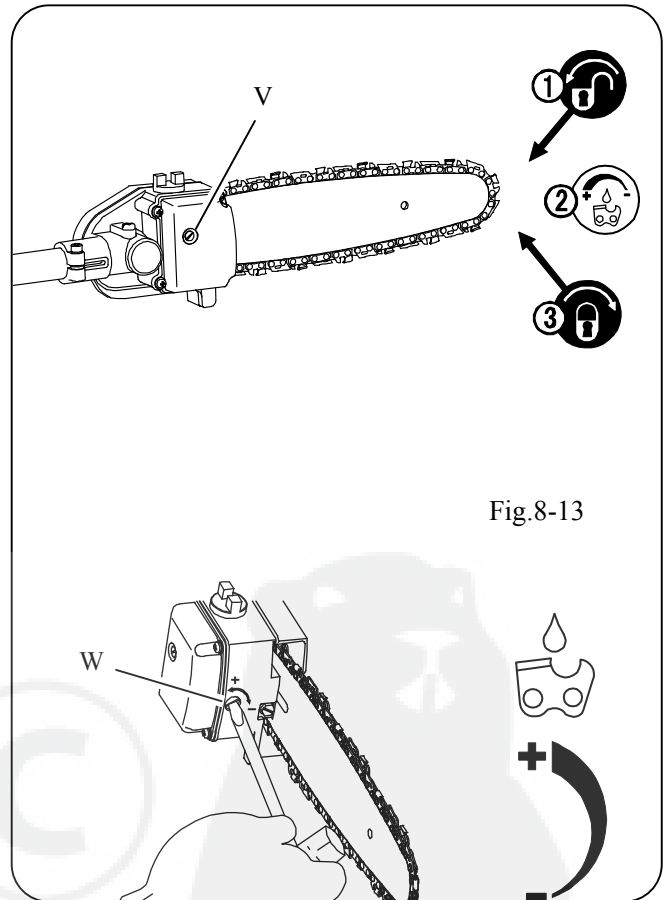

Fig.8-13

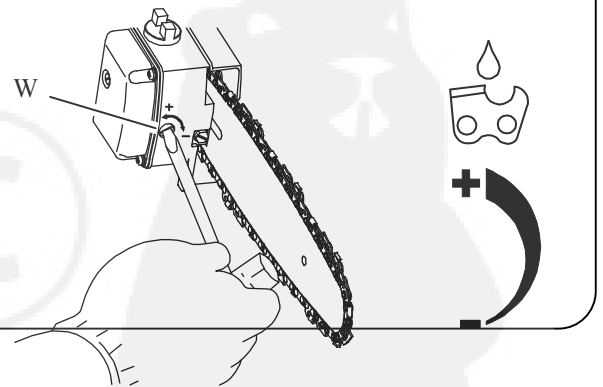

Fig.8-14

1. Draai de borgschroef (V) van de doseerknop tegen de klok in met een volledige draai om de doseerknop voor kettingsmering (W) open te maken. (Fig.8-13)
2. Draai de doseerknop voor kettingsmering (W) in de richting van de klok om de toevoer van olie te verminderen; draai de doseerknop voor kettingsmering tegen de klok in om de toevoer van olie te vermeerderen.

(Fig.8-14)

**ATTENTIE**

De toelaatbare positie van de doseerknop voor kettingsmering (W) is 1-1/2 draai in de richting van de klok van de volledige stoppositie (de maximale toevoer) die wordt bereikt door de doseerknop volledig tegen de klok in te draaien. De doseerknop voorbij de limiet draaien kan de doseerknop en verwante onderdelen beschadigen.

3. Na het aanpassen van de toevoer van de kettingsmering, draait u de borgschroef (V) van de doseerknop voor kettingsmering (W) in de richting van de klok met een volledige draai om de doseerknop vast te draaien. (Fig.8-13)



## 14. Schoonmaken van de oliefilter

De zaagketting en de geleider kunnen slecht functioneren door een verstopte oliefilter.

< Schoonmaakfrequentie > Na iedere 50 uur dat het apparaat is gebruikt

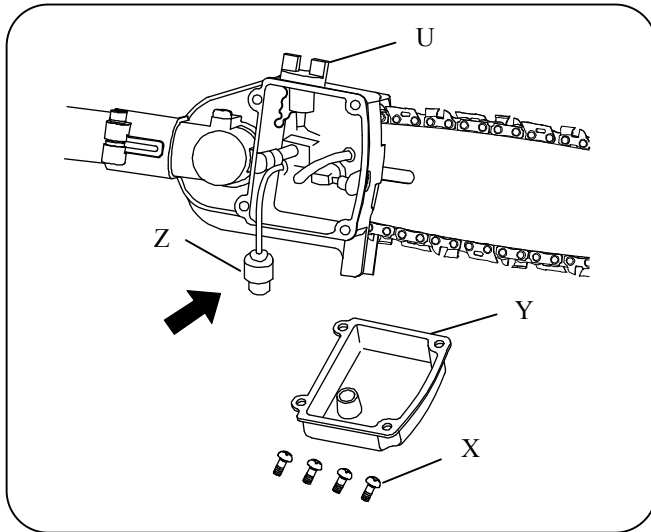

1. Verwijder de schroef (A) (M6 × 8) van de bovenzijde van de tandwielkast.
2. Injecteer smeer in het gat (B).
3. Vervang de schroef (A) (M6 × 8).

Fig.8-15

1. Verwijder de tankdop (U).
2. Verwijder de kettingsmeer.
3. Plaats de tankdop opnieuw (U).
4. Verwijder de schroef & schijfjes (X) (M4 × 12) en verwijder de oliekap (Y).
5. Als de benzinefilter (Z) vuil is, maak het dan schoon met reinigingsolie (laag zwavelhoudende kerosine). Vervang een erg vervuilde oliefilter met een nieuwe.
6. Verwijder de oliekap (Y) en maak de schroef & schijfjes vast (X) (M4 × 12).

## 15. Het heraanvullen van de tandwielkast met smeer

Onvoldoende smeer in de tandwielkast kan leiden tot een vroegtijdige slijtage van de tandwieloverbrenging

< Bijvulfrequentie > Na iedere 50 uur dat het apparaat werd gebruikt

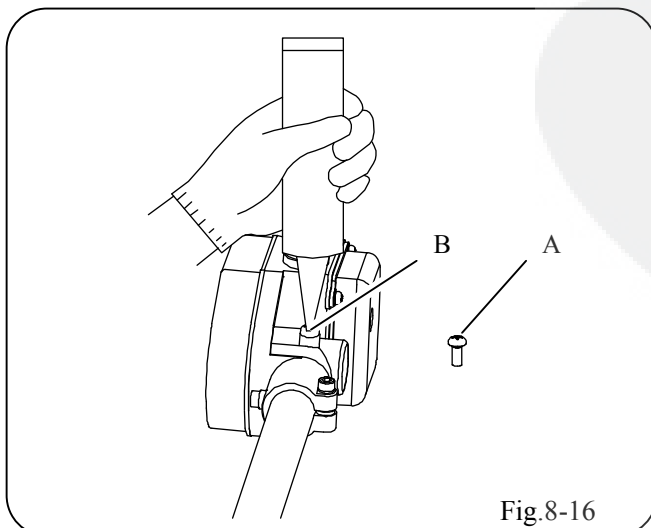

Fig.8-16



## Inspectie & Onderhoudslijst

Controlepunten			Voor en na het gebruik	Iedere 20 uur van gebruik	Iedere 50 uur van gebruik	Iedere 100 uur van gebruik
Motor	Losse schroeven, moeren en bouten	Inspecteren	○			
	Benzinelekken	Inspecteren	○			
	Luchtfilter	Inspecteren	○			
		Schoonmaken		○*1		
	Bougie	Inspecteren en aanpassen			○	
		Vervangen				○
	Motorkoelribben	Inspecteren en schoonmaken	○			
	Uitlaatdemper/uitlaat	Inspecteren en schoonmaken			○	
	Koppelingsschoen	Inspecteren	○*2			
	Benzinefilter	Schoonmaken			○	
	Benzinetank	Schoonmaken			○	
	Carburator	Inspecteren	○			
Motorolie (GX Series alleen)	Inspecteren	○				
	Vervangen			○*3		
Volledig onderdeel	Losse schroeven, moeren en bouten	Inspecteren	○			
	Schoonmaken van de kettingsmeeruitlaatpoort, geleider en aandrijftandwielkap.	Schoonmaken	○			
	Overmatige slijtage, breuken, scheuren en deformatie van de zaagketting.	Inspecteren	○			
	Spanning van de zaagketting	Inspecteren	○			
	Kettingsmeerniveau	Inspecteren	○			
	Toevoer kettingsmering	Inspecteren	○			
	Schoonmaken van de oliefilter	Schoonmaken			○	
Smeer in tandwielkast	Bijvullen van smeer			○		

\*1. Als het apparaat wordt gebruikt op een stoffige plaats, maak de luchtfilter dan na iedere 10 uur van gebruik schoon.

\*2. Koppelingsschoenvervanging vereist geschikt gereedschap en speciale onderhoudstechnieken. We raden aan dat u advies vraagt aan uw dealer om de koppeling te vervangen.

\*3 Vervang de olie na de eerste 10 uur van gebruik. Omdat de motorolie zal degenereren zelfs als het apparaat niet wordt gebruikt, moet de motorolie iedere zes maanden veranderd worden.

## [9] Langetermijnopslag

Als het apparaat gedurende 30 dagen of langer niet wordt gebruikt, doe dan het onderhoud en de opslag als volgt:

1. Verwijder vuil van het apparaat. Controleer het apparaat op schade en losse schroeven. Verhelp problemen opdat het apparaat later weer opnieuw kan starten zonder problemen.
2. Verwijder de benzine uit de benzinetank. Start de motor en laat die lopen totdat er geen benzine meer is in de carburator. (De motor zal automatische stoppen als er geen benzine meer is.)
3. Laat de motor afkoelen. Verwijder de bougie en druppel een kleine hoeveelheid nieuwe motorolie in het bougiegat. Trek zachtjes twee tot driemaal aan de starterkoord.
4. Plaats opnieuw de bougie. Trek zachtjes aan het trekstarterkoord en laat het los als u tegenstand ondervindt. (Dit sluit de inlaat- en uitlaten.)
5. Wrijf zachtjes op het externe oppervlak met een doek. Sla dan het apparaat op in een stofvrije plaats waar er geen open vuur is.
6. Verwijder vuil van de zaagketting. Controleer de zaagketting op ongeregeldheden. Om roesten te voorkomen, doe een weinig olie op het oppervlak van de zaagketting en plaats de geleiderkap erover als een standaard accessoire.
7. Sla de geloosde benzine op in een veilige container en bewaar het op een koele, droge plaats.

### **ATTENTIE**

Lees het motorinstructiehandboek voor meer informatie.

#### **□ VOORZICHTIGHEID**

Sla het apparaat niet op voor een lange tijd met de resterende benzine nog in de benzinetank. Verontreiniging in de benzine gaat degenereren, en dit gaat ten koste van de carburator en de benzinefilter waardoor de motor slecht kan functioneren. Loos steeds alle benzine voordat u het apparaat opslaat.



## [10] Storingen verhelpen

Dit hoofdstuk beschrijft de mogelijke oorzaken en oplossingen voor problemen die zich kunnen voordoen als u het apparaat gebruikt. Als een probleem niet verholpen is nadat u de oplossingen aanbevolen in dit hoofdstuk heeft uitgetprobeerd, neem dan contact op met uw dealer voor technische assistentie. Probeer niet om het apparaat te demonteren.

### • De motor start niet.

Karakteristieke oorzaak	Oplossing
<ul style="list-style-type: none"><li>• De stopschakelaar staat in de STOP positie.</li><li>• De benzine is gedegeneerd of is van slechte kwaliteit.</li><li>• De carburator is verzopen door overtollige benzine.</li><li>• De opening van de uitlaatdemper is geblokkeerd.</li><li>• De elektrodes van de bougie zijn vuil.</li></ul>	<ul style="list-style-type: none"><li>• Zet de stopschakelaar in de START positie.</li><li>• Gebruik nieuwe benzine van het juiste gehalte.</li><li>• Draai de hendel in de positie tegenover de START positie. Trek verschillende malen aan de trekstarterskoord.</li><li>• Gebruik een schroevendraaier of een ander geschikt gereedschap om de koolstof van de uitlaatdemper te verwijderen.</li><li>• Maak de elektrodes schoon of vervang de bougie.</li></ul>

### • De motor accelereert niet.

Karakteristieke oorzaak	Oplossing
<ul style="list-style-type: none"><li>• De benzine is gedegeneerd of is van slechte kwaliteit.</li><li>• De opening van de uitlaatdemper is geblokkeerd.</li></ul>	<ul style="list-style-type: none"><li>• Gebruik nieuwe benzine van het juiste gehalte.</li><li>• Gebruik een schroevendraaier of een ander geschikt gereedschap om de koolstof van de uitlaatdemper te verwijderen.</li></ul>

### • Motor slaat af als de gashendel wordt losgelaten.

Karakteristieke oorzaak	Oplossing
<ul style="list-style-type: none"><li>• Het stationair toerental is te laag.</li></ul>	<ul style="list-style-type: none"><li>• Pas het stationair toerental met de stationaire toerentalregeling aan op de carburator.</li></ul>

### • De zaagketting blijft draaien ook al werd de gashendel losgelaten.

Karakteristieke oorzaak	Oplossing
<ul style="list-style-type: none"><li>• Het stationair toerental is te hoog.</li><li>• De gasschuifbediening heeft weinig of geen speling.</li></ul>	<ul style="list-style-type: none"><li>• Pas het stationair toerental met de stationaire toerentalregeling aan op de carburator.</li><li>• Pas de speling aan op de gasschuifbediening.</li></ul>

### • Motorsnelheid varieert.

Karakteristieke oorzaak	Oplossing
<ul style="list-style-type: none"><li>• De benzinefilter is verstopt.</li></ul>	<ul style="list-style-type: none"><li>• Maak de benzinefilter schoon of vervang hem.</li></ul>

### • Abnormaal geluid of vibratie.

Karakteristieke oorzaak	Oplossing
<ul style="list-style-type: none"><li>• Klemschroeven zijn los.</li></ul>	<ul style="list-style-type: none"><li>• Controleer de klemschroeven of maak ze opnieuw vast indien nodig.</li></ul>

### • Benzineverbruik is hoog.

Karakteristieke oorzaak	Oplossing
<ul style="list-style-type: none"><li>• De luchtfilter is verstopt.</li><li>• Verlies van snoeiprestatie van de zaagketting.</li></ul>	<ul style="list-style-type: none"><li>• Schoonmaken van de luchtfilter.</li><li>• Vervang de zaagketting.</li></ul>

**ATTENTIE**

Lees het motorinstructiehandboek voor meer informatie.

