

**Operating Manual
Hedge Trimmer**

English

**Manuel d'utilisation
Taille-haie**

Français

**Manuale operativo
Tosasepi**

Italiano

**Manual del usuario
Cortasetos**

Español

**Manual de Funcionamento
Máquina para Aparar Sebes**

Português

**Bedienungsanleitung
Heckenschneider**

Deutsch

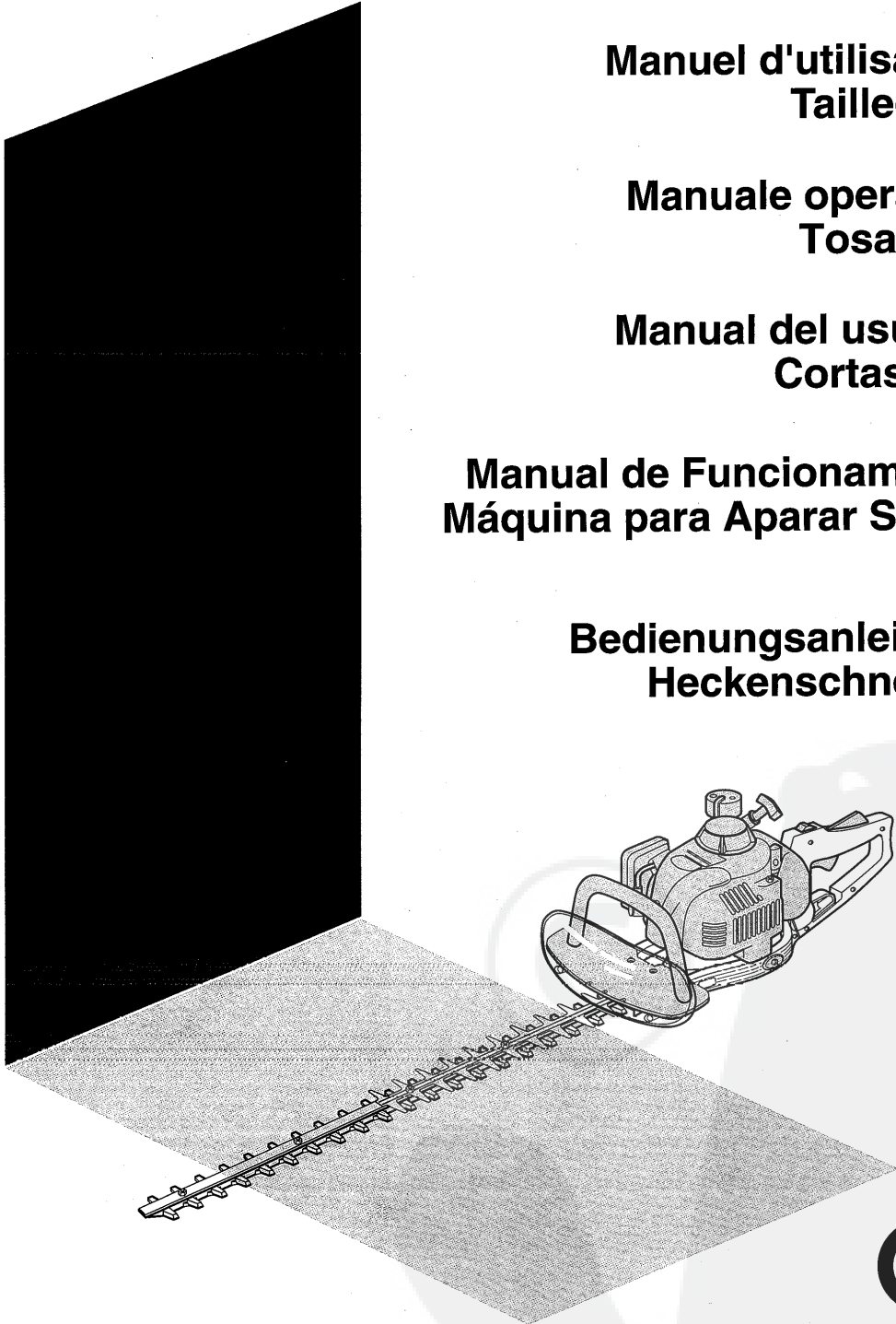

Operating Manual Hedge Trimmer

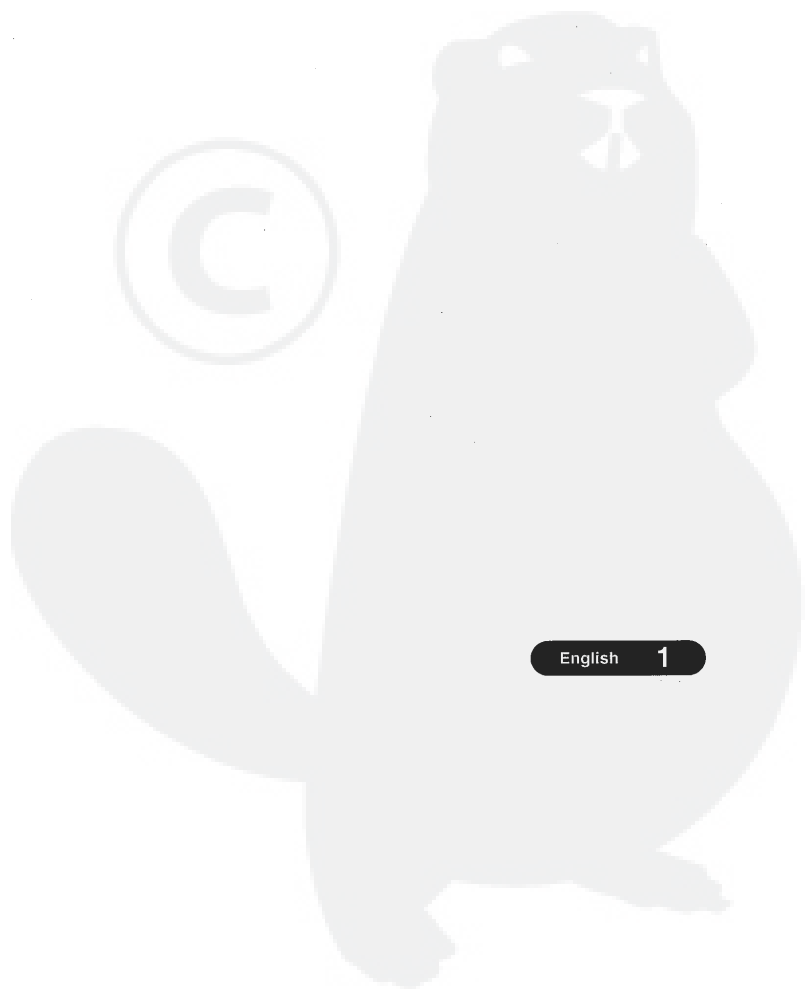
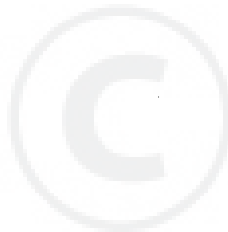

Safety Alert Symbols

These symbols are used to alert you to instructions concerning your personal safety. Follow the instructions indicated by such symbols, since they illustrate important safety precautions.



The basic meaning is...**ATTENTION! REMAIN ALERT!**
THIS CONCERNS YOUR PERSONAL SAFETY!
Read the following information and remain highly alert to the possibility of personal injury or death!



Read the operating manual carefully.



Wear eye and ear protectors when using this machine.



It means...**NEVER DO THIS!**

Safety Instructions

- 1. This machine has the potential to cause serious injuries. Please read the Operating Manual carefully and master all operations and correct procedures before operating this machine.**
- 2. This machine is intended for trimming branches and stems. Never use this machine for any other purposes.**
- 3. Clothing during operation (Select appropriate clothing)**
 - (1) Wear a long sleeved garment and long trousers.
 - (2) Avoid jackets or trousers with flared cuffs, since they may get caught in the machine or in cut branches.
 - (3) Do not wear any jewelry.
 - (4) Wear a hat with a brim, safety glasses and ear protectors during operation.
 - (5) Wear non-slip shoes with creepers. Do not wear sandals.
 - (6) Wear thick and stout gloves.
- 4. Conditions for operators**
 - (1) If you are unfamiliar with the machine, or borrowing the machine, please familiarize yourself with received instructions concerning safe operation before starting to use.
 - (2) Use by those in the following categories is forbidden:
 - [1] Mentally deranged persons
 - [2] Intoxicated persons
 - [3] Under-age minors
 - [4] Persons who cannot perform normal operation due to extreme fatigue, disease, the effects of medication or drugs and other reasons.

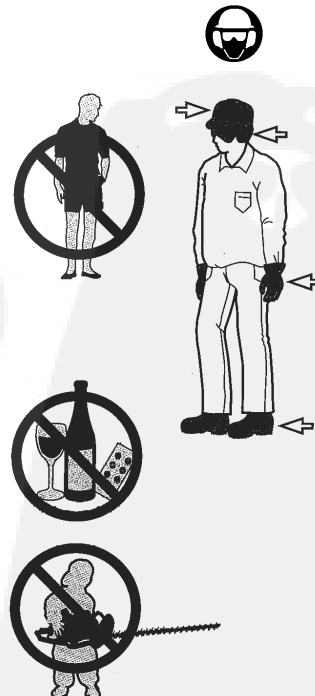

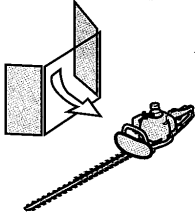
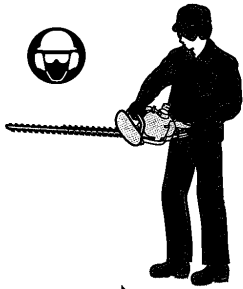

5. Beware of fire

- (1) Treat the fuel carefully, since it is extremely flammable. Never smoke near the fuel or place the machine near bonfires or heaters.
- (2) Never refuel the engine when it is still hot or running.
- (3) Never smoke while the engine is running or during re-fueling.
- (4) Before refilling with fuel, always stop the engine and allow to cool. Only refill when there is no sign of fire.
- (5) When refilling, be careful not to spill any fuel. If inadvertently spilled, wipe off thoroughly.
- (6) Do not situate the engine or muffler near twigs, withered grass or spilled oil.

6. Pre-operation precautions

- (1) Before starting, always check to make sure that there are no loose screws, and that all handles and protection devices have been mounted. Never operate unsafe machines or machines that have undergone non-professional remodeling.
- (2) Do not operate the machine if any blade is damaged or excessively abraded.

7. Start up precautions

- (1) Before starting the engine, confirm there is no one nearby.
- (2) Upon starting, ensure the cutting blades are facing in the opposite direction from you and that the machine is stable.

8. Operating precautions

- (1) Always grip the handlebar with both hands. Keep your legs slightly apart so that your weight is equally supported by both and maintain a stable posture.
- (2) Do not operate the machine if there are people, animals or children in particular in the vicinity.
- (3) If two or more machines are engaged, maintain a sufficient distance between them and remain continually aware of the location(s) of other machine(s).
- (4) During indoor operation or when starting the engine indoors, always open the windows for ventilation. Do not inhale the exhaust.
- (5) Operations in rainy conditions or soon after a rain require special caution due to the risk of slipping.
- (6) If grass or branches are caught in the cutting blades, stop the engine before removing them.
- (7) During operation or soon after stopping the engine, do not touch the engine or other heated parts.
- (8) Before implementing repair or adjustment, stop the engine and remove the spark plug cable from the spark plug.
- (9) Before suspending an operation or relocating equipment, always stop the engine and place a cover over the cutting blades.
- (10) Do not operate the machine on an unstable footing, such as on a ladder, steps or any other raised position.
- (11) Stop the engine immediately when the machine touches objects or in the event of any abnormal vibration. Remove the spark plug cable from the spark plug and inspect if there is any damage to the machine. In the event of any damage, please repair it before reusing.

9. Inspection and repair precautions

- (1) No repair by any unqualified persons is allowed.
- (2) During inspection, remove twigs, leaves and excess grease from the engine and muffler to reduce the risk of fire.
- (3) During storage or display, always place a cover over the cutting blades.



This manual shows the proper way to handle, operate and tune-up the machine. To use the machine safely and obtain the best results, be sure to read this manual carefully along with the handling instructions for the engine.



YOU WILL NOTICE THIS MARK IN THIS MANUAL. IT IS INTENDED TO ALERT THE OPERATOR TO A SAFETY PRECAUTION TO BE FOLLOWED IN ORDER TO AVOID THE RISK OF POTENTIAL DAMAGE OR INJURY. PLEASE ENSURE YOU FULLY UNDERSTAND THE MARKED INSTRUCTIONS AND FOLLOW THEM TO GUARANTEE SAFETY.

CONTENTS

	Page		Page
1. Main functions	4	6. Pre-operation checks and tune-up	8
2. Specifications	4	7. Basic working techniques	8
3. Parts location and functions	5	8. Maintenance	9
4. Construction	5	9. Long term storage	10
5. Operation	6	10. Troubleshooting guide	10

1. Main Functions

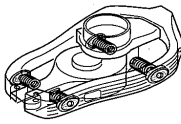
- 1-1. **Adjustable rear handle** ----- You can set the rear handle in five positions. (there is a step every 45 degrees.)
- 1-2. **Throttle lever with brake** ----- The breaking system stops the blade automatically (Only for models with brake system) when you release the throttle lever.
- 1-3. **Double insulation system** ----- Metal springs and plastic dumpers ease the vibration on your hands and arms. 
- 1-4. **Large transparent protector** ----- It widens your operational view for a safer working environment.

2. Specifications

Model		HTF600D		HTF750D	
Sound level (dB(A))		100		100	
ISO 3744					
Vibration level (m/s ²)	Handle	Front	Rear	Front	Rear
	ISO 7916	Idle	1.1	1.2	0.8
	Running	2.1	5.5	2.3	2.6

2-1. Specifications

Dry weight (kg)	2.1	2.6
Overall length (mm)	600	750
Blade length (mm)	550	700
Tool pitch (mm)	95	
Speed (mm/sec)	1000 (2000 rpm)	
Clutch	Automatic centrifugal clutch	
Gear ratio	1 : 4.06	
Drive	Two series chain drive	
Lubrication	Grease	

2-2. Specification of engine

Model	TH23	TH201	TH23	TH26
Dry weight (kg)	2.1	2.2	2.5	2.6
Displacement (cc)	22.3	19.8	22.6	25.6
Output (Max.) (kW)	1.3	0.74	0.88	1.03
Fuel tank capacity (L)	0.5	0.45	0.5	0.9
Tyre	2.0 with all-terrain tread			
Carburetor	Diaphragm type			
Fuel	Gasoline/Oil mix			

3. Parts Location and Functions

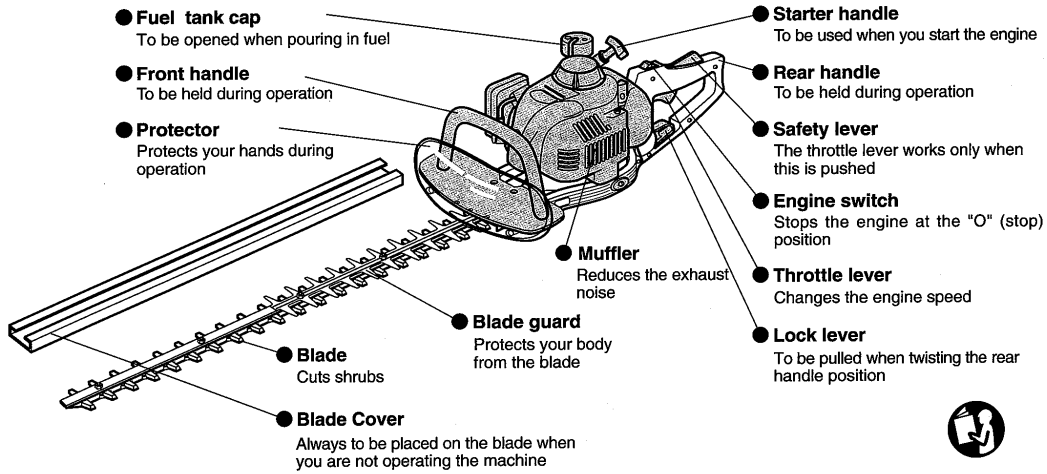

4. Construction

4-1. Accessories

Remove the machine and accessories from the package and check for the following items:

- (1) Accompanying tools 1 set
- (2) Engine instruction manual 1 copy
- (3) Hedge trimmer operating manual (this one) 1 copy

4-2. Construction of machine

This machine is delivered in pre-assembled form. The picture on the right is only for reference purposes when checking the tightness of the screws.

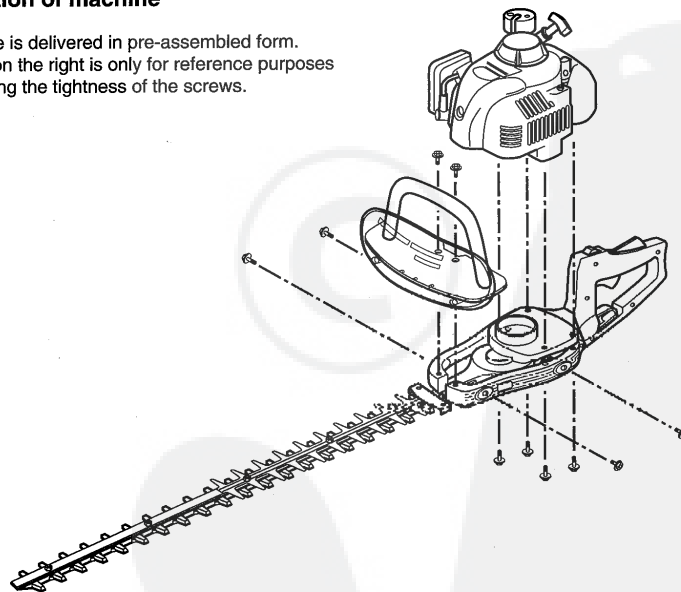



WARNING!
ENSURE THAT ALL SCREWS ARE TIGHTENED AND THAT THE GRIPS AND PROTECTIVE DEVICE ARE ALL IN PLACE.

4-3. Connection of cables

This machine is delivered in pre-assembled form.
 The picture on the right is for reference purposes during checking.

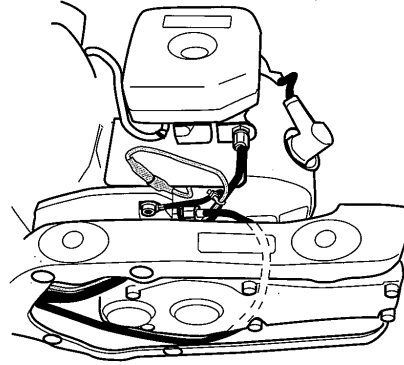

5. Operation

5-1. Fuel

Use mixed fuel, mixed at a ratio of
 25 parts (gasoline) : 1 part (engine oil).
 Use proper engine oil for the two-cycle engine.

When using special oil sold by an engine manufacturer,
 read the instructions for the proper mixture ratio.



Engine oil for two-cycle engine

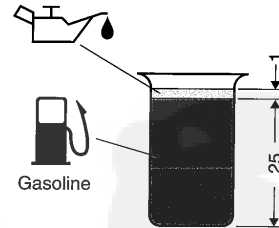

WARNING!
BEWARE OF FIRE!
THE FUEL IS EXTREMELY FLAMMABLE AND DANGEROUS!

5-2. Starting

Move at least 3 meters away from the refueling site.
 Place the Hedge Trimmer on a clean area of ground, ensuring
 that the cutting teeth do not come into contact with the
 ground or any other objects.



5-2-1. Cold starting

When the engine is cold or has been switched off for more than 5 minutes or when fuel is added to the engine.

(1) Push the engine switch to the "I" (start) position.

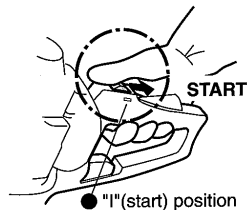

(2) Rotate the start lever to the "START" position.
 (3) Gently push the primer pump repeatedly (7 to 10 times) until fuel enters the primer pump.

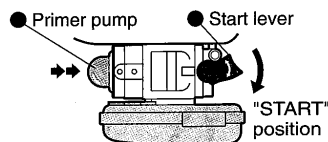

(4) Hold the unit down firmly so you will not lose control while cranking the engine. If not held down properly, the engine could pull you off balance or swing the cutting blade into an obstruction or your own body.

(5) Pull the starter handle slowly 10 to 15 cm, and check the location of the pressure.

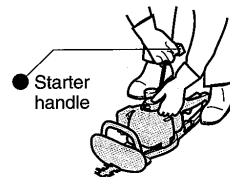

(6) Pull the starter handle strongly when a drag force can be felt and start the engine.

(7) Please note that the start lever will revert to the "Run" position automatically when the throttle lever is operated to open the throttle slightly.
 Run the engine for approximately 2 or 3 minutes at moderate speed before applying full speed.

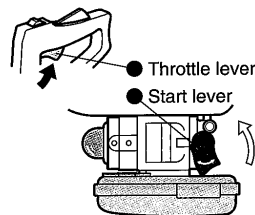

5-2-2. Hot starting

Restarting immediately after the engine has stopped

When restarting a hot engine, first attempt the above procedures: (1), (4), (5), and (6).

If the engine does not start, repeat the above steps (1)-(7).

Attention! [1] If the starter handle is pulled repeatedly when the start lever remains at the "START" position, the engine will not start easily due to excess fuel intake.
 [2] In the case of excess fuel intake, remove the spark plug and pull the starter handle slowly to remove excess fuel. Also, dry the spark plug electrode.
 [3] Do not pull out the starter rope to its full extent and do not allow the starter handle to be retracted without control, ensure that it is retracted slowly.

5-3. Stopping

(1) Release the throttle lever completely.

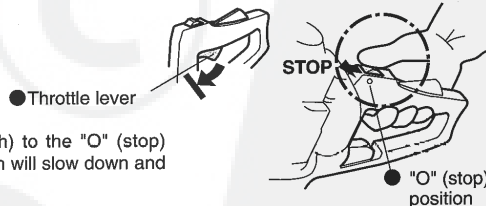

(2) Push the engine switch (on/off switch) to the "O" (stop) position, whereupon the engine rotation will slow down and the engine will stop.

 **WARNING!**
WHEN YOU RELEASE THE THROTTLE LEVER, THE CUTTING BLADES REQUIRE A FEW MOMENTS TO STOP COMPLETELY.

6. Pre-operation Checks and Tune-up

Never operate the machine without checking the following items!

6-1. Pre-operation checks Ensure you can answer "Yes" to all of the following questions

- (1) Have you read through and understood the entire contents of the "Safety instructions" on pages 2 and 3 ?
- (2) Are the blades sharp enough?
- (3) Are all the parts and cables properly installed ?
- (4) Is there enough fuel in the fuel tank?



WARNING!
BEFORE CHECKING, BE SURE TO STOP THE ENGINE.

6-2. Checks on the engine start-up

- (1) Do the blades remain still when the engine is started ?
- (2) Is there any unusual noise or looseness of parts ?
- (3) Does the engine speed increase when you pull the throttle lever ?
- (4) Does the brake work automatically when you release the throttle lever ?

6-3. Tune-up

Never operate the machine if the checks performed reveal any problems.

If the machine needs tuning-up, follow the procedure outlined in "8. Maintenance" on page 9.

If you do not understand the mechanism or construction of the machine, never attempt to adjust it, or you will risk damaging it.

7. Basic Working Techniques

7-1. Adjusting the rear handle

The rear handle can be set into five positions as desired. To free it for positioning, pull the lock lever. (See the illustrations on the right.)

The following operations cannot be performed for safety reasons.

- (1) Pulling the lock lever while the throttle lever is pulled.
- (2) Pulling the throttle lever while the lock lever is pulled.

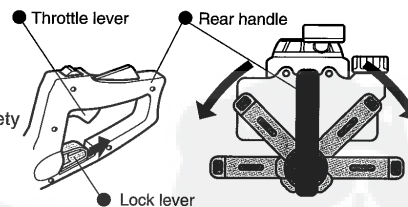

Attention! Always tilt the rear handle upwards during operation, regardless of the blades' position.



WARNING!
BEFORE ADJUSTING THE HANDLE, BE SURE TO STOP THE ENGINE.

7-2. Top trimming

Grip the handles firmly with both hands, and keep the machine body horizontal.

Then, slightly incline the cutting blade in a cutting direction and trim the shrub while swaying as if drawing an arc.

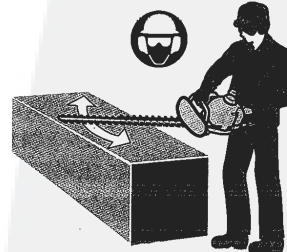

7-3. Side trimming

Keep the machine body vertical and trim the shrub upwards from the bottom, keeping the cutting blade as far from your body as possible.

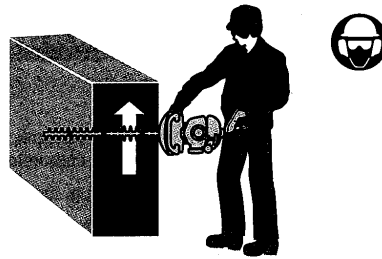

English

8. Maintenance

8-1. Adjustment of blades

The blades wear away with long term use. When you find the trimming performance has deteriorated compared to that with new blades, adjust them in the following ways:

- (1) Loosen nut ①.
- (2) Lightly tighten screw ② with the driver until it stops turning, and then screw it back between a quarter and half turn.
- (3) Tighten nut ①.
- (4) Lubricate the blades following the above adjustments.
- (5) Start the engine and operate the blades at the maximum engine speed for a minute or so.
- (6) Stop the engine and touch the blades with your hand. If they are warm enough for you to keep your hand on them, you have made the proper adjustments. However, if they remain too hot to touch, turn screw ② back a little further and repeat (5) to check if they are properly adjusted.

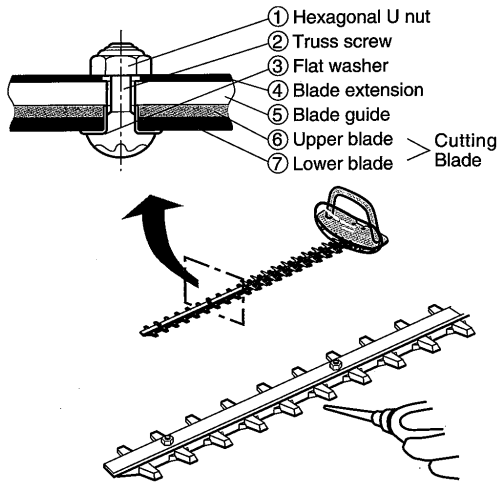

Attention! [1] Always stop the engine before making the adjustments.
[2] The blades have a slot around screw ②. In the event you find dust on the ends of the slots, please clean as required.
[3] Replace worn out cutting blades for new ones.



WARNING!

- DO NOT PERFORM ANY CUTTING BLADE ADJUSTMENT WITHOUT FIRST STOPPING THE ENGINE.
- HOLD THE MACHINE FIRMLY WHEN OPERATING.
- DO NOT OPERATE BAREHANDED.

8-2. Gear case

Once every 20 hours of use, inject a suitable amount of grease through a grease nipple installed in the gear case of the Hedge Trimmer.

8-3. Brake Adjustment

Proper maintenance is required in order to maintain long-term brake operation. When the brake does not work, please contact the dealer from which you purchased this machine.

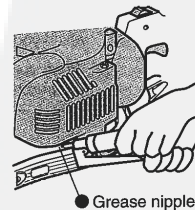

9. Long Term Storage

9-1. Long term storage

- (1) Drain the fuel from the tank, then start the engine and keep it running until it consumes all the remaining fuel in the carburetor and stops.
- (2) Remove the spark plug, and inject a small amount of engine oil through the spark plug hole.
- (3) Then pull the starter handle a few times to place a thin coat of oil on the cylinder.
- (4) Reinstall the spark plug when the piston has stopped at the very top point.
- (5) Clean every part, repair any faulty sections and apply a thin coat of oil on metallic parts to prevent rust.
- (6) Store the Hedge Trimmer in a place away from excessive humidity so as to prevent dust from soiling the machine.

10. Troubleshooting Guide

Trouble		Probable causes	Action
01.	Engine does not start.	Incorrect fuel.	See "5-1. Fuel" on page 6
		Wrong starting procedure used	See "5-2. Starting" on page 6 and 7
		Cable is disconnected.	See "4-3. Connection of cables" on page 6
02.	Unusual noise during operation	Screws are loosened.	See "4. Construction" on page 5
		Cutting blades are damaged or worn out.	See "8. Maintenance" on page 9
		Lack of gear case maintenance for an extended period	
03.	Lowered productivity	Lack of cutting blade maintenance for an extended period	See "8. Maintenance" on page 9
04.	Difficulty in maneuvering	Rear handle is at the wrong angle.	See "7-1. Adjusting rear handle" on page 8

Attention! [1] If the above troubleshooting guide does not solve your problem, please contact the dealer from which you purchased this machine.
 [2] When you require further maintenance-related information, also contact the dealer from which you purchased this machine.

Manuel d'utilisation Taille-haie

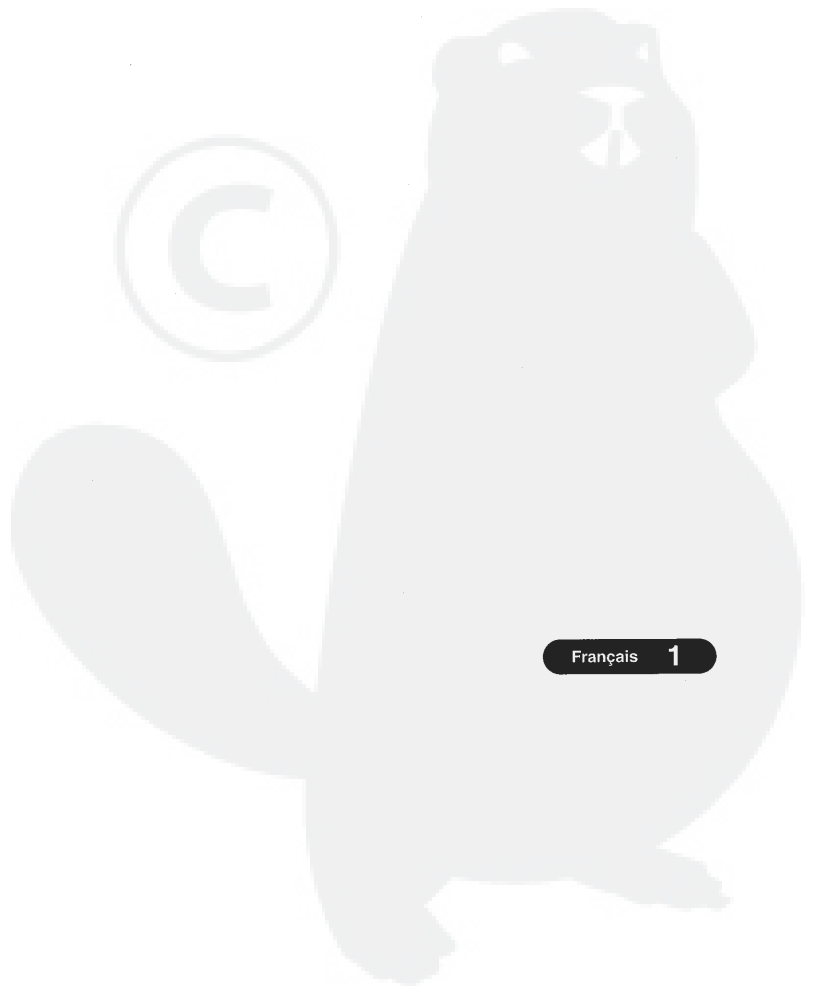
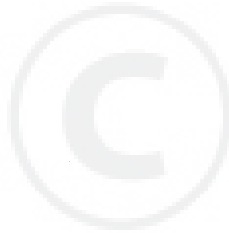

Symboles d'avertissement concernant la sécurité

Ces pictogrammes sont utilisés pour signaler des instructions relatives à votre sécurité personnelle. Observez attentivement les instructions repérées par de tels symboles, car elles constituent des mesures de sécurité essentielles.



La signification de ce pictogramme est... **ATTENTION ! SOYEZ VIGILANT ! CES INSTRUCTIONS CONCERNENT VOTRE SÉCURITÉ PERSONNELLE !** Lisez les informations placées à côté de ce symbole et restez extrêmement vigilant, en raison du risque de blessures graves, voire mortelles !



Signale une section du Manuel d'utilisation que vous devez lire attentivement.



Indique la nécessité de porter un équipement de protection de la vue et de l'ouïe lors de l'utilisation de cette machine.



Ce pictogramme signifie... **NE FAITES JAMAIS CELA !**

Consignes de sécurité

1. L'utilisation et la manipulation de cette machine comporte un risque de blessures graves. Veuillez lire attentivement le présent Manuel d'utilisation et familiarisez-vous avec toutes les fonctions de cette machine avant d'utiliser celle-ci.
2. Cette machine est un taille-haie, elle est conçue pour couper les branches et les troncs de petite section. N'utilisez jamais cette machine pour un autre usage.
3. Tenue vestimentaire durant l'utilisation (choisissez des vêtements appropriés)
 - (1) Portez des vêtements longs afin de protéger vos bras et vos jambes.
 - (2) Évitez les vestes et les pantalons évasés, car ils pourraient être happés par la machine ou s'accrocher aux branches coupées.
 - (3) Ne portez pas de bijoux.
 - (4) Portez un chapeau à rebord, des lunettes de sécurité et des protections d'oreilles.
 - (5) Portez des chaussures montantes à semelles non glissantes. Ne portez pas de sandales.
 - (6) Utilisez des gants épais et robustes.
4. Conditions d'utilisation et sécurité
 - (1) Si vous ne connaissez pas cette machine, ou si vous l'avez empruntée, prenez connaissance des consignes de sécurité avant de l'utiliser.
 - (2) L'utilisation de cette machine est interdite aux personnes suivantes :
 - [1] Les personnes atteintes de troubles mentaux
 - [2] Les personnes sous l'effet de l'alcool
 - [3] Les enfants et les personnes mineures
 - [4] Les personnes qui ne sont pas en mesure d'utiliser cette machine normalement, en cas de fatigue, de maladie, de prise de médicaments ou pour d'autres raisons.

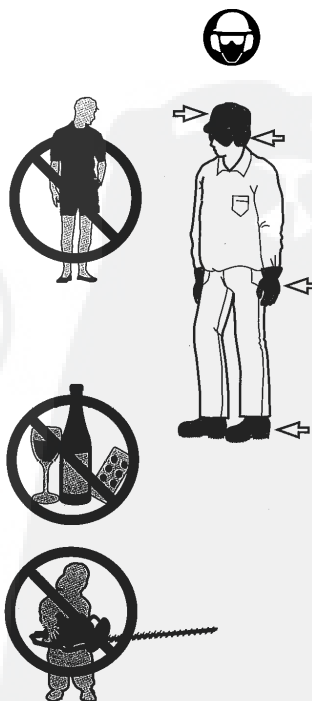

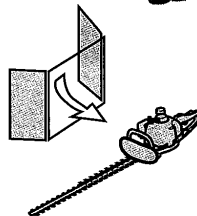
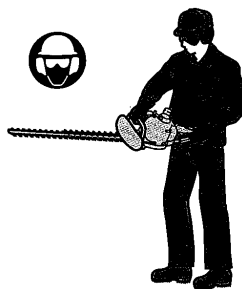

5. Risques d'incendie

- (1) Manipulez le carburant avec précaution, car il peut s'enflammer très facilement. Ne fumez jamais à proximité du carburant et ne placez jamais la machine près d'un feu ou d'un appareil de chauffage.
- (2) Ne remplissez jamais le réservoir de la machine lorsque le moteur fonctionne ou lorsqu'il est encore chaud.
- (3) Ne fumez jamais lorsque le moteur fonctionne, ou lors du remplissage de carburant.
- (4) Avant de remplir le réservoir de carburant, arrêtez toujours le moteur et laissez la machine refroidir. Assurez-vous de l'absence de feu ou d'étincelle avant d'effectuer le remplissage.
- (5) Lors du remplissage, veillez à ne pas renverser de carburant hors du réservoir. Dans ce cas, essuyez soigneusement le carburant renversé.
- (6) Ne placez pas le moteur ou le silencieux d'échappement à proximité immédiate de brindilles ou d'herbe sèche.

6. Précautions avant l'utilisation

- (1) Avant chaque utilisation, vérifiez toujours qu'aucune vis et qu'aucun boulon n'est desserré, et que les poignées et les dispositifs de protection sont correctement montés. N'utilisez jamais de machines dépourvues de sécurité ou ayant fait l'objet de modifications non effectuées par un technicien agréé.
- (2) N'utilisez jamais cette machine lorsqu'une lame de coupe est endommagée ou excessivement usée.

7. Précautions au démarrage

- (1) Avant de démarrer le moteur, vérifiez qu'aucune autre personne que vous ne se trouve à proximité.
- (2) Au démarrage, placez la machine de sorte que les lames de coupe soient orientées dans la direction opposée à vous, et assurez-vous que la machine est stable.

8. Précautions d'utilisation

- (1) Tenez toujours fermement la machine par les poignées et avec les deux mains. Écartez légèrement vos jambes de manière à ce que le poids de votre corps soit réparti également sur chaque jambe, et conservez une posture stable.
- (2) N'utilisez pas cette machine lorsque des personnes (en particulier des enfants) ou des animaux se trouvent à proximité.
- (3) Lorsque plusieurs machines sont utilisées sur le même chantier, veillez à maintenir une distance de sécurité suffisante entre chaque opérateur et observez toujours la position des autres machines.
- (4) En cas d'utilisation ou de démarrage de la machine à l'intérieur, ouvrez toujours les fenêtres et/ou les portes afin d'assurer une ventilation suffisante. N'inspirez pas les gaz d'échappement.
- (5) L'utilisation de la machine sous la pluie ou après la pluie nécessite des précautions supplémentaires, en raison du risque de glissade.
- (6) Si de l'herbe ou des branches sont coincées dans les lames de coupe, arrêtez la machine avant de dégager les lames.
- (7) Pendant l'utilisation de la machine et juste après l'arrêt, ne touchez pas le moteur ni les autres parties susceptibles de s'échauffer.
- (8) Avant d'effectuer un réglage ou une réparation, arrêtez le moteur et débranchez le fil de bougie.
- (9) Lors d'une pause ou en cas de déplacement de la machine, arrêtez toujours le moteur et placez le cache de protection sur les lames de coupe.
- (10) N'utilisez pas la machine lorsque vous êtes en équilibre instable, par exemple sur une échelle, dans un escalier ou dans un autre endroit en hauteur.
- (11) Arrêtez immédiatement la machine lorsqu'elle arrive en contact avec un objet étranger ou en cas de vibration anormale. Retirez le fil de bougie et vérifiez si la machine a été endommagée. En cas de dommages subis par la machine, effectuez ou faites effectuer les réparations nécessaires avant de continuer.

9. Inspection et précautions de réparation

- (1) Les personnes non compétentes ne sont pas autorisées à effectuer des opérations de réparation.
- (2) Au cours de l'inspection, retirez les brindilles, les feuilles et les excès de graisse provenant du moteur et du silencieux d'échappement, afin de réduire les risques d'incendie.
- (3) Pendant les périodes de stockage ou pour l'exposition en magasin, placez toujours le cache de protection sur les lames de coupe.



Ce manuel indique comment manipuler, utiliser et ajuster la machine correctement. Pour utiliser la machine en toute sécurité et pour obtenir les meilleurs résultats, veuillez lire attentivement le présent Manuel d'utilisation, ainsi que les consignes relatives à la manipulation du moteur.



CE PICTOGRAMME EST UTILISÉ TOUT AU LONG DE CE MANUEL. IL A POUR BUT DE SIGNALER À L'OPÉRATEUR L'EXISTENCE D'UNE MESURE DE SÉCURITÉ À SUIVRE AFIN D'ÉVITER UN RISQUE DE DOMMAGE MATÉRIEL OU DE BLESSURE. ASSUREZ-VOUS D'AVOIR BIEN COMPRIS LES INSTRUCTIONS REPÉRÉES PAR CE PICTOGRAMME ET SUIVEZ-LES AFIN D'ASSURER VOTRE SÉCURITÉ ET CELLE DES AUTRES.

SOMMAIRE

	Page		Page
1. Fonctions principales	4	6. Vérifications avant l'utilisation et réglage ...	8
2. Spécifications	4	7. Techniques élémentaires d'utilisation ...	8
3. Emplacement des pièces et fonctions ..	5	8. Entretien	9
4. Montage	5	9. Stockage de longue durée	10
5. Utilisation	6	10. Guide de dépannage	10

1. Fonctions principales

- 1-1. Poignée arrière réglable** ----- La poignée arrière peut-être réglée sur cinq positions différentes.
(l'écart angulaire entre chaque position est de 45°, marqué par un cran.)
- 1-2. Manette des gaz, avec frein** ----- Le système de freinage permet de stopper immédiatement le mouvement de la lame de coupe lorsque vous relâchez la manette des gaz.
(pour les modèles équipés d'un système de freinage)
- 1-3. Protection contre les vibrations** ----- Des ressorts métalliques et des garnitures en matière plastique atténuent les vibrations subies par les mains et les bras.
- 1-4. Grande visière de protection transparente** ----- Elle vous protège tout en vous permettant de mieux voir la zone de travail.

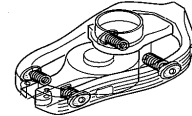

2. Spécifications

Modèle		HTF600D		HTF750D	
Niveau acoustique (dB - A) ISO 3744		100		100	
Niveau de vibrations (m/s ²) ISO 7916	Poignée	Avant	Arrière	Avant	Arrière
	Autrepos (ralenti)	1.1	1.2	0.8	1.1
	En utilisation	2.1	5.5	2.3	2.6

2-1. Spécifications

Masse nette (kg)	3.1	3.4
Longueur hors tout (mm)	600	750
Longueur de la lame de coupe (mm)	550	700
Pas de la denture (mm)	35	
Vitesse (mm/s)	1001 (7000 tr/mn)	
Embrayage	Embrayage centrifuge automatique	
Rapport de vitesse	1 / 4.08	
Entraînement	Deux entraînements par cames, montés en série	
Lubrification	Graisse	

2-2. Spécifications du moteur

Modèle	TH23	TL201	TL23	TL26
Masse nette (kg)	2.1	2.2	2.5	2.6
Cylindrée (cm ³)	22.5	19.8	22.6	25.6
Puissance (max.) (kW)	1.3	0.74	0.88	1.03
Capacité du réservoir de carburant (l)	0.5	0.45	0.5	0.6
Type	Moteur à deux temps à refroidissement à air			
Carburateur	Type à diaphragme			
Carburant	Mélange essence/huile (25/1)			

3. Emplacement des pièces et fonctions

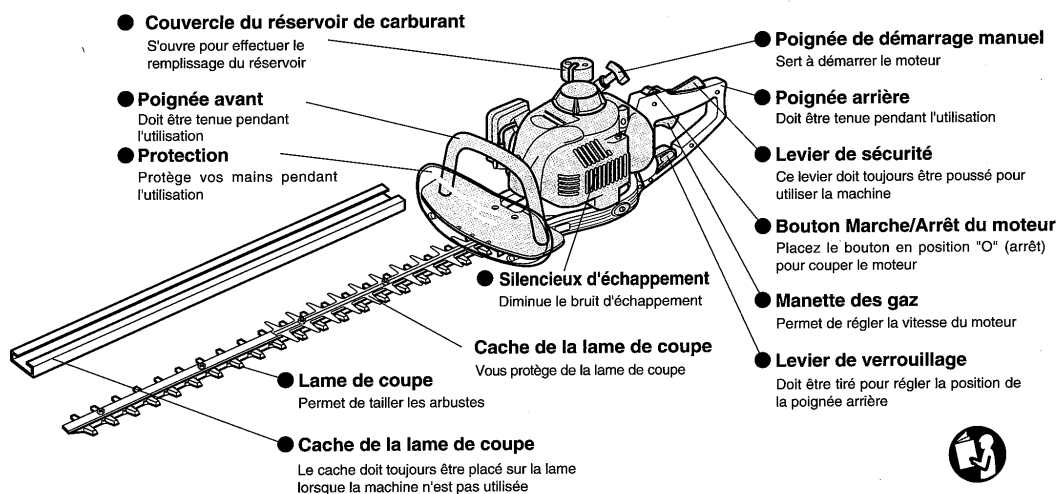

Français

4. Montage

4-1. Accessoires

- Retirez la machine et ses accessoires de leur emballage et vérifiez la présence des éléments suivants :

- (1) Nécessaire d'outils 1 jeu
- (2) Manuel du moteur 1 exemplaire
- (3) Manuel d'utilisation du taille-haie (ce manuel) 1 exemplaire

4-2. Montage de la machine

Cette machine est livrée pré-assemblée.
L'illustration ci-contre est fournie à titre indicatif uniquement, en vue de la vérification du serrage des vis de montage.

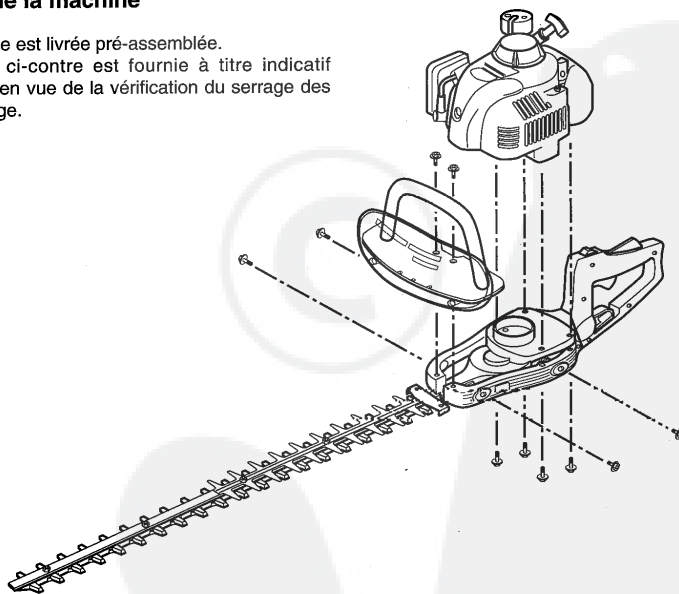



AVERTISSEMENT !

VÉRIFIEZ QUE TOUTES LES VIS SONT CORRECTEMENT SERRÉES ET QUE LES POIGNÉES ET LES DISPOSITIFS DE PROTECTION SONT TOUS CORRECTEMENT INSTALLÉS.

4-3. Branchement des câbles

Cette machine est livrée pré-assemblée.
L'illustration ci-contre est fournie à titre indicatif, pour la procédure de vérification.

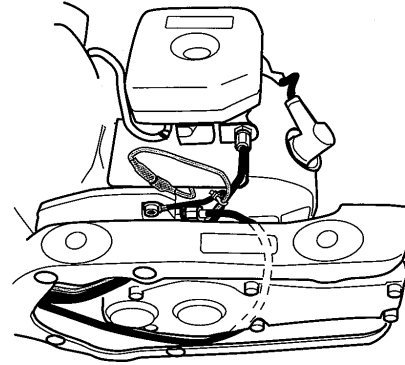

5. Utilisation

5-1. Carburant

Utilisez un carburant mélangé, en respectant le dosage suivant : 25 doses d'essence / 1 dose d'huile moteur.
Utilisez de l'huile moteur spéciale pour moteurs à deux temps.

Avant d'utiliser une huile moteur spéciale vendue par un fabricant de moteurs, lisez les instructions relatives au dosage "essence/huile".



Huile moteur pour moteurs à deux temps

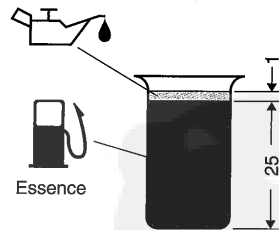

AVERTISSEMENT !

**PRENEZ GARDE AU FEU !
LE CARBURANT EST EXTRÊMEMENT INFLAMMABLE ET DANGEREUX !**

5-2. Démarrage

Écartez-vous d'au moins trois mètres du lieu de remplissage du réservoir.

Placez le taille-haie sur une zone propre du sol, en vérifiant que les dents de la lame de coupe ne soient pas en contact avec le sol ou avec d'autres objets.



5-2-1. Démarrage à froid

Lorsque le moteur est froid, ou lorsqu'il est arrêté depuis plus de 5 minutes, ou en cas de remplissage de carburant :

- (1) Placez le bouton Marche/Arrêt du moteur sur la position "I" (démarrage)
- (2) Poussez le levier de démarrage sur la position "START" (démarrage).
- (3) Actionnez manuellement la pompe d'amorçage plusieurs fois (7 à 10 fois) jusqu'à ce que le carburant arrive à la pompe.
- (4) Maintenez fermement la machine sur le sol afin qu'elle ne se déplace pas lorsque vous lancerez le moteur. Si vous ne maintenez pas la machine correctement, vous pourriez perdre l'équilibre lors du démarrage du moteur, et la lame de coupe pourrait atteindre une partie de votre corps ou un autre obstacle.
- (5) Tirez doucement la poignée de démarrage de 10 à 15 cm, et repérez le point d'allumage (plus forte compression).
- (6) Lorsque vous sentez une résistance, tirez alors la poignée de démarrage avec force afin de démarrer le moteur.
- (7) Le levier de démarrage se place automatiquement en position "Run" (marche) lorsque la manette des gaz est actionnée, afin d'ouvrir légèrement le volet des gaz.
Laissez le moteur tourner à vitesse modérée pendant environ 2 à 3 minutes avant de le pousser à pleine vitesse.

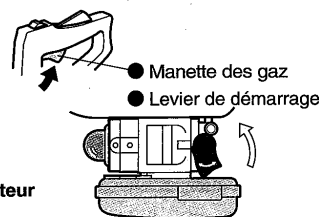
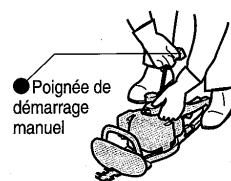
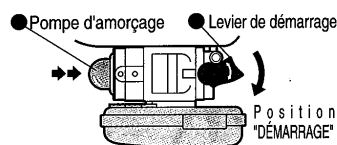
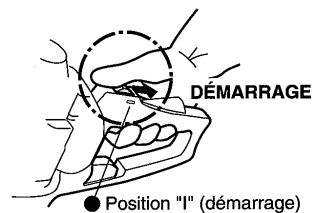

5-2-2. Démarrage à chaud

Il s'agit d'un redémarrage immédiatement après l'arrêt du moteur

En cas de redémarrage à chaud, tentez tout d'abord d'exécuter les étapes décrites ci-dessus : (1), (4), (5), et (6).
Si le moteur ne démarre pas de cette manière, répétez alors toutes les étapes (1) à (7).

Attention!

- [1] Si la poignée de démarrage est actionnée plusieurs fois lorsque le levier de démarrage est en position "DÉMARRAGE" (START), le moteur risque de ne pas pouvoir démarrer facilement, en raison d'une admission excessive de carburant.
- [2] En cas d'excès d'admission de carburant, retirez la bougie et tirez doucement sur la manette de démarrage afin d'évacuer l'excès de carburant. De plus, séchez l'électrode de la bougie.
- [3] Ne tirez pas le cordon du démarreur à fond de course et ne laissez pas la poignée de démarrage retourner librement en position de repos, mais accompagnez doucement son mouvement jusqu'à la fin.

5-3. Arrêt

- (1) Relâchez complètement la manette des gaz.
- (2) Placez le bouton Marche/Arrêt (On/Off) du moteur en position "O" (arrêt), après quoi la vitesse de rotation du moteur diminue jusqu'à l'arrêt complet du moteur.

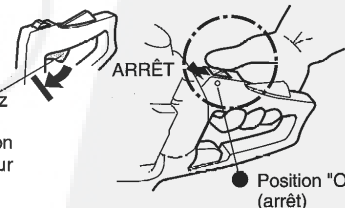

AVERTISSEMENT !

APRÈS AVOIR RELÂCHÉ LA MANETTE DES GAZ, LA LAME DE COUPE MET UN CERTAIN TEMPS AVANT DE S'ARRÊTER COMPLÈTEMENT.

6. Vérifications avant l'utilisation et réglage

N'utilisez jamais cette machine avant d'avoir vérifié les points suivants !

6-1. Vérifications avant l'utilisation Vous devez pouvoir répondre "OUI" à chacune des questions suivantes :

- (1) Avez-vous lu et compris l'ensemble de la section intitulée "Consignes de sécurité", en pages 2 et 3 ?
- (2) Les dents de la lame de coupe sont-elles suffisamment affûtées ?
- (3) Tous les éléments et les câbles sont-ils correctement montés ?
- (4) Y a-t-il suffisamment de carburant dans le réservoir ?



AVERTISSEMENT !

AVANT D'EFFECTUER LES VÉRIFICATIONS CI-DESSUS, ASSUREZ-VOUS QUE LE MOTEUR EST ARRÊTÉ.

6-2. Vérifications au démarrage du moteur

- (1) La lame de coupe reste-t-elle immobile lorsque le moteur est démarré ?
- (2) Remarquez-vous un bruit inhabituel ou des pièces mal fixées ?
- (3) La vitesse du moteur augmente-t-elle lorsque vous tirez sur la manette des gaz ?
- (4) Le système de freinage fonctionne-t-il automatiquement lorsque vous relâchez la manette des gaz ?

6-3. Réglage

N'utilisez jamais la machine si vous remarquez des problèmes au cours de la vérification.

Si la machine nécessite un réglage, suivez les procédures décrites au chapitre "8. Entretien", en page 9.

Si vous ne comprenez pas la mécanique ou le montage de la machine, n'essayez pas d'effectuer l'entretien vous-même, car vous risqueriez d'endommager celle-ci.

7. Techniques élémentaires d'utilisation

7-1. Réglage de la poignée arrière

La poignée arrière peut être placée selon cinq positions différentes, au choix.

Pour libérer la poignée, tirez sur le levier de verrouillage. (Voir les illustrations ci-contre.)

Les opérations suivantes ne peuvent pas être effectuées, pour des raisons de sécurité.

- (1) Tirer le levier de verrouillage lorsque la manette des gaz est actionnée.
- (2) Tirer la manette des gaz lorsque le levier de verrouillage est actionné.

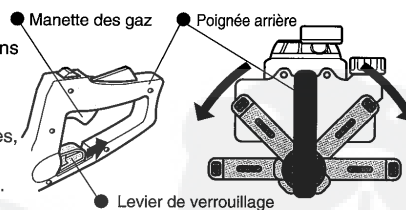

Attention! Durant l'utilisation, orientez toujours la poignée arrière vers le haut lors, quelle que soit la position de la lame de coupe.



AVERTISSEMENT !

AVANT DE RÉGLER LA POIGNÉE, ASSUREZ-VOUS QUE LE MOTEUR EST ARRÊTÉ.

7-2. Écimage

Tenez fermement les poignées à deux mains et maintenez la machine horizontalement.

Puis abaissez légèrement la lame de coupe dans le sens de la coupe et écimerez les arbustes en faisant un mouvement oscillant, comme pour dessiner un arc.

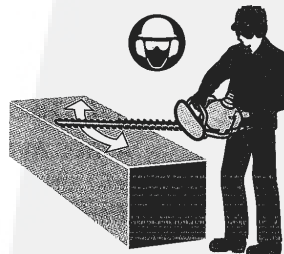

7-3. Taille de côté

Tenez la machine verticalement et taillez les arbustes de bas en haut, en tenant la lame de coupe aussi éloignée que possible de votre corps.

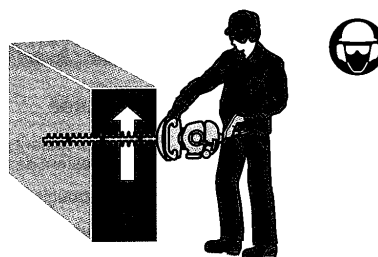

8. Entretien

8-1. Réglage des lames de coupe

Les lames de coupe s'usent après une longue durée d'utilisation. Lorsque vous constatez que les performances de coupe ne sont plus aussi bonnes qu'avec des lames neuves, réglez les lames de la manière suivante :

- (1) Desserrez l'écrou (1).
- (2) Serrez légèrement la vis (2) avec le tournevis jusqu'à ce qu'elle s'arrête de tourner, puis desserrez-la d'un quart de tour à un demi-tour.
- (3) Serrez l'écrou (1).
- (4) Après avoir effectué les réglages ci-dessus, lubrifiez les lames.
- (5) Démarrer le moteur et faites fonctionner la machine à pleine vitesse pendant environ une minute.
- (6) Arrêtez le moteur et touchez les lames à la main, avec précaution. Si les lames sont chaudes, mais pas excessivement (vous pouvez garder vos mains en contact avec les lames), cela indique que le réglage a été effectué correctement.

Par contre, si les lames sont trop chaudes pour être touchées à la main, desserrez davantage la vis (2) (à l'étape 2) et répétez l'étape (5) pour vérifier si les lames sont correctement ajustées.

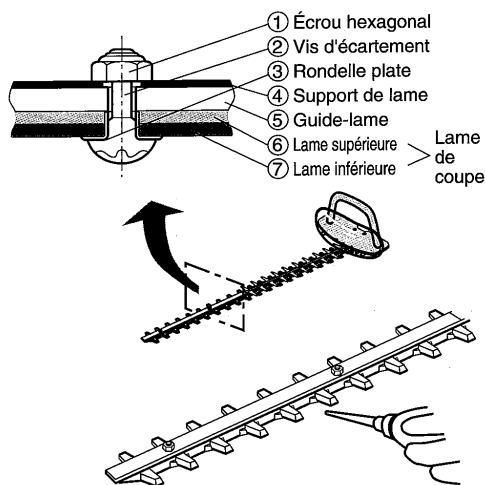

- Attention!** [1] Arrêtez toujours le moteur avant de procéder aux réglages.
[2] Les lames comportent une rainure au niveau de la vis (2). Si vous constatez la présence de poussière aux extrémités de ces rainures, veuillez les nettoyer.
[3] Remplacez les lames de coupes usées par des lames neuves.



AVERTISSEMENT !

- NE PROCÉDEZ PAS AU RÉGLAGE DES LAMES DE COUPE SANS ARRÊTER LE MOTEUR AU PRÉALABLE.
- TENEZ LA MACHINE FERMEMENT À DEUX MAINS LORSQUE VOUS L'UTILISEZ.
- NE TRAVAILLEZ PAS À MAINS NUES.

8-2. Carter d'engrenages

Toutes les 20 heures d'utilisation, injectez une quantité suffisante de graisse au moyen de l'embout de graissage situé dans le carter d'engrenages du taille-haie.

8-3. Réglage du système de freinage

Un entretien régulier est nécessaire en vue de maintenir dans la durée le bon fonctionnement du système de freinage. Si le système de freinage n'est plus efficace, veuillez contacter votre revendeur afin de le faire réparer.

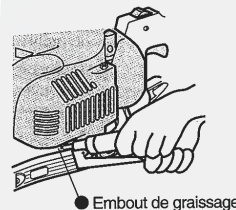

9. Stockage longue durée

9-1. Stockage longue durée

- (1) Vidangez le carburant restant dans le réservoir, puis démarrez le moteur et laissez-le tourner jusqu'à ce que le mélange restant dans le carburateur soit entièrement consommé et que le moteur s'arrête.
- (2) Débranchez le fil de bougie et injectez une petite quantité d'huile moteur par le trou de la bougie.
- (3) Tirez ensuite plusieurs fois la poignée de démarrage afin que l'huile forme une fine couche sur le cylindre.
- (4) Placez le piston en position haute maximale et remettez en place la bougie.
- (5) Nettoyez tous les parties de la machine, réparez les éléments défectueux (si nécessaire), et appliquez un film d'huile sur les parties mécaniques afin d'empêcher la rouille.
- (6) Stockez le taille-haie dans un endroit à l'abri de l'humidité et de la poussière.

10. Guide de dépannage

Problème	Cause(s) probable(s)	Action
01. Le moteur ne démarre pas.	Le carburant utilisé n'est pas adapté.	Voir paragraphe "5-1. Carburant", en page 6.
	La procédure de démarrage n'a pas été effectuée correctement.	Voir paragraphe "5-2. Démarrage", en pages 6 et 7.
	Un câble est débranché.	Voir paragraphe "4-3. Branchement des câbles", en page 6.
02. Présence d'un bruit inhabituel durant l'utilisation	Des vis sont desserrées.	Voir chapitre "4. Montage", en page 5.
	Les lames de coupe sont endommagées ou usées.	Voir chapitre "8. Entretien", en page 9.
	Insuffisance d'entretien du carter d'engrenages sur une période étendue.	
03. Efficacité réduite	Insuffisance d'entretien des lames de coupe sur une période étendue.	Voir chapitre "8. Entretien", en page 9.
04. Difficulté de manipulation	La poignée arrière est réglée selon une position incorrecte (mauvais angle).	Voir paragraphe "7-1. Réglage de la poignée arrière", en page 8.

Attention ! [1] Si après avoir consulté le guide de dépannage ci-dessus vous ne pouvez toujours pas résoudre le problème rencontré, veuillez contacter votre revendeur.

[2] Pour obtenir davantage d'informations concernant l'entretien de cette machine, veuillez également consulter votre revendeur.

Manuale operativo Tosasioepi

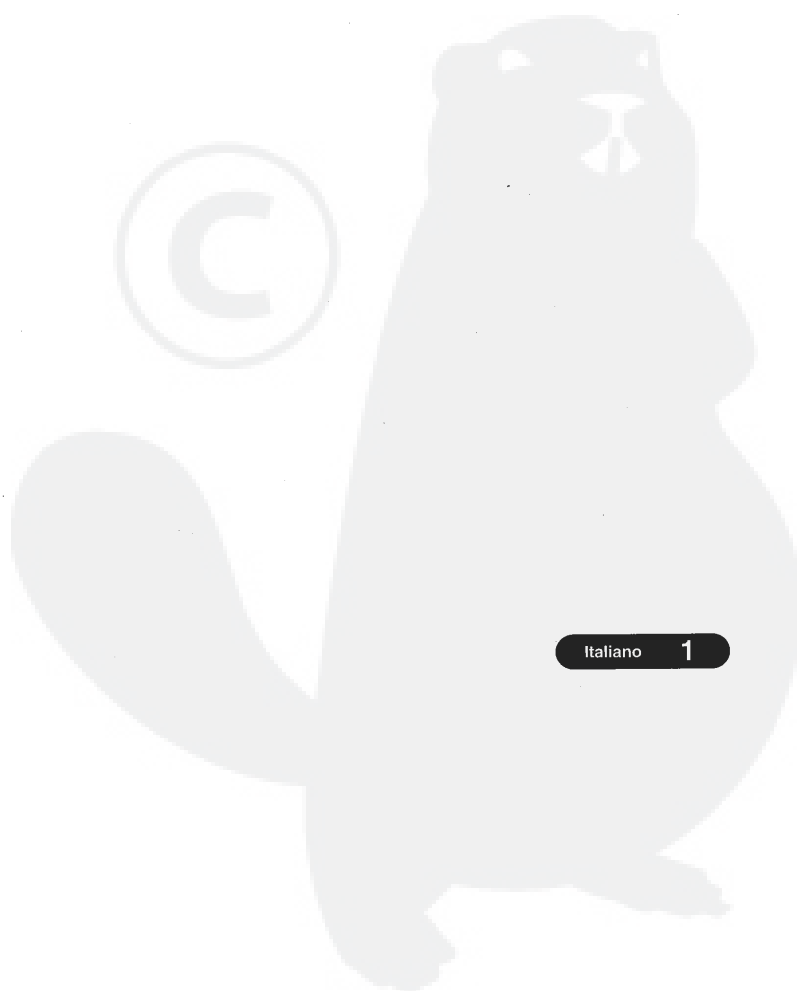

Simboli di avvertenza per la sicurezza

I seguenti simboli segnalano istruzioni relative alla sicurezza personale. Attenersi alle istruzioni indicate da ciascun simbolo in quanto illustrano precauzioni importanti per la sicurezza.



Il significato di base è ...ATTENZIONE! PRESTARE ATTENZIONE!
RIGUARDA LA SICUREZZA PERSONALE!
Leggere le informazioni riportate e prestare estrema attenzione
alla possibilità di lesioni personali o pericolo di morte!



Leggere attentamente il manuale operativo.



Quando si utilizza questa macchina, indossare le
protezioni per gli occhi e le cuffie.



Significa ...DIVIETO!

Istruzioni per la sicurezza

- Questa macchina è causa potenziale di lesioni gravi. Leggere attentamente il Manuale operativo e familiarizzare con tutte le operazioni e le procedure corrette prima di procedere all'utilizzo.
- Macchina per il taglio di rami e steli. Non utilizzare per altre applicazioni.
- Abbigliamento durante l'utilizzo (scegliere un abbigliamento adeguato)
 - Indossare indumenti a manica lunga e pantaloni lunghi.
 - Evitare giacche o pantaloni con risvolti svasati in quanto potrebbero impigliarsi nella macchina o nei rami recisi.
 - Non indossare gioielli.
 - Indossare un cappello con tesa, occhiali di sicurezza e cuffie di protezione durante il funzionamento.
 - Indossare calzature antidrucciolo con ramponi. Non indossare sandali.
 - Indossare guanti spessi e robusti.
- Condizioni per gli operatori
 - Se non si conosce la macchina oppure se è presa a prestito, è importante apprendere le istruzioni relative alla sicurezza prima di procedere con l'utilizzo.
 - E' vietato l'utilizzo della macchina da parte di persone appartenenti alle seguenti categorie:
 - 1] Persone mentalmente instabili
 - 2] Persone intossicate
 - 3] Minori
 - 4] Persone non in grado di eseguire un funzionamento normale per estremo affaticamento, malattia, effetti di medicine o droghe o altre ragioni.

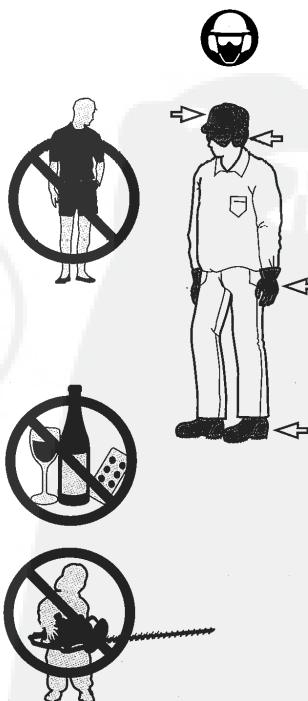

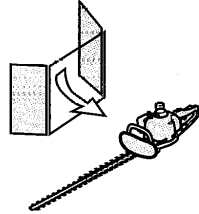
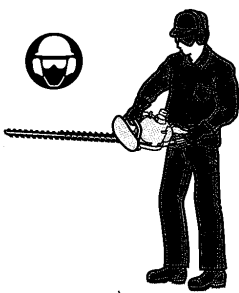

5. Pericolo di incendio

- (1) Maneggiare il carburante con particolare attenzione in quanto estremamente infiammabile. Non fumare in prossimità del carburante e non posizionare la macchina vicino a falò o fonti di calore.
- (2) Non eseguire mai il rifornimento di carburante a motore caldo o in funzione.
- (3) Non fumare con il motore in funzione o durante il rifornimento di carburante.
- (4) Prima di procedere al rifornimento di carburante, fermare sempre il motore e lasciare raffreddare. Procedere al rifornimento solo quando non vi sono segni di incendio.
- (5) Durante il rifornimento, prestare attenzione a non far fuoriuscire il carburante. In caso di fuoriuscita accidentale, pulire accuratamente.
- (6) Non collocare il motore o il silenziatore in prossimità di rami, erba secca o olio.

6. Precauzioni prima del funzionamento

- (1) Prima di procedere, verificare sempre che non vi siano viti allentate e che tutte le impugnature e i dispositivi di protezione siano installati. Non azionare mai macchine prive dei dispositivi di protezione o macchine sottoposte a modifiche da parte di persone non professioniste.
- (2) Non azionare la macchina se i coltelli risultano danneggiati o eccessivamente usurati.

7. Precauzioni per l'avviamento

- (1) Prima di avviare il motore, accertarsi non vi siano persone nelle vicinanze.
- (2) All'avviamento, accertarsi che i coltelli siano rivolti nella direzione opposta all'operatore e che la macchina sia stabile.

8. Precauzioni per il funzionamento

- (1) Afferrare sempre l'impugnatura con entrambe le mani. Tenere le gambe leggermente divaricate in modo da distribuire uniformemente il peso e mantenere una postura stabile.
- (2) Non azionare la macchina in presenza di persone, animali o bambini nelle vicinanze.
- (3) Se sono in funzione due o più macchine, mantenere una distanza sufficiente tra loro e essere sempre a conoscenza dell'ubicazione delle aree di lavoro delle altre macchine.
- (4) Durante il funzionamento in interni oppure all'avviamento del motore in interni, aprire le finestre per ventilare l'ambiente. Non inalare il fumo di scarico.
- (5) L'utilizzo della macchina durante o dopo la pioggia, richiede particolare attenzione in quanto il terreno sdrucchioloso può causare cadute.
- (6) Se erba o rami rimangono impigliati nei coltelli, fermare il motore prima di procedere alla rimozione.
- (7) Durante il funzionamento o subito dopo aver fermato il motore, non toccare il motore o altre parti calde.
- (8) Prima di eseguire riparazioni o regolazioni, fermare il motore e togliere il cavo dalla candela.
- (9) Prima di interrompere il funzionamento o ricollocare l'apparecchiatura, fermare sempre il motore e coprire i coltelli.
- (10) Non azionare la macchina da supporti instabili quali scale, gradini o altra posizione rialzata.
- (11) Fermare il motore immediatamente in caso di contatto della macchina con oggetti oppure in caso di vibrazione anomala. Togliere il cavo dalla candela e verificare l'integrità della macchina. In caso di danni, effettuare la riparazione prima del riutilizzo.

9. Precauzioni per il controllo e la riparazione

- (1) Le riparazioni devono essere eseguite esclusivamente da persone qualificate.
- (2) Durante il controllo, togliere i rami, le foglie e il grasso in eccesso dal motore e dal silenziatore per ridurre il rischio di incendio.
- (3) Durante lo stoccaggio o l'esposizione, collocare sempre una copertura di protezione sulle lame.



Il presente manuale descrive le modalità corrette per la movimentazione, il funzionamento e la messa a punto della macchina. Per utilizzare la macchina in modo sicuro e ottenere i migliori risultati, leggere attentamente il presente manuale unitamente alle istruzioni di utilizzo del motore.



SUL MANUALE E' RIPORTATO IL SEGUENTE SIMBOLO. QUESTO SIMBOLO SEGNA LA ALL'OPERATORE UNA PRECAUZIONE DI SICUREZZA DA RISPETTARE AL FINE DI EVITARE IL RISCHIO DI DANNI O LESIONI POTENZIALI. ACCERTARSI DI COMPRENDERE APPIENO LE ISTRUZIONI CONTRASSEGNAE E ATTENERVISI PER GARANTIRE LA SICUREZZA.

Italiano

INDICE

	Pagina	Pagina	
1. Funzioni principali	4	6. Controlli e messa a punto prima del funzionamento ...	8
2. Caratteristiche tecniche	4	7. Tecniche di lavoro di base	8
3. Ubicazione e funzioni dei particolari ...	5	8. Manutenzione	9
4. Configurazione	5	9. Stoccaggio a lungo termine	10
5. Funzionamento	6	10. Guida all'individuazione guasti	10

1. Funzioni principali

- 1-1. Impugnatura posteriore regolabile** ----- L'impugnatura posteriore può essere regolata in cinque posizioni. (una posizione ogni 45 gradi.)
- 1-2. Leva comando farfalla con freno** ----- L'impianto frenante arresta la lama automaticamente al rilascio della leva di comando farfalla.
(solo per modelli con impianto freno)
- 1-3. Doppio sistema di isolamento** ----- Molle metalliche e ammortizzatori in plastica riducono la vibrazione alle mani e alle braccia.
- 1-4. Protezione trasparente grande** ----- Amplia la visione operativa per un ambiente di lavoro più sicuro.

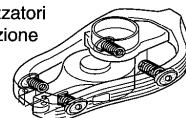

2. Caratteristiche tecniche

Modello		HTF600D		HTF750D	
Livello rumorosità (dB(A)) ISO 3744		100		100	
Livello vibrazioni (m/s ²) ISO 7916	Impugnatura	Anteriore	Posteriore	Anteriore	Posteriore
	Al minimo	1.1	1.2	0.8	1.1
	A regime	2.1	5.5	2.3	2.6

2-1. Caratteristiche tecniche

Peso a secco (kg)	3.1	3.4
Lunghezza totale (mm)	600	750
Lunghezza lama (mm)	550	700
Passo dente (mm)	35	
Velocità (mm/sec)	100.1 (7000 giri/min)	
Frizione	Frizione centrifuga automatica	
Rapporto ingranaggi	1 : 4.08	
Comando	Comando a doppia serie di camme	
Lubrificazione	Grasso	

2-2. Caratteristiche tecniche motore

Modello	TH23	TL201	TL23	TL26
Peso a secco (kg)	2.1	2.2	2.5	2.6
Cilindrata (cc)	22.5	19.8	22.6	25.6
Uscita (Max.) (kW)	1.3	0.74	0.88	1.03
Capacità serbatoio carburante (L)	0.5	0.45	0.5	0.6
Tipo	A due tempi raffreddato ad aria			
Carburatore	Tipo a membrana			
Carburante	Miscela benzina/olio 25:1			

3. Ubicazione e funzioni dei particolari

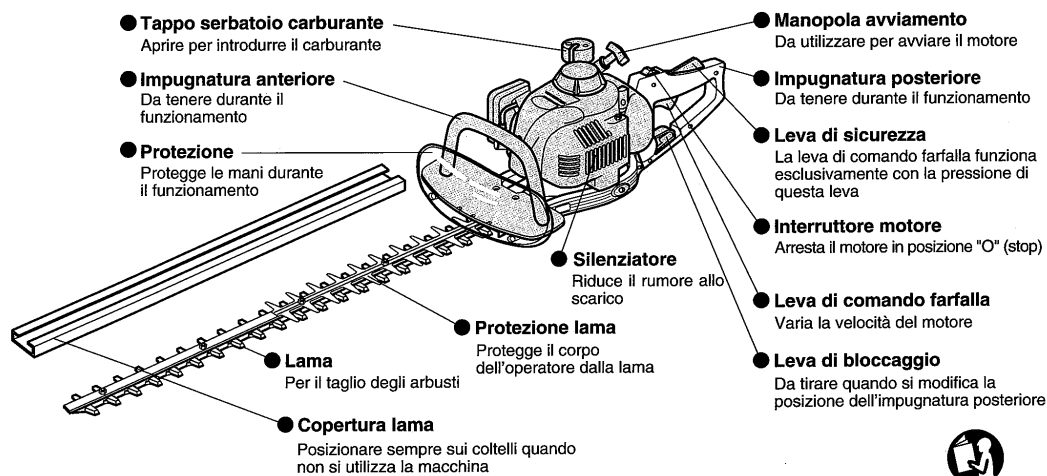

Italiano

4. Configurazione

4-1. Accessori

Togliere la macchina e gli accessori dal pacco e controllare se sono presenti i seguenti particolari:

- (1) Corredo attrezzi 1 serie
- (2) Manuale di istruzioni motore 1 copia
- (3) Manuale operativo tosasiepi (questo manuale) 1 copia

4-2. Configurazione della macchina

Questa macchina è consegnata in forma preassemblata. La figura a destra ha esclusivamente funzione di riferimento per il controllo del serraggio delle viti.

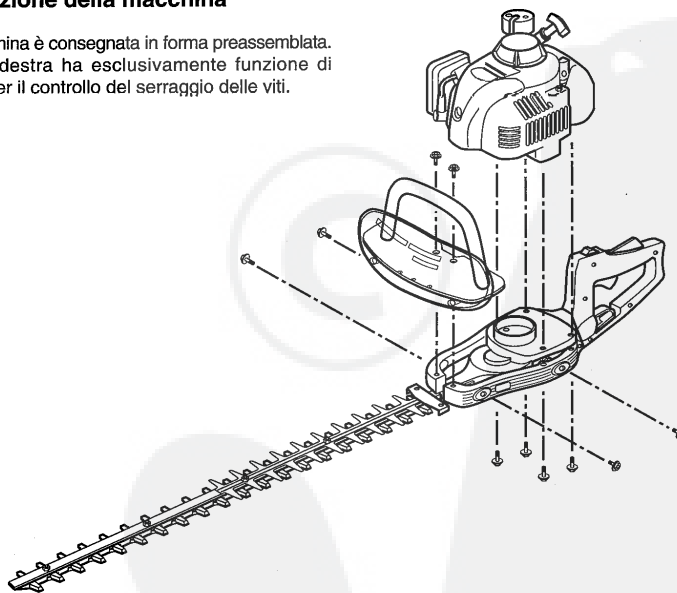



AVVERTENZA!

ACCERTARSI CHE TUTTE LE VITI SANO SERRATE E CHE LE IMPUGNATURE E I DISPOSITIVI DI PROTEZIONE SIANO CORRETTAMENTE POSIZIONATI.

4-3. Collegamento dei cavi

Questa macchina è consegnata in forma preassemblata.
La figura a destra ha esclusivamente funzione di riferimento durante il controllo.

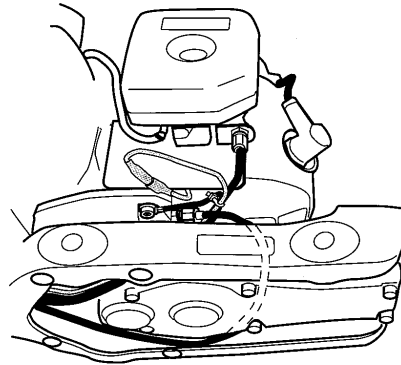

5. Funzionamento

5-1. Carburante

Utilizzare miscela di carburante con rapporto 25 parti (benzina) : 1 parte (olio motore).
Utilizzare olio motore corretto per motore a due tempi.

Se si utilizza olio speciale venduto da produttore di motori, leggere le istruzioni relative al corretto rapporto di miscela.



Olio motore per motore a due tempi

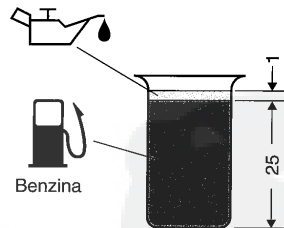

Benzina



AVVERTENZA!

**ATTENZIONE AGLI INCENDI!
IL CARBURANTE E' ESTREMAMENTE INFIAMMABILE E PERICOLOSO!**

5-2. Avviamento

Allontanarsi di almeno 3 metri dal punto di rifornimento.
Posizionare il tosasiepi su una zona di terreno pulita accertandosi che i coltelli non vadano a contatto con il terreno o altri oggetti.

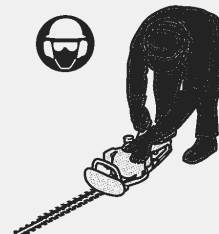

5-2-1. Avviamento a freddo

A motore freddo o fermo da oltre 5 minuti oppure al rifornimento di carburante.

(1) Premere l'interruttore del motore alla posizione "I" (start).

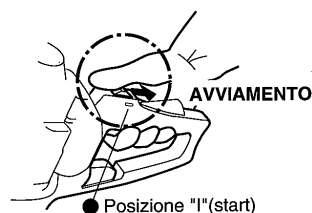

(2) Ruotare la leva di avviamento alla posizione "START".
(3) Premere ripetutamente con cautela la pompa di adescamento (da 7 a 10 volte) finché il carburante non entra nella pompa.

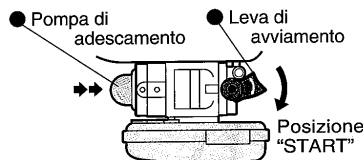

(4) Tenere saldamente verso il basso l'unità in modo da non perdere il controllo durante l'avviamento del motore. In caso contrario, il motore potrebbe fare perdere l'equilibrio all'operatore oppure far oscillare la lama di taglio contro un ostacolo o il corpo dell'operatore stesso.

(5) Tirare lentamente la manopola di avviamento per 10-15 cm e controllare la posizione della pressione.

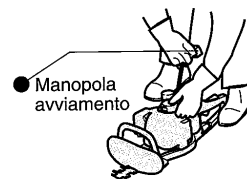

(6) Tirare la manopola di avviamento con forza quando si percepisce una certa resistenza e avviare il motore.

(7) Prestare attenzione alla leva di avviamento che ritorna alla posizione "Run" automaticamente all'azionamento della leva di comando per l'apertura della farfalla. Far funzionare il motore per circa 2 o 3 minuti a velocità moderata prima di portarlo alla massima velocità.

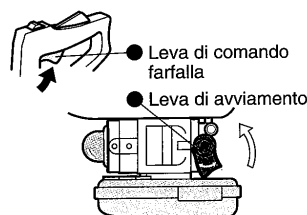

5-2-2. Avviamento a caldo

Riavvio immediatamente dopo l'arresto del motore

Per riavviare un motore caldo, procedere prima come sopra indicato: (1), (4), (5), e (6).

Se il motore non si avvia, ripetere i punti da (1) a (7).

Attenzione! [1] Se la manopola di avviamento viene tirata ripetutamente con la leva di avviamento in posizione "START", il motore non si avvia facilmente a causa di un eccessivo ingresso di carburante.
[2] In tal caso, togliere la candela e tirare lentamente la manopola di avviamento per rimuovere il carburante in eccesso. Inoltre, asciugare l'elettrodo della candela.
[3] Non tirare completamente il cavo di avviamento e non consentire alla manopola di avviamento di ritornare senza controllo bensì accertarsi che il ritorno avvenga lentamente.

5-3. Arresto

(1) Rilasciare completamente la leva di comando farfalla.

● Leva di comando farfalla

(2) Premere l'interruttore del motore (interruttore on/off) alla posizione "O" (stop), quindi la rotazione del motore rallenta e successivamente si arresta.

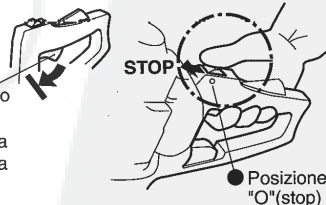

AVVERTENZA!

AL RILASCIO DELLA LEVA DI COMANDO FARFALLA, TRASCORRONO ALCUNI Istanti PRIMA CHE I COLTELLI SI ARRESTINO COMPLETAMENTE.

6. Controlli e messa a punto prima del funzionamento

Non azionare mai la macchina senza aver controllato i seguenti particolari!

6-1. Controlli prima del funzionamento Verificare di poter rispondere "Sì" a tutte le seguenti domande

- (1) Avete letto attentamente e compreso l'intero contenuto delle "Istruzioni per la sicurezza" alle pagine 2 e 3?
- (2) I coltelli sono sufficientemente affilati?
- (3) Tutti i componenti e i cavi sono correttamente installati?
- (4) Il serbatoio contiene carburante a sufficienza?



Italiano



AVVERTENZA!
PRIMA DI PROCEDERE AL CONTROLLO, FERMARE IL MOTORE.

6-2. Controlli all'avviamento del motore

- (1) I coltelli rimangono fermi all'avviamento del motore?
- (2) Si percepisce un rumore insolito o particolari allentati?
- (3) La velocità del motore aumenta tirando la leva di comando farfalla?
- (4) Il freno funziona automaticamente al rilascio della leva di comando farfalla?

6-3. Messa a punto

Non azionare la macchina se dai controlli eseguiti emergono dei problemi.
Se la macchina necessita di messa a punto, seguire la procedura descritta al punto "8. Manutenzione" a pag. 9.
Se non si comprende il funzionamento o la configurazione della macchina, non tentare di regolarla, in caso contrario si potrebbe danneggiare.

7. Tecniche di lavoro di base

7-1. Regolazione dell'impugnatura posteriore

L'impugnatura posteriore può essere orientata su cinque posizioni come desiderato.

Per liberarla per il posizionamento, tirare la leva di bloccaggio. (Vedere le illustrazioni a destra.)

Per motivi di sicurezza le seguenti operazioni non possono essere eseguite.

- (1) Tirare la leva di bloccaggio mentre si tira la leva di comando farfalla.
- (2) Tirare la leva di comando farfalla mentre si tira la leva di bloccaggio.

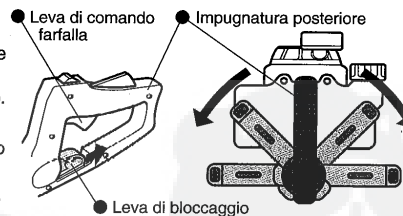

Attenzioni! Durante il funzionamento ruotare sempre l'impugnatura posteriore verso l'alto, indipendentemente dalla posizione dei coltelli.



AVVERTENZA!
PRIMA DI PROCEDERE ALLA REGOLAZIONE DELL'IMPUGNATURA, FERMARE IL MOTORE.

7-2. Cimatura

Afferrare le impugnature saldamente con entrambe le mani e tenere il corpo macchina orizzontale.

Quindi, inclinare lievemente la lama di taglio in una direzione di taglio e cimare l'arbusto seguendo una traiettoria ad arco.



7-3. Potatura laterale

Tenere il corpo macchina verticale e tagliare l'arbusto dal basso verso l'alto, mantenendo la lama il più lontano possibile dal corpo.

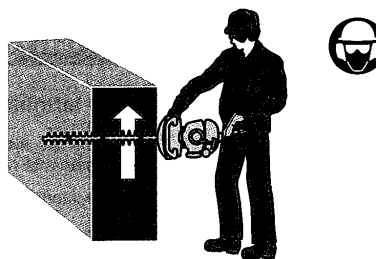

8. Manutenzione

8-1. Regolazione dei coltelli

I coltelli si usurano con l'utilizzo per lunghi periodi. Quando si riscontra una minore resa della potatura rispetto a quella ottenuta con lame nuove, procedere alla regolazione come di seguito indicato:

- (1) Allentare il dado ①.
- (2) Serrare lievemente la vite ② con il cacciavite finché non si arresta quindi svitarla di un quarto e mezzo di giro.
- (3) Serrare il dado ①.
- (4) Lubrificare i coltelli seguendo le regolazioni sopra indicate.
- (5) Avviare il motore e azionare i coltelli alla velocità motore massima per circa un minuto.
- (6) Fermare il motore e toccare i coltelli con la mano. Se risultano sufficientemente caldi da poter tenere la mano appoggiata, le regolazioni sono state effettuate correttamente. Se, tuttavia, rimangono troppo caldi al tatto, svitare ancora lievemente la vite ② e ripetere l'operazione indicata al punto (5) per verificare la corretta regolazione.

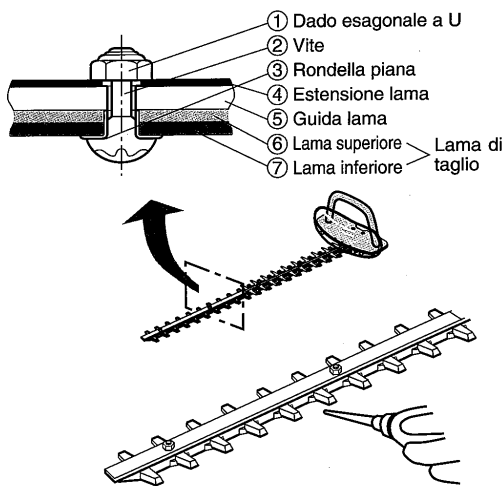

Attenzione! [1] Fermare sempre il motore prima di procedere alle regolazioni.
[2] Le lame presentano una scanalatura intorno alla vite ②. In caso di presenza di polvere sulle estremità delle scanalature, pulire come opportuno.
[3] Sostituire i coltelli usurati con particolari nuovi.



AVVERTENZA!

- FERMARE SEMPRE IL MOTORE PRIMA DI ESEGUIRE REGOLAZIONI ALLE LAME DI TAGLIO.
- TENERE SALDAMENTE LA MACCHINA DURANTE IL FUNZIONAMENTO.
- NON AZIONARE LA MACCHINA A MANI NUDE.

8-2. Scatola ingranaggi

Ogni 20 ore di funzionamento, introdurre una quantità di grasso adeguata attraverso l'ingrassatore installato sulla scatola ingranaggi del tosaiepi.

8-3. Regolazione freno

Per un funzionamento duraturo del freno occorre eseguire la corretta manutenzione. Se il freno non funziona, rivolgersi al rivenditore presso il quale è stata acquistata la macchina.

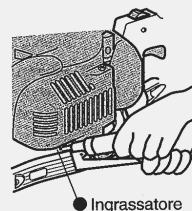

9. Stoccaggio a lungo termine

9-1. Stoccaggio a lungo termine

- (1) Scaricare il carburante dal serbatoio quindi avviare il motore e farlo funzionare finché non consuma tutto il carburante rimanente nel carburatore e si arresta.
- (2) Togliere la candela e iniettare una piccola quantità di olio motore attraverso il foro della candela.
- (3) Tirare la manopola di avviamento alcune volte per applicare un sottile strato di olio sul cilindro.
- (4) Rimontare la candela quando il pistone si è fermato al punto superiore.
- (5) Pulire tutti i particolari, riparare eventuali sezioni difettose e applicare un sottile strato di olio sui componenti metallici per prevenire la formazione di ruggine.
- (6) Stoccare il tosasiepi in luogo al riparo da umidità eccessiva per evitare che la polvere sporchi la macchina.

10. Guida all'individuazione guasti

Problema	Cause probabili	Intervento
01. Il motore non si avvia.	Carburante non corretto.	Vedere "5-1. Carburante" a pag. 6
	Procedura di avviamento errata	Vedere "5-2. Avviamento" a pag. 6 e 7
	Il cavo è scollegato.	Vedere "4-3. Collegamento dei cavi" a pag. 6
02. Rumore anormale durante il funzionamento	Viti lente.	Vedere "4. Configurazione" a pag. 5
	Coltelli danneggiati o usurati.	Vedere "8. Manutenzione" a pag. 9
	Mancata manutenzione della scatola ingranaggi per un lungo periodo.	
03. Ridotta produttività	Mancata manutenzione della lama di taglio per un lungo periodo.	Vedere "8. Manutenzione" a pag. 9
04. Difficoltà di manovra	Angolazione errata dell'impugnatura posteriore.	Vedere "7-1. Regolazione impugnatura posteriore" a pag. 8

Attenzione! [1] Se la guida all'individuazione guasti di cui sopra non risolve il problema, rivolgersi al rivenditore presso il quale è stata acquistata la macchina.
 [2] Se sono necessarie ulteriori informazioni relative alla manutenzione, rivolgersi al rivenditore presso il quale è stata acquistata la macchina.

Manual del usuario Cortasetos

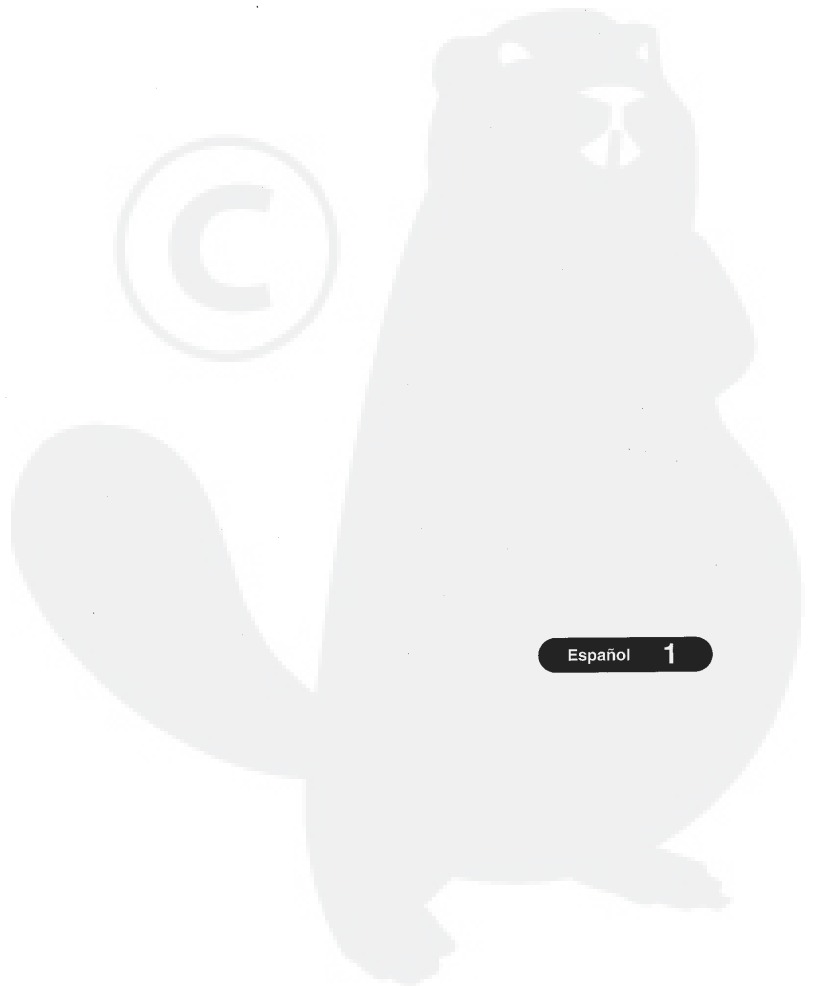
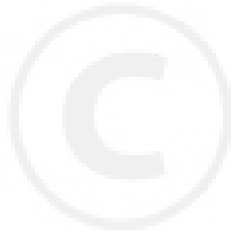

Símbolos de alerta de seguridad

Estos símbolos se utilizan para advertirle de que debe leer las instrucciones referentes a su seguridad personal. Siga las instrucciones que le indican estos símbolos, ya que ilustran importantes precauciones de seguridad.



Viene a decir...**ATENCIÓN, PERMANEZCA ALERTA, PELIGRO SU PROPIA SEGURIDAD.**
Lea la siguiente información y permanezca muy atento al riesgo de lesión o muerte.



Lea detenidamente el manual del usuario.



Protéjase los ojos y los oídos cuando utilice esta máquina.



Significa...**NUNCA HAGA ESTO.**

Instrucciones de seguridad

1. Esta máquina puede producir lesiones graves. Lea detenidamente el manual del usuario y aprenda todas las operaciones y procedimientos adecuados de la máquina antes de ponerla en funcionamiento.
2. Esta máquina está diseñada para podar ramas y tallos. Nunca utilice esta máquina con otro fin.

3. Ropa de trabajo (elija la ropa adecuada)

- (1) Lleve una prenda de manga larga y pantalones largos.
- (2) Evite llevar chaquetas o pantalones acampanados, ya que pueden atascarse en la máquina o en las ramas.
- (3) No lleve ninguna alhaja.
- (4) Lleve un sombrero de ala, gafas de seguridad y protectores de oídos mientras trabaje.
- (5) Lleve calzado antideslizante con clavos. No lleve sandalias.
- (6) Lleve guantes gruesos y consistentes.

4. Condiciones para el usuario

- (1) Si no está familiarizado con la máquina o no es su propietario, lea las instrucciones que se refieren a las operaciones de seguridad antes de empezar a utilizarla.
- (2) Se prohíbe que la utilicen:
 - [1] Personas con trastornos mentales
 - [2] Personas ebrias
 - [3] Menores de edad
 - [4] Personas con las facultades normales alteradas debido a una fatiga extrema, enfermedad, los efectos de la medicación o las drogas, u otras razones.

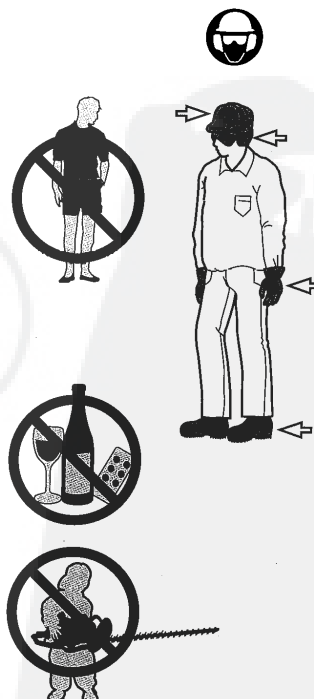

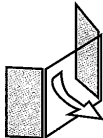
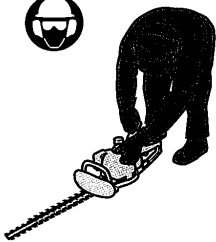

5. Tenga cuidado con el fuego

- (1) Rellene el combustible con cuidado, ya que es extremadamente inflamable. Nunca fume cerca del combustible o coloque la máquina cerca de hogueras o radiadores.
- (2) Nunca reposte combustible con el motor caliente o en funcionamiento.
- (3) Nunca fume con el motor en funcionamiento o durante el repostaje de combustible.
- (4) Antes de repostar el combustible, detenga siempre el motor y espere a que se enfríe la máquina. Reposte solamente cuando no haya peligro de incendio.
- (5) Cuando reposte, tenga cuidado de no derramar combustible. Si lo derrama involuntariamente, límpielo meticulosamente.
- (6) No coloque el motor o el silenciador cerca de ramas, hierbas secas o aceite que se haya derramado.

6. Precauciones previas

- (1) Antes de arrancar el cortasetos, asegúrese siempre de que no se han aflojado los tornillos y de que se han montado todas las empuñaduras y protectores. Nunca maneje máquinas poco seguras o máquinas sometidas a remodelaciones no profesionales.
- (2) No ponga en funcionamiento la máquina si tiene alguna cuchilla desgastada o dañada.

7. Precauciones de la puesta en marcha

- (1) Antes de arrancar el motor, cerciórese de no tener a nadie cerca.
- (2) Al arrancar el cortasetos, asegúrese de que la espada de corte está en dirección opuesta a usted y de que la máquina está estable.

8. Precauciones del manejo

- (1) Agarre siempre la empuñadura con ambas manos. Mantenga las piernas levemente separadas, de modo que soporten el peso por igual y adquiera una postura estable.
- (2) No ponga en funcionamiento la máquina si hay personas, animales o en particular niños en las inmediaciones.
- (3) Si dos o más máquinas trabajan a la vez, mantenga una distancia suficiente entre ellas y recuerde constantemente dónde se encuentran las otras máquinas.
- (4) Si trabaja en espacios cerrados o cuando arranque el motor en espacios cerrados, abra siempre las ventanas para ventilar el lugar de trabajo. No inhale los gases de escape.
- (5) Los trabajos en condiciones de lluvia o poco después de llover requieren una atención especial debido al riesgo de resbalamiento.
- (6) Si se atascan hierbas o ramas en las cuchillas, detenga el motor antes de quitarlas.
- (7) Mientras trabaje o poco después de detener el motor, no toque el motor u otras partes que puedan estar calientes.
- (8) Antes de llevar a cabo ningún tipo de ajuste o reparación, detenga el motor y retire el cable de la bujía de ésta.
- (9) Antes de finalizar una tarea o trasladar el equipo, detenga siempre el motor y ponga una funda a la espada de corte.
- (10) No arranque la máquina en superficies inestables, tales como una escalera, un peldaño o en cualquier otra posición elevada.
- (11) Pare el motor inmediatamente cuando la máquina toque objetos o produzca alguna vibración distinta a la normal. Retire el cable de la bujía de ésta y examine si se ha dañado la máquina. Si se ha dañado, repárela antes de volverla a utilizar.

9. Revisión y precauciones de reparación

- (1) Se prohíbe que personas desautorizadas reparen el cortasetos.
- (2) Durante la revisión, retire las ramas, hojas y excesiva grasa del motor y del silenciador para reducir el riesgo de incendio.
- (3) Siempre que no utilice la máquina, enfunde la espada de corte.



Este manual muestra cómo ajustar, poner en funcionamiento y manejar la máquina. Para utilizar la máquina de forma segura y obtener los mejores resultados, asegúrese de leer detenidamente las instrucciones de manejo del motor de este manual.



VERÁ MÁS DE UNA VEZ ESTE RECUADRO EN EL MANUAL. TRATA DE ADVERTIR AL USUARIO DE QUE SIGA LAS PRECAUCIONES DE SEGURIDAD ADECUADAS CON EL FIN DE EVITAR EL POSIBLE RIESGO DE DAÑO O LESIÓN. ASEGÚRESE DE COMPRENDER Y SEGUIR TODAS LAS INSTRUCCIONES PARA GARANTIZARSE LA SEGURIDAD.

CONTENIDO

	Página		Página
1. Funciones principales	4	6. Ajustes y revisiones previas	8
2. Especificaciones	4	7. Técnicas de trabajo básicas	8
3. Funciones y ubicación de las piezas ...	5	8. Mantenimiento	9
4. Construcción	5	9. Repostaje a largo plazo	10
5. Puesta en marcha	6	10. Guía de localización de fallos	10

1. Funciones principales

- 1-1. Empuñadura posterior ajustable** ----- Puede ajustar la empuñadura trasera en cinco posiciones (hay una posición en cada 45 grados).
- 1-2. Gatillo del acelerador con freno** ----- El sistema de frenado detiene la espada automáticamente al soltar el gatillo del acelerador.
(sólo para modelos con sistema de frenos)
- 1-3. Doble sistema de aislamiento** ----- Los muelles metálicos y dispositivos plásticos disminuyen la vibración que se ejerce sobre sus manos y brazos.
- 1-4. Amplio protector transparente.** ----- Aumenta su vista operacional para un entorno de trabajo más seguro.

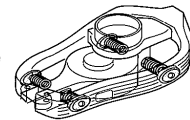

2. Especificaciones

Modelo	HTF600D		HTF750D		
Emisión de ruido (dB [A]) ISO 3744	100		100		
Emisión de vibraciones (m/s ²) ISO 7916	Empuñadura	Anterior	Posterior	Anterior	Posterior
	Marcha en vacío	1.1	1.2	0.8	1.1
	Aceleración	2.1	5.5	2.3	2.6

2-1. Especificaciones

Peso sin combustible (kg)	3.1	3.4
Longitud total (mm)	600	750
Longitud de la espada (mm)	550	700
Separación entre dientes (mm)	35	
Velocidad (mm/sec)	1001 (7000 rpm)	
Embrague	Embrague centrífugo automático	
Relación de transmisión	1 : 4.08	
Impulsión	Impulsión por medio de levas de dos series	
Lubricación	Grasa	

2-2. Especificación del motor

Modelo	TH23	TL201	TL23	TL26
Peso seco (kg)	2.1	2.2	2.5	2.6
Cilindrada (cc)	22.5	19.8	22.6	25.6
Potencia máxima (kW)	1.3	0.74	0.88	1.03
Capacidad del depósito de combustible (L)	0.5	0.45	0.5	0.6
Tipo	Refrigerado por aire de dos tiempos			
Carburador	Tipo de diafragma			
Combustible	Mezcla de aceite/gasolina 25:1			

3. Funciones y ubicación de las piezas

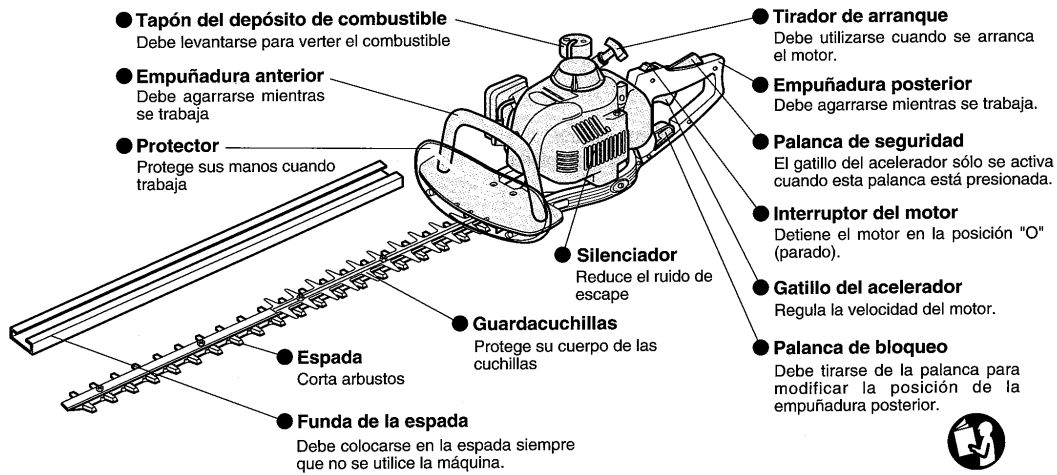

Español

4. Construcción

4-1. Accesorios

Retire la máquina y los accesorios de la caja y compruebe los elementos siguientes:

- (1) Herramientas incluidas 1 juego
- (2) Manual de instrucciones del motor 1 copia
- (3) Manual del usuario del cortasetos (este documento) 1 copia

4-2. Construcción de la máquina

Esta máquina se suministra preensamblada.
La ilustración de la derecha es sólo una referencia para comprobar el ajuste de los tornillos.

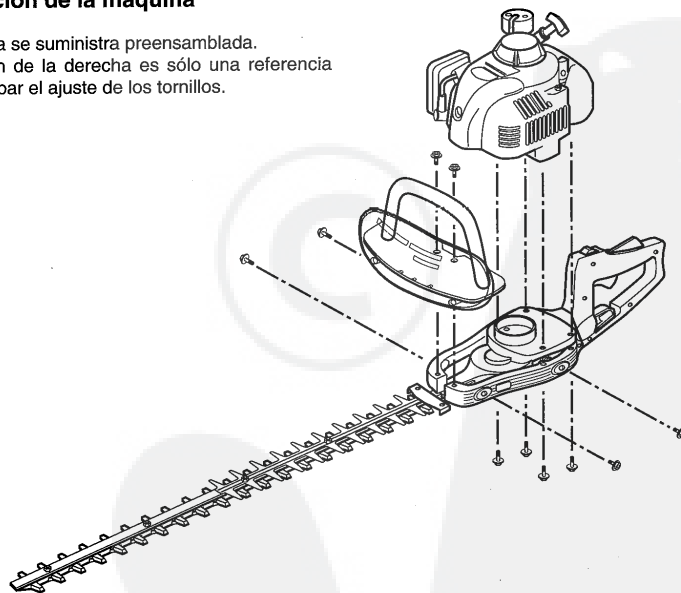



ADVERTENCIA
ASEGÚRESE DE QUE TODOS LOS TORNILLOS ESTÉN BIEN AJUSTADOS Y DE QUE TODAS LAS EMPUÑADURAS Y EL DISPOSITIVO DE PROTECCIÓN ESTÉN EN SU SITIO.

4-3. Conexión de cables

Esta máquina se suministra preensamblada.
 La ilustración de la derecha es sólo una referencia durante la revisión.

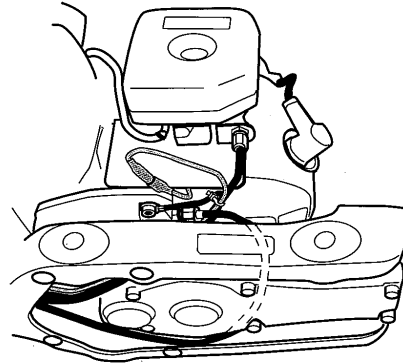

5. Operación

5-1. Combustible

Utilice combustible mezclado, mezclado en una proporción de 25 partes (gasolina) 1 parte (aceite del motor). Utilice el aceite del motor adecuado para el motor de dos tiempos.

Cuando utilice un aceite especial de un fabricante de motores, lea las instrucciones para obtener la proporción de mezcla adecuada.



Aceite de motor para motor de dos tiempos.

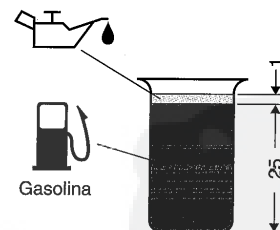

ADVERTENCIA:
TENGA CUIDADO CON EL FUEGO.
EL COMBUSTIBLE ES EXTREMADAMENTE INFLAMABLE Y PELIGROSO.

5-2. Arranque

Desplácese al menos a 3 tres metros del sitio de repostaje. Coloque el cortasetos en una zona despejada, para asegurarse de que los dientes de corte no entren en contacto con el suelo u otros objetos.



5-2-1. Arranque en frío

Cuando el motor está frío, ha estado apagado durante más de 5 minutos o se añade combustible al motor.

- (1) Empuje el interruptor del motor a la posición "I" (encendido).
- (2) Gire la palanca de arranque a la posición "START".
- (3) Empuje delicadamente de la bomba del cebador repetidamente (de 7 a 10 veces) hasta que el combustible entre en la bomba del cebador.
- (4) Sujete la unidad firmemente hacia abajo para no perder el control de la máquina al arrancar el motor.
Si no la sujeta correctamente, el motor podría hacerle perder el equilibrio o la espada de corte podría girar bruscamente hacia un obstáculo o su propio cuerpo.
- (5) Tire lentamente del tirador de arranque entre unos 10 y 15 cm y compruebe la situación de la presión.
- (6) Tire con fuerza del tirador de arranque cuando sienta la resistencia y arranque el motor.
- (7) Fíjese en cómo vuelve la palanca de arranque a la posición "Run" automáticamente cuando se activa el gatillo del acelerador para abrir levemente el acelerador. Mantenga el motor durante aproximadamente 2 o 3 minutos en velocidad moderada antes de aplicarle la velocidad total.

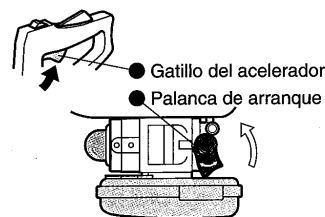
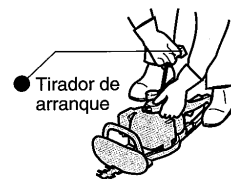
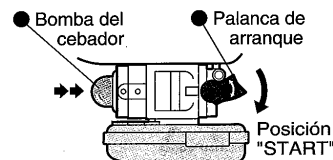
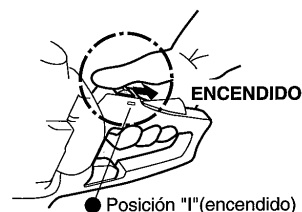

5-2-2. Arranque en caliente

Reiniciar inmediatamente después de haber parado el motor

- Para reiniciar un motor en caliente, siga primero los procedimientos anteriores: (1), (4), (5) y (6).
Si el motor no arranca, repita los pasos (1)-(7).

Atención: [1] Si se tira repetidamente del tirador de arranque cuando la palanca de arranque está en la posición "START", el motor no arrancará fácilmente por exceso de combustible.
[2] En caso de ahogamiento con combustible, retire la bujía y empuje lentamente el tirador de arranque para expulsar el combustible sobrante. También seque el electrodo de la bujía.
[3] No lleve el arrancador al límite y no permita que la empuñadura del arrancador se repliegue sin control, asegúrese de que se recoge lentamente.

5-3. Detención

- (1) Libere completamente el gatillo del acelerador.
- (2) Empuje el interruptor del motor (interruptor on/off) a la posición "O" (parado); la rotación del motor disminuirá y el motor se detendrá.

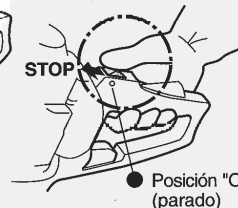

ADVERTENCIA:
TRAS SOLTAR EL GATILLO DEL ACELERADOR, LA ESPADA DE CORTE NECESITA UNOS INSTANTES PARA DETENERSE COMPLETAMENTE.

6. Ajustes y revisiones previas

Nunca ponga en funcionamiento la máquina sin comprobar los elementos siguientes.

6-1. Precauciones previas Asegúrese de que puede responder "Sí" a las preguntas siguientes:

- (1) ¿Ha leído y comprendido todas las "Instrucciones de seguridad" de las páginas 2 y 3?
- (2) ¿Están las cuchillas lo suficientemente afiladas?
- (3) ¿Están instalados correctamente todos los cables y piezas?
- (4) ¿Hay combustible suficiente en el depósito de combustible?



ADVERTENCIA:
ANTES DE LA REVISIÓN, ASEGÚRESE DE DETENER EL MOTOR.

6-2. Comprobaciones con el motor en marcha:

- (1) ¿Permanecen las cuchillas inmóviles cuando se arranca el motor?
- (2) ¿Hace algún ruido inusual o hay alguna pieza floja?
- (3) ¿Aumenta la velocidad del motor al tirar el gatillo del acelerador?
- (4) ¿Se activa el freno automáticamente al soltar el gatillo del acelerador?

6-3. Ajuste

Nunca ponga en funcionamiento la máquina si durante estas comprobaciones detecta algún problema. Si la máquina necesita algún ajuste, siga el procedimiento descrito en "8 Mantenimiento" de la página 9. Si no comprende el mecanismo o la construcción de la máquina, no intente ajustarla, ya que podría dañarla.

7. Técnicas de trabajo básicas

7-1. Ajuste de la empuñadura posterior

La empuñadura posterior puede ajustarse en una de las cinco posiciones que desee.

Para liberar la empuñadura con el fin de colocarla en otra posición, tire de la palanca de bloqueo.

(Consulte las ilustraciones de la derecha).

Por razones de seguridad, las siguientes operaciones no se pueden realizar:

- (1) Tirar de la palanca de bloqueo mientras el gatillo del acelerador esté accionado.
- (2) Tirar del gatillo del acelerador mientras la palanca de bloqueo esté accionada.

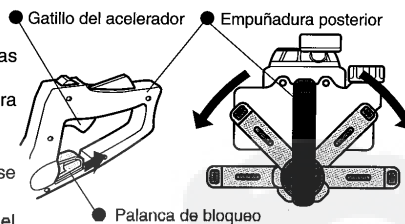

Atención: Incline siempre la empuñadura posterior hacia arriba mientras trabaje, sin tener en cuenta la posición de las cuchillas.



ADVERTENCIA:
ANTES DE AJUSTAR LA EMPUÑADURA, ASEGÚRESE DE DETENER EL MOTOR.

7-2. Poda de la copa

Agarre las empuñaduras firmemente con ambas manos y sostenga el cuerpo de la máquina de forma horizontal.

A continuación, incline levemente la espada en la dirección de corte y pade el arbusto mientras la mueve como si dibujase un arco.

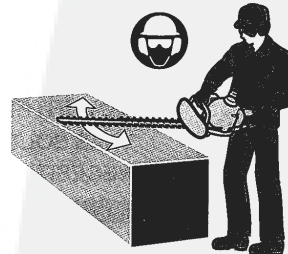

7-3. Poda lateral

Sostenga el cuerpo de la máquina de forma vertical y pade el arbusto desde abajo hacia arriba, con la espada de corte lo más lejos posible de su cuerpo.

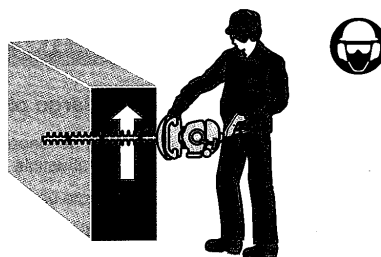

8. Mantenimiento

8-1. Ajuste de las cuchillas

Las cuchillas se desgastan con el uso prolongado. Cuando aprecie que la capacidad de poda va disminuyendo, ajuste las cuchillas como se muestra a continuación:

- (1) Afloje la tuerca ①.
- (2) Apriete cuidadosamente el tornillo ② con el destornillador hasta que deje de girar y, a continuación, gírelo en el sentido contrario entre un cuarto y media vuelta.
- (3) Apriete la tuerca ①.
- (4) Lubrique las cuchillas siguiendo los ajustes indicados anteriormente.
- (5) Arranque el motor y ponga en funcionamiento las cuchillas con el motor a máxima velocidad durante aproximadamente un minuto.
- (6) Detenga el motor y toque las cuchillas con la mano. Si la temperatura de las cuchillas no es excesiva y puede mantener la mano sobre ellas, significa que están correctamente ajustadas. Sin embargo, si no las puede tocar porque están demasiado calientes, desatornille un poco el tornillo ② y repita la acción (5) para comprobar si ya están correctamente ajustadas.

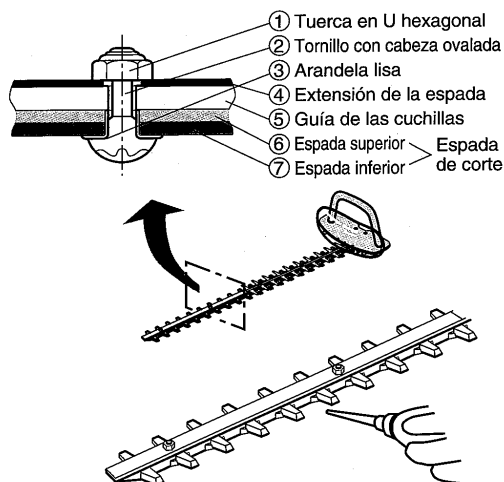

- Atención:**
- [1] Detenga siempre el motor antes de realizar los ajustes.
 - [2] Las cuchillas tienen una muesca alrededor del tornillo. Si encuentra polvo en los extremos de las muescas, límpielas según sea necesario.
 - [3] Reemplace las cuchillas desgastadas por otras nuevas.



ADVERTENCIA:

- NO REALICE NINGÚN AJUSTE EN LA ESPADA DE CORTE SIN DETENER PRIMERO EL MOTOR.
- SOSTENGA LA MÁQUINA FIRMEMENTE CUANDO TRABAJE.
- NO TRABAJE SIN GUANTES.

8-2. Caja de engranajes

Cada 20 horas de utilización, inyecte la cantidad de grasa necesaria en la conexión para engrase instalado en la caja de engranajes del cortasetos.

8-3. Ajuste del freno

Se requiere un mantenimiento adecuado para mantener la función del freno efectiva a largo plazo. Si el freno no funciona, contacte con su distribuidor.

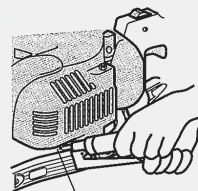

● Conexión para engrase

9. Almacenamiento a largo plazo

9-1. Almacenamiento a largo plazo

- (1) Vacíe el combustible del depósito, después arranque el motor y déjelo en funcionamiento hasta que consuma todo el combustible que queda en el carburador y se detenga.
- (2) Retire la bujía e inyecte una pequeña cantidad de aceite de motor en el orificio de la bujía.
- (3) A continuación, tire del tirador de arranque varias veces para colocar una fina capa de aceite en el cilindro.
- (4) Reinstale la bujía cuando el pistón se detenga en el punto más elevado.
- (5) Limpie cada pieza, repare cada sección defectuosa y aplique una fina capa de aceite en las piezas metálicas para prevenir su oxidación.
- (6) Guarde el cortasetos en un lugar sin excesiva humedad, así como prevenga que el polvo ensucie la máquina.

10. Guía de localización de fallos

Español

Fallo	Posibles causas	Acción
01. El motor no arranca	Combustible incorrecto	Consultar "5-1. Combustible" en la página 6
	Procedimiento de arranque erróneo	Consultar "5-2. Arranque" en las páginas 6 y 7
	Cable desconectado	Consultar "4-3. Conexión de cables" en la página 6
02. Ruido inusual	Tornillos aflojados	Consultar "4. Construcción" en la página 5
	Cuchillas desgastadas o dañadas	Consultar "8. Mantenimiento" en la página 9
	Falta de mantenimiento de la caja de engranajes durante un largo período de tiempo	
03. Productividad disminuida	Falta de mantenimiento de la espada de corte durante un largo período de tiempo	Consultar "8. Mantenimiento" en la página 9
04. Dificultad en la maniobra	Empuñadura posterior en ángulo erróneo	Consultar "7-1. Ajuste de la empuñadura posterior" en la página 8

Atención: [1] Si esta guía de localización de fallos no resuelve su problema, contacte con su distribuidor.
 [2] Si necesita más información acerca del mantenimiento del cortasetos, contacte también con su distribuidor.

Manual de Funcionamento Máquina para Aparar Sebes

Português

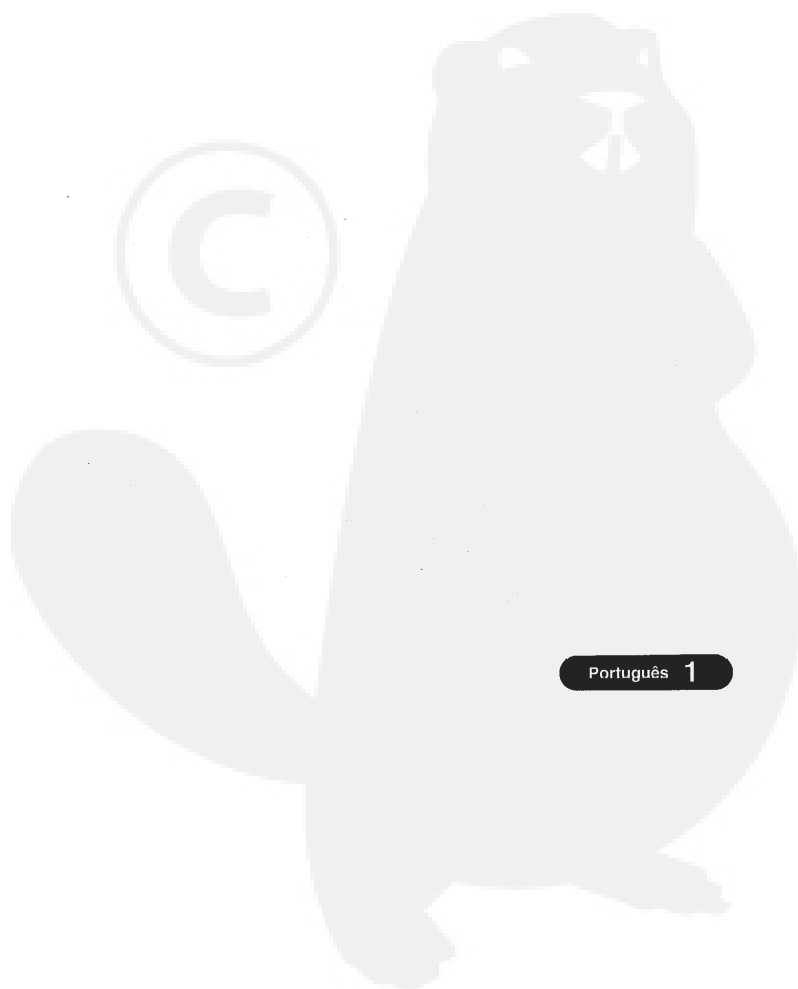

Português 1

Símbolos de Alerta de Segurança

Estes símbolos são utilizados para o alertar para as instruções relacionadas com a sua segurança pessoal. Siga as instruções indicadas por esses símbolos, pois eles ilustram importantes precauções de segurança.



O significado básico é...ATENÇÃO! PERMANEÇA ATENTO!
ISTO DIZ RESPEITO À SUA SEGURANÇA PESSOAL!
Leia a informação seguinte e mantenha-se sempre atento à possibilidade de ferimentos pessoais ou morte!



Leia cuidadosamente o manual de funcionamento.



Use protectores para os olhos e ouvidos quando utilizar esta máquina.



Significa...NUNCA FAÇA ISTO!

Instruções de Segurança

- Esta máquina tem uma potência que pode causar ferimentos graves. É favor ler cuidadosamente o Manual de Funcionamento, controlar todas as operações e corrigir os processos antes de pôr a máquina a funcionar.
- Esta máquina destina-se a aparar ramos e hastes. Nunca utilize esta máquina para quaisquer outros fins.
- Vestuário durante o funcionamento (Seleccione um vestuário apropriado)**
 - Use uma peça de vestuário com mangas compridas e calças.
 - Evite os casacos ou calças com canhões largos ou com folhos, pois podem ser apanhados pela máquina ou ficar presos nos ramos cortados.
 - Não use qualquer tipo de jóias.
 - Use um chapéu com aba, óculos de segurança e protectores nos ouvidos durante o trabalho.
 - Use sapatos com solas antiderrapantes. Não use sandálias.
 - Use umas luvas grossas e fortes.
- Condições para os operadores**
 - Se não estiver familiarizado com a máquina, ou pedir a máquina emprestada, obtenha e tome conhecimento das instruções relacionadas com um funcionamento seguro, antes de iniciar a sua utilização.
 - É proibido o seu uso às seguintes categorias de pessoas:
 - Pessoas mentalmente afectadas
 - Pessoas sobre o efeito de drogas
 - Menores
 - Pessoas que não possam efectuar um trabalho normal devido a uma extrema fadiga, doença, aos efeitos de medicamentos ou drogas e por outras razões.

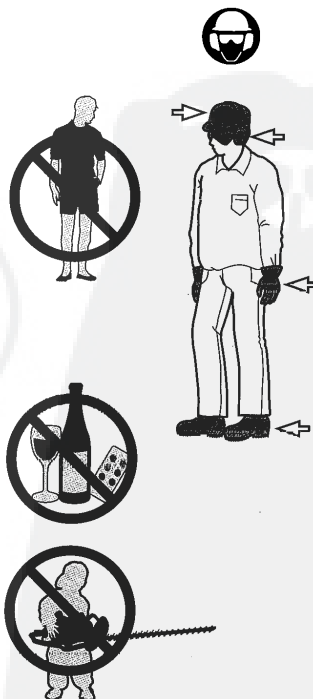

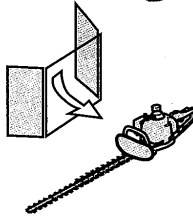
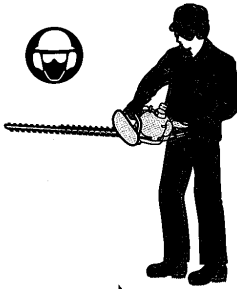

5. Cuidado com o fogo

- (1) Trate o combustível com cuidado, visto ser extremamente inflamável. Nunca fume perto do combustível nem coloque a máquina junto de fogueiras ou aquecedores.
- (2) Nunca encha o motor com combustível quando este ainda estiver quente ou a funcionar.
- (3) Nunca fume durante o funcionamento do motor ou durante o enchimento com combustível.
- (4) Antes de encher com combustível, pare sempre o motor e deixe-o arrefecer. Proceda ao enchimento do combustível em locais onde não haja sinais de fogo.
- (5) Durante o enchimento, tenha cuidado em não entornar o combustível. Se entornar inadvertidamente combustível, limpe completamente.
- (6) Não coloque o motor ou o silenciador junto de pequenos ramos, erva seca ou óleo entornado.

6. Precauções pré-funcionamento

- (1) Antes de pôr a máquina a funcionar, verifique sempre se não existem parafusos frouxos, e se todos os manipuladores e dispositivos de protecção foram montados. Nunca trabalhe com máquinas inseguras ou máquinas que sofreram uma remodelação feita por uma pessoa não profissional.
- (2) Não trabalhe com a máquina se qualquer lâmina estiver danificada ou excessivamente desgastada.

7. Precauções no arranque

- (1) Antes de pôr o motor a trabalhar, confirme se não existe ninguém por perto.
- (2) Após o arranque, veja se as lâminas estão viradas para a posição oposta em que se encontra e de que a máquina está estável.

8. Precauções no funcionamento

- (1) Segure sempre o guiador com ambas as mãos. Conserve as pernas ligeiramente afastadas, de forma a que o seu peso esteja igualmente distribuído por ambas, e mantenha uma postura equilibrada.
- (2) Não trabalhe com a máquina se houver pessoas, animais ou crianças, especialmente na área circunvizinha.
- (3) Se estiverem duas ou mais máquinas a trabalhar, mantenha uma distância suficiente entre elas e permaneça sempre atento à localização da(s) outra(s) máquina(s).
- (4) Durante uma operação numa área interior ou se efectuar o arranque do motor dentro de casa, abra sempre uma janela para ventilação. Não inale os gases do motor.
- (5) O funcionamento sob condições de chuva ou depois de ter chovido, exige uma atenção especial devido ao risco de escorregar.
- (6) Se houver relva ou ramos presos nas lâminas, pare o motor antes de proceder à sua remoção.
- (7) Durante o funcionamento ou após desligar o motor, não toque no motor nem noutras peças quentes.
- (8) Antes de executar qualquer reparação ou regulação, pare o motor e retire o cabo da vela de ignição, da mesma.
- (9) Antes de suspender o funcionamento ou colocar o equipamento noutra local, desligue sempre o motor e ponha uma cobertura nas lâminas.
- (10) Não trabalhe com a máquina numa posição desequilibrada, tais como, escadas, degraus ou qualquer outra posição sobrelevada.
- (11) Pare imediatamente o motor quando a máquina entrar em contacto com objectos ou no caso de qualquer vibração invulgar. Retire o cabo da vela de ignição e inspecione se a máquina ficou danificada. No caso de quaisquer danos, repare antes de voltar a utilizar.

9. Precauções na inspecção e reparação

- (1) Não é autorizada a reparação por pessoas não qualificadas.
- (2) Durante a inspecção, retire ramos pequenos, folhas e o excesso de massa lubrificadora do motor e do silenciador para reduzir o risco de fogo.
- (3) Durante o tempo que estiver armazenada ou em exibição, coloque sempre uma cobertura nas lâminas de corte.



Este manual mostra a maneira correcta de manusear, operar e afinar a máquina. Para utilizar a máquina em segurança e obter os melhores resultados, deve ler este manual cuidadosamente, juntamente com as instruções de manuseamento do motor.



ENCONTRARÁ ESTA MARCA NO MANUAL. DESTINA-SE A ALERTAR O OPERADOR PARA RESPEITAR AS PRECAUÇÕES DE SEGURANÇA A FIM DE EVITAR O RISCO DE POTENCIAIS DANOS OU FERIMENTOS. VERIFIQUE SE CONHECE PERFEITAMENTE TODAS AS INSTRUÇÕES MARCADAS E SIGA-AS PARA GARANTIR A SUA SEGURANÇA.

ÍNDICE

	Página		Página
1. Funções principais	4	6. Inspeções pré-funcionamento e afinação ...	8
2. Especificações	4	7. Técnicas de trabalho básicas	8
3. Localização das peças e suas funções ...	5	8. Manutenção	9
4. Construção	5	9. Armazenamento prolongado	10
5. Funcionamento	6	10. Guia para resolução de problema	10

1. Funções Principais

Português

- 1-1. Pega traseira ajustável** ----- Pode colocar a pega traseira em cinco posições. (existe uma colocação todos os 45 graus.)
- 1-2. Alavanca da manete de potência com travão** --- O sistema de travões pára automaticamente a lamina quando se solta a alavanca da manete de potência. (Apenas para os modelos com sistema de travões)
- 1-3. Sistema de isolamento duplo** ----- Molas metálicas e amortecedores de plástico aliviam a vibração nas mãos e nos braços.
- 1-4. Protector transparente grande** ----- Aumenta a visão operacional para um ambiente de trabalho mais seguro.

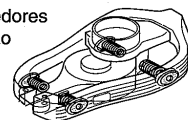

2. Especificações

Modelo		HTF600D		HTF750D	
Nível sonoro (dB(A))		100		100	
ISO 3744					
Nível de vibração (m/s ²)	Peça	Dianteira	Traseira	Dianteira	Traseira
	Mãe de lenha	1,1	1,2	0,8	1,1
	Acelerada	2,1	5,5	2,3	2,6

2-1. Especificações

Peso seco (kg)	8,1	8,4
Comp. total (mm)	600	750
Comp. lâminas (mm)	550	700
Passo dos dentes (mm)	35	
Velocidade (mm/sec)	1000 (7000 rpm)	
Embragem	Embragem automática	
Relação de transmissão	1 : 4,08	
Acionamento	Mecanismo de ceme com duas series	
Lubrificação	Massa lubrificante	

2-2. Especificação do motor

Modelo	TH23	TL201	TL23	TL26
Peso seco (kg)	2,1	2,2	2,5	2,6
Cilindrada (cc)	22,5	19,8	22,6	25,6
Debito (Max.) (kW)	1,3	0,74	0,88	1,03
Capacidade de reservatório de combustível (l)	0,5	0,45	0,5	0,6
Tipo	Motor de dois tempos a refeiço a ar			
Carburador	Tipo diafragma			
Combustível	Mistura gasolina/óleo			
	25:1			

3. Localização das Peças e Suas Funções

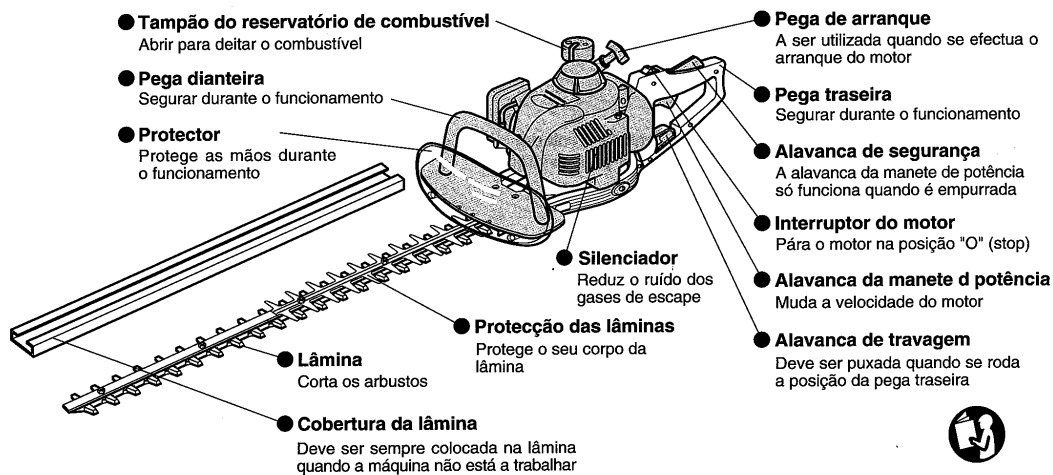

4. Construção

4-1. Acessórios

Retire a máquina e os acessórios da embalagem e verifique os seguintes itens:

- (1) Ferramentas incluídas 1 conjunto
- (2) Manual de instruções do motor 1 cópia
- (3) Manual de funcionamento da máquina de aparar sebes (este) ... 1 cópia

4-2. Construção da máquina

Esta máquina é fornecida previamente montada. A imagem da direita serve apenas para referência quando se verificar o aperto dos parafusos.

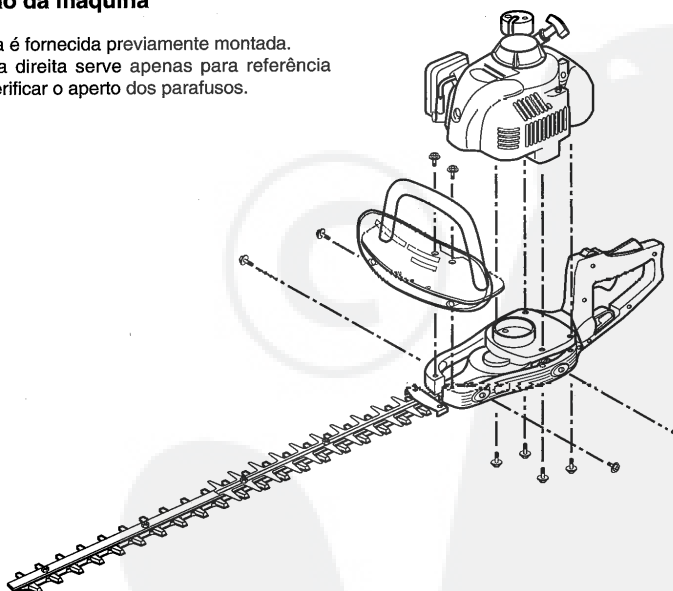



ADVERTÊNCIA!

VERIFIQUE SE TODOS OS PARAFUSOS ESTÃO APERTADOS E SE AS PEGAS E O DISPOSITIVO DE PROTECÇÃO ESTÃO COLOCADOS.

4-3. Ligação dos cabos

Esta máquina é fornecida previamente montada.
A imagem da direita serve apenas para referência durante a verificação.

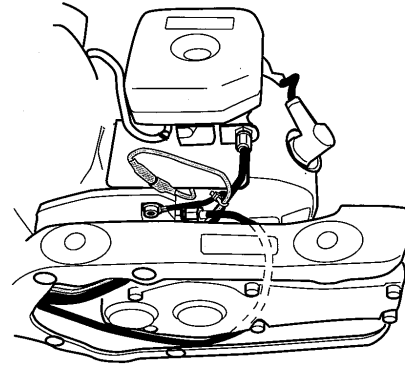

5. Funcionamento

5-1. Combustível

Use uma mistura de combustível, misturada numa proporção de 25 partes (gasolina) : para 1 parte (óleo de motor). Utilize óleo de motor limpo para o motor a dois tempos.

Quando utilizar um óleo especial, vendido por um fabricante de motores, leia as instruções sobre a correcta proporção da mistura.



Óleo para motor a dois tempos

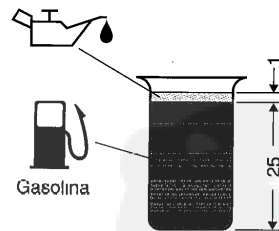

ADVERTÊNCIA!

CUIDADO COM O FOGO!
O COMBUSTÍVEL É EXTREMAMENTE INFLAMÁVEL E PERIGOSO!

5-2. Arranque

Afaste-se, pelo menos, 3 metros do local de abastecimento. Coloque a Máquina para Aparar Sebes sobre uma superfície de chão limpa, verificando se os dentes de corte não estão em contacto nem com o solo nem com quaisquer outros objectos.

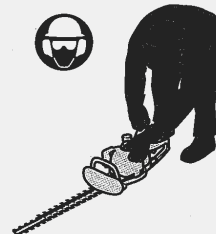

5-2-1. Arranque a frio

Quando o motor está frio ou esteve desligado durante mais de 5 minutos, ou quando se adiciona combustível ao motor.

- (1) Coloque o interruptor do motor na posição "I" (start - arranque).
- (2) Rode a alavanca de arranque para a posição "START" (ARRANQUE).
- (3) Empurre suave e repetidamente a bomba de comando (7 a 10 vezes) até que o combustível entre na bomba.
- (4) Segure no aparelho com firmeza, para baixo, para não perder o controlo enquanto procede ao arranque. Se não estiver bem seguro para baixo, o motor poderá desequilibrá-lo ou projectar a lâmina de corte contra um obstáculo ou contra o seu próprio corpo.
- (5) Puxe a pega de arranque lentamente 10 a 15 cm, e verifique o nível da pressão.
- (6) Puxe a pega de arranque com força quando sentir resistência e ponha o motor a trabalhar.
- (7) Deve-se notar que a alavanca de arranque voltará automaticamente para a posição "Run" (Funcionar) quando a alavanca da manete de potência é utilizada para abrir levemente o regulador de pressão. Deixe o motor trabalhar durante aproximadamente 2 a 3 minutos a uma velocidade moderada antes de aplicar a velocidade máxima.

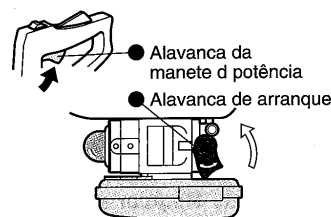
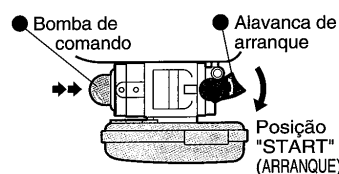
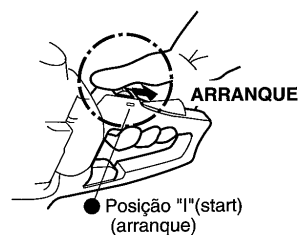

5-2-2. Arranque a quente

Arranque imediato após paragem do motor

Ao efectuar o arranque do motor a quente, tente primeiro os procedimentos acima: (1), (4), (5) e (6).

Se o motor não arrancar, repita os passos acima (1)-(7).

Atenção!

- [1] Se a pega de arranque for puxada repetidamente quando a alavanca de arranque está na posição "START", o motor não arrancará com facilidade devido a um excesso de entrada de combustível.
- [2] No caso de excesso de entrada de combustível, retire a vela de ignição e puxe lentamente a pega de arranque para retirar o excesso de combustível. Limpe também o eléctrodo da vela de ignição.
- [3] Não puxe completamente o cordão de arranque, e não deixe que a pega de arranque recua de uma forma descontrolada, faça-a recuar lentamente.

5-3. Paragem

- (1) Solte completamente a alavanca da manete de potência.
● Alavanca da manete de potência
- (2) Coloque o interruptor do motor (interruptor on/off (ligado/desligado)) na posição "O" (stop), em consequência do que, a rotação do motor diminuirá e este parará.

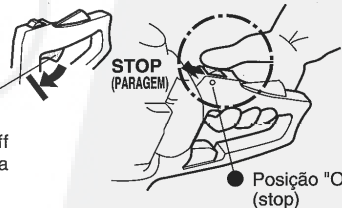

ADVERTÊNCIA!

QUANDO SE SOLTA A ALAVANCA DA MANETE DE POTÊNCIA, AS LÂMINAS DE CORTE PRECISAM DE ALGUM TEMPO PARA PARAREM COMPLETAMENTE.

6. Inspeções Pré-funcionamento e Afição

Nunca trabalhe com a máquina sem verificar os seguintes itens!

6-1. Verificações pré-funcionamento Verifique se pode responder "Sim" a todas as seguintes perguntas

- (1) Leu e compreendeu todo o conteúdo das "Instruções de Segurança" nas páginas 2 e 3 ?
- (2) As lâminas estão devidamente afiadas?
- (3) Estão todas as peças e cabos correctamente instalados?
- (4) Há combustível suficiente no reservatório?



ADVERTÊNCIA!

ANTES DAS INSPECÇÕES, VERIFIQUE SE O MOTOR ESTÁ PARADO.

6-2. Inspeções ao arranque do motor

- (1) As lâminas permanecem imóveis quando o motor arranca?
- (2) Há algum ruído anormal ou parafusos frouxos?
- (3) A velocidade do motor aumenta quando se puxa a alavanca da manete de potência?
- (4) O travão trabalha automaticamente quando se solta a alavanca da manete de potência?

6-3. Afição

Nunca trabalhe com a máquina se as inspeções efectuadas revelarem quaisquer problemas. Se a máquina precisar de ser afinada, siga o processo descrito em "8. Manutenção" na página 9. Se não compreender o mecanismo ou a construção da máquina, nunca tente regulá-la, ou poderá danificá-la.

7. Técnicas de Trabalho Básicas

7-1. Regular a pega traseira

A pega traseira pode ser colocada em cinco posições, conforme desejado. Para a soltar para a colocação, puxe a alavanca de travagem. (Ver as ilustrações à direita.)

Por razões de segurança, não podem ser executadas as seguintes operações.

- (1) Puxar a alavanca de travagem enquanto se puxa a alavanca da manete de potência.
- (2) Puxar a alavanca da manete de potência enquanto se puxa a alavanca de travagem.

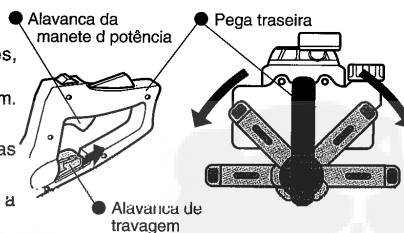

Atenção! Durante o funcionamento, incline sempre a pega traseira para cima, seja qual for a posição das lâminas.



ADVERTÊNCIA!

ANTES DE REGULAR A PEGA, VERIFIQUE SE O MOTOR ESTÁ PARADO.

7-2. Aparar por cima

Segure firmemente nas pegas com ambas as mãos, e mantenha o corpo da máquina horizontal. A seguir, incline ligeiramente a lâmina de corte no sentido do corte e apare o arbusto, fazendo-a oscilar como se descrevesse um arco.

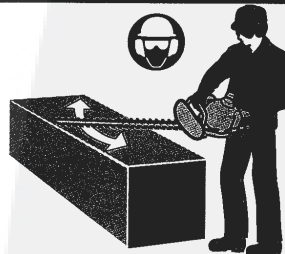

7-3. Aparar lateralmente

Mantenha o corpo da máquina vertical e apare o arbusto no sentido ascendente, a partir de baixo, mantendo a lâmina de corte tão longe do seu corpo quanto possível.

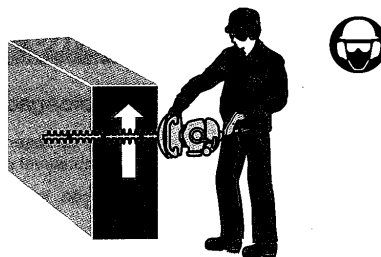

8. Manutenção

8-1. Regulação das lâminas

As lâminas desgastam-se com uma utilização prolongada. Quando notar que o desgaste se deteriorou, em comparação com o habitual, regule as lâminas da seguinte forma:

- (1) Desaperte a porca ①.
- (2) Aperte ligeiramente o parafuso ② com a chave de fendas até que deixe de rodar e, a seguir, volte a apertar com um quarto ou meia volta.
- (3) Aperte a porca ①.
- (4) Lubrifique as lâminas seguindo as regulações acima.
- (5) Faça o arranque do motor e trabalhe com as lâminas à velocidade máxima, durante mais ou menos um minuto.
- (6) Pare o motor e toque nas lâminas com a sua mão. Se estiverem suficientemente quentes para manter a sua mão em cima delas, fez as regulações correctas. No entanto, se estiverem demasiado quentes ao toque, rode o parafuso ② um pouco para trás e repita (5) para verificar se estão correctamente reguladas.

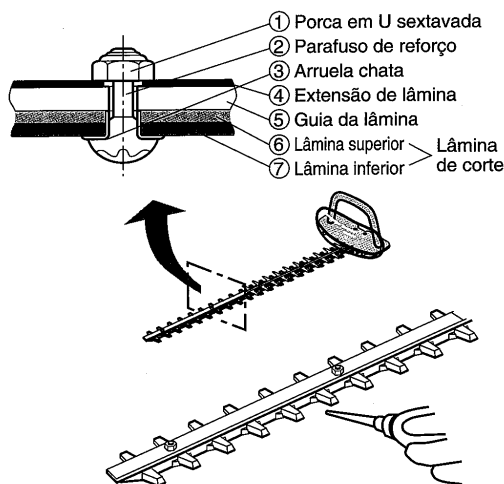

Atenção! [1] Desligue sempre o motor antes de efectuar as regulações.
[2] As lâminas têm uma ranhura à volta do parafuso ②. No caso de encontrar poeira nas extremidades das ranhuras, limpe conforme necessário.
[3] Substitua as lâminas de corte gastas por novas.



ADVERTÊNCIA!

- NÃO EFECTUE QUALQUER REGULAÇÃO NAS LÂMINAS DE CORTE SEM PRIMEIRO DESLIGAR O MOTOR.
- DURANTE O FUNCIONAMENTO SEGURE FIRMEMENTE A MÁQUINA.
- NÃO TRABALHE COM AS MÃOS NUAS.

8-2. Caixa de engrenagem

Todas as 20 horas de utilização, injecte uma quantidade adequada de massa lubrificante através do bocal de lubrificação instalado na caixa de engrenagem da Máquina para Aparar Sebes.

8-3. Afição dos Travões

É exigida uma manutenção adequada para que os travões tenham um funcionamento prolongado. Quando o travão não funcionar, deve contactar o revendedor onde adquiriu esta máquina.

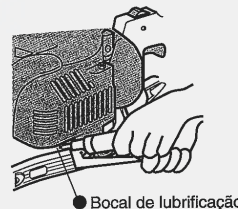

9. Armazenamento Prolongado

9-1. Armazenamento prolongado

- (1) Drene o combustível do reservatório e, a seguir, faça o arranque do motor e deixe-o trabalhar até consumir todo o combustível existente no carburador e parar.
- (2) Retire a vela de ignição, e injecte uma pequena quantidade de óleo do motor através do orifício da vela de ignição.
- (3) A seguir, puxe a pega de arranque algumas vezes para que uma fina camada de óleo chegue ao cilindro.
- (4) Volte a instalar a vela de ignição quando o pistão tiver parado no ponto mais alto.
- (5) Limpe todas as peças, repare quaisquer secções com falhas e aplique uma leve camada de óleo sobre as peças metálicas para impedir que enferrujem.
- (6) Guarde a Máquina para Aparar Sebes num local longe de humidade excessiva, para evitar que as poeiras sujem a máquina.

10. Guia para Resolução de Problemas

Problema	Causas prováveis	Acção
01. O motor não arranca	Combustível incorrecto	Ver "5-1. Combustível" na página 6
	Processo de arranque errado	Ver "5-2. Arranque" nas páginas 6 e 7
	O cabo está desligado	Ver "4-3. Ligação dos cabos" na página 6
02. Ruído anormal durante o funcionamento	Parafusos frouxos	Ver "4. Construção" na página 5
	As lâminas de corte estão danificadas ou gastas.	Ver "8. Manutenção" na página 9
	Falta de manutenção da caixa de engrenagem durante um período longo.	
03. Diminuição de produtividade	Falta de manutenção da lâmina de corte durante um período longo.	Ver "8. Manutenção" na página 9
04. Dificuldade na manobra	A pega traseira está no ângulo errado	Ver "7-1. Regular a pega traseira" na página 8

Atenção! [1] Se o guia de resolução de problemas acima não resolver os seus problemas, é favor contactar o revendedor onde adquiriu esta máquina.
[2] Quando precisar de mais informação relacionada com a manutenção, contacte também o revendedor onde adquiriu esta máquina.

Bedienungsanleitung Heckenschneider

Deutsch

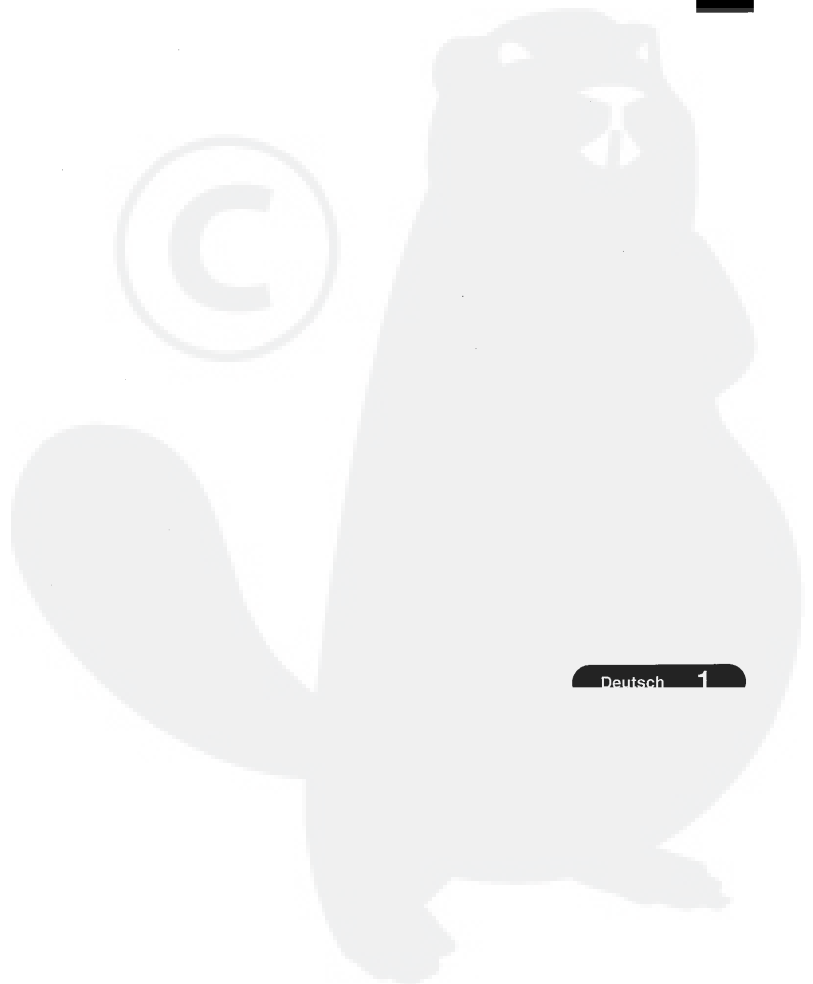

Deutsch 1

Warnhinweissymbole

Diese Symbole werden benutzt, um Ihre Aufmerksamkeit auf Anweisungen zu lenken, die Ihre persönliche Sicherheit betreffen. Befolgen Sie bitte die bei diesen Symbolen stehenden Anweisungen. Sie weisen auf wichtige Sicherheitsvorkehrungen hin.



Das bedeutet: **ACHTUNG! SEIEN SIE VORSICHTIG!**
ES GEHT UM IHRE PERSÖNLICHE SICHERHEIT!
Lesen Sie dann die darauf folgende Anweisung und seien Sie sich der Möglichkeit einer Verletzung oder Todesgefahr bewusst!



Lesen Sie die Bedienungsanleitung sorgfältig durch.



Tragen Sie bei der Benutzung dieser Maschine Schutzbrillen und Ohrenschutz.



Das bedeutet: **VERBOTEN!**

Sicherheitshinweise

Deutsch

1. Diese Maschine kann ernsthafte Verletzungen verursachen. Bitte lesen Sie das Bedienungshandbuch gut durch und machen Sie sich mit allen Arbeiten und mit den korrekten Verfahren vollkommen vertraut, bevor Sie diese Maschine in Betrieb nehmen.

2. Diese Maschine ist zum Abschneiden von Zweigen und Ästen gedacht. Verwenden Sie diese Maschine nie zu anderen Zwecken.

3. Kleidung bei der Arbeit (Wählen Sie eine geeignete Kleidung)

- (1) Tragen Sie eine Jacke mit langen Ärmeln und lange Hosen.
- (2) Vermeiden Sie Jacken oder Hosen mit abstehenden Aufschlägen, da sich diese in der Maschine, oder in abgeschnittenem Geäst verfangen können.
- (3) Tragen Sie keinen Schmuck.
- (4) Tragen Sie bei der Arbeit einen Hut mit Krempe und Sicherheitsbrillen, sowie einen Ohrenschutz.
- (5) Tragen Sie rutschfeste Schuhe mit Profilsohlen. Tragen Sie auf keinen Fall Sandalen.
- (6) Ziehen Sie dicke und robuste Handschuhe an.

4. Vorbedingungen für den Betrieb

- (1) Wenn Sie mit der Maschine nicht vertraut sind, oder wenn Sie sich die Maschine ausleihen, machen Sie sich vor dem Gebrauch mit den erhaltenen Anweisungen für den sicheren Betrieb vertraut.
- (2) Der Betrieb durch Personen mit den folgenden Merkmalen ist verboten:
 - [1] Geistig behinderte Personen
 - [2] Unter Drogen stehende, oder alkoholisierte Personen
 - [3] Minderjährige
- [4] Personen, die aufgrund extremer Erschöpfung, Krankheit, Wirkung von Medikamenten oder Drogen, oder aus anderen Gründen zu einer normalen Arbeit nicht fähig sind.

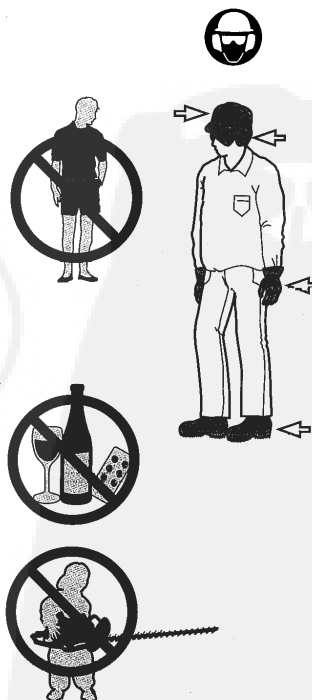

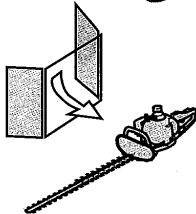

5. Achten Sie auf die Brandgefahr

- (1) Gehen Sie mit Treibstoff vorsichtig um. Treibstoff ist hochentzündbar. Rauchen Sie in der Nähe von Treibstoff nicht. Legen Sie die Maschine nicht in die Nähe von offenem Feuer, oder in die Nähe von Heizkörpern.
- (2) Befüllen Sie Motoren nie mit Treibstoff, wenn sie heiß sind, oder laufen.
- (3) Rauchen Sie nie bei laufendem Motor, oder beim Nachfüllen von Treibstoff, Zigaretten.
- (4) Schalten Sie den Motor vor dem Nachfüllen von Treibstoff immer aus und lassen Sie die Maschine abkühlen. Das Nachfüllen darf nicht in der Nähe von offenem Feuer erfolgen.
- (5) Achten Sie beim Nachfüllen darauf, keinen Treibstoff zu verschütten. Sollten Sie Treibstoff verschütten, wischen Sie ihn gründlich auf.
- (6) Legen Sie die Maschine oder den Auspufftopf nicht in die Nähe von trockenen Zweigen, welkem Gras, oder verschüttetem Öl.

6. Vorsichtsmaßnahmen vor der Inbetriebnahme

- (1) Vergewissern Sie sich, bevor Sie anfangen, immer, dass keine Schrauben locker sind, und dass alle Griffe und Schutzvorrichtungen montiert sind. Nehmen Sie nie eine unsichere Maschine, oder eine Maschine in Betrieb, die unprofessionell umgebaut worden ist.
- (2) Nehmen Sie die Maschine nicht in Betrieb, wenn ein Sägeblatt beschädigt, oder allzu sehr abgewetzt ist.

7. Vorsichtsmaßnahmen bei Arbeitsbeginn

- (1) Vergewissern Sie sich, bevor Sie den Motor einschalten, dass niemand in der Nähe steht.
- (2) Achten Sie beim Einschalten darauf, dass die Schneideblätter von Ihnen wegweisen und dass die Maschine stabil ist.

8. Vorsichtsmaßnahmen bei der Arbeit

- (1) Halten Sie die Griffstange immer mit beiden Händen. Stehen Sie mit leicht gespreizten Beinen, so dass Ihr Gewicht gleichmäßig auf beide Beine verteilt ist, und sie einen sicheren Stand haben.
- (2) Betreiben Sie die Maschine nicht, wenn Menschen, Tiere, oder insbesondere Kinder in der Nähe sind.
- (3) Wenn mit zwei oder mehr Maschinen gearbeitet wird, halten Sie diese in einem ausreichenden Abstand zueinander und achten Sie immer darauf, wo sich die andere(n) Maschine(n) befindet/befinden.
- (4) Bei Arbeiten in geschlossenen Räumen, oder wenn die Maschine in geschlossenen Räumen eingeschaltet wird, öffnen Sie immer die Fenster zur Belüftung. Atmen Sie die Abgase nicht ein.
- (5) Wenn bei Regen oder gleich nach einem Regen gearbeitet wird, sind besondere Vorsichtsmaßnahmen gegen Ausrutschen geboten.
- (6) Wenn sich Gras oder Zweige in den Schneideblättern verfangen, schalten Sie die Maschine zuerst aus, bevor sie das entfernen.
- (7) Berühren Sie während des Betriebs oder gleich nach dem Stoppen nicht den Motor oder andere heiße Teile.
- (8) Vor einer Reparatur, oder dem Einstellen der Maschine, schalten Sie den Motor ab und entfernen Sie das Zündkabel von der Zündkerze.
- (9) Wenn Sie die Arbeit unterbrechen, oder zu einer anderen Stelle gehen wollen, schalten Sie immer den Motor ab und geben Sie eine Hülle über die Schneideblätter.
- (10) Benutzen Sie die Maschine nicht auf einem unsicheren Stehplatz, wie etwa einer Leiter, Stufen, oder einer anderen erhöhten Stelle.
- (11) Schalten Sie den Motor sofort ab, wenn die Maschine irgendwelche Gegenstände berührt, oder wenn sie abnormal vibriert. Entfernen Sie das Zündkabel von der Zündkerze und sehen Sie nach, ob die Maschine einen Schaden hat. Wenn ein Schaden vorliegt, reparieren Sie ihn, bevor Sie die Maschine wieder benutzen.

9. Vorsichtsmaßnahmen bei der Inspektion und bei Reparaturen

- (1) Die Reparatur durch nicht qualifizierte Personen ist nicht erlaubt.
- (2) Entfernen Sie bei der Inspektion Zweige, Blätter und überschüssiges Schmieröl vom Motor und vom Auspufftopf, um die Brandgefahr zu reduzieren.
- (3) Wenn Sie die Maschine lagern, oder jemandem zeigen, geben Sie immer eine Hülle über die Schneideblätter.



In dieser Bedienungsanleitung wird gezeigt, wie die Maschine richtig gehandhabt, betrieben und eingestellt wird. Lesen Sie für einen sicheren Gebrauch der Maschine mit den besten Ergebnissen unbedingt diese Gebrauchsanleitung und die Anweisungen zur Handhabung des Motors sorgfältig durch.



SIE WERDEN DIESES ZEICHEN IN DIESER ANLEITUNG VORFINDEN. ES LENKT DIE AUFMERKSAMKEIT DES BENUTZERS AUF EINE SICHERHEITSVORKEHRUNG GEGEN EINEN MÖGLICHEN SCHADEN ODER EINE VERLETZUNG. BITTE VERSTEHEN SIE ZUR GEWÄHRLEISTUNG DER SICHERHEIT DIE MARKIERTEN ANWEISUNGEN GUT UND BEFOLGEN SIE DIESE.

INHALTSVERZEICHNIS

	Seite		Seite
1. Hauptfunktionen	4	6. Prüfungen und Einstellungen vor der Inbetriebnahme ...	8
2. Spezifizierungen	4	7. Grundtechniken bei der Arbeit	8
3. Ort und Funktionen der Teile	5	8. Wartung	9
4. Bauweise	5	9. Langfristige Lagerung	10
5. Betrieb	6	10. Anleitung zur Fehlerbehebung	10

1. Hauptfunktionen

- 1-1. Einstellbarer hinterer Griff** ----- Sie können den hinteren Griff in fünf Stellungen einstellen. (Er rastet jeweils nach 45 Grad ein)
- 1-2. Gashebel mit Bremse** ----- Das Bremssystem stoppt das Sägeblatt automatisch, wenn Sie den Gashebel loslassen.
(Nur bei Modellen mit Bremssystem)
- 1-3. Doppeltes Isolationssystem** ----- Des ressorts métalliques et des garnitures en matière plastique atténuent les vibrations subies par les mains et les bras.
- 1-4. Großer durchsichtiger Schutzschild** ----- Dadurch haben Sie bei der Arbeit eine bessere Sicht und sicherere Arbeitsbedingungen.

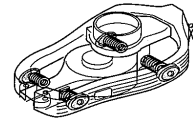

Deutsch

2. Spezifizierungen

Modell		HTF600D		HTF750D	
Geräuschpegel (dB(A)) ISO 3744		100		100	
Vibrationspegel (m/s ²) ISO 7916	Griff	Vorne	Hinten	Vorne	Hinten
	Leertlauf	1.1	1.2	0.8	1.1
	Lastlauf	2.1	5.5	2.3	2.6

2-1. Spezifizierungen

Trockengewicht (Kg)	3.1	3.4
Gesamtlänge (mm)	600	750
Blattlänge (mm)	550	700
Zahnabstand (mm)	35	
Geschwindigkeit (mm/Sek.)	1001 (7000 U/Min.)	
Kupplung	Zentrifugale Automatikkupplung	
Übersetzung	1 / 4.08	
Antrieb	Zwei-Serien Nocken-antrieb	
Schmierung	Schmierfett	

2-2. Motorspezifizierung

Modell	TH23	TL201	TL23	TL26
Trockengewicht (Kg)	2.1	2.2	2.5	2.6
Hubvolumen (cc)	22.5	19.8	22.6	25.6
Leistung (Max.) (Kw)	1.3	0.74	0.88	1.03
Treibstofftank (Liter)	0.5	0.45	0.5	0.6
Typ	Zwei-Zylinder luftgekühlt			
Vergaser	Membrantyp			
Treibstoff	Benzin-Ölgemisch 25:1			

3. Ort und Funktionen der Teile

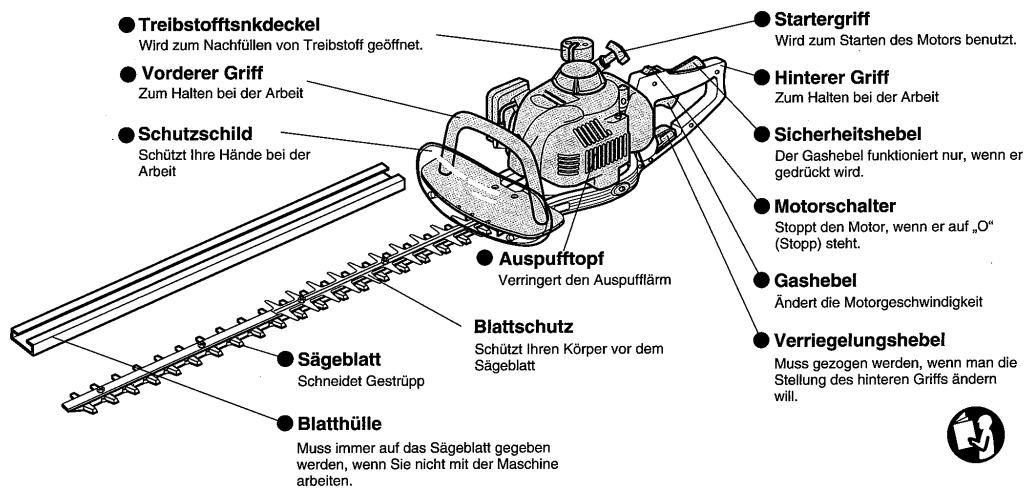

4. Bauweise

4-1. Zubehöre

- Nehmen Sie die Maschine und ihre Zubehöre aus der Verpackung und überprüfen Sie folgendes:

- (1) Mitgelieferte Werkzeuge 1
- (2) Bedienungsanleitung für Motor..... 1
- (3) Bedienungsanleitung für den Heckenschneider (diese Anleitung) 1

4-2. Bauweise der Maschine

Diese Maschine wird bereits vormontiert geliefert.
Auf dem Bild rechts können Sie nachsehen, wenn Sie den festen Sitz der Schrauben prüfen.

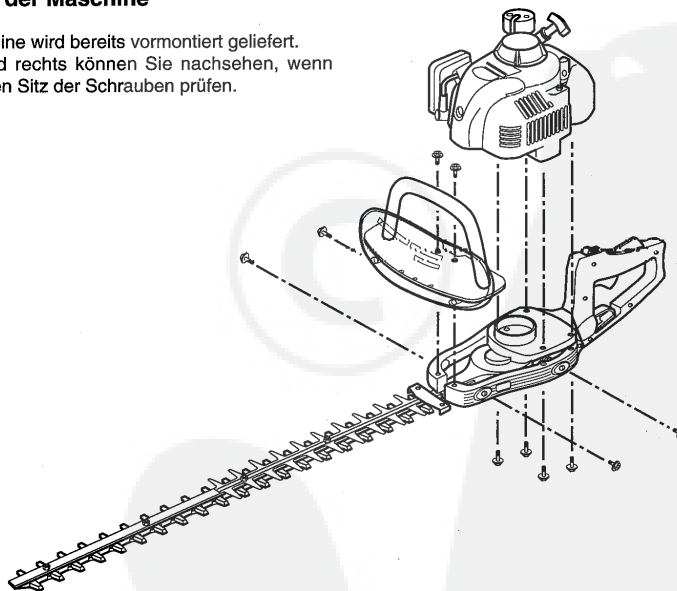

Deutsch



WARNUNG!

VERGEWISSEN SIE SICH, DASS ALLE SCHRAUBEN FEST SITZEN UND DASS DIE GRIFFE UND DIE SCHUTZVORRICHTUNGEN AN IHREM PLATZ SIND.

4-3. Anschließen der Kabel

Diese Maschine wird bereits vormontiert geliefert.
Auf dem Bild rechts können Sie beim Prüfen der Anschlüsse nachsehen.

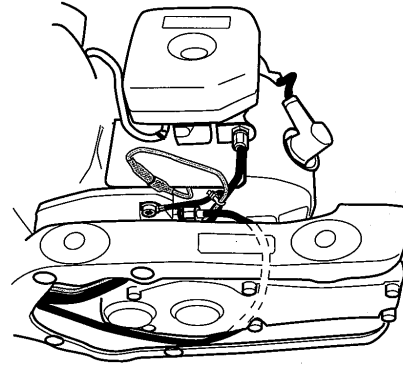

5. Betrieb

5-1. Treibstoff

Verwenden Sie Mischbenzin mit einem Mischungsverhältnis von 25 (Benzin) zu 1 (Motoröl).
Verwenden Sie das richtige Motoröl für einen 2-Zylinder-Motor.

Falls Sie ein vom Motorhersteller verkauftes Spezialöl benutzen, lesen Sie seine Anweisungen für das richtige Mischungsverhältnis durch.

Motoröl für einen Zweizylinder-Motor

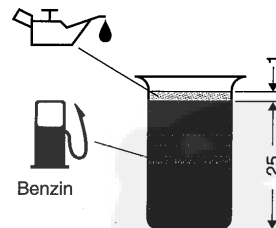

WARNUNG!

VORSICHT MIT OFFENEM FEUER!
BENZIN IST ÄUSSERST LEICHT ENTFLAMMBAR UND GEFÄHRLICH.

5-2. Starten

Gehen Sie mindestens 3 Meter von der Stelle weg, wo Sie Treibstoff nachgefüllt haben.

Legen Sie den Heckenschneider an einer sauberen Stelle auf den Boden. Vergewissern Sie sich, dass die Schneidezähne nicht den Boden, oder andere Gegenstände berühren.



5-2-1. Kaltstart

Wenn der Motor kalt ist, oder für mehr als 5 Minuten gestoppt wurde, oder wenn Treibstoff nachgefüllt wurde:

- (1) Schieben Sie den Motorschalter auf die Stellung „I“ (Start).
- (2) Drehen Sie den Starthebel auf die Stellung „START“
- (3) Drücken Sie wiederholt (7 bis 10 Mal) leicht auf die Ansaugpumpe, bis Treibstoff in die Ansaugpumpe kommt.
- (4) Halten Sie die Maschine fest am Boden, so dass Sie beim Anlassen des Motors nicht die Kontrolle verlieren. Wenn sie nicht richtig niedergehalten wird, könnte der Motor Sie aus dem Gleichgewicht bringen, oder das Schneideblatt könnte gegen ein Hindernis oder an ihren Körper geschwenkt werden.
- (5) Ziehen Sie den Startergriff langsam 10 bis 15 cm heraus und prüfen Sie den Druckpunkt.
- (6) Ziehen Sie stark am Startergriff, wenn Sie die Zugkraft spüren und starten Sie den Motor.
- (7) Bitte beachten Sie, dass der Starthebel automatisch in die Position „Run“ (Laufen) zurückkehrt, wenn der Gashebel zum leichten Öffnen der Klappe betätigt wird. Lassen Sie den Motor ungefähr 2 bis 3 Minuten bei mäßiger Geschwindigkeit laufen, bevor Sie ihn auf volle Geschwindigkeit schalten.

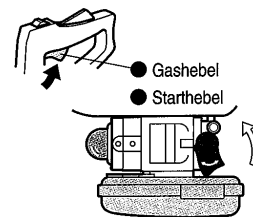
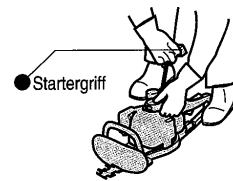
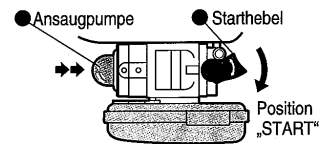
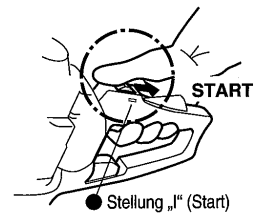

5-2-2. Heißstart

Neustart unmittelbar nach dem Stoppen des Motors

Beim Neustart eines heißen Motors versuchen Sie zuerst die obenstehenden Schritte: (1), (4), (5) und (6). Wenn der Motor nicht startet, wiederholen Sie die obenstehenden Schritte (1)-(7).

- Achtung!**
- [1] Wenn der Startergriff wiederholt bei Starthebel auf Position „START“ gezogen wird, startet der Motor aufgrund übermäßiger Treibstoffzufuhr nicht leicht.
 - [2] Falls zu viel Treibstoff aufgenommen wird, entfernen Sie die Zündkerze und ziehen Sie langsam am Startergriff, um den überschüssigen Treibstoff abzulassen. Trocken Sie auch die Elektrode der Zündkerze ab.
 - [3] Ziehen Sie die Starterschnur nicht auf ihre volle Länge heraus und lassen Sie den Startergriff nicht unkontrolliert zurückschnellen, sondern achten Sie darauf, dass er langsam eingezogen wird.

5-3. Stoppen

- (1) Lassen Sie den Gashebel vollständig los.
- (2) Schieben Sie den Motorschalter (An/Aus-Schalter) auf Position „O“ (Stopp), die Drehung des Motors verlangsamt sich und der Motor stoppt dann.

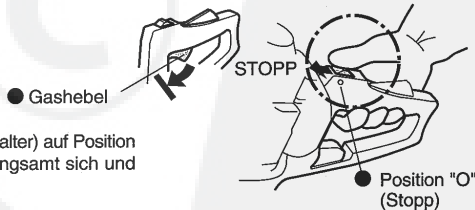

WARNUNG!

WENN SIE DEN GASHEBEL LOSLASSEN, BRAUCHT ES NOCH EIN PAAR AUGENBLICKE, BEVOR DIE SÄGEBLÄTTER STILLSTEHEN.

6. Prüfungen und Einstellungen vor der Inbetriebnahme

Nehmen Sie nie die Maschine in Betrieb, ohne die nachfolgenden Punkte überprüft zu haben!

6-1. Prüfungen vor der Inbetriebnahme Vergewissern Sie sich, dass Sie alle der nachfolgenden Fragen mit Ja beantworten können:

- (1) Haben Sie alles im Abschnitt „Sicherheitsanweisungen“ auf den Seiten 2 und 3 durchgelesen und verstanden?
- (2) Sind die Sägeblätter scharf genug?
- (3) Sind alle Teile und die Kabel richtig installiert?
- (4) Ist genug Treibstoff im Benzintank?



WARNUNG!

STOPPEN SIE DEN MOTOR UNBEDINGT VOR DER ÜBERPRÜFUNG.

6-2. Prüfungen beim Starten des Motors

- (1) Stehen die Sägeblätter still, wenn der Motor gestartet wird?
- (2) Gibt es ein ungewöhnliches Geräusch, weil Teile lose sind?
- (3) Wird die Motorgeschwindigkeit schneller, wenn Sie den Gashebel ziehen?
- (4) Funktioniert die Bremse automatisch, wenn Sie den Gashebel loslassen?

6-3. Einstellen

Nehmen Sie nie die Maschine in Betrieb, wenn Sie beim Prüfen Fehler gefunden haben. Wenn die Maschine eingestellt werden muss, befolgen Sie den Vorgang in „8. Wartung“ auf Seite 9. Wenn Sie den Mechanismus, oder die Bauweise der Maschine nicht verstehen, sollten Sie nicht versuchen, sie einzustellen. Sie könnten sie beschädigen.

7. Grundtechniken bei der Arbeit

7-1. Einstellbarer hinterer Griff

Der hintere Griff kann nach Wunsch in fünf Stellungen eingestellt werden.

Damit Sie ihn verstellen können, ziehen Sie den Verriegelungshebel.

(Siehe die rechts stehenden Abbildungen)

Folgendes darf aus Sicherheitsgründen nicht gemacht werden.

- (1) Den Verriegelungshebel betätigen, während der Gashebel betätigt wird.
- (2) Den Gashebel betätigen, während der Verriegelungshebel betätigt wird.

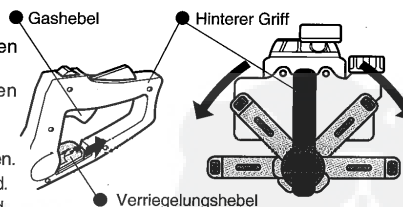

Achtung! Drehen Sie den hinteren Griff beim Arbeiten immer nach oben, ganz gleich, welche Stellung das Sägeblatt hat.



WARNUNG!

STOPPEN SIE DEN MOTOR UNBEDINGT VOR DEM EINSTELLEN DES GRIFFS.

7-2. Trimmen der oberen Heckenkante

Halten Sie die Griffe fest mit beiden Händen und halten Sie den Maschinenkörper waagrecht.

Dann neigen Sie das Sägeblatt leicht in die Schnittrichtung und trimmen Sie das überstehende Geäst, indem Sie das Sägeblatt im Bogen schwenken.

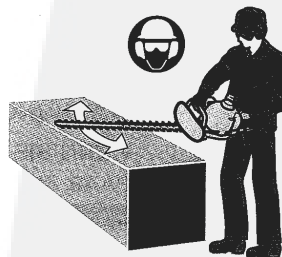

7-3. Trimmen der Seiten

Halten Sie den Maschinenkörper senkrecht und schneiden Sie das überstehende Geäst von unten nach oben, wobei Sie das Sägeblatt so weit wie möglich von Ihrem Körper weg halten.

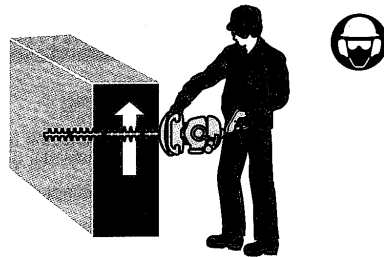

8. Wartung

8-1. Einstellen von Sägeblättern

Die Sägeblätter nutzen sich bei längerer Benutzung ab. Wenn Sie finden, dass der Schnitt schlechter geworden ist, als es bei neuen Sägeblättern der Fall war, stellen Sie diese auf folgende Art ein:

- (1) Lockern Sie die Schraubenmutter ①.
- (2) Schrauben Sie die Schraube ② mit dem Schraubenzieher leicht ein, bis sie sich nicht mehr dreht, und schrauben Sie die Schraube dann eine Viertel- bis eine halbe Drehung wieder auf.
- (3) Ziehen Sie die Schraubenmutter ① wieder an.
- (4) Ölen Sie die Sägeblätter nach dem Einstellen.
- (5) Starten Sie den Motor und lassen Sie die Sägeblätter auf höchster Motorgeschwindigkeit etwa eine Minute lang laufen.
- (6) Stoppen Sie den Motor und berühren Sie die Sägeblätter dann mit der Hand. Wenn sie gerade so warm sind, dass Sie Ihre Hand auf ihnen halten können, haben Sie die Einstellung richtig gemacht.
Sind sie dagegen zu heiß, um die Hand auf ihnen halten zu können, drehen Sie die Schraube ② noch etwas auf und wiederholen Sie dann Schritt (5), um zu sehen, ob sie jetzt richtig eingestellt sind.

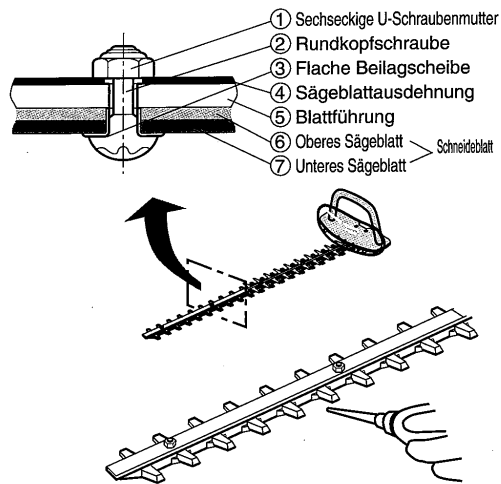

- Achtung!** [1] Versäumen Sie nie, den Motor zu stoppen, bevor Sie Einstellungen vornehmen.
[2] Die Sägeblätter haben einen Schlitz rund um Schraube ②. Sollten Sie an den Enden der Schlitzte Staub vorfinden, reinigen Sie diese.
[3] Tauschen Sie abgenützte Schneideblätter durch neue aus.



WARNUNG!

- NEHMEN SIE AM SCHNEIDEBLATT KEINE EINSTELLUNG VOR, OHNE VORHER DEN MOTOR ZU STOPPEN.
- HALTEN SIE DIE MASCHINE BEIM ARBEITEN FEST IN DEN HÄNDEN.
- ARBEITEN SIE NICHT MIT BLOSSEN HÄNDEN.

8-2. Getriebegehäuse

Spritzen Sie alle 20 Betriebsstunden eine richtige Menge Schmierfett durch einen Schmiernippel ein, der im Getriebegehäuse des Heckenschneiders installiert ist.

8-3. Einstellen der Bremse

Um langfristig das Funktionieren der Bremse zu gewährleisten, ist eine ordentliche Wartung erforderlich. Wenn die Bremse nicht funktioniert, wenden Sie sich bitte an den Händler, von dem Sie die Maschine gekauft haben.

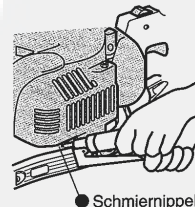

9. Langfristige Lagerung

9-1. Langfristige Lagerung

- (1) Entleeren Sie den Treibstoff aus dem Tank, starten Sie dann den Motor und lassen Sie ihn laufen, bis er stehen bleibt, weil der ganze im Vergaser gebliebene Treibstoff aufgebraucht ist.
- (2) Entfernen Sie die Zündkerze und spritzen Sie eine kleine Menge Motoröl in das Loch für die Zündkerze.
- (3) Ziehen Sie dann den Startergriff einige Male, um eine dünne Ölschicht auf dem Zylinder aufzubringen.
- (4) Schrauben Sie die Zündkerze wieder ein, wenn der Kolben an einem oberen Totpunkt stehen geblieben ist.
- (5) Reinigen Sie jedes Teil, reparieren Sie etwaige Fehler und tragen Sie einen dünnen Ölfilm auf die Metallteile auf als Rostschutz.
- (6) Lagern Sie den Heckenschneider an einem Ort, wo es nicht übermäßig feucht ist, damit der Staub die Maschine nicht verkleben kann.

10. Anleitung zur Fehlerbehebung

Deutsch

Störung	Wahrscheinliche Ursachen	Behebung
01. Der Motor startet nicht.	Falscher Treibstoff	Siehe 5-1 „Treibstoff“ auf Seite 6
	Falsche Prozedur beim Starten	Siehe 5-2 „Starten“ auf Seite 6 und 7
	Kabel ist nicht angeschlossen.	Siehe 4-3 „Anschließen von Kabeln“ auf Seite 6
02. Ungewöhnliches Geräusch beim Betrieb.	Schrauben sind gelockert.	Siehe 4. „Bauweise“ auf Seite 5
	Schneideblätter sind beschädigt oder abgenutzt.	Siehe 8. „Wartung“ auf Seite 9
	Keine Wartung des Getriebegehäuses über einen längeren Zeitraum	
03. Verringerte Produktivität	Keine Wartung der Sägeblätter über einen längeren Zeitraum	Siehe 8. „Wartung“ auf Seite 9
04. Schwierigkeiten bei der Führung des Blattes	Hinterer Griff hat einen falschen Winkel.	Siehe 7-1 „Einstellen des hinteren Griffs“ auf Seite 8

Achtung! [1] Wenn mit der obenstehenden Anleitung zur Fehlerbehebung Ihr Problem nicht gelöst ist, wenden Sie sich bitte an den Händler, von dem Sie die Maschine gekauft haben.
 [2] Wenn Sie weitere Informationen über die Wartung brauchen, wenden Sie sich ebenfalls an den Händler, von dem Sie die Maschine gekauft haben.

