

F
B
CH

NOTICE D'UTILISATION ET D'ENTRETIEN

GB OPERATING AND MAINTENANCE INSTRUCTIONS

D CH A BETRIEBS UND WARTUNGSANLEITUNG

I ISTRUZIONI PER L'USO E LA MANUTENZIONE

E MANUAL DE UTILIZACION Y MANTENIMIENTO

NL HANDLEING VOOR GEBRUIK EN ONDERHOUD

P INSTRUÇÕES DE UTILIZAÇÃO E MANUTENÇÃO

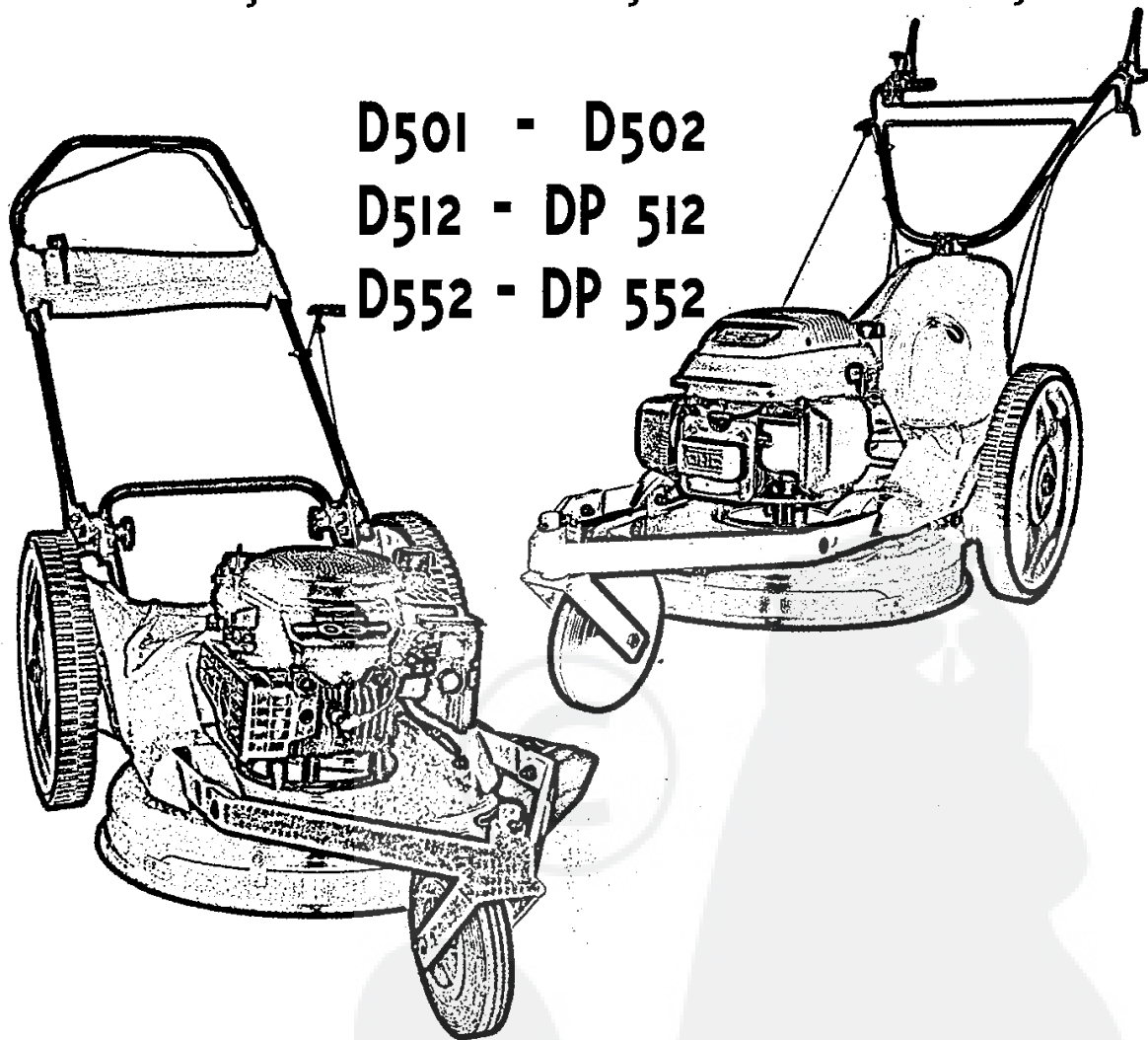

Débroussailleuse • Brushwood Mower • Wiesenmäher
Decespugliatrice • Boomaaiër • Desbrozadora • Rocardoura



NORMES DE SÉCURITÉ

- A Les mineurs ayant moins de 16 ans ne doivent pas utiliser la débroussailleuse.
- B L'utilisateur est responsable vis à vis des tiers dans la zone de travail.
- C Lors de la mise en marche du moteur l'utilisateur ne doit pas soulever la débroussailleuse, toutefois s'il faut, il peut seulement l'incliner de sorte que la lame se trouve du côté opposé de l'utilisateur.
- D Avant de commencer la coupe de l'herbe, il faut enlever du gazon les éventuels corps étrangers.
- E Durant la coupe, il faut porter des chaussures robustes.
- F Si, pour transporter la débroussailleuse, on doit la soulever, il faut d'abord arrêter le moteur et attendre l'arrêt de la lame. Durant le déplacement hors du gazon, il faut impérativement arrêter la lame.
- G Avant de laisser sans surveillance la débroussailleuse, il faut arrêter le moteur, il faut également enlever la clé de contact, ou débrancher la bougie.
- H L'entretien et le nettoyage de la débroussailleuse ainsi que l'enlèvement des dispositifs de protection ne doivent être effectués qu'à moteur arrêté, lame arrêtée, et seulement lorsqu'on a enlevé la clé de contact ou le fil de la bougie ou la fiche de secteur.
- I Avant d'enlever le bac ou avant le réglage de la hauteur de la coupe, il faut déconnecter le moteur et attendre l'arrêt de la lame.
- J Pour la débroussailleuse il faut utiliser le dispositif de protection tel que le déflecteur.
- K Lorsque le moteur tourne, il faut absolument éviter de mettre la main ou le bout des pieds sous le bord du carter ou dans le tunnel d'éjection.
- L La distance de sécurité donnée par le guidon doit être toujours maintenue. Adopter une position stable dans les pentes. Éviter d'utiliser l'appareil sur des pentes très raides pour ne pas en perdre le contrôle. Porter des chaussures robustes.
- M Si la débroussailleuse a le démarreur avec le démarrage de la traction vers le haut, il faut éviter de se placer du côté de l'expulsion de l'herbe.
- N Faire attention car il est très dangereux d'utiliser la débroussailleuse à cause de la lame en rotation et des objets expulsés.
- O L'essence est très inflammable (Défense de fumer). Pour le remplissage, utiliser un entonnoir. Le remplissage par essence directement dans le réservoir doit être effectué à l'air libre et à moteur arrêté.
- P Pour protéger les mains il faut mettre des gants de protection pour le montage et le démontage de la lame.
- Q On doit monter la lame en respectant les instructions prévues pour la débroussailleuse et la lame doit être frappée du nom de la marque du constructeur et de sa référence.
- S Avant de commencer la coupe il faut contrôler que la lame est bien fixée. En cas de nécessité de réaffûter les tranchants, ceci doit être effectué sur les deux côtés pour éviter de les déséquilibrer. Dans le cas où la lame serait particulièrement endommagée, on conseille de la remplacer.
- T Si la lame heurte un objet, il faut la faire vérifier par un technicien.
- U La débroussailleuse à moteur à essence ne doit jamais fonctionner dans un local fermé à cause des gaz d'échappement.
- V Pour votre sécurité, ne jamais dépasser le nombre de tours indiqués sur la plaque signalétique.

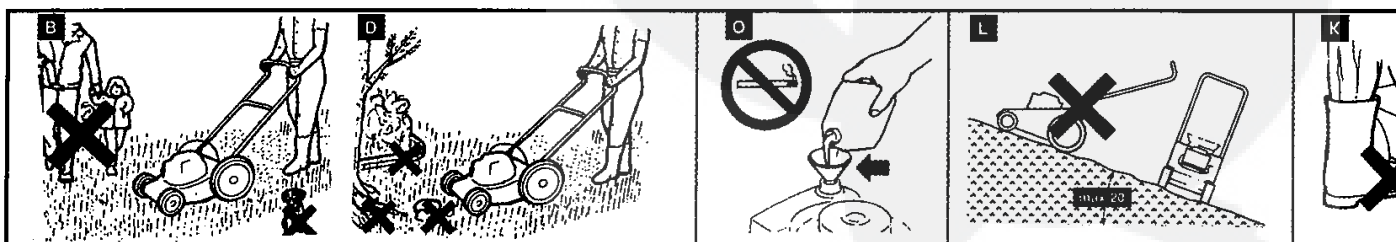

SAFETY RULES FOR BRUSHWOOD-MOWERS

- A Person younger than 16 years are not allowed to handle the brushwood-mower.
- B The operator is responsible to third persons in the working area.
- C When starting the engine or making the motor run, the operator should not rise the brushwood-mower, however, if necessary, he may tilt, so that the blade is turned to the opposite side of the operator.
- D Before starting mowing, take off possible foreign bodies from the lawn. During the grass-cutting pay attention for any possible foreign object still left on the lawn.
- E During mowing, always wear heavy footwear.
- F If for transport purposes the brushwood-mower must be lifted, it is necessary to stop the engine and to wait for blades to stand still. When transferring the brushwood-mower away from the lawn, the blades must be disengaged.
- G Before leaving the brushwood-mower unwatched, the engine must be stopped. Furthermore, take off the ignition key or the off-switch.
- H For any maintenance and cleaning of brushwood-mower, as well as disassembling of protection covers, the engine must be stopped, the blade must stand still, and the ignition key or the spark-plug cable or the electric power cable must be taken off.
- I Before taking off the grass catching device or changing the cutting height, stop the engine and wait for standstill of blade.
- J Brushwood-mower with expulsion opening must always be operated with their respective safeguard, like deflector.
- K When the engine is running, never put your hands or feet tips under the frame edge nor into the grass expulsion opening the brushwood-mower.
- L The safety distance given by the handles must always be maintained. Always ensure good stability on slopes. Avoid using the appliance on excessively steep slopes in order to prevent loss of control of the appliance. Always wear robust shoes.
- M Brushwood-mowers, which are provided with a vertical pull-sarther, must never be started from the expulsion side.
- N The rotary blade and launched objects may be of risk to persons.
- O Fuel should always be handled with much care. Fuel is highly inflammable (no smoking !). For replenishing use a funnel. Refuel the tank only outside of buildings and with the engine not running.
- P When changing the hoeing blades, always use protective mitts to safeguard your hands.
- Q For mounting the spare blades follow the respective instructions and use only blades which are made purposely for this type of brushwood-mower. The blades must be marked with the Name and Brand of Maker or Supplier and with their Ref. N.
- S Before starting mowing, check the blade or the knives for perfectly fastening. If re-sharpening of the cutting-hedges is carried out, this must be done uniformly on both sides, in order to avoid unbalance. If the blade is seriously damaged, it is recommended to change it with a new one.
- T If a blade has been hurting on obstacle, it should be absolutely inspected by a specialist.
- U Brushwood-mower with fuel engine shall never run in closed rooms to prevent risk of intoxication.
- V For safety reasons, the engine should never exceed the revs, shown on the rate-plate.

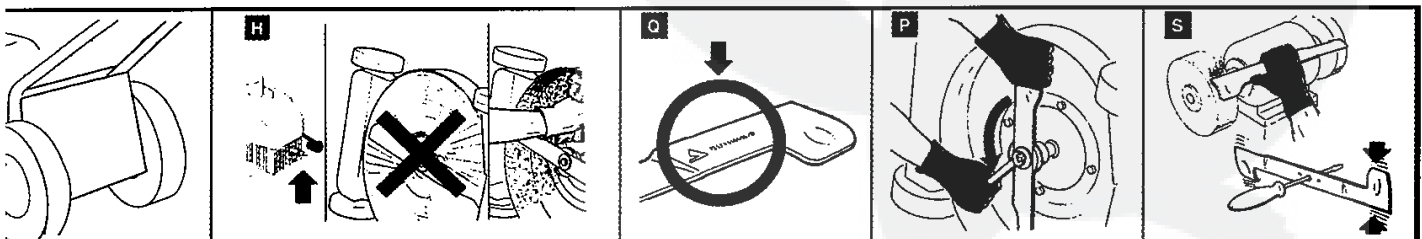

SICHERHEITSHINWEISE

- A Jugendliche unter 16 Jahren dürfen den Wiesenmäher nicht benutzen.
- B Den Benutzer ist im Arbeitsbereich des Wiesenmäher gegenüber Dritten verantwortlich.
- C Beim Anlassen oder Einschalten des Motors darf der Benutzer den Mäher nicht hochkantem, sondern, falls erforderlich, nur so schrägstellen, daß Schneidwerkzeug in die vom Benutzer abgewandte Richtung zeigt.
- D Vor den Mähen sollen Fremdkörper von Wiesen entfernt werden, beim Mähen ist auf Fremdkörper zu achten.
- E Beim Mähren muß festes Schuhwerk getragen werden.
- F Muß der Wiesenmäher zum Transport angehoben werden, ist der Motor vorher abzustellen und der Stillstand des Schneidwerkzeuges abzuwarten. Beim Fahren außerhalb des Rasens ist das Schneidwerkzeug abzuschalten.
- G Vor dem Verlassen des Wiesenmähers ist der Motor stillzusetzen außerdem sind die Zünd oder Schaltschüssel abzuziehen.
- H Wartungs und Reinigungsarbeiten am Wiesenmäher sowie das Abnehmen der Schutzeinrichtungen dürfen nur bei stillgesetztem Motor und abgeschaltetem Schneidwerkzeug und nur wenn Zünd oder Schaltschüssel oder Zündkerzenstecker oder der Netzstecker abgezogen sind, vorgenommen werden.
- I Vor Abnahme der Grasfangeinrichtung oder dem Verstellen der Schmitthöhe ist der Motor abzuschalten und der Stillstand des Schneidwerkzeuges abzuwarten.
- J Bei Mähern mit Auswurföffnung muß die mitgelieferte Schutzeinrichtung wie Prallblech verwendet werden.
- K Bei laufendem Motor unter keinen Umständen mit der Hand oder den Fußspitzen unter den Rand oder in die Auswurföffnung des Mähergehäuses kommen.
- L Achten Sie immer auf einen guten Stand auf Hängen. Vermeiden Sie den Einsatz des Gerätes an Übermäßig steilen Hängen, um den Verlust der Kontrolle über das Gerät zu vermeiden. Beim Einsatz des Geräts sind stets festes Schuhwerk.
- M Wiesenmäher mit einer Starteinrichtung in senkrechter Zugrichtung dürfen nicht von der Auswurfseite gestartet werden.
- N Bei unsachgemäßer Handhabung der Grasfangeinrichtung besteht Gefahr durch das umlaufende Messer und durch herausgeschleuderte Gegenstände.
- O Beim Umgang mit Kraftstoff ist besondere Sorgfalt geboten. Kraftstoff ist feuergefährlich (Rauchverbolt !). Verwenden Sie zum Eingießen einen Trichter. Füllen Sie den Kraftstoff nur im Freien bei abgestelltem Motor in den Benzintank.
- P Zum Schutz der Hände sind beim Wechsel des Schneidwerkzeuges Schutzhandschuhe anzuziehen.
- Q Es dürfen nur Ersatz-Schneidwerkzeuge nach Anweisung eingebaut werden der Messerklingen. Sollte ein Nachschleifen der Schneidflächen erforderlich sein, so muß dies gleichmäßig auf beiden Seiten geschehen, um eine Unwucht zu vermeiden.
- T Sollte das Messer auf ein Hindernis gestoßen sein, ist eine fachmännische Überprüfung unbedingt erforderlich.
- U Wiesenmäher mit Verbrennungsmotor dürfen wegen der damit verbundenen Vergiftungsgefahr keinesfalls in geschlossenen Räumen in Betrieb genommen werden.
- V Die Motordrehzahl darf aus Sicherheitsgründen den laut Typenschild angegebenen Wert nicht übersteigen.

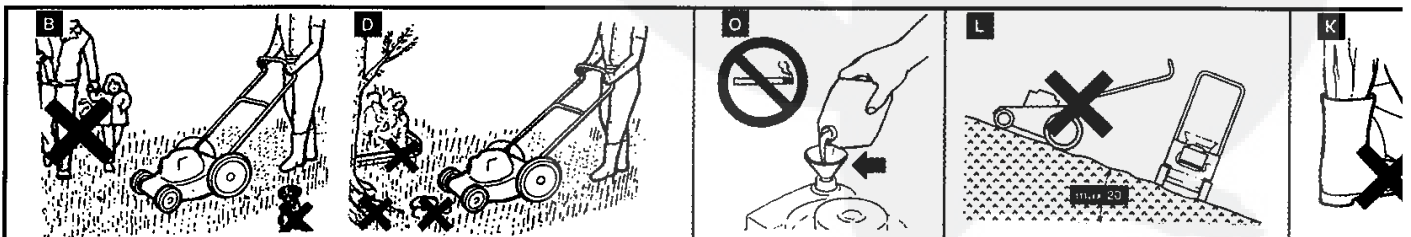

NORME DI SICUREZZA

- A** I minori di 16 anni non devono adoperare la decespugliatrice.
- B** L'operatore è responsabile verso terzi nella zona di lavoro.
- C** Durante la messa in moto o l'avviamento del motore, l'operatore non deve alzare la decespugliatrice, però se necessario, solo inclinarla, in modo che la lama sia rivolta verso il lato opposto all'operatore.
- D** Prima di iniziare il taglio del prato, bisogna togliere eventuali corpi estranei dallo stesso. Durante il lavoro bisogna prestare attenzione ad eventuali corpi estranei, rimasti sul prato.
- E** Durante la falciatura bisogna portare calzature robuste.
- F** Se per il trasporto si deve sollevare la decespugliatrice, bisogna prima arrestare il motore ed attendere l'arresto della lama. In caso di spostamenti al di fuori del prato, bisogna disinnestare la lama o spegnere il motore.
- G** Prima di lasciare inosservata la decespugliatrice, bisogna spegnere il motore. Inoltre, togliere la chiave di accensione, o quella dell'interruttore, se la decespugliatrice ne fosse provvista.
- H** I lavori di manutenzione e pulizia sulla decespugliatrice, nonché la rimozione dei dispositivi di protezione, devono essere effettuati solo a motore fermo, la lama disinserita e soltanto quando siano stati tolti preventivamente la chiave di accensione oppure il cavo della candela o la spina rete.
- I** Prima della rimozione del dispositivo raccogliherba, oppure prima della regolazione dell'altezza di taglio, come il raccogliherba o il deflettore.
- J** Per le decespugliatrici con apertura di espulsione, bisogna usare il dispositivo protettivo in dotazione, come il deflettore.
- K** Quando il motore è in movimento, bisogna assolutamente evitare di avvicinarsi con la mano o le punte dei piedi, sotto il bordo della carcassa o nell'apertura di espulsione della stessa.
- L** Accertarsi che vi sia sempre una buona tenuta sui pendii. Evitare di utilizzare l'apparecchio su pendii troppo ripidi per non correre il rischio di perdere il controllo sull'apparecchio. Portare sempre calzature robuste.
- M** Se la decespugliatrice ha lo Starter con l'avviamento Verticale, bisogna avviarla evitando di mettersi dal lato di espulsione erba.
- N** In caso di uso improprio, vi è pericolo dovuto alla lama in rotazione e agli oggetti lanciati fuori.
- O** Nel maneggiare carburante, bisogna agire con particolare prudenza. Il carburante è altamente infiammabile (divieto di fumare!). Per il riempimento usare un imbuto. Il riempimento con carburante direttamente nel serbatoio va fatto all'aria aperta e a motore spento.
- P** Per la protezione delle mani durante lo smontaggio e il montaggio delle lame bisogna usare guanti protettivi.
- Q** Montare le lame, seguendo le rispettive istruzioni e usare solo lame marcate con il nome o il marchio del fabbricante o Fornitore e contrassegnate con il numero di riferimento.
- S** Prima di iniziare la falciatura, bisogna assicurarsi che le lame ed i coltelli taglienti siano perfettamente fissati. In caso di riaffilatura dei taglienti, ciò va fatto uniformemente su ambedue i lati, onde evitare lo sbilanciamento. Qualora la lama presentasse danneggiamenti maggiori, si consiglia di sostituirla con una nuova.
- T** Se la lama avesse urtato un ostacolo, allora si richiede assolutamente un esame della stessa da parte di un esperto.
- U** Le decespugliatrici con motore a scoppio, non devono mai essere fatte funzionare in ambienti chiusi, per il pericolo di intossicamento.
- V** Per motivi di sicurezza non si deve mai superare il numero dei giri indicato sulla targhetta.

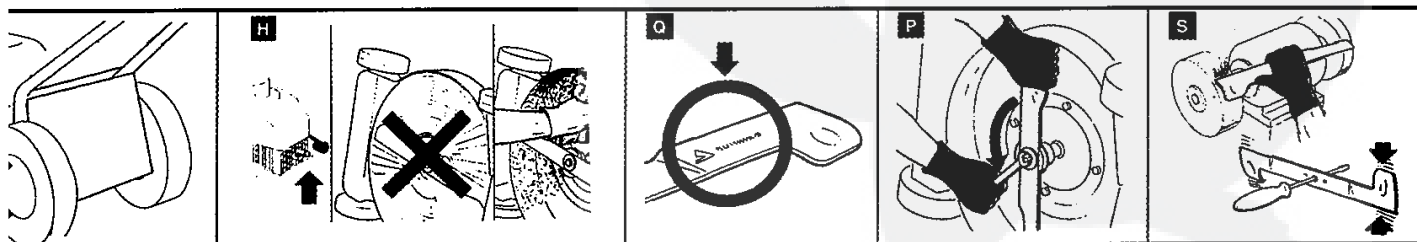

VEILIGHEIDSVOORSCHRIFTEN

- A** Lees dit instructieboekje aandachtig teneinde de inhoud ervan volledig te begrijpen. Bij gebruik van de machine zonder de inhoud volledig te begrijpen, kunnen zich niet te voorzien incidenten voordoen zoals verwondingen aan de gebruikers of andere personen, en beschadiging van de machine, enz. Tracht de bediening, het gebruik, nazicht en onderhoud van de grasmaaier terde-ge onder de knie te krijgen teneinde hem correct en veilig te gebruiken. Leer ook hoe u de motor snel moet afzetten in geval van gevaar.
- B** Laat nooit kinderen of personen die het gebruik van de grasmaaier niet kennen, met de machine omgaan.
- C** Draag aansluitende hemden met lange mouwen, een lange broek en stevige werkschoenen. Tracht nooit de machine blootvoets of met sandaalen te besturen.
- D** De machine is niet bestemd voor gebruik door personen onder de 16 jaar.
- E** Controleer het volledige werkkoppervlak en verwijder stukjes hout, stenen, draden, enz. Deze voorwerpen kunnen door de grasmaaier weggeslingerd worden en zijn zeer gevaarlijk.
- F** Laat nooit personen (in het bijzonder kinderen) of dieren in de nabijheid van de machine komen. Tracht nooit de grasmaaier te gebruiken wanneer zich een persoon of dier in de nabijheid bevindt.
- G** De grasmaaier nooit aanzetten in een slecht verluchte ruimte; de uitlaatgassen zijn giftig.
- H** Gebruik de machine slechts op voldoende verlichte plaatsen (zonlicht of elektrisch licht).
- I** Houd het handvat steeds met beide handen vast; stuur steeds stapvoets en nooit lopend.
- J** Als de motor draait, de grasmaaier steeds vooruit en nooit achteruit duwen.
- K** Het mes is zeer scherp en gevaarlijk; zet nooit voeten of handen onder de maaier.
- L** Zorg altijd voor een goede stand op hellingen. Gebruik het apparaat niet op zeer steile hellingen om te voorkomen dat u de controle over het apparaat verliest. Weck naat op lichte sandalen.
- M** Wanneer u de grasmaaier allen laat, steeds de motor afzetten en de bougiekap verwijderen.
- N** Ga nooit voor de maaier staan terwijl de motor draait; iemand kan per ongeluk de koppelinginschakelen.
- O** Indien u stenen, spijelaars of een ander hard voorwerp raakt, drient u de machine onmiddellijk te stoppen; verwijder de bougiekap en controleer de grasmaaier. Beschadigde onderdelen vervangen door onderdelen die door de fabrikant worden voorgeschreven.
- P** Vergewis u er voor het gebruik van dat de veiligheids- en beschermingsuitrusting zoals deksels, bewakings-elementen, correct gemonteerd zijn.
- Q** Indien u tijdens het werk abnormale trillingen vaststelt, de motor onmiddellijk afzetten; verwijder de bougiekap, controleer en herstel de maaier.
- R** Steeds de motor afzetten indien u de maaier optilt voor vervoer.
- S** Altijd het mes stiietzen wanneer u een grintpad of voetpad oversteekt.
- T** Voor controle, afstelling, herstelling of reiniging steeds eerst de motor afzetten en de bougiekap verwijderen.
- U** Vervang defekte uitlaten.
- V** Wanneer u de grasmaaier alleen laat, deze steeds op een vlakke en niet op een hellende plaats zetten.

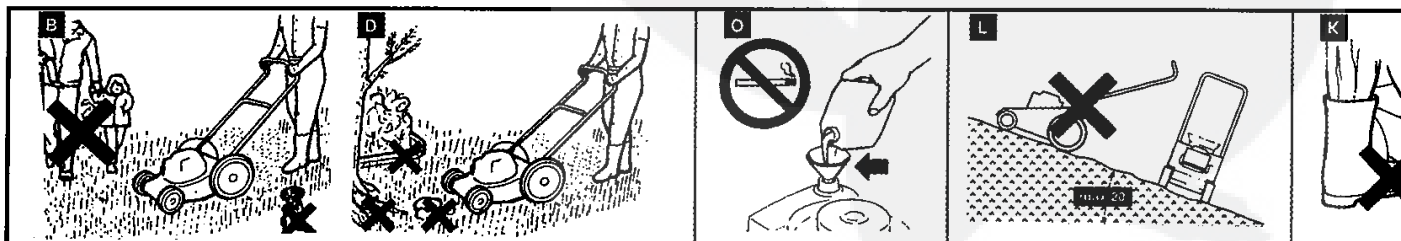

NORMAS DE SEGURANÇA

- A Os menores de menos de 16 anos não devem utilizar a máquina de aparar.
- B O utilizador é responsável diante dos terceiros na área de trabalho.
- C Durante o arranque do motor o utilizador não deve levantar a máquina, ele pode no entanto incliná-la de tal modo que a lâmina se encontre do lado oposto ao do utilizador.
- D Antes de começar o corte da relva, é necessário remover os objetos indesejáveis.
- E Durante a utilização é necessário calçar botas robustas.
- F Se, para transportar a aparadora for necessário levantá-la, é preciso primeiro desligar o motor e esperar a imobilização da lâmina. Durante o deslocamento fora da relva, é imprescindível que a lâmina esteja parada.
- G Antes de deixar a aparadora fora de vigilância, é preciso desligar o motor, assim como tirar a chave de ignição ou o cabo da vela.
- H A manutenção e a limpeza da aparadora assim como a remoção dos dispositivos de proteção só podem ser efectuados com o motor desligado e após ter sido tirada a chave de ignição ou o cabo da vela ou ainda a tomada eléctrica.
- I Antes de remover o contentor de relva ou antes de regular a altura de corte é preciso desligar o motor e esperar a imobilização da lâmina.
- J Com a aparadora é preciso utilizar um dispositivo de proteção tal como o contentor ou um deflector.
- K Enquanto o motor estiver funcionando é absolutamente proibido botar a mão ou a extremidade de pé debaixo da extremidade do cárter ou do tunel de ejeção.
- L Em terrenos com declive, assegure sempre uma posição estável. Evite aplicar o aparelho em encostas demasiado íngremes, para evitar perder o controlo do aparelho. Deverá usar sempre calçado robusto.
- M Quando o mecanismo de arranque de tração for situado por cima, será preciso colocarse do lado oposto ao da expulsão da relva.
- N Tomar cuidado, pois é muito perigoso utilizar a aparadora sem o contentor por causa da lâmina em rotação e do risco de projecção de objetos expulsos.
- O A gasolina é muito inflamável (É proibido fumar). Para encher o tanque, utilizar um funil. A gasolina tem que ser introduzida ao ar livre e com o motor desligado.
- P Para proteção das mãos é preciso por luvas especiais para montar e desmontar a lâmina.
- Q A lâmina deve ser montada respeitando as instruções previstas para a aparadora. Na lâmina, devem estar gravados o nome do fabricante ou a marca, assim como o número de referência.
- R Antes de começar o corte é preciso verificar que a lâmina esteja bem fixada. Se for necessário o gume da lâmina deve ser amolado, dos dois lados para evitar de desequilibrá-la. Caso a lâmina foestiver muito gasta é aconselhável substituí-la.
- T Se a lâmina bater em algum objeto, ela terá que ser controlada por um técnico.
- U A aparadora com motor à gasolina nunca deve funcionar num recinto fechado por causa dos gases de descarga.
- V Para sua segurança nunca se deve ultrapassar o número dos giros indicado na placa de indentificação.

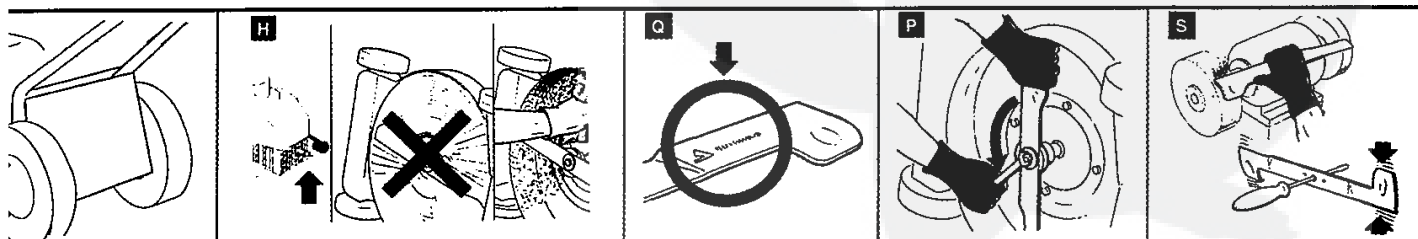

PRECAUCIONES PARA EVITAR EL PELIGRO

- A** Lea detenidamente este manual de funcionamiento para comprender perfectamente su contenido. Si la máquina se utiliza sin haber entendido bien las instrucciones, pueden producirse acontecimientos imprevisibles, incluyendo accidentes tanto para el operador como para otras personas, así como daños en la máquina, etc. Intente familiarizarse con el funcionamiento, empleo, inspección y mantenimiento del cortacésped para conseguir utilizarlo de modo correcto y seguro. Aprenda, asimismo, cómo parar el motor rápidamente en caso de emergencia.
- B** No permita en ningún caso que los niños o personas no familiarizadas con la utilización de máquinas cortacésped manejen la máquina.
- C** Lleve camisas ajustadas y de manga larga y pantalones largos, así como zapatos de trabajo resistentes. No utilice la máquina llevando sandalias o descalzo.
- D** La máquina no deberá ser utilizada por menores de 16 años.
- E** Examine la zona en la que se va a trabajar y retire todos los palos, piedras, huesos de animales, cables, etc. Estos objetos pueden salir despedidos al pasar el cortacésped y son muy peligrosos.
- F** No permita que ninguna persona (especialmente niños) ni animales estén en la zona de trabajo. No utilice el cortacésped cuando en las proximidades haya personas o animales.
- G** No haga funcionar el cortacésped en lugares con poca ventilación. El gas que despiden es nocivo.
- H** Procure siempre utilizarlo solo en lugares bien iluminados, bien por luz solar, bien por luz eléctrica.
- I** Sujete firmemente el manillar con ambas manos; lleve la máquina andando, nunca corriendo.
- J** Cuando el cortacésped esté funcionando, diríjalo solo hacia adelante, nunca hacia atrás.
- K** Las cuchillas están afiladas y son peligrosas; evite acercar los pies o las manos a las mismas.
- L** Procure mantener siempre una posición firme en pendientes. Evite utilizar el equipo en grandes pendientes para no perder el control sobre el equipo. Lleve siempre calzado resistente.
- M** Cuando vaya a dejar el cortacésped, pare el motor y retire la tapa de la bujía.
- N** No se quede parado de pie frente al cortacésped con el motor funcionando; alguien puede accionar accidentalmente el embrague de avance.
- O** Si tropieza con alguna piedra, aspersion u otro objeto duro, detenga inmediatamente el motor; retire la tapa de la bujía y examine el cortacésped. Caso de haberse dañado, sustituya las piezas dañadas por otras nuevas, dentro de nuestras especificaciones.
- P** Antes de la puesta en funcionamiento, asegúrese de que el equipo de seguridad / protección, incluyendo la tapa y el protector, están bien colocados.
- Q** Si nota vibraciones fuera de lo normal durante el funcionamiento, detenga inmediatamente el motor; retire la tapa de la bujía y repare el cortacésped.
- R** Cuando vaya a levantar el cortacésped para su transporte, pare siempre el motor.
- S** A la hora de cruzar aceras o vías sin pavimentar, detenga siempre la cuchilla.
- T** Para inspección, ajuste, reparación o limpieza del cortacésped, desconecte siempre el motor y retire la tapa de la bujía.
- U** Sustituya todos los silenciadores defectuosos.
- V** Elija siempre un lugar plano y nivelado para dejar el cortacésped. No lo deje nunca en una pendiente.

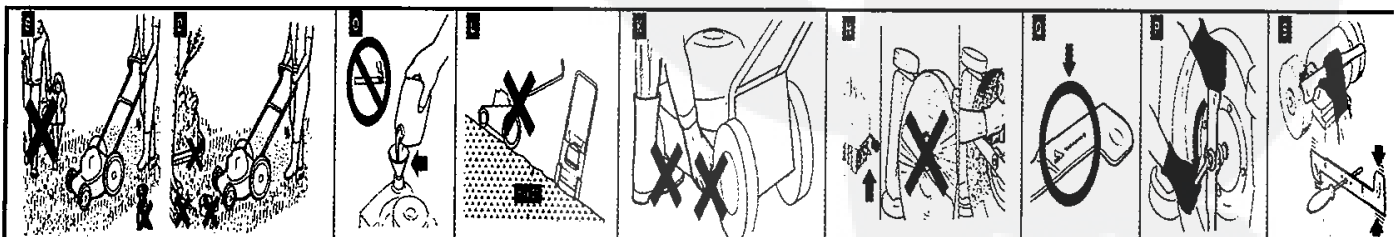

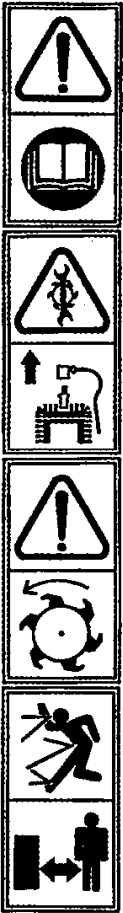

- **ATTENTION/DANGER** - Lire le manuel d'utilisation avant l'utilisation de la machine.
- **CAUTION /DANGER** - Carefully read this operating manual before operating.
- **ACHTUNG/GEFAHR** - Vor dem Gebrauch des Maschine, lesen Sie die Gebrauchsanweisung.
- **ATTENZIONE / AVVERTIMENTO** - Leggere il libretto di istruzioni prima di usare la machina.
- **PRECAUTION/PELIGRO** - Lea detenidamente este manual de funcionamiento antes de usar.
- **OPGELET/GEVAAR** - Lees de gebruikershandleiding voor u deze machine.
- **ATENÇÃO/PERIGO** - Ler o manual do utilizador antes de por o escarificador de relva en funcionamiento.

- Debrancher le cable d'allumage avant toute intervention d'entretien ou réparation.
- For inspection or maintenance, remove the cable.
- Nehmen Sie das Zündkabel ab bevor Sie jede Wartung oder Reparatur beginnen.
- Scollegare il cavo prima di effettuare qualsiasi operazione di manutenzione o riparazione.
- Retire el cable antes de cualquier operacion de mantemiento o de reparacion.
- Neemen de kabel voor u onderhoud of reparaties aan uw maaier ultvoet.
- Antes de qualquer operação no motor ou na maquina, disligue o cabo.

- **ATTENTION / DANGER** : Outil coupant rotatif.
- **CAUTION / DANGER** : Rotating cutting tool.
- **ACHTUNG /GEFAHR** : Umlaufendes Werkzeug, Werkzeug läuft nach !
- **ATTENZIONE/AVVERTIMENTO** : Rotazione affilate lama.
- **PRECAUTION / PELIGRO** : Rotaciones afiladas cuchillas.
- **OPGELET/GEVAAR** : Scherp mes.
- **ATENÇÃO/PERIGO** : Rotação lamina.

- Eloignez toute personne de la zone dangereuse.
- Keep all people away from working area.
- Während des Gebrauchs, halten Sie dritte von der Arbeitszone entfernt.
- Tenere le persone al di fuori dell' area di lavoro, durante l'uso.
- Durante l'utilizzo allontanate le persone de la zona di lavoro.
- Laat omstanders nooit in de nabijheid van de machine komen terwijl u er mee werkt.
- Afaste as pessoas e as crianas da maquina en funcionamiento.

Dans le but d'améliorer ses produits et d'être en conformité avec les normes européennes, PILOTE 88 se réserve le droit de modifier sans préavis les caractéristiques des machines.

In an effort to improve its product and comply with european norms, PILOTE 88 reserves the right to modify characteristics without prior notice.

Um ihre produkt zu verbessern und mit den Europäischen Normen übereinzustimmen Behält sich die Firma PILOTE 88 das Recht vor die Eigenschaften der Maschinen ohne Vorankündigung zu ändern.

Con l'intento di migiorare i suoi prodotti, e di essere in conformita con le norme Europee, PILOTE 88 si riserva il dirrto di modificarli i senza preavviso.

PILOTE 88 houdt zich het recht voor onnangekondigd technische wijzigingen, en te voldoen aan de Europese Normen.

Corn o objectivo de melhorar a qualidade dos seus produtos, e de estar em conformidade corn as normas Européias, PILOTE 88 reserva se a direito de alterar certas características sem aviso prévio.

Con el fin de mejorar sus productos, y de estar en conformidad con las normas Europeas, PILOTE 88 se reserva el derecho de modificar sin previo aviso las características de los mismos.

- | | | |
|--|---|---------------------------------------|
| 1 -Lame
Blade
Messer
Cuchilla | 2-Châssis
Chassis
Chassis
Chasis | 3- Moteur
Engine
Motor
Motor |
|--|---|---------------------------------------|

- | | |
|---|--|
| 4-Guidon
Handlebar
Stertz
Manillar | 5-Commande d'accélération
Throttle control
Gasstellteil
Mando |
|---|--|

- | | |
|---|--|
| 6- Levier frei-moteur
Lever engine brake
Ein/Aus-Stellteil
Freno del motor | 7 - Levier embrayage
Clutch control
Fahr-Stellteil
Palanca del traccion |
|---|--|

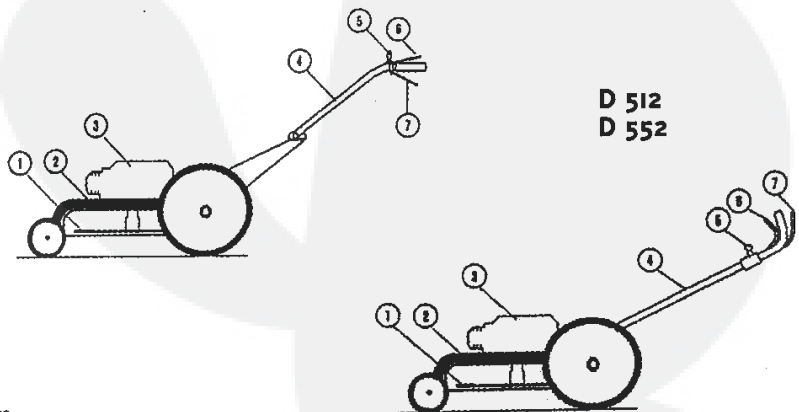

INSTRUCTIONS

1 - CARACTÉRISTIQUES TECHNIQUES

Transmission : - Par boîtier réducteur double embrayage
Par courroie

Avancement : 1 vitesse avant (4 km/h).

Guidon : Réglable en hauteur D/DP 512 - D/DP 552.

Frein moteur : Pour plus de sécurité.

Utilisation de la débroussailluse : La débroussailluse est destinée à couper la broussaille dans les terrains irréguliers. Elle est livrée avec un andaineur et un carter frontal d'origine qui permettent d'andainer l'herbe ou la broussaille.

2-MONTAGE

Déplier le guidon et le régler à hauteur désirée, puis serrer les deux boutons à la base du guidon.

MONTAGE DU TRAIN AVANT : (voir P13 Fig. a)

Rep. 1 : kit mono-roue - kit deux roues, selon choix. Rep. 2 : châssis. Rep. 3 : Boulon M10x30

- Pour un débroussaillage sur terrain en devers, bosselé, avec beaucoup de friches, il est conseillé d'utiliser le kit deux roues (bordure d'étang, débroussaillage en forêt).

- Pour un débroussaillage ou une tonte sur un terrain plus ou moins régulier, ou une grande maniabilité est demandée, il est conseillé d'utiliser le kit mono-roue (pelouse, verger).

3 - PRÉPARATION

 Se reporter à la notice du moteur.

- Le moteur est livré sans huile, il convient de mettre une huile détergente de bonne qualité de type 10W30. Remplir jusqu'au niveau maxi de la jauge.

- Remplir le réservoir avec de l'essence sans plomb.

4 - DÉMARRAGE ET ARRÊT DU MOTEUR

Accélérateur : Mettre le levier de commande d'accélérateur dans la position "START" (vers le bas), puis varier le régime moteur comme voulu.

Frein moteur : Pour démarrer, tirer le levier vers le guidon puis donner un coup sec sur la corde. Pour stopper, relâcher le levier.

5-TRACTION

- Pour avancer, pousser le levier d'embrayage vers le guidon. Pour arrêter, relâcher le levier.

6 - RÉGLAGES

Embrayage : Si la machine avance, visser la vis de réglage pour détendre le câble Rep. 4. Si la machine n'avance pas, poignée d'embrayage actionnée, dévisser la vis pour tendre le câble (Rep. 4).

Hauteur de coupe : Hauteur de coupe centralisée au guidon.

7 - ENTRETIEN

 Toutes les opérations d'entretien sont effectuées lorsque le moteur est arrêté, le fil de bougie déconnecté.

- Après avoir utilisé la machine, nettoyer la partie du dessous.

- N'hésitez pas à remplacer la lame si elle est abîmée.

- La lame doit toujours être parfaitement équilibrée.

- Utiliser seulement des pièces de rechange d'origine.

- En cas de pannes, faites contrôler votre débroussailluse par un atelier spécialisé.

- Contrôler périodiquement le serrage des boulons et des vis.

- Huiler les différentes articulations (huile moteur).

- Contrôler le niveau d'huile avant chaque utilisation.

- La 1^{ère} vidange s'effectue après 5 heures d'utilisation, ensuite toutes les 25 heures (moteur chaud).

- Contrôler l'état de propreté du moteur.

 **TOUTES LES OPÉRATIONS DE MAINTENANCE ET DE DÉPANNAGE DOIVENT ÊTRE EFFECTUÉES DANS UN ATELIER SPÉCIALISÉ. (Nous tenons la liste des agences à votre disposition.)**

TROUBLE FREE

1 - TECHNICAL SPECIFICATIONS

Transmission : - Vee belt and gear box.

Forward speed : 1 speed : 4 km/h.

Handlebar : adjustable in height D/DP 512 - D/DP 552.

Use of the Brushwood Mower : The brushwood mower is intended for cutting the brushwood in some irregular grounds. It delivers with a deflector and projective band of origin which allow making swathes with grass and scrub.

2-FITTING

Unfold the steering bar and set it to the required height tighten the two bolts situated at its base.

MOUNTING THE FRONT AXLE : (see P13 Fig.a)

Rep 1 : single wheel kit - two wheel kit. According choice. Rep 2 : chassis. Rep 3 : Bolt M10 x 30.

- The two-wheel kit is recommended for clearing slaping or bumpy land, with a lot of vegetation.

- The single wheel kit is recommended for clearing or mowing land which more or less flat, where great manoeuvrability is required.

3 - BEFORE STARTING UP

 See engine manual.

- The engine is supplied without oil. Fill the engine to the correct level with grade 10W30.

- Fill the petrol tank with lead free petrol.

4 - STARTING AND STOPPING ENGINE

Throttle lever : Set the throttle lever to "START" and set the remote control to the required speed.

Engine brake : - To start, pull the lever towards the handle bar, then pull the cord hard or use the key.

- To stop the motor, release the engine brake lever.

5 - CLUTCH

- To engage forward gear, move the support placed against handlebar up and hold it against the handlebar.

- When this is released, the motor is disengaged and the mower stops moving forward.

6 - ADJUSTMENT

Clutch : - If the machine moves, tighten the screw to relax the clutch cable (Rep. 4).

- If the machine does not move with the clutch lever in action, loosen the screw to release the clutch cable (Rep. 4).

7 - MAINTENANCE

 Before attempting maintenance, make sure the engine is stopped and the spark plug lead has been disconnected.

- Often check the lawn mower, avoiding grass deposits under the deck.

- Often check the blade. Be sure it is always well balanced.

- Check the tightness of the nuts and bolts on your cultivator periodically.

- Lightly oil the various moving parts with engine oil.

- Check the oil level before starting the engine.

- The first oil change is made when the engine has completed 5 hours running time. There after, every 25 hours. Drain oil whilst the engine is hot.

- Check that the motor is clean.

- Lawn mower must be checked by a service station.

- Use original spare parts only.

 **ALL REPAIRS MUST BE DONE AT THE CUSTOMER - SERVICE - WORKSHOP**

ANGABEN

1 - TECHNISCHE DATEN

Übersetzung : - Durch keilriemen and getriebe.

Vorwärtsganggeschwindigkeit : 4 km/h.

Sterz Höheneinstellbar. D/DP 512 - D/DP 552

Benutzung Wiesenmäher : Die Wiesenmäher soll das Gestrüpp in unregelmäßigen Geländen schon eiden. Sie Wird mit einem Zuberhöteil und einem frontalen Urprungshaüse geliefert, das vom gruppiert Gras erlauben oder das Gestrüpp.

2 - MONTAGE

Die Griffstange auseinanderfalten und auf die gewünschte llöhe einstellen. Die beiden Knebelgriffe unten an der Griffstange anzichen.

MONTAGE DES BUGFAHRGESTELL : (seite 13 Fig. a).

N°1 : Einrad kit - Zweirad kit. Je nach wahl. N°2 chassis.

N°3 Schraube M10 x 30.

- Zum Gestrüpp. Ausreißen auf schräg abfallenden oder unegenen Geländen, bei vorwiegend Brachland eher den Zweirad kit verwenden.
- Zum Gestrüpp. Ausreißen oder mähen von meh oder weniger ebenen Geländen, die eine hohe Manoviergarkeit verlangen, ist die verwendung des Einrad.

3 - VORBEREITUNG

 Sich an die Motoranleitung halten.

- Der Motor wird ohne Motorenöl geliefert. Bitte ein Öl von guter Qualität nehmen, Typ 10W30. Mit Hilfe eines Schraubendre-hers den Stopfen abnehmen. Langsam bis zum Überlauf eingießen. Inhalt 0,6 Liter. Der Motor muß horizontal stehen.

- Den Tankmit bleifreiem Benzin, Oktanzahl 98, füllen ohne daß er überläuft. Spritzer mit einem Tuch entfernen.

4 - ANLASSEN UND ABSCHALTEN DES MOTORS

Gasstellteil : Stellen Sie den Gashebel auf "START".

Motorbremse : - Zum Anlassen Ein/Aus-Stellteil in Richtung des Führungsholmes bewegen und dann kräftig am Startseil ziehen oder der ggf. Startschlüssel betätigen.

- Zum Abstellen Ein/Aus Stellteil loslassen.

5 - FAHRANTRIEB

Zum Einkuppeln und Vorwärtsfahren Fahr-Stellteil in Richtung des Führungsholm drücken und halten ; zum Auskuppeln Fahrstellteil loslassen.

6 - EINSTELLUNG

Kupplung : Wenn die Maschine vorf7hrt, wird die Schraube angezogen, um das Kupplungskabel zu entspannen (N°4 Fig B).

Schmitthöhe : Mit Hilfe des Einstellhebels der in die dafür vorgesehenen Vertiefungen einrastet.

7 - WARTUNG

 Alle Wartungsarbeiten sind bei stillstehendem Motor und abgezogenem Zündkerzenstecker vorzunehmen.

- Nach jedem, Gebrauch, die Maschine sorgfältig reinigen.
- Zögern Sie nicht, abgenutzte Messer auszuwechseln.
- Verwenden Sie nur Ersatzteile des Herstellers.
- Sollte eine Panne auftreten, so lassen Sie ihren Rasenmäher in einer Spezialwerkstatt überprüfen.
- Regelmäßig den sitz der Schrauben und Muttern überprüfen.
- Die verschiedenen Schar-niere und Gelenke ölen (Motorenöl).
- Vor jeden Gebrauch den Ölstand prüfen.
- Der este Ölwechsel wird nach 5 stunden durchgeführt anschließend alle 25 stunden.
- Die Sauberkeit des Motors überprüfen.

 ALLE REPARATUREN MÜSSEN IN DER KUNDENDIENSTELLE DURCHFÜHRT WERDEN.

CONSIGLI

1 - CARATTERISTICHE TECNICHE

Trasmissione : - A mezzo cinghia trapezoidale con riduttore.

Velocità di avanzamento : 4 km/h.

Manico : regolabile in altezza. D/DP 512 - D/DP 552

Utilizzo della decespugliatrice : La decespugliatrice è destinata a tagliare la vegetazione densa in terrini irregolari. È consegnata con uno attrezzo et una lamiera alla parte anteriore con origine che permettono di raccogliere l'erba o la vegetazione densa.

2 - MONTAGGIO

Disporre il manubrio in posizione di guida e regolarlo all' altezza desiderata. Stringere i due bottoni situati alla base del manubrio.

MONTAGGIO DEL TRENO ANTERIORE : (pagina 13 Fig. a)

Rep 1 : Kit monoruota - kit due ruote : a scelta. Rep 2 : Talaio.

Rep 3 : Bullone M10 x 30.

- Per un decespugliamento su terreno inclinato, ammaccato con moite sodaglie, é consigliato utilizzare il kit due ruote.
- Per un decespugliamento, per un taglio su un terreno più o meno regolare, dove una grande maneggevolezza viene richiesta, si consiglia di utilizzare il kit mono ruota.

3 - PRÉPARAZIONE

 Vedi notizie riguardanti il motore.

Il motore viene spedito senza olio. Si consiglia di usare un olio detergente di buona qualita del tipo 10W30 servendosi di un cacciavite togliere il tappo. Riempire versando lentamente. Capacita 0,6 litri. Il motore deve essere orrizzontale. Riempire il motore con benzina senza piombo a 98 ottani senza farla traboccare. In caso di spruzzi asciugare con uno straccio orrizzontale.

4 - AVVIA DEL MOTORE

- Per l'auviamento, seguire le indicazioni del libretto del motore, quindi tirare la leva del freno e dare un deciso strappo alla fune.

- Il rilascio della leva del freno motore provoca l'arresto del motore.

Acceleratore : Posizionare la leva dell' acceleratore sul manico nella posizione "START". A motore ouviato riportare la leva del motore in posizione "Run" o "Mini" e regolare la velocità con la leva d'accelerazione.

Leva del freno : - Per l'avviamento, seguire le indicazioni del libretto del motore, quindi tirare la leva del freno e dare un deciso strappo alla fune.

- Il rilascio della leva del freno motore provoca l'arresto del motore.

5 - TRAZIONE

- L'innesto della trazione avviene spingendo verso il manico la leva.

- il rilascio della leva disinnesta la trazione.

6 - REGOLAZIONE

Frizione : - Se l'apprecchio e in movimento, evitare la vite per allentare il cavo della friziche. Se l'affaricchio non e in movimento, con la manopola della frizione azienata, svitare la vite per tendere il cavo della frizione (4).

7 - MANUTENZIONE

 Prima di effettuare qualsiasi operazione di manutenzione elo controllo, il motore deve essere fermo ed il cappuccio della candela disinserito.

- Dopo ogni utilizzo la macchina deve essere pulita scrupolosamente.

- Se la lama avesse urtato un ostaedo, allora si richiede assolutamente un esame della stessa da parte di un esperto.

- Controllare periodicamente il fissaggio dei bulloni e delle viti.

- Togliere erba, radici, terra dalle frese e dal carter.

- Oliare le varie parti in movimento, utilizzare lo stesso tipo di olio impiegato sul motore.

- Riguardanti il motore ; controllare il livello dell' orio prima di agni utilizzo.

- Il primo cambio va effetuato dopo 5 ore di utilizzo, successivamente ogni 25 ore.

- Controllare lo stato di pulizia del motore.

 TODAS LA REPARACIONES DEBERAN SES REALIZADAS EN EL TALLES DE SERVICIO AL CLIENTE.

AANWIJZINGEN

1 - TECHNISCHE GEGEVENS

Overbrenging : - V-Snaar en drijfwerk

Senlheid vooruit : 1 versnelling, 4 km/h.

Stuurstang : met hoogterstelling. D/DP 512 - D/DP 552.

Het gebruik van boomaaiër : Boomaaiër is bestemd om dichte vegetatie in onregelmatige terreinen te snijden. Zij wordt met een wertscherm en een frontaal carter van oorsprong geleverd die mogelijk maken om swaden met her gras of dichte vegetatie te doen.

2 - MONTAGE

De stuurstang uitklappen en op de gewenste hoogte instellen. De twee knoppen aan de onderzijde van de stang vastzetten.

MONTAGE VAN HET VOORSTEL : (page 13 Fig. a)

Rep 1 : Kitenkelvoudigwiel - kittweewielen : naarkeuze. Rep2: Frame.

Rep3 : BoutM10x30.

- Voor grof maaiewerk op een hellend of oneffen terrein, met veel anongonnen materiaal, verdient het aanbeveling de kit voor twee wielen te gebruiken.

- Voor (grof) maaiewerk op een min of meer effen terrain, waar een grote wendbaarheid wordt gevraagd, verdient het aanbeveling de kit voor enkelvoudig wiel te gebruiken.

3 - VOORBEREIDING

 Zie de handleiding van de motor.

- De motor wordt zonder olie geleverd. Reinigende olie van goede kwaliteit gebruiken, type 10W30. Met een schroevendraaier de dop verwijderen en langzaam vullen tot het reservoir overloopt. Inhoud 0,6 liter. De motor op een horizontaal vlak stellen.

- De tank met loodvrije benzine vullen, octaangehalte 98, zonder het reservoir te laten overlopen. Eventuele spatzen met een doek afnemen.

4 - STARTEN EN STOPPEN VAN DE MOTOR

Gashendel : De gashendel in de stand START plaatsen (naar geneden) en vervolgens net gewenste toerental van de motor instellen.

Motorrem : - Om te starten, hendel naar het stuur trekken vervolgens een korte ruk aan het koord geven of de sleutel draaien.

- Om de motor te stoppen, de remhendel weer loslaten.

5 - KOPPELING

- Als de machine weggrijpt de schroef aandraaien om de koppelingkabel te ontspannen (4).

- Als de machine bij ingedrukte koppelingsgreep niet weggrijpt de schroef losdraaien om de koppelingkabel te spannen (4).

6 - MAAIHOOGTE

- Aan de achterzijde : de stuurstang vasthouden en met de voet de stelhendel indrukken.

- Aan de voorzijde : via de verschillende stelgaten kunnen de wielarmen worden gedraaid.

Op de eenwielige vork wordt de instelling uitgevoerd door de afstandsstukken op of onder het onderstel te verplaatsen - De pin zet het geheel vast en blokkeert de draaiende vork.

7 - ONDERHOUD

 Alvorens onderhoud - of áontrolerwerkzaamheden uit te voeren de motor stoppen en de bougiekabel lostrekken.

- Na elk gebruik de machine zorgvuldig reinigen.

- Regelmatig de bevestiging van bouten en schroeven controleren.

- De verschillende bewegende delen olien (Motordie).

- Voor elk gebruik het diepeil controleren.

- Voor de eerste maal olie vervesen na 5 gedrijfsuren vervolgens om de 25 uur.

- De vervuiligingsgraad van de motor controleren.

- Beschadigde messen onmiddellijk vervangen.

- Het mes moet altijd perfect in evenwicht zijn.

- Alleen oorspronkelijke onderdelen gebruiken.

 REPARATIES MOGEN ALLEN IN DE WERKPLAATS VAN DE KLANTENSERVICE

INSTRUÇÕES

1 - CARACTERISTICAS TECNICAS

Transmissão : Por correia trapezoidal e caixa de mudanças.

Velocidade : 1 velocidade, 4 km/h.

Guiador : Regulável em altura. D/DP 512 - D/DP 552.

Utilización de la desbrozadora : La desbrozadora está destinada a cortar la maleza en terrenos irregulares. Se suministra con un herriamienta y el carter frontal de origen que permite anda de la hierba o la maleza.

2 - MONTAGEM

Desdobrar o guiador e colocá-lo à altura desejada. Apertar os dois botões situados na base do mesmo.

MONTAGEM DAS RODAS DIANTERAS

Rep. 1 : kit mono roda - kit com duas rodas : Dependendo do escolhido.

Rep. 2 : chassis. Rep. 3 : Parafusos M10 x 30.

- Para cortar o mato de um terreno em sobrelevação, com muitas saliências, com muitas partes não cultivadas, é aconselhável usar o kit com duas rodas.

- Para cortar o mato ou a grama num terreno mais ou menos regular requerendo uma grande maneabilidade, é aconselhável usar o kit com mono roda.

3 - ANTES DE POR A FUNCIONAR

 Ler o manual do motor.

- O motor é entregue sem óleo. É conveniente utilizar um óleo de boa qualidade, tipo 10W30. Com a ajuda de uma chave de parafusos, retirar o tampão e encher lenta e cuidadosamente de óleo até cima. A capacidade é de 0,6 litros estando a máquina na posição horizontal.

- Encha o depósito do combustível - sem ser até cima - com gasolina sem chumbo de 98 octanas. Se entormar, limpe bem com um pano.

4 - ARRANQUE E PARADA DO MOTOR

Accelerador : Por a alavanca de comando do acelerador na posição START (para gaixos) ; em seguida variar a regime do motor a vontade.

Freio motor : - Para arrancar, puxar a alavanca no sentido do guiado em seguida dar um impulso brusco na corda ou intervir sobre a chave.

- Para desligar a motor, largar a alavanca de freio motor.

5 - TRACCÃO

- Para avançar, empurrar a alavanca no sentido do guiador.

- Para parar, largar a alavanca.

6 - REGULAGEM

Embraiagem : - Se a máquina avança, apertar o parafuso que solta o cabo da embraiagem (4).

- Se a máquina não se mexe com a alavanca da embraiagem accionada, desapertar a parafuso que solta o cabo da embraiagem (4).

7 - MANUTENÇÃO

 Para qualquer operação de manutenção ou verificação, o motor tem que estar parado e o fio da vela desligado.

- Após cada utilização, a máquina deve ser limpa cuidadosamente.

- Controlar periodicamente o aperto dos parafusos e das porcas.

- Lubrificar todas as articulações (com óleo de motor).

- Verificar o nível do óleo antes de cada utilização.

- A primeira mudança de óleo deve ser efectuada após as primeiras 5 horas de utilização. Depois passara a fazer-se de 25 em 25 horas.

- Verificar se o motor está limpo.

- Em caso de defeito, faça controlar seu cortador de relva por uma oficina especializada.

- Utilizar unicamente peças de reposição de origem.

- Não hesitem em substituir a lâmina caso ela esteja danificada.

- A lâmina deve estar sempre perfeitamente equilibrada.

 TODAS AS REPARAÇÕES SES FELTAS NA OFICINA ESPECIALIZADA DE ATENDIMENTO APAS VENDAS.

CONSEJOS

1 - CARACTERISTICAS TECNICAS

Transmission : - Por correa trapezoidal con reductor.

Velocidad de avance : 4 km/h/

Manillar : Regulable en altura. D/DP 512 - D/DP 552

Utilização roçadoura : Roçadoura è destinado a cortar o mato em terrenos irregulares. E entregue com um instrumento e um carter frontal de origem que permitem reunir da erva ou o mato.

2-MONTAJE

Desplegar el manillar y ajustarlo a la altura deseada, apretar los dos botones situados en la base del manillar.

MONTAJE DEL TREN DELANTERO

Rep 1 : Kit de una rueda - kit de dos rueda : A elegir. Rep 2 : chassis.

Rep 3 : Bulón M10 x 30.

- Para el desbrozo en terrenos en pendiente, ondulados y con numerosos espacios galdios, es aconsejable utilizar el kit de dos ruedas.

- Para el desbrozo o el corte en un terreno más o menos regular, en el que se necesita una gran capacidad de manejo, es aconsejable utilizar el kit de una sola rueda.

3 - PREPARACION

⚠ Consulte el manual del motor.

El motor se sirve sin aceite, la aconsejamos le ponga un buen aceite detergente de tipo 10W30. Com la ayuda de un destornillator, retire el tapon y con el motor en posicion horizontal llenar lentamente.

Llene el deposito de gasolina sin plomo de 98 octanos sin que desborde. Limpie con un trapo las salpicaduras de gasolina.

4 - ARRANQUE Y PARADA DEL MOTOR

Accelerador : Poner la palanca de mando del acelerador en la posicion START (hacia abajo), a continuación, poner el régimen del motor deseado.

Freno del motor : - Para arrancar, tirar de la palanca hacia la guía, a continuación, tirar de la cuerda con un golpe seco a accionar la llave.

- Para parar el motor, soltar la palanca de freno del motor.

5 - TRACCION

- Para avanzar, empuje la palanca, hacia la guía.

- Para parar, soltar la palanca.

6-REGLAJE

Embrague : - Si la maquina avanza, apretar el tornillo para aflojar el cable de embrague (4).

- Si la maquina no avanza con la palanca de embrague. Funcionando, aflojar el tornillo para atirantar el cable de embrague (4).

7 - MANTENIMIENTO

⚠ Antes de cualquier intervencion en la maquina, para el motor y desconecte el cable de la bujia.

- Control periodico de apretado de tornillos.
- Despues de cada uso harcele una buena limpieza.
- Quitar la hiervas, raizes y tierra de la base del carter y cuchillas. Humedecer la diferentes articulaciones con aceite (aceite de motor).
- Controlar el nivel de aceite antes de cada utilización. El primer cambio debe hacerse despues de las 5 primeras horas de trabajo, y luego cada 25 horas, cambiar el aceite con el motor caliente.
- Controlar el estado de limpieza del motor.
- En caso de averia, haga revisar su cortacésped en talleres especializados.
- Utilizar solo piezas de repuesto originales.
- No dude reemplazar la cuchilla si se estropea.
- La cuchilla debera estar siempre perfectamente equilibrada.

⚠ **TODAS O REPARACION SE FELTAS NAO OFFICINA SPECIAFIJA DO ATENDIMENTO APOSVENDAS.**

FREIN MOTEUR :

Il est indispensable de tenir l'arceau de sécurité avec le guidon pour démarrer le moteur .

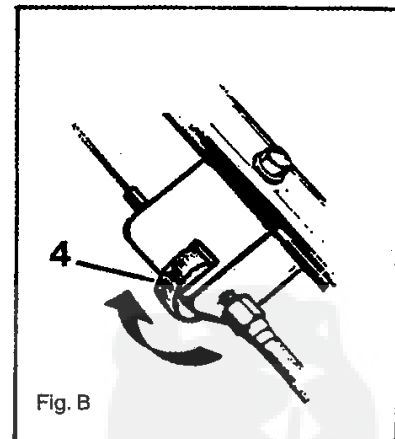
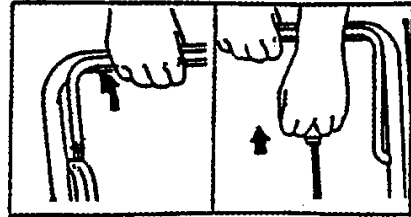

Fig. B

Montage du train avant
Mounting the front axle
Montage des bugfahrgestells
Montaggio del treno anterior
Montaje del tren delantero
Montagem das rodas dianteras
Montage van het voorstel

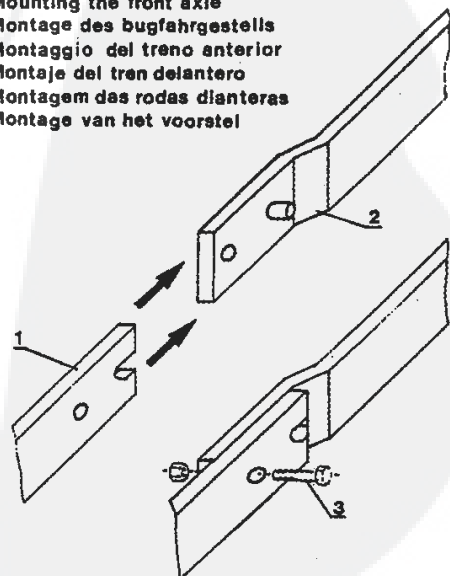
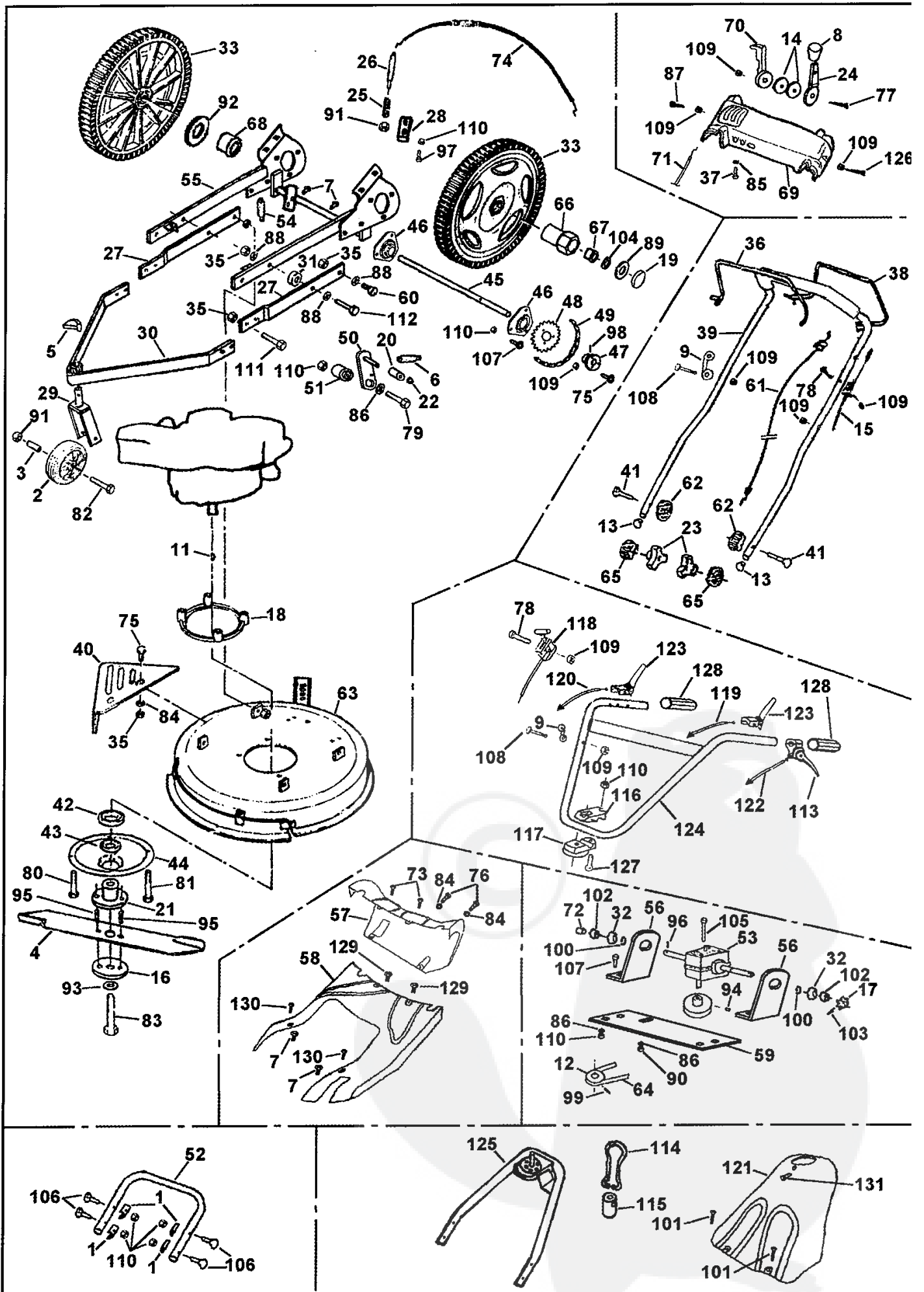
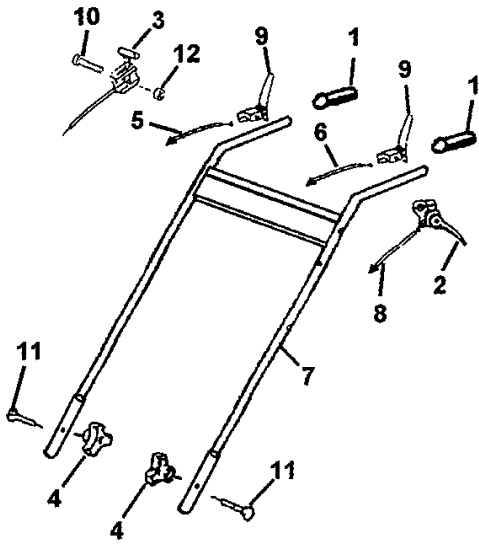

Fig.a



Rep	Référence	Désignation	Part name	Bezeichnung	Descrizione	Designacion	Designação	Onderdeel	B&S	Honda
1	19943	Rondelle	Washer	Scheibe	Rondella	Arandela	Anilha	Ring	4	4
2	30601	Roue	Wheel	Rad	Ruota	Rueda	Roda	Wiel	1	1
3	30602	Entretoise	Spacer	Distanzstück	Distanziale	Separadore	Separador	afstandsstuk	1	1
4	31461	Lame 51 cm	Blade 51 cm	Klingmesser 51 cm	Lama 51 cm	Cuchilla 51 cm	Lamina 51 cm	Mes 51 cm	1	1
5	72992	Blade 53 cm	Blade 53 cm	Klingmesser 53 cm	Lama 53 cm	Cuchilla 53 cm	Lamina 53 cm	Mes 53 cm	1	1
6	31493	Goupille	Pin	Splint	Spina	Pasador	Pino	Pin	1	1
7	32996	Ressort	Spring	Feder	Molla	Muelle	Mola	Veer	1	1
8	33766	Ecrou à sertir	Nut	Mutter	Dado	Tuerca	Porca	Moer	4	4
9	43151	Capuchon	Plug knob	Vedilo B	Tappo	Tapon plastica	Calote	Dop	1	1
10	43159	Arrêt de corde	Guide	Führung	Guida	Guia	Guia	Onderstel	1	1
11	46006	Vis	Screw	Schraube	Vite	Tornillo	Parafuso	Schroef	2	2
12	46049	Clavette	Key	Splint	Chiavetta	Claviglia	Pino	Pin	1	1
13	46086	Poulie motrice	Pulley	Treibscheibe	Puleggia	Polea	Polia	Reim	1	1
14	47118	Bouchon	Plastic plug	Verschluß	Otturatore	Tapon	Obturador	Plug	2	2
15	47440	Rondelle	Washer	Scheibe	Rondella	Arandela	Anilha	Ring	2	2
16	47420	Timonerie FM (D)	Clutch control	Gestänge	Commando	Varillarie	Commando	Koppelsstang	1	1
17	71097	Rondelle	Washer	Scheibe	Rondella	Arandela	Anilha	Ring	1	1
18	71126	Pignon	Pinion	Ritzai	Ingranaggio	Pino	Pinhao	Rondsel	1	1
19	71332	Entretoise	Spacer	Distanzstück	Distanziale	Separadore	Separador	afstandsstuk	1	1
20	71334	Enjoliveur	Clip	Distanzstück	Distanziale	Separadore	Separador	afstandsstuk	1	1
21	71336	Galet	Roller	Laverde	Ruotina	Polea tensora	Rolo de came	Rol	2	2
22	71149	Moyeu	Hub	Nabe	Mozza	Eje	Cuba de lamina	Mesnaaf	1	1
23	71138	Rondelle	Washer	Scheibe	Rondella	Arandela	Anilha	Ring	1	1
24	71396	Bouton	Nut	Schraube	Dado	Tuerca	Botao de aperto	Knop	2	2
25	72503	Lévier	Lever	Hebel	Leva	Palanca	Alavanca	Koppelsgreep	1	1
26	72512	Ressort	Spring	Feder	Molla	Muelle	Mola	Veer	1	1
27	72514	Doigt d'indexage	Axle	Achse	Nottolino di divisione	Claviza indicadora	Clavilha deimobilização	Indexvinger	1	1
28	72530	Barre de chassis	Crossbar	Chassisstang	Barra di telaio	Barra de chassis	Barra de chassis	Framebalk	2	2
29	72538	Chappe d'indexage	Main frame yoke	Abdeckung sporn	Soporte	Supporto	Junta de forquilha	Juk	1	1
30	72544	Fourche	Fork	Radgabel	Supporto	Soporte	Forquilha	Vork	1	1
31	72541	Berceau	Support	Trager	Supporto	Soporte	Armaço	Onderstel	1	1
32	72547	Entretoise	Spacer	Distanzstück	Distanziale	Separadore	Separador	afstandsstuk	2	2
33	72983	Palier	Bearing	Kugellager	Cuscinetto	Rodamiento	Rodamento	Kopelager	2	2
34	72995	Roue	Wheel	Rad	Ruota	Rueda	Roda	Wiel	2	2
35	73271	Ecrou	Nut	Mutter	Dado	Tuerca	Porca	Moer	2	2
36	73276	Ecrou	Nut	Mutter	Dado	Tuerca	Porca	Moer	9	9
37	73400	Poignée FM	Lever	Hebel	Leva	Empanadura	Alavanca	Koppelsgreep	1	1
38	73329	Vis	Screw	Schraube	Vite	Tornillo	Parafuso	Schroef	1	1
39	73405	Poignée d'embrayage	Clutch lever	Kupplungshebel	Leva	Empanadura	Alavanca	Koppelsgreep	1	1
40	75306	Guidon supérieur	Handelbar	Lenker	Manico	Manillar	Guiador	Stuurstang	1	1
41	73594	Endaineur	Deflector	Ablenklech	Defletore	Deflector	Deflector	Deflector	1	1
42	73450	Vis	Screw	Schraube	Vite	Tornillo	Parafuso	Schroef	2	2
43	030.6207.2	Roulement	Bearing	Kugellager	Cuscinetto	Rodamiento	Rodamento	Kopelager	1	1
44	16625	Joint	Seal	Wellendichtung	Anello	Junta	Junta	Dichtung	1	1
45	71133	Carter 3ème palier	Casing	Carter	Arbal	Carter	Eixo	Carter	1	1
46	75240	Arbre	Axle	Achse	Asina	Arbal	Eixo	Las	1	1
47	75243	Palier	Bearing	Kugellager	Cuscinetto	Rodamiento	Rodamento	Kopelager	2	2
48	75246	Moyeu	Hub	Nabe	Mozza	Eje	Cuba	Mesnaaf	1	1
49	75247	Disque	Disk	Disk	Disco	Disco	Disco	Disk	1	1
50	75249	Chaîne D512-DP512	Chain	Kette	Cadena	Cadena	Corrente	Ketting	1	1
51	75307	Chaîne D552-DP552	Chain	Kette	Cadena	Cadena	Corrente	Ketting	1	1
52	75250	Bras de galet	Arm	Vorrichtung	Supporto	Soporte	Braço de rolo	Rolam	1	1
53	75251	Douille	Spacer	Distanzstück	Distanziale	Separadore	Separador	afstandsstuk	1	1
54	75253	Guidon inférieur	Handelbar	Lenker	Manico	Manillar	Guiador	Stuurstang	1	1
55	75255	Boîte de transmission	Gear box	Getriebe	Gettore	Reductor	Reduttore	Reductor	1	1
56	75252	Ressort	Spring	Feder	Molla	Muelle	Mola	Veer	1	1
57	75256	Chassis	Support	Chassis	Telaio	Chassis	Chassis	Chassis	1	1
58	75257	Support	Trager	Trager	Supporto	Soporte	Stern	Stern	2	2
59	75261	Capot arrière	Cover	Haube	Coperchio	Capo	Cobertura	Kap	1	1
60	75262	Capot courtoie	Cover	Haube	Coperchio	Capo	Cobertura	Kap	1	1
61	75270	Plaque	Support	Trager	Supporto	Soporte	Hevel	Stern	1	1
62	Z02.10.30	Vis	Screw	Schraube	Vite	Tornillo	Parafuso	Schroef	4	4
63	75277	Timonerie d'embrayage (D)	Clutch control	Gestänge	Commando	Varillarie	Commando	Koppelsstang	1	1
64	75272	Rosace D.22.5	Serrated rose	Formegezahnte rosette	Regalatore	Reglaje	Roseta estriada	Gekartelde rozet	2	2
65	75275	Coque 51 cm	Carter	Carter	Socca	Carter	Carter	Carter	1	1
66	75280	Coque 55 cm	Carter	Carter	Socca	Carter	Carter	Carter	1	1
67	75281	Courroie	Belt	Riemen	Cinghia	Correa	Correa	Riem	1	1
68	75292	Rosace D.25.5	Serrated rose	Formegezahnte rosette	Regalatore	Reglaje	Roseta estriada	Gekartelde rozet	2	2
69	75293	Moyeu	Hub	Nabe	Mozza	Eje	Cuba	Mesnaaf	2	2
70	75294	Roue libre	Wheel	Rad	Ruota	Rueda	Roda	Wiel	4	4
71	75295	Entretoise	Spacer	Distanzstück	Distanziale	Separadore	Separador	afstandsstuk	2	2
72	75297	Tableau de bord	Control panel	Instrumententafel	Cruscotto	Tablos de mandos	Panel de instrumentos	Schokelpaneel	1	1
73	75298	Lévier	Lever	Hebel	Leva	Palanca	Alavanca	Koppelsgreep	1	1
74	75299	Câble d'accélération (D)	Throttle control	Gashebelgestänge	Commando	Varillarie	Commando	Koppelsstang	1	1
75	75300	Entretoise	Spacer	Distanzstück	Distanziale	Separadore	Separador	afstandsstuk	1	1
76	Z03.6.20	Vis	Screw	Schraube	Vite	Tornillo	Parafuso	Schroef	2	2
77	Z03.6.16	Vis	Screw	Schraube	Vite	Tornillo	Parafuso	Schroef	1	1
78	Z03.6.35	Vis	Screw	Schraube	Vite	Tornillo	Parafuso	Schroef	2	2
79	Z03.6.45	Vis	Screw	Schraube	Vite	Tornillo	Parafuso	Schroef	2	2
80	Z03.8.40	Vis	Screw	Schraube	Vite	Tornillo	Parafuso	Schroef	1	1
81	Z03.8.80	Vis	Screw	Schraube	Vite	Tornillo	Parafuso	Schroef	2	3
82	Z03.8.110	Vis	Screw	Schraube	Vite	Tornillo	Parafuso	Schroef	1	0
83	Z03.10.85	Vis	Screw	Schraube	Vite	Tornillo	Parafuso	Schroef	1	1
84	003.952457	Vis	Screw	Schraube	Vite	Tornillo	Parafuso	Schroef	1	1
85	Z08.16U	Rondelle	Washer	Scheibe	Rondella	Arandela	Anilha	Ring	6	6
86	Z08.16L6U	Rondelle	Washer	Scheibe	Rondella	Arandela	Anilha	Ring	1	1
87	Z08.18N	Rondelle	Washer	Scheibe	Rondella	Arandela	Anilha	Ring	8	8
88	Z26.6.35	Vis	Screw	Schraube	Vite	Tornillo	Parafuso	Schroef	1	1
89	Z08.16U	Rondelle	Washer	Scheibe	Rondella	Arandela	Anilha	Ring	4	4
90	Z08.220U	Rondelle	Washer	Scheibe	Rondella	Arandela	Anilha	Ring	2	2
91	Z11.6	Ecrou	Nut	Mutter	Dado	Tuerca	Porca	Moer	1	1
92	Z53.10	Ecrou	Nut	Mutter	Dado	Tuerca	Porca	Moer	7	7
93	Z08.L20N	Rondelle	Washer	Scheibe	Rondella	Arandela	Anilha	Ring	20	20
94	Z12.10AZ	Rondelle	Washer	Scheibe	Rondella	Arandela	Anilha	Ring	2	2
95	013.5.40	Goupille	pin	splint	Spina	Pasador	pino	Pin	1	1
96	013.6.20	Goupille	pin	splint	Spina	Pasador	pino	Pin	2	2
97	013.3.16	Goupille	pin	splint	Spina	Pasador	pino	Pin	1	1
98	Z26.8.25	Vis	Screw	Schraube	Vite	Tornillo	Parafuso	Schroef	2	2
99	013.6.30	Goupille	pin	splint	Spina	Pasador	pino	Pin	1	1
100	024.8.15	Vis	Screw	Schraube	Vite	Tornillo	Parafuso	Schroef	1	1
101	021.12	Circlips	Clips	Clips	Seeger	Circlips	Polia de garras	Klemmen	2	2
102	Z26.6.35	Vis	Screw	Schraube	Vite	Tornillo	Parafuso	Schroef	2	2
103	030.6001.2	Roulement	Bearing	Kugellager	Cuscinetto	Rodamiento	Rodamento	Kopelager	2	2
104	033.1.3.22	Coupille	pin	splint	Spina	Pasador	pino	Pin	1	1
105	034.202804	Joint	Wellendichtung	Wellendichtung	Anello	Junta	Junta	Dichtung	1	1
106	Z42.6.70	Vis	Screw	Schraube	Vite	Tornillo	Parafuso	Schroef	4	4
107	Z42.8.45CC	Vis	Screw	Schraube	Vite	Tornillo	Parafuso	Schroef	4	4
108	Z42.8.20CC	Vis	Screw	Schraube	Vite	Tornillo	Parafuso	Schroef	10	10
109	Z42.6.40	Vis	Screw	Schraube	Vite	Tornillo	Parafuso	Schroef	1	1
110	Z53.6	Ecrou	Nut	Mutter	Dado	Tuerca	Porca	Moer	7	7
111	Z63.10.30	Ecrou	Nut	Mutter	Dado	Tuerca	Porca	Moer	20	20
112	Z63.10.35	Ecrou	Nut	Mutter	Dado	Tuerca	Porca	Moer	2	2
113	30933	Poignée	Lever	Hebel	Leva	Palanca	Alavanca	Koppelsgreep	1	1
114	31142	Lévier	Lever	Hebel	Leva	Palanca	Alavanca	Koppelsgreep	1	1
115	31151	Ecrou	Nut	Mutter	Dado	Tuerca	Porca	Moer	1	1
116	31182	Support	Trager	Trager	Supporto	Soporte	Hevel	Stern	1	1
117	33426	Support	Trager	Trager	Supporto	Soporte	Hevel	Stern	1	1
118	72162	Commande d'accélération (DP)	Throttle control	Gashebelgestänge	Commando	Varillarie	Commando	Koppelsstang	1	1
119	73586	Timonerie d'indexage (DP)	Control cable	Gestänge	Commando	Varillarie	Commando	Koppelsstang	1	1
120	73585	Timonerie FM (DP)	Clutch control	Gestänge	Commando	Varillarie	Commando	Koppelsstang	1	1
121	75263	Capot de potence	Cover	Haube	Coperchio	Capo	Cobertura	Kap	1	1
122	75279	Timonerie d'embrayage (DP)	Clutch control	Gestänge	Commando	Varillarie	Commando	Koppelsstang	1	1
123	75282	Lévier FM/indexage	Lever	Hebel	Leva	Palanca	Alavanca	Koppelsstang	2	2
124	75287	Mancheron supérieur	Handelbar	Lenker	Manico	Manillar	Guiador	Stuurstang	1	1
125	73278	Mancheron inférieur	Handelbar	Lenker	Manico	Manillar	Guiador	Stuurstang	1	1
126	Z26.6.45	Vis	Screw	Schraube	Vite	Tornillo	Parafuso	Schroef	1	1
127	Z03.8.30	Vis	Screw	Schraube	Vite	Tornillo	Parafuso	Schroef	1	1
128	16706	Poignée	Lever	Hebel	Leva	Palanca	Alavanca	Koppelsgreep	2	2
129	75311	Ecrou à sertir	Nut	Mutter	Dado	Tuerca	Porca	Moer	2	2
130	Z26.6.20	Vis	Screw	Schraube	Vite	Tornillo	Parafuso	Schroef	2	2
131	Z26.6.16	Vis	Screw	Schraube	Vite	Tornillo	Parafuso	Schroef	1	1

D 501



D 502

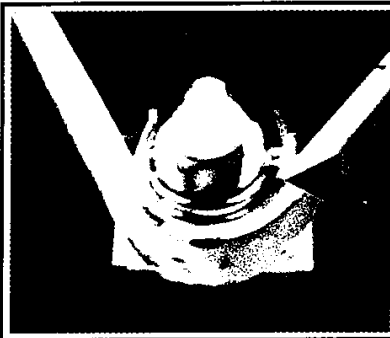
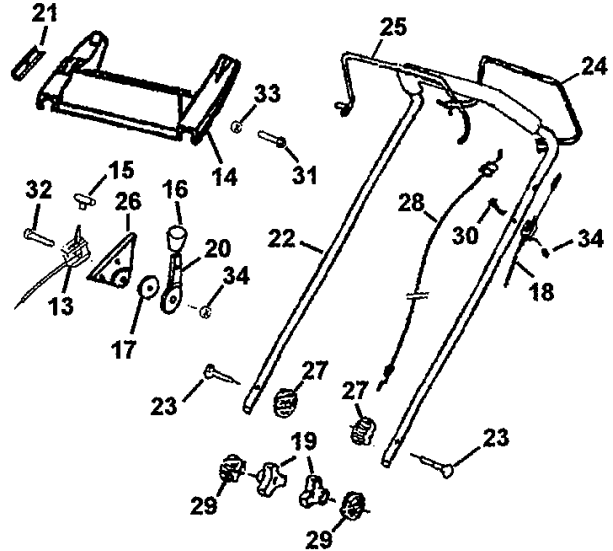

**Goupille
Pint
Splint
Spina
Pasador
Pino
Pin**

**Roue avant fixe
Fixed front wheel
Festevorderrar
Ruota anteriore fissa
Roda diantera fijo
Staart het voorstel
Rueda delantero fijo**

Rep	Référence	Désignation	Part name	Bezeichnung	Descrizione	Designation	Designação	Onderdeel	Qté
1	16706	Poignée	Lever	Hebel	Leva	Empanadura	Alavanca	Koppellingsgreep	2
2	30933	Poignée	Lever	Hebel	Leva	Empanadura	Alavanca	Koppellingsgreep	1
3	47033	Commande d'accélération	Throttle control	Gashebelgestange	Commando	Varillarie	Commando	Koppellingsstang	1
4	71996	Bouton	Nut	Schraube	Dado	Tuerca	Botao de aperto	Knop	2
5	73585	Timonerie FM	Clutch control	Gestange	Commando	Varillarie	Commando	Koppellingsstang	1
6	73586	Timonerie d'indexage	Control cable	Gestange	Commando	Varillarie	Commando	Koppellingsstang	1
7	75193	Guidon superieur	Handelbar	Lenker	Manico	Manillar	Guiador	Stuurstang	1
8	75279	Timonerie d'embrayage	Clutch control	Gestange	Commando	Varillarie	Commando	Koppellingsstang	1
9	75282	Levier	Lever	Hebel	Leva	Palanca	Alavanca	Koppellingsgreep	2
27	75272	Rosace D. 22,5	Serrated rose	Formegezahnta rosette	Regalatore	Reglaje	Roseta estriada	Gekartelde rozet	1
11	Z42-8-45CC	Vis	Screw	Schraube	Vite	Tornillo	Parafuso	Schroef	2
12	Z53-6	Ecrou	Nut	Mutter	Dado	Tuerca	Porca	Moer	1
13	30525	Commande d'accélération	Throttle control	Gashebelgestange	Commando	Varillarie	Commando	Koppellingsstang	1
14	30835	Tableau de bord	Control panel	Instrumententafel	Cruscotto	Tablos de mandos	Painel de instrumentos	Schokelpaneel	1
15	30863	Capuchon	Plug knob	Verschluß	Tappo	Tapon plastica	Calote	Dop	1
16	43151	Capuchon	Plug knob	Verschluß	Tappo	Tapon plastica	Calote	Dop	1
17	47140	Rondelle	Washer	Scheibe	Rondella	Arandela	Anilha	Ring	1
18	47420	Timonerie FM	Clutch control	Gestange	Commando	Varillarie	Commando	Koppellingsstang	1
19	71396	Bouton	Nut	Schraube	Dado	Tuerca	Botao de aperto	Knop	2
20	72503	Levier	Lever	Hebel	Leva	Palanca	Alavanca	Koppellingsgreep	1
21	72554	Entretoise	Spacer	Distanzstück	Distanziale	Separadore	Separador	afstandsstuk	1
22	75306	Guidon superieur	Handelbar	Lenker	Manico	Manillar	Guiador	Stuurstang	1
23	73450	Vis tulle	Screw	Schraube	Vite	Tornillo	Parafuso	Schroef	2
24	73400	Poignée FM	Lever	Hebel	Leva	Empanadura	Alavanca	Koppellingsgreep	1
25	73405	Poignée d'embrayage	Lever	Hebel	Leva	Empanadura	Alavanca	Koppellingsgreep	1
26	73627	Platine	Support	Trager	Supporto	Soporte	Hevel	Stern	1
27	75272	Rosace D. 22,5	Serrated rose	Formegezahnta rosette	Regalatore	Reglaje	Roseta estriada	Gekartelde rozet	1
28	75277	Timonerie d'embrayage	Clutch control	Gestange	Commando	Varillarie	Commando	Koppellingsstang	1
29	75291	Rosace D. 25,5	Serrated rose	Formegezahnta rosette	Regalatore	Reglaje	Roseta estriada	Gekartelde rozet	1
30	Z03-6-40	Vis	Screw	Schraube	Vite	Tornillo	Parafuso	Schroef	1
31	Z03-6-45	Vis	Screw	Schraube	Vite	Tornillo	Parafuso	Schroef	1
32	Z03-6-50	Vis	Screw	Schraube	Vite	Tornillo	Parafuso	Schroef	1
33	Z41-6	Ecrou	Nut	Mutter	Dado	Tuerca	Porca	Moer	1
34	Z53-6	Ecrou	Nut	Mutter	Dado	Tuerca	Porca	Moer	2

EG DECLARATION OF CONFORMITY • DÉCLARATION DE CONFORMITÉ CE • EG - KONFORMITÄTSERKLÄRUNG • DICHIARAZIONE DI CONFORMITÀ 'CEE' • EG-VERKLARING VAN OVEREENSTEMMING • DECLARACIÓN DE LA CE DE CONFORMIDAD • EU - SAMSVARSKLÆRING • EG - FÖRSÄKRAN OM ÖVERENSSTÄMMELSE • EU - KONFORMITÄTSERKLÄRUNG • VAKUTUS YHDENMUKAISUDESTA EU-DIREKTIIVIN KANSSA • DECLARAÇÃO CE DE CONFORMIDADE • ΑΦΑΞΩΗ ΣΥΜΜΟΡΦΩΣΗΣ ΕΕ • ES PROHLÁŠENÍ O SHODE

The company • La société • Die Firma • La società • Het bedrijf • La sociedad • Firmaet • Foretaget • Firmact • Υπὸς • A sociedade • Η εταιρεία • My, nize podepsany • **PILOTE 88**
11 rue Jules FERRY
88200 REMIREMONT
(France)

Certifies that the brush cutter has a combustion engine • Atteste que la débroussaillieuse à moteur thermique • Besätigt, dass die Freischneidemaschine mit einem Otto-Motor arbeitet • Certifica que la desbrozadora tiene un motor de combustión • Attesta che la sfondatrice è a motore a combustione • Certifica que a roçadora mecânica tem um motor a combustão • Verklaart dat de bosmaaier een verbrandingsmotor heeft • Erklærer, at buskrydderen er udstyret med forbrændingsmotor • Härmed intygas att röjsågen drivs med bensinmotor • Bekrefter at knyttvæderen har forbrændingsmotor • Valmistaa että pyöröleikkuri toimii polttomoottorilla • Βεβαιώνει ότι το μηχανήμα εκθαμβωτικής έχει κινητήρα καυσής • Zawiadza, że kosiarzka jest wyposażona w silnik spalinywy

Width of cut • Largeur de coupe • Schnittbreite • larghezza di taglio • Maanbreedte • Anchura de corte • Skjærebredde • Skårbredd • Skarebredde • Leikkumaite • Largura de corte • Πλάτος χορτής • Šírka zberu • 51 cm

Engine • Moteur • Motor • Moteur • Motor • Motor • Moteur • Motor • Briggs & Stratton 675 Series

Conforms to the specifications of directives • Est conforme aux spécifications des directives • Entspricht den Anforderungen der Richtlinie • E' conforme alle specifiche delle direttive • Valdoet aan de specificaties van de richtlijnen • Es conforme con las especificaciones de la directivas • Spesifikasjon i.h.h. til direktiv • Uppfyller specificationsma i direktiven • Tilpasset specificationsma i direktiv • On yhdenmukaisten eu-direktiivien asettaman vaatimusten kanssa • Está Conforme as especificações da directiva • Eivota karrokoosojuusvoor sovellova, ja se oora oppaa η οδηγία • Je ve shode s požadavky směrnice

98/37/EC - 89/336/EEC

Measured sound power level • Niveau de puissance acoustique mesuré • Gemessener Schalleistungspegel • Livello di potenza acustica rivelato • Verhoogde geluidvermogensniveau • Nivel de potencia de sonido abultado • Målt max. styrvärd • Uppmätt max bullernivå • Målt max stejnitveau • Määrät maksimitehuaso • Nivel de potencia sonora detectado • Έλεγχη ήχοποβών σύμφωνα με την ερωτηρη Μέτρηση • Merená hladinu akustického výkonu • 98 dB (A)

Livello di pressione acustica all'orecchio • Niveau de pression acoustique à l'oreille • Sound pressure level at the ear • Schalldruckpegel am Ohr • Nivel de la presión acústica al oído • Peil van akoestische druk in het oor • Nivel de potencia acústica • Poziom mocy akustycznej • Akustikus teljesítményszint • Uroven zaručeného zvukového výkonu • Lydtrykniveau ved øret • Niva for ljudtryk ved øret • Lydtrykniva ved øret • Taattu äänitehon taso • Glasnost ob usesu uporabnika • Βαθμός ακουερτικής πίεσης στο αυτί • 84 dB (A)

Vibrations at manico in corrispondenza dell'impugnatura • Vibration of the handle at the grip • Vibrations au guidon à la hauteur de la poignée • Holmschwingungen im Griffbereich • Vibraciones en el mango a la altura de la impugnatura • Trillingen ter hoogte van de handgreep • Vibracoes no guador a altura do punho • Vibracje uchwytu • A nyel vibráció a markolat magasságában • Chvěnie rukoväti vzhľadom na držák • Handagsvibrationer i overensstemmelse med handtaget • Handtags vibrationer vid handgrippet • Vibrasjoner på skaftet i samsva med handtaket • Tärmlåsa kådensjans kobdalla • Tresejje ob zgorjnjem delu rocaja • Μέτρηση κρούσεων : 2,5 ms⁻²

Reference to harmonised standards • Référence aux standards harmonisés • Verweis auf harmonisierte Normen • Riferimento alle norme armonizzate • Onder verwijzing naar geharmoniseerde normen • Referente a standards armonizados • Med referanse til overensstemmende standard • Referens vid harmoniserad standard • Henviwing til harmoniserede standarder • Viite yhdenmukaistus standardeihin • Referencias a normas harmonizadas • Aνεφορα σε ευρωπαϊκά τεχνικά πρότυπα • Použit harmonizovaných normy

EN 12733 - EN 292-2 - EN 1033 - EN ISO 3767 - EN ISO 14982
PILOTE 88 (France) 08-11-2007
G. FERRY President

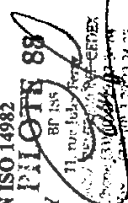

EG DECLARATION OF CONFORMITY • DÉCLARATION DE CONFORMITÉ CE • EG - KONFORMITÄTSERKLÄRUNG • DICHIARAZIONE DI CONFORMITÀ 'CEE' • EG-VERKLARING VAN OVEREENSTEMMING • DECLARACIÓN DE LA CE DE CONFORMIDAD • EU - SAMSVARSKLÆRING • EG - FÖRSÄKRAN OM ÖVERENSSTÄMMELSE • EU - KONFORMITÄTSERKLÄRUNG • VAKUTUS YHDENMUKAISUDESTA EU-DIREKTIIVIN KANSSA • DECLARAÇÃO CE DE CONFORMIDADE • ΑΦΑΞΩΗ ΣΥΜΜΟΡΦΩΣΗΣ ΕΕ • ES PROHLÁŠENÍ O SHODE

The company • La société • Die Firma • La società • Het bedrijf • La sociedad • Firmaet • Foretaget • Firmact • Υπὸς • A sociedade • Η εταιρεία • My, nize podepsany • **PILOTE 88**
11 rue Jules FERRY
88200 REMIREMONT
(France)

Certifies that the brush cutter has a combustion engine • Atteste que la débroussaillieuse à moteur thermique • Besätigt, dass die Freischneidemaschine mit einem Otto-Motor arbeitet • Certifica que la desbrozadora tiene un motor de combustión • Attesta che la sfondatrice è a motore a combustione • Certifica que a roçadora mecânica tem um motor a combustão • Verklaart dat de bosmaaier een verbrandingsmotor heeft • Erklærer, at buskrydderen er udstyret med forbrændingsmotor • Härmed intygas att röjsågen drivs med bensinmotor • Bekrefter at knyttvæderen har forbrændingsmotor • Valmistaa että pyöröleikkuri toimii polttomoottorilla • Βεβαιώνει ότι το μηχανήμα εκθαμβωτικής έχει κινητήρα καυσής • Zawiadza, że kosiarzka jest wyposażona w silnik spalinywy

Width of cut • Largeur de coupe • Schnittbreite • larghezza di taglio • Maanbreedte • Anchura de corte • Skjærebredde • Skårbredd • Skarebredde • Leikkumaite • Largura de corte • Πλάτος χορτής • Šírka zberu • 51 cm

Engine • Moteur • Motor • Moteur • Motor • Motor • Moteur • Motor • Briggs & Stratton 625 Series

Conforms to the specifications of directives • Est conforme aux spécifications des directives • Entspricht den Anforderungen der Richtlinie • E' conforme alle specifiche delle direttive • Valdoet aan de specificaties van de richtlijnen • Es conforme con las especificaciones de la directivas • Spesifikasjon i.h.h. til direktiv • Uppfyller specificationsma i direktiven • Tilpasset specificationsma i direktiv • On yhdenmukaisten eu-direktiivien asettaman vaatimusten kanssa • Está Conforme as especificações da directiva • Eivota karrokoosojuusvoor sovellova, ja se oora oppaa η οδηγία • Je ve shode s požadavky směrnice

98/37/EC - 89/336/EEC

Measured sound power level • Niveau de puissance acoustique mesuré • Gemessener Schalleistungspegel • Livello di potenza acustica rivelato • Verhoogde geluidvermogensniveau • Nivel de potencia de sonido abultado • Målt max. styrvärd • Uppmätt max bullernivå • Målt max stejnitveau • Määrät maksimitehuaso • Nivel de potencia sonora detectado • Έλεγχη ήχοποβών σύμφωνα με την ερωτηρη Μέτρηση • Merená hladinu akustického výkonu • 98 dB (A)

Livello di pressione acustica all'orecchio • Niveau de pression acoustique à l'oreille • Sound pressure level at the ear • Schalldruckpegel am Ohr • Nivel de la presión acústica al oído • Peil van akoestische druk in het oor • Nivel de potencia acústica • Poziom mocy akustycznej • Akustikus teljesítményszint • Uroven zaručeného zvukového výkonu • Lydtrykniveau ved øret • Niva for ljudtryk ved øret • Lydtrykniva ved øret • Taattu äänitehon taso • Glasnost ob usesu uporabnika • Βαθμός ακουερτικής πίεσης στο αυτί • 84 dB (A)

Vibrations at manico in corrispondenza dell'impugnatura • Vibration of the handle at the grip • Vibrations au guidon à la hauteur de la poignée • Holmschwingungen im Griffbereich • Vibraciones en el mango a la altura de la impugnatura • Trillingen ter hoogte van de handgreep • Vibracoes no guador a altura do punho • Vibracje uchwytu • A nyel vibráció a markolat magasságában • Chvěnie rukoväti vzhľadom na držák • Handagsvibrationer i overensstemmelse med handtaget • Handtags vibrationer vid handgrippet • Vibrasjoner på skaftet i samsva med handtaket • Tärmlåsa kådensjans kobdalla • Tresejje ob zgorjnjem delu rocaja • Μέτρηση κρούσεων : 2,5 ms⁻²

Reference to harmonised standards • Référence aux standards harmonisés • Verweis auf harmonisierte Normen • Riferimento alle norme armonizzate • Onder verwijzing naar geharmoniseerde normen • Referente a standards armonizados • Med referanse til overensstemmende standard • Referens vid harmoniserad standard • Henviwing til harmoniserede standarder • Viite yhdenmukaistus standardeihin • Referencias a normas harmonizadas • Aνεφορα σε ευρωπαϊκά τεχνικά πρότυπα • Použit harmonizovaných normy

EN 12733 - EN 292-2 - EN 1033 - EN ISO 3767 - EN ISO 14982
PILOTE 88 (France) 08-11-2007
G. FERRY President

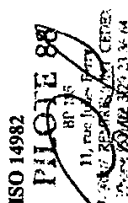

EC DECLARATION OF CONFORMITY • DÉCLARATION DE CONFORMITÉ CE • EG - KONFORMITÄTSERKLÄRUNG • DICHIARAZIONE DI CONFORMITÀ CEE • EG-VERKLÄRUNG VAN OVEREENSTEMMING • DECLARACIÓN DE LA CE DE CONFORMIDAD • EU-SAMSVARERKLÆRING • EG - FÖRSÄKRAN OM ÖVERENSTÄMMELSE • EU - KONFORMITÄTSERKLÄRUNG • VAKUTUS YHDENMUKAISUDESTA EU-DIREKTIIVIN KANSSA • DECLARAÇÃO CE DE CONFORMIDADE • ΑΔΑΦΕΗ ΕΥΜΟΡΦΟΕΞΕ ΕΕ • ES PROFILAJENÍ O SHODE

The company • La société • Die Firma • La società • Het bedrijf • La sociedad • Firmaet • Företaget • Firmset • Υπὸς • A sociedade • Η εταιρεία • Mý, nîze podepsany • **PILOTE 88**
11 rue Jules FERRY
88200 REMIREMONT
(France)

Certifies that the brush cutter has a combustion engine • Atteste que la débroussaillieuse a moteur thermique • Bestätigt, dass die Freischneidemaschine mit einem Otto-Motor arbeitet • Certifica que la desbrozadora tiene un motor de combustión • Attesta che la sfondatrice è a motore a combustione • Certifica que a roçadeira mecânica tem um motor a combustão • Verklaart dat de bosmaaijer een verbrandingsmotor heeft • Erklærer, at buskrydderen er udsæret med forbrændingsmotor • Härmed intygas att röjsågen drivs med bensinmotor • Bekræfter at kratrydderen har forbrændingsmotor • Vahvistaa että pyörellekkuri toimii polttomoottorilla • Βεβαιώνει ότι το μηχανήμα εκβρωμωτικής έχει κινητήρα καυστός • Zastwiadcza, że kosiniarka jest wyposazona w silnik spalinyowy • **D 552 SH - DF 552 SH**

Width of cut • Largeur de coupe • Schmitzbreite • larghezza di taglio • Masalbreite • Anchura de corte • Skjærebredde • Skårbreidd • Skarebredde • Leikkualue • Largura de corte • Πλάτος κοπής • Šírka zaberu • 55 cm

Engine • Moteur • Motor • Motore • Motor • Motor • Motor • Motor • Moottori • Motor • Κωτηρρας • Motor • **HONDA GCV 160**

Conforms to the specifications of directives • Est conforme aux specifications des directives • Entspricht den anforderungen der richtlinie • E' conforme alle specifiche delle direttive • Valdoet aan de specificaties van de richtlijnen • Es conforme con las especificaciones de la directivas • Specificasjon i h.h. til direktiv • Uppfyller specificationsma i direktiven • Tilpasset spesifikasjonene i direktiv • On yhtenmukaista eu-direktiivien asettaman vaatimusten kanssa • Está Conforme as especificações da directiva • Eivai korrokoavajevooor vovjovova ju ra oca opca i obnrtta • Je ve shode s pozadavky smetnic • **98/37/EC - 89/336/EEC**

Measured sound power level • Niveau de puissance acoustique mesuré • Gemessener Schalleistungspegel • Livello di potenza acustica rivelato • Verhoogdegeluidsvermogensniveau • Nivel de potencia de sonido abudado • Mátt max steyrnivá • Uppmátt max bullernivá • Mátt max steyrnivá • Míatun maksimálitáso • Nivel de potencia sonora detectado • Στεοχίτη βορροβον στυμυποvo ju rrv erprrrrrr Mερτρηυvo • Merendá hladina akustického výkonn • **95 dB (A)**

Livello di pressione acustica all'orecchio • Niveau de pression acoustique à l'oreille • Sound pressure level at the ear • Schalldruckpegel am Ohr • Nivel de la presión acústica al oído • Peil van akoestische druk in het oor • Nivel de potencia acústica • Poziom moey akustyeynej • Akuszitikus teljesítményszint • Uroven zaručeného zvukového výkonu • Lydryknyvau ved øret • Niva for lydtryck vid øret • Lydryknyva ved øret • Taitun äänitehon taso • Glasnost ob usesu uporabnika • Brujnyž oxovortnyž tilsetis, otv onrt • **84 dB (A)**

Vibrations at manico in corrispondenza dell'impugnatura • Vibration of the handle at the grip • Vibrations au guidon à la hauteur de la poignée • Holmschwingungen im Griffbereich • Vibraciones en el mango a la altura de la impugnatura • Trillingen ter hoogte van de handgreep • Vibracoes no guiador a altura do punho • Vibracje uchwyty • A nyel vibrációja a markolat magasságában • Chvenie rukoväti vzhľadom na držák • Handtagsvibrationer i överensstemmelse med handtaget • Handtagets vibrationer vid handgrippet • Vibrasjoner på skaftet i samsva med handtaket • Tarnúttáso kádensiján kohalla • Tresejto ob zgorjnjem delu rocaja • Mepvrtitri upoborjov • **2,5 m/s²**

Reference to harmonised standards • Référence aux standards harmonisés • Verweis auf harmonisierte Normen • Riferimento alle norme armonizzate • Onder verwijzing naar geharmoniseerde normen • Referente a standards armonizados • Med referanse til harmoniserende standard • Henviwing til harmoniserede standard • Henviwing til harmoniserede standard • Viite yhdenmukaistatus standardihin • Referencias à normas harmonizadas • Avoytoja oz svopvovovovova vivotvova • Použití harmonizované normy • **PILOTE 88**
P. 88207 REMIREMONT-FRANCE
Phone (33) 03 29 23 24 25
Fax (33) 03 29 23 24 25

PILOTE 88
EN 12733 - EN 292-2 - EN 1033 - EN ISO 3767 - EN ISO 14982
G. FERRY
Président
23-01-2007

EC DECLARATION OF CONFORMITY • DÉCLARATION DE CONFORMITÉ CE • EG - KONFORMITÄTSERKLÄRUNG • DICHIARAZIONE DI CONFORMITÀ CEE • EG-VERKLÄRUNG VAN OVEREENSTEMMING • DECLARACIÓN DE LA CE DE CONFORMIDAD • EU-SAMSVARERKLÆRING • EG - FÖRSÄKRAN OM ÖVERENSTÄMMELSE • EU - KONFORMITÄTSERKLÄRUNG • VAKUTUS YHDENMUKAISUDESTA EU-DIREKTIIVIN KANSSA • DECLARAÇÃO CE DE CONFORMIDADE • ΑΔΑΦΕΗ ΕΥΜΟΡΦΟΕΞΕ ΕΕ • ES PROFILAJENÍ O SHODE

The company • La société • Die Firma • La società • Het bedrijf • La sociedad • Firmaet • Företaget • Firmset • Υπὸς • A sociedade • Η εταιρεία • Mý, nîze podepsany • **PILOTE 88**
11 rue Jules FERRY
88200 REMIREMONT
(France)

Certifies that the brush cutter has a combustion engine • Atteste que la débroussaillieuse a moteur thermique • Bestätigt, dass die Freischneidemaschine mit einem Otto-Motor arbeitet • Certifica que la desbrozadora tiene un motor de combustión • Attesta che la sfondatrice è a motore a combustione • Certifica que a roçadeira mecânica tem um motor a combustão • Verklaart dat de bosmaaijer een verbrandingsmotor heeft • Erklærer, at buskrydderen er udsæret med forbrændingsmotor • Härmed intygas att röjsågen drivs med bensinmotor • Bekræfter at kratrydderen har forbrændingsmotor • Vahvistaa että pyörellekkuri toimii polttomoottorilla • Βεβαιώνει ότι το μηχανήμα εκβρωμωτικής έχει κινητήρα καυστός • Zastwiadcza, że kosiniarka jest wyposazona w silnik spalinyowy • **D 552 S**

Width of cut • Largeur de coupe • Schmitzbreite • larghezza di taglio • Masalbreite • Anchura de corte • Skjærebredde • Skårbreidd • Skarebredde • Leikkualue • Largura de corte • Πλάτος κοπής • Šírka zaberu • 55 cm

Engine • Moteur • Motor • Motore • Motor • Motor • Motor • Motor • Moottori • Motor • Κωτηρρας • Motor • **Briggs & Stratton 675 Series**

Conforms to the specifications of directives • Est conforme aux specifications des directives • Entspricht den anforderungen der richtlinie • E' conforme alle specifiche delle direttive • Valdoet aan de specificaties van de richtlijnen • Es conforme con las especificaciones de la directivas • Specificasjon i h.h. til direktiv • Uppfyller specificationsma i direktiven • Tilpasset spesifikasjonene i direktiv • On yhtenmukaista eu-direktiivien asettaman vaatimusten kanssa • Está Conforme as especificações da directiva • Eivai korrokoavajevooor vovjovova ju ra oca opca i obnrtta • Je ve shode s pozadavky smetnic • **98/37/EC - 89/336/EEC**

Measured sound power level • Niveau de puissance acoustique mesuré • Gemessener Schalleistungspegel • Livello di potenza acustica rivelato • Verhoogdegeluidsvermogensniveau • Nivel de potencia de sonido abudado • Mátt max steyrnivá • Uppmátt max bullernivá • Mátt max steyrnivá • Míatun maksimálitáso • Nivel de potencia sonora detectado • Στεοχίτη βορροβον στυμυποvo ju rrv erprrrr Mερτρηυvo • Merendá hladina akustického výkonn • **96 dB (A)**

Livello di pressione acustica all'orecchio • Niveau de pression acoustique à l'oreille • Sound pressure level at the ear • Schalldruckpegel am Ohr • Nivel de la presión acústica al oído • Peil van akoestische druk in het oor • Nivel de potencia acústica • Poziom moey akustyeynej • Akuszitikus teljesítményszint • Uroven zaručeného zvukového výkonu • Lydryknyvau ved øret • Niva for lydtryck vid øret • Lydryknyva ved øret • Taitun äänitehon taso • Glasnost ob usesu uporabnika • B oxo xix • **84 dB (A)**

Vibrations at manico in corrispondenza dell'impugnatura • Vibration of the handle at the grip • Vibrations au guidon à la hauteur de la poignée • Holmschwingungen im Griffbereich • Vibraciones en el mango a la altura de la impugnatura • Trillingen ter hoogte van de handgreep • Vibracoes no guiador a altura do punho • Vibracje uchwyty • A nyel vibrációja a markolat magasságában • Chvenie rukoväti vzhľadom na držák • Handtagsvibrationer i överensstemmelse med handtaget • Handtagets vibrationer vid handgrippet • Vibrasjoner på skaftet i samsva med handtaket • Tarnúttáso kádensiján kohalla • Tresejto ob zgorjnjem delu rocaja • M • **2,5 m/s²**

Reference to harmonised standards • Référence aux standards harmonisés • Verweis auf harmonisierte Normen • Riferimento alle norme armonizzate • Onder verwijzing naar geharmoniseerde normen • Referente a standards armonizados • Med referanse til harmoniserende standard • Henviwing til harmoniserede standard • Henviwing til harmoniserede standard • Viite yhdenmukaistatus standardihin • Referencias à normas harmonizadas • Avoytoja oz svopvovovova vivotvova • Použití harmonizované normy • **PILOTE 88**
P. 88207 REMIREMONT-FRANCE
Phone (33) 03 29 23 24 25
Fax (33) 03 29 23 24 25

PILOTE 88
EN 12733 - EN 292-2 - EN 1033 - EN ISO 3767 - EN ISO 14982
G. FERRY
Président
07-11-2007

