

Motor-kettingzaag 45 cm³
Tronçonneuse Thermique 45 cm³
Motor-Kettensäge 45 cm³
Power Chainsaw 45 cm³



CN-45
XGSCN45

Gebbruikershandleiding - zorgvuldig lezen en op een veilige plaats bewaren	3
Notice de montage et informations à lire et à conserver	38
Gebrauchsanleitung – sorgfältig lesen und aufbewahren	73
User manual - read through carefully and keep in a safe place	106



INHOUDSOPGAVE

INLEIDING	4
AAN DE SLAG	5
1. VEILIGHEIDSINSTRUCTIES EN OMGEVING	5
2. PRODUCTOMSCHRIJVING	13
3. MONTAGEHANDLEIDING	14
INSTRUCTIES VOOR GEBRUIK EN ONDERHOUD	18
1. GEBRUIKSINSTRUCTIES	18
2. ZORG EN ONDERHOUD	25
TECHNISCHE HULP	31
1. PROBLEMEN EN OPLOSSINGEN	31
2. KLANTENSERVICE EN GARANTIE	33
3. TECHNISCHE GEGEVENS	34



INLEIDING

Dit apparaat met de naam kettingzaag is ontworpen voor het snoeien van twijgen, takken en boomstammen op particulier terrein.

Dit apparaat is niet goedgekeurd voor professioneel gebruik.

Het zagen vindt plaats door middel van een draaiende ketting die wordt aangedreven door een benzinemotor. Het gebruik van de zaag vereist de aanwezigheid van een bediener te voet die het apparaat met beide handen vasthoudt. De bediener beschikt een handbeugel en een veiligheidsgreep die hem in staat stelt het apparaat te starten en te stoppen zonder zichzelf daarbij te verwonden.

Zonder de aanwezigheid van een bediener die beide bedieningselementen tegelijkertijd bedient, kan het apparaat niet functioneren.

- Deze kettingzaag mag niet worden gebruikt voor de volgende doeleinden:
 - Voor commercieel gebruik
 - Voor agrarisch gebruik
 - Voor het zagen van hout met een grotere diameter dan in deze handleiding aangegeven
 - Gebruik door kinderen
 - Gebruik door meerdere personen
 - Op een terrein met obstakels (kabels, rondslingerende onderdelen enz.)
 - Gebruik zonder veiligheidsvoorzieningen
 - Bij regen of in een vochtige omgeving

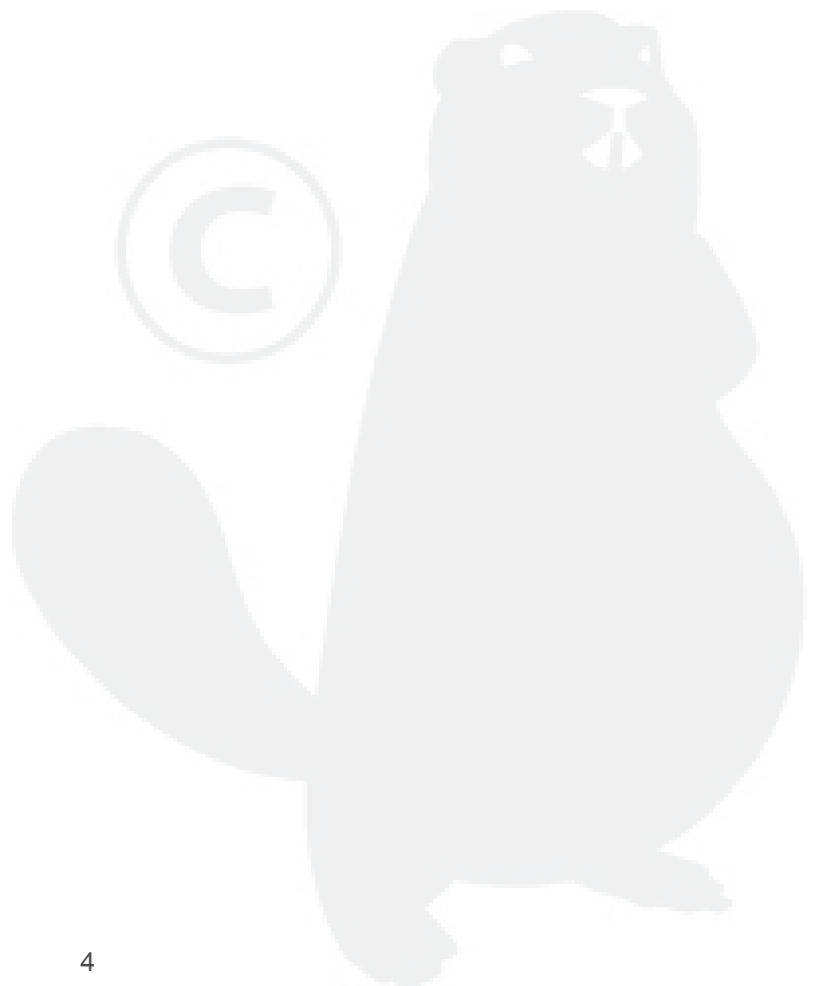

AAN DE SLAG

1. VEILIGHEIDSINSTRUCTIES EN OMGEVING

HET NIET OPVOLGEN VAN DE WAARSCHUWINGEN IN DEZE HANDLEIDING KAN LEIDEN TOT ERNSTIG LETSEL EN/OF SCHADE AAN HET APPARAAT.

Om u te helpen de veiligheidsinstructies te begrijpen, worden de volgende symbolen in deze handleiding gebruikt:



Dit symbool “WAARSCHUWINGEN” geeft handelingen of gedragingen aan die kunnen leiden tot een gevaarlijke situatie of in contact komen met gevaarlijke organen die zeer ernstig letsel kunnen veroorzaken.



Dit “AANDACHT” -symbool geeft de belangrijke punten aan die kunnen leiden tot de schade aan uw apparaat als u deze niet respecteert.

Omschrijving van de symbolen aanwezig op de machine:



Risico op lichamelijk letsel of materiële schade.
Stop de motor voordat u tankt.



Lees de handleiding alvorens de machine in gebruik te nemen.



Draag gezichts- en gehoorbescherming wanneer u de machine gebruikt.
Draag een beschermende helm.



Draag veiligheidsschoenen met zaagbescherming.



Draag beschermende handschoenen.



De uitlaatgassen van de motor bevatten koolmonoxide.
Gebruik het product nooit zonder een afgesloten ruimte!



Open vuur verboden.



Verboden te roken



Ontvlambaar. Vul de brandstoftank niet in een afgesloten ruimte of wanneer u de machine bedient. Laat de motor minstens 2 minuten afkoelen voordat u tankt.



Voeg motorolie toe.



Hete zone.
Raak uitlaatsystemen of motor niet aan voordat deze zijn afgekoeld.



Motor stoppen.



Gegarandeerd geluidsvermogeniveau



Toerental



CE: voldoet aan de eisen van Europese veiligheidsnormen.



Verboden de veiligheidssystemen van het apparaat te wijzigen of te verwijderen.



Gooi het product niet bij het gewone huisvuil



Let op ! Risico op kickback / terugslag.



Niet blootstellen in de regen.



Benzine en motorolie (mengsel)



Kettingoliereservoir



Bedien de machine steeds met twee handen.



Zet de rem in de voorwaartse positie om het draaien van de ketting te stoppen.
Zet de rem in de achterste positie om de ketting vrij te geven.



Lengte van de zaaggeleider



Gewicht van de machine



Choke



Ø 25 cm

Maximale snijdiameter



Starter



INSTRUCTIES VOOR INGEBRUIKNAME



- Lees voor elk gebruik de gebruikershandleiding zorgvuldig door.
- Laat het gebruik van het apparaat alleen over aan personen die de gebruikershandleiding ook eerder hebben gelezen.
- Laat kinderen nooit uw motorzaag aanraken.
- Onthoud de betekenis van de pictogrammen op uw apparaat.
- De machine mag nooit worden bediend bij het gebruik van me medicijnen die slaperigheid of misselijkheid veroorzaken. Gebruik ook geen drugs, alcohol of schadelijke substanties die de reflexen en de besluitvorming kunnen verstoren.
- De gebruiker van de machine is verantwoordelijk voor ongevallen en onvoorziene incidenten. Wees dus bijzonder waakzaam en houd uw werkomgeving in de gaten wanneer u het apparaat gebruikt, schoonmaakt of onderhoudt.
- Bij het knippen van kleine takken moet u extra voorzichtig zijn, omdat onderdelen eruit kunnen worden gegooid.
- Gebruik de kettingzaag nooit als het regent en nooit bij slecht zicht.
- Stel het apparaat niet bloot aan regen.
- Gebruik het apparaat niet in een boom.

WAARSCHUWING: dit apparaat mag alleen worden gebruikt door professionele, opgeleide boomverzorgers. Lees de gebruiksaanwijzing.



Omgaan met brandstof en olie

- Niet roken in de buurt van het apparaat.
- Gebruik altijd een trechter bij het vullen met benzine of olie. Als er benzine buiten de tank wordt gemorst, dient u het apparaat naar een andere plaats te brengen voordat u de motor start.
- Tank nooit benzine of olie bij met draaiende of nog warme motor: verbrandingsgevaar.
- Verwijder nooit de deksels van de benzine- of olietank terwijl de motor draait of nog warm is.
- Het tanken van benzine of olie mag alleen buiten en uit de buurt van ontstekingsbronnen plaatsvinden (met name is het uitdrukkelijk verboden om te roken in de buurt van werkzaamheden met brandstof of olie).



Behandeling van benzine en motorolie

- Dit apparaat werkt met een tweetaktmotor. Dit vereist een speciale brandstof voor tweetaktmotoren (benzine/olie-mengsel).
- Gebruik volledig synthetische olie voor tweetaktmotoren
- Gebruik GEEN olie van het type BIA of TCW.
- Aanbevolen benzine/olie-verhouding: 40:1.
- Het apparaat kan ook worden gebruikt met een mengsel van 95 RON-benzine en hierboven genoemde synthetische olie.
- Wees voorzichtig bij het mengen van olie en benzine.
- Giet de vereiste hoeveelheden olie en benzine in een jerrycan (volgens de aanbevolen verhouding) en meng alles door middel van schudden. Schud de jerrycan een minuut lang.
- Zorg ervoor dat de brandstoftank en jerrycan goed gesloten zijn voordat u het apparaat start.
- Verwijder u ten minste 3 meter van de brandstofbron voordat u de motor start.



Omgang met kettingolie

- Deze olie is nodig om de ketting te smeren. Het apparaat beschikt daartoe over een speciale olietank.
- Dit apparaat wordt gebruikt met kettingolie.
- Bewaar de olie in een geschikte jerrycan of iets dergelijks.
- Bij het verversen of bijvullen van de olie moet erop worden gelet dat er geen vreemde stoffen in de olietank terechtkomen.





Voorafgaande aan het gebruik van de kettingzaag

- Als de kettingzaag wordt blootgesteld aan belastingen die buiten het bereik van een normale toepassing vallen (bijv. Door een schok of val), is het van essentieel belang om ervoor te zorgen dat het apparaat vóór elke herstart nog steeds naar behoren functioneert. Het belangrijkste daarbij is controleren is of de ketting bij stationair toerental niet draait en dat de kettingrem wordt geactiveerd als aan de voorste bescherming wordt getrokken.
 - Zorg ervoor dat de ketting en het apparaat in perfecte staat zijn voordat u het apparaat gaat gebruiken.
 - Zorg ervoor dat de veiligheidsgreep niet bekneld zit en dat deze bij het loslaten weer in zijn oorspronkelijke positie terugkeert.
 - Zorg ervoor dat de veiligheidsvoorzieningen op hun plaats zitten en stevig aan het apparaat bevestigd zijn.
 - Draag gesloten schoenen en een lange broek. Werk nooit blootvoets of met open schoenen.
 - Draag geen sieraden die in het apparaat verstrikt kunnen raken. Maak indien nodig een knot van uw haar en draag geen losse kleding of stropdas.
 - Draag een veiligheidsbril ter bescherming tegen spanen en rondvliegend materiaal.
 - Ter bescherming tegen het geluid van het apparaat dient u gehoorbescherming of oordopjes te dragen.
 - Draag kleding en beschermingsmiddelen in overeenstemming met de voorschriften. Draag geschikte veiligheidsschoenen met snijbescherming, antislipzool en stalen veiligheidsneus. Draag gelaatsbescherming en zorg ervoor dat deze goed past. Gelaatsbescherming biedt niet voldoende bescherming voor de ogen. Bescherm ook uw hoofd door het dragen van een helm wanneer er gevaar voor vallende voorwerpen bestaat.
 - Controleer uw werkomgeving en zorg ervoor dat zich daar geen elektrische kabels, draden of metalen onderdelen bevinden die het apparaat kunnen beschadigen.
 - Voordat u het apparaat start, moet u zich ervan vergewissen dat de ketting niets raakt.
 - Houd het apparaat tijdens het gebruik altijd met beide handen vast.
 - Het apparaat mag tijdens het gebruik nooit in contact komen met andere lichaamsdelen. Het enige contact is met de handen, die de twee grepen tijdens het gebruik vasthouden.
 - Verwijder de beschermkap van de kettinggeleider voordat u de zaag gebruikt.
 - **BELANGRIJK: Het apparaat wordt geleverd zonder brandstof en zonder olie in de motor. Het apparaat is in de fabriek gemonteerd en getest.**
 - Vul de tank voor de kettingolie.
- Vul de brandstoftank met het benzine/olie-mengsel.



Tijdens het werken met de kettingzaag

- Start het apparaat ergens buiten.
- Gebruik het apparaat nooit in de buurt van andere personen, kleine kinderen of huisdieren.
- Werk alleen bij daglicht of met goed kunstlicht; in ieder geval met een perfect zicht op wat u aan het doen bent.
- Breng geen lichaamsdelen in de buurt van de ketting van het apparaat.
- Probeer nooit in de ketting vastzittende onderdelen te verwijderen terwijl de ketting nog draait. Zorg ervoor dat de bougie is verwijderd voordat u onderdelen van de ketting verwijdert.
- Werk nooit in de regen of bij onweer. Bij gevaar voor blikseminslag dient u het apparaat onmiddellijk uit te schakelen en u naar een veilige plek te begeven.
- Kijk uit voor bermen en sloten om te voorkomen dat u uitglijdt en het apparaat meetrekt.
- Tijdens het zagen kunnen rook, dampen en stof ontstaan door smeerolie of zaagsel, die schadelijk zijn voor de gezondheid.
- Wees vooral voorzichtig als u achteruit loopt. Let vooral goed op dat er geen obstakels of gaten aanwezig zijn.
- Als de veiligheidsvoorzieningen beschadigd zijn, moet het apparaat onmiddellijk worden stopgezet. De werkzaamheden mogen pas worden hervat nadat de beschadigde onderdelen zijn vervangen.
- De motor niet versnellen als er obstakels zijn.
- Het is ten strengste verboden om wijzigingen aan het apparaat aan te brengen en vooral om de veiligheidsvoorzieningen te verwijderen of buiten werking te stellen.
- Als u het apparaat op een weg gebruikt, wees u dan bewust van het verkeer en kijk goed uit voordat u een weg oversteekt.
- LET OP, de in deze handleiding aangegeven geluids- en trillingspieken zijn de maximale waarden die van toepassing zijn op de werking van het apparaat. Niet uitgevoerd onderhoud of het gebruik van reserveonderdelen die niet door de fabrikant zijn goedgekeurd, kan leiden tot extra trillings- en geluidsniveaus die de aangegeven waarden overschrijden, en tegelijkertijd vroegtijdige slijtage van het apparaat veroorzaken.
- Op de lange duur kan regelmatig gebruik van kettingzagen leiden tot gewrichtsproblemen (aan polsen en ellebogen), aandoeningen van het perifere zenuwstelsel en problemen met de bloedsomloop in de vingers (syndroom van Raynaud). Deze risico's worden verkleind door de volgende voorzorgsmaatregelen:
 - Houd uw handen warm (draag warme handschoenen)
 - Las pauzes in
- Houd het apparaat altijd stevig vast aan de voorste beugel en de achterste handgreep om terugslaan te voorkomen.
- Let op Gevaar voor terugslag Met terugslag wordt het plotselinge wegschieten van de kettingzaag in de richting van de bedienende persoon bedoeld. Dit gebeurt wanneer het voorste deel van de ketting een hard stuk hout raakt of wanneer de ketting vast komt te zitten in de inkeping. Een terugslag kan ertoe leiden dat u de controle over het apparaat verliest.
- Voorkom terugslag door het apparaat op de juiste manier met uw handen vast te houden. De linkerhand houdt de voorste beugel vast en de rechterhand de achterste handgreep.

- Voorkom terugslagen door de punt van de ketting niet in contact te laten komen met twijgen, takken of boomstammen.
- Voorkom terugslag door hout bij hoge apparaatsnelheden te zagen.
- Zaag niet op een hoogte boven uw schouders.
- Zaag slechts één tak tegelijk door om terugslag te voorkomen.
- Zaag niet te snel om terugslag te voorkomen.
- Zorg ervoor dat uw handen vrij zijn van resten van het benzine/olie-mengsel.
- Gebruik het apparaat alleen buiten op goed geventileerde plaatsen. De uitlaatgassen bevatten koolmonoxide. Start het apparaat nooit in een gesloten ruimte.
- Houd de kettingzaag met beide handen stevig vast, waarbij de handgrepen van het apparaat met de duimen en vingers worden omklemd. Positioneer uw lichaam en armen zodanig dat ze bestand zijn tegen de krachten van een terugslag.
- Het is mogelijk dat het gebruik van dit apparaat wordt beperkt door lokale en nationale voorschriften



Mileubescherming

- Dit apparaat wordt geleverd in een verpakking die is ontworpen om deze te beschermen tijdens het transport. Gooi de verpakking niet weg totdat u er zeker van bent dat het apparaat naar behoren werkt en dat er geen onderdelen in de verpakking zijn achtergebleven. Gebruik de verpakking weer of breng deze naar een recyclingbedrijf.
- Afgewerkte olie mag niet in de natuur terecht komen en mag niet met het huishoudelijk afval worden weggegooid. Afgewerkte olie en alle lappen die ermee verontreinigd zijn, moeten voor recycling worden ingeleverd.
- Dank het apparaat aan het einde van zijn levensduur niet zomaar af. Breng het naar een erkend recyclingbedrijf.



2. PRODUCTOMSCHRIJVING

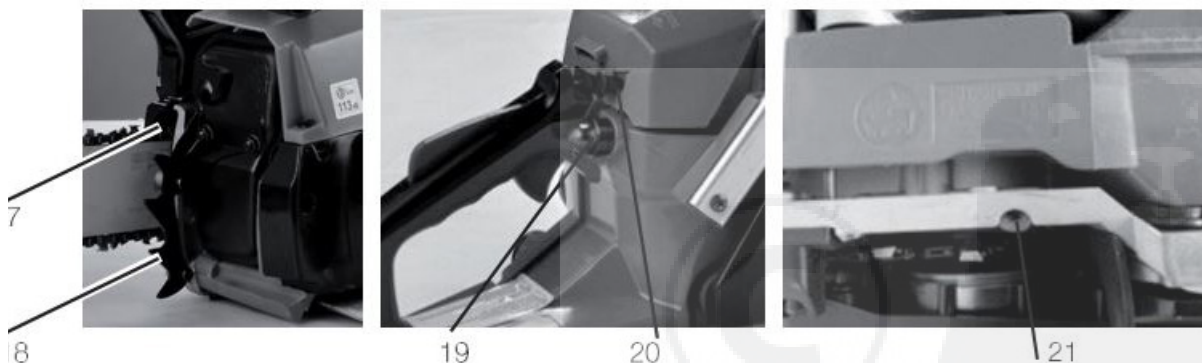
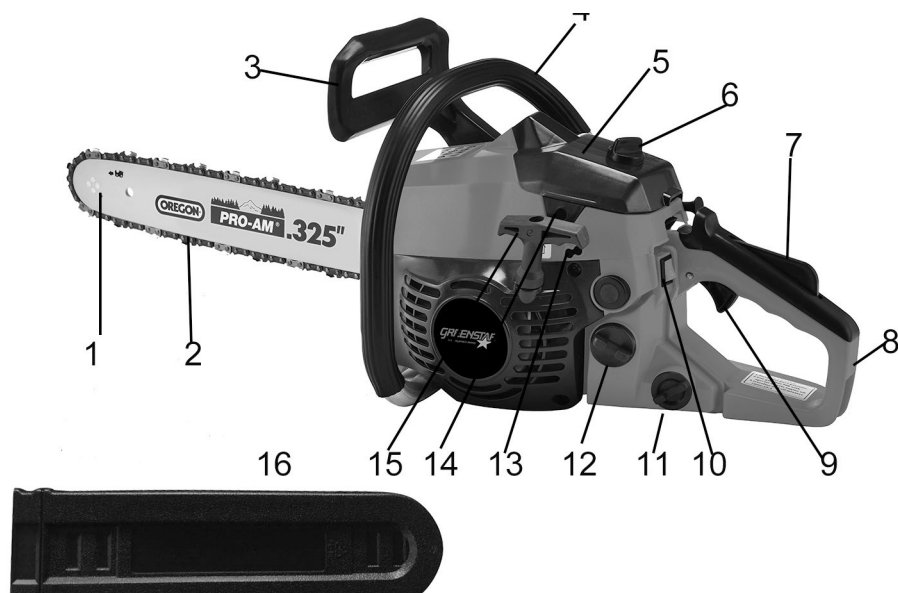

- | | | | |
|-----|---|-----|--|
| 1. | Kettinggeleider | 11. | Start-stopschakelaar |
| 2. | Zaagketting | 12. | Brandstoftank |
| 3. | Voorste handbescherming | 13. | Instelschroef luchttoevoer |
| 4. | Handgreep voor | 14. | Instelschroef stationair toerental |
| 5. | Deksel (aanwezigheid van
luchtfilter) | 15. | Starter |
| 6. | Schroefdeksel voor toegang tot
het luchtfilter | 16. | Olietank |
| 7. | Startklep | 17. | Kettingspanner |
| 8. | Vergrendeling van de
versnellingsfunctie | 18. | Klaw |
| 9. | Greep achter | 20. | Instelsysteem voor
oliepompvermogen |
| 10. | Versnellingshendel | 21. | Kettingafdekking |

3. MONTAGEHANDLEIDING

Lees alle instructies in deze handleiding volledig door voordat u probeert het apparaat te monteren of te gebruiken.

HET APPARAAT UIT DE DOOS HALEN



Het apparaat wordt zonder olie en zonder brandstof in de tank geleverd.

- Dit apparaat moet vóór gebruik worden gemonteerd.
- Haal het apparaat voorzichtig uit de doos, verwijder al het verpakkingsmateriaal en snijd de bevestigingsmiddelen van de verpakkingsonderdelen door.
- Controleer de verpakking grondig om er zeker van te zijn dat er geen vervangende onderdelen samen met de verpakking worden weggegooid.
- Controleer of het product in goede staat verkeert.



Als het product beschadigd is, gebruik het dan niet, omdat het gebruik ervan gevaar kan opleveren. Neem contact op met de klantenservice.

Houd kleine kinderen weg bij de verpakkingsonderdelen, omdat deze een gevaar kunnen vormen (vooral vanwege het gevaar van verstikking door plastic zakken).

Gebruik het juiste gereedschap om de ketting te onderhouden, omdat er een risico op ongelukken bestaat.

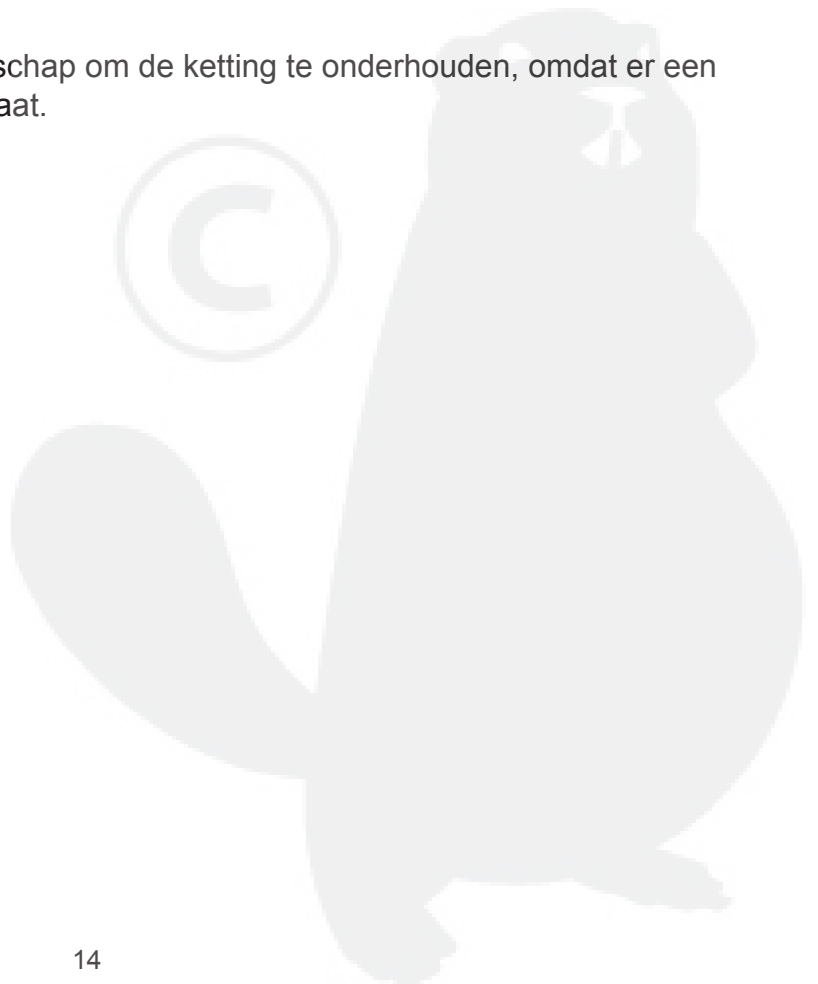

Dit apparaat is bij levering gedeeltelijk geassembleerd. Bij het openen van de doos moeten de volgende onderdelen aanwezig zijn:

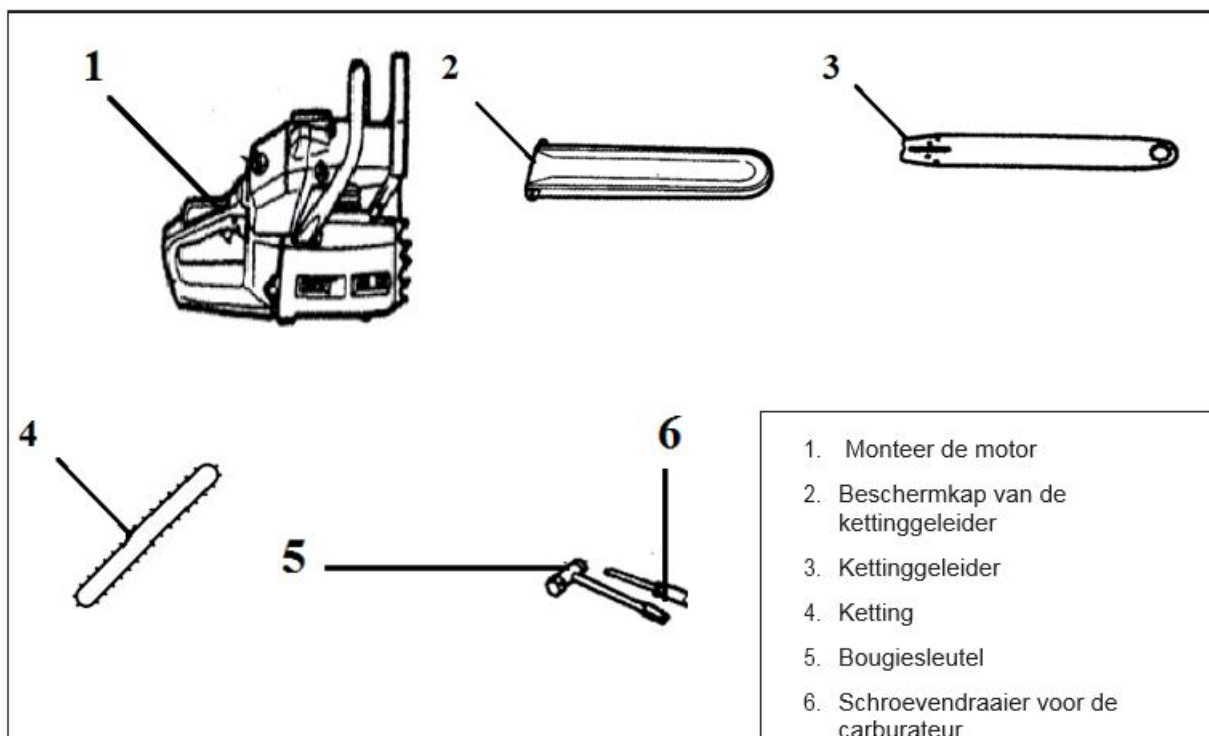



Draag geschikte beschermende kleding voor het hanteren van het gereedschap. Wees voorzichtig met de scherpe randen van de ketting. Draag veiligheidshandschoenen.

Montage van de ketting

1. Trek de voorste handbescherming naar voren voordat u de kettingrem ontgrendelt. Schroef de moeren los en verwijder de kettingafdekking (a).

- a) Kettingafdekking
- b) Opening van de kettinggeleider
- c) Koppeling (achterste aandrijfwiël)

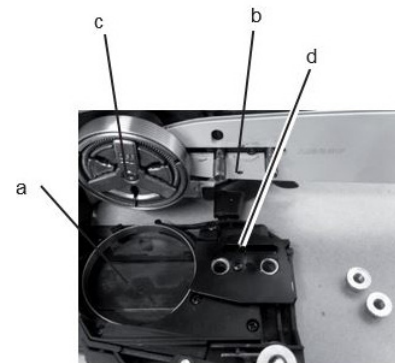

2. Plaats de kettinggeleider in de daarvoor bestemde plaats op de motoreenheid. Plaats de bout van de kettingspanschroef (d) tegenover het gat (b).

3. Positioneer de ketting op de kettinggeleider.



Let op de richting van de ketting.
Positioneer de tanden naar buiten.

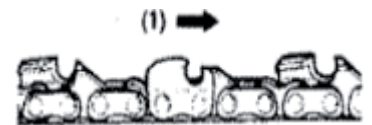

4. Bevestig de kettingkap weer op het motorblok met de moeren.

5. Stel de spanning van de ketting af door zover aan de spanschroef te draaien totdat de ketting de binnenzijde van de geleider raakt.

6. Draai vervolgens de moeren stevig vast. Controleer de kettingspanning door de ketting met weinig vermogen te laten draaien. Stel indien nodig de kettingspanning weer bij.

7. Vastdraaien van de spanschroef.

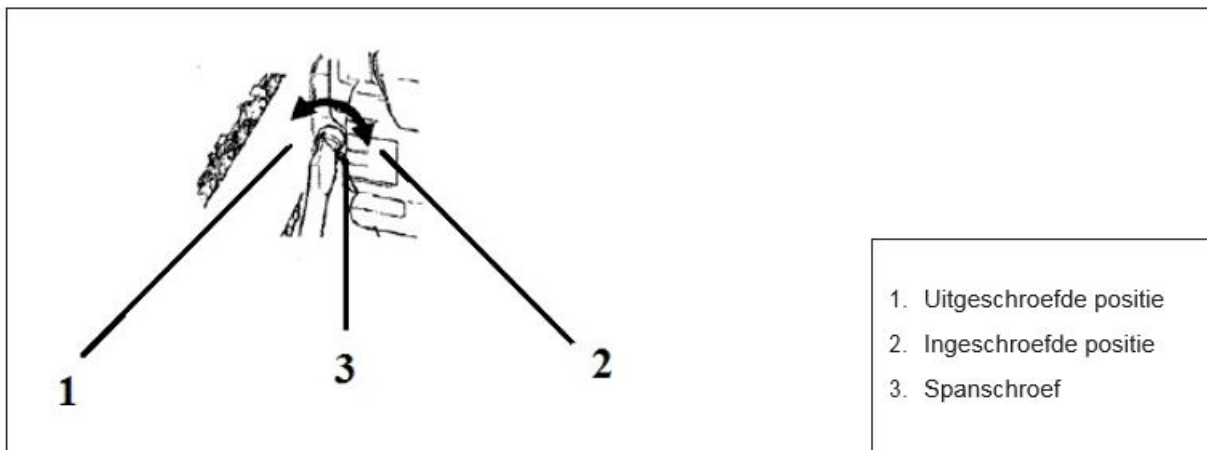

Denk eraan om de toestand en spanning van de ketting regelmatig te controleren. Denk eraan de ketting regelmatig na te spannen.



INSTRUCTIES VOOR GEBRUIK EN ONDERHOUD

1. GEBRUIKSINSTRUCTIES

DE MACHINE STARTEN



De kettingrem moet voor elke start van het apparaat zijn vastgeklikt. Daarbij moet een klikgeluid hoorbaar zijn.

- Controleer het brandstof- en oliepeil voordat u het apparaat start. Controleer ook de kettingspanning en de veiligheidsrem.

1. Brandstoftank
2. Olietank voor kettingolie



- Controleer het brandstof- en oliepeil voordat u het apparaat start en olie. Controleer ook de kettingspanning en de veiligheidsrem.

- Zet de aan/uit-schakelaar van de motor in de bedrijfsstand (hendel naar boven).
- (2) en (3) veiligheidsvoorzieningen die moeten worden vergrendeld`



- Activeer het beveiligingssysteem, bedien de brandstoftoevoer aan de linkerkant van het apparaat (3 keer drukken) en schroef de choke in de startpositie. Er zijn 3 posities, waarvan er 2 voor het starten van het apparaat dienen. Zet de choke in stand (a) of (b) voordat u het apparaat start.

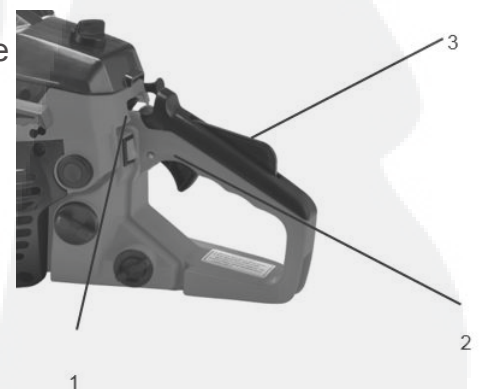

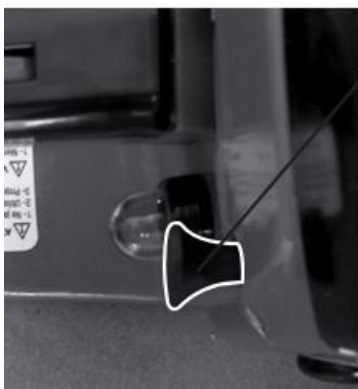
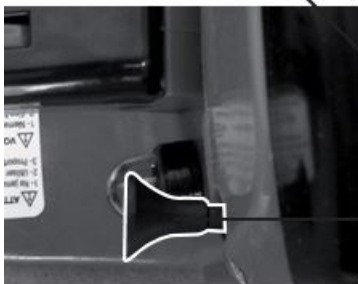
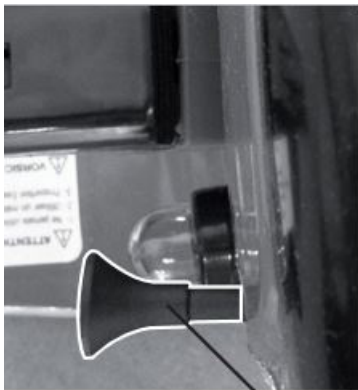

Choke:

- a. Wanneer de motor koud is
- b. Wanneer de motor reeds warm is
- c. Tijdens het gebruiken van de machine

• Wanneer de motor onmiddellijk na stilstand weer wordt opgestart, brengen zij de choke in stand (b) (vertrek positie bezet)

• Hou de zaag stevig met één hand op de voorste handgreep voordat ze trekken met de andere hand op de werper.





- Als de ketting niet voldoende gespannen is, het apparaat niet starten.
- Niet met de werkzaamheden beginnen als het apparaat slechts met één hand wordt vastgehouden.

CONTROLE VAN DE KOPPELING EN INSTELLING VAN HET STATIONAIR TOERENTAL



- Voorafgaande elke toepassing moet ervoor worden gezorgd dat de ketting niet wordt aangedreven bij het stationair toerental.
- Het stationair toerental bedraagt ca. 3000 omw/min. Dit kan worden vastgesteld met een toerenteller.
- Als de ketting met stationair toerental wordt aangedreven, moeten de volgende instellingen voor het stationair draaien van de ketting worden uitgevoerd:

Draai de stationaire aanslagschroef (T) tegen de wijzers van de klok in tot de ketting volledig tot stilstand is gekomen en vervolgens nog eens 1/4 slag in dezelfde richting.

Als deze afstelling met behulp van schroef (T) ook bij fijnafstelling niet voldoende is, draai dan de mengafstelschroef (L) van het stationair toerental een halve slag.

- Als de motor bij stationair toerental afslaat, moet het stationair toerental als volgt worden ingesteld:
- Draai de stationaire aanslagschroef (T) tegen de wijzers van de klok in tot de ketting tot stilstand komt, en draai hem dan 1/4 slag in de tegenovergestelde richting.
- Als deze afstelling met behulp van schroef (T) ook bij fijnafstelling niet voldoende is, draai dan de mengafstelschroef (L) van het stationair toerental een halve slag.
- Als de ketting ondanks de instellingen bij stationair toerental toch blijft draaien, neem dan contact op met de klantenservice.

BENZINE/OLIE-MENGSEL VOOR DE MOTOR

- Voor de werking van de motor is een benzine/olie-mengsel nodig. Dit logo bevindt zich op de brandstoftank

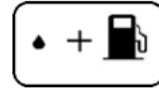

- Overschrijd nooit het maximale vulniveau van het benzine/olie-mengsel. Gebruik volsynthetische olie voor tweetaktmotoren en 95 RON-benzine. Bewaar het mengsel niet langer dan 6 maanden, omdat het daarna niet meer kan worden gebruikt.
- Houd altijd een verhouding van 40:1 (benzine:olie) aan.
- Maak altijd alles schoon als er brandstof wordt gemorst.



- Als u het apparaat langer dan 6 maanden wilt opslaan, moet u de brandstoftank altijd eerst legen om problemen te voorkomen.
- Maak de tank leeg door de motor te laten draaien totdat er geen brandstof meer over is. Gebruik een nieuw benzine/olie-mengsel voor het volgende seizoen.
- Gebruik altijd de juiste brandstof. Als dit niet het geval is, bestaat het risico dat de motortemperatuur te hoog wordt, waardoor het apparaat beschadigd kan raken.

HOE WORDT HET BENZINE/OLIE-MENGSEL GEMAAKT?



- Wees zeer voorzichtig bij het schudden van het mengsel.
- Doseer de hoeveelheden olie en benzine die moeten worden gemengd.
- Vul een deel van de gedoseerde benzine in een voor brandstof goedgekeurde jerrycan.
- Voeg de vooraf gedoseerde olie toe en schud het geheel krachtig.
- Voeg nu de rest van de benzine toe en schud het mengsel nog een minuut langer. Onvoldoende schudden kan leiden tot een gevaarlijke storting van het apparaat.
- Vul de brandstoftank van het apparaat tot 80% van de maximale vulhoeveelheid.
- Sluit de tankdop en controleer of er geen brandstof op de vloer is gemorst.

OLIETANK VULLEN



- Dit symbool bevindt zich op de olietank.
- Stel de exacte positie van de olietoevoer voor de kettingsmering met een schroevendraaier in. Dit symbool bevindt zich onderop het motorblok.

VOEG OLIE TOE VOORDAT U DE MOTOR START

Voor elk gebruik moet het oliepeil worden gecontroleerd en indien nodig moet het kettingoliere-servoir gevuld worden met kettingolie.



- Gebruik geen gebruikte olie, omdat dit schade aan de machine kan veroorzaken.
- Controleer de olie voor elk gebruik van het apparaat.
- Deze eenheid wordt zonder olie geleverd voor de smering van de ketting.

DE KETTINGREM

Deze machine is uitgerust met een automatische kettingrem om de gevolgen te beperken die tijdens een terugslag kunnen worden veroorzaakt. Deze rem kan ook met de hand worden bediend. De remhendel bevindt zich voor de voorste handgreep.

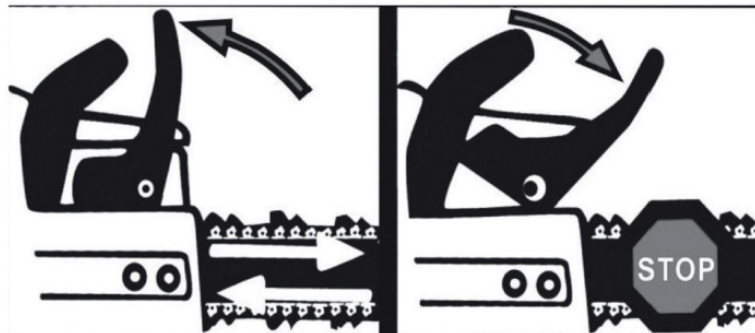

Om de rem te ontgrendelen, trekt u de remhendel in de richting van de voorste handgreep totdat deze vastklikt.

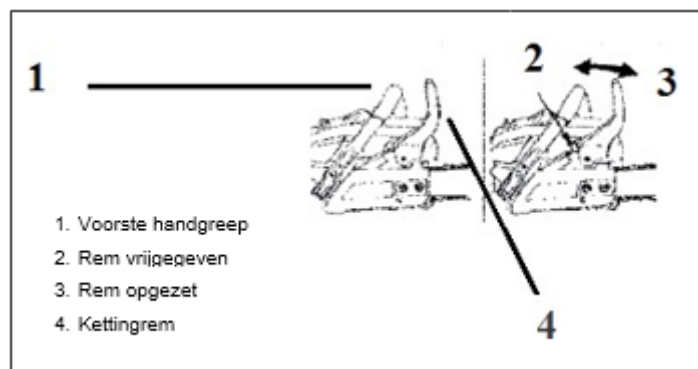

Controleer met het oog op de veiligheid dagelijks of de rem niet geblokkeerd is en of de remhendel goed werkt.

Om de werking van de kettingrem te controleren, gaat u als volgt te werk:

- Zet de motor uit.
- Houd het apparaat horizontaal en neem uw hand weg van de voorste handgreep. Het voorste gedeelte van de ketting moet het hout raken om te zien of de kettingrem reageert.

Als de rem niet reageert, neem dan contact op met de klantenservice.

Als de motor bij ingeschakelde rem op hoog toerental blijft draaien, bestaat de kans dat het apparaat vanwege de oververhitte koppelingsonderdelen beschadigd raakt. Als de rem tijdens het zagen reageert, laat de gashendel dan onmiddellijk los om de motor te stoppen.



STOPPEN VAN DE MOTOR

- Laat de gashendel los zodat de motor kan vertragen, wat enkele minuten in beslag neemt.
- Zet de motorschakelaar in de stand « O ».

ZAGEN VAN HOUT



- Het apparaat mag alleen worden gebruikt voor het zagen van hout.
- Gebruik geen overmatige kracht bij het zagen van hout. Oefen slechts lichte druk uit op het apparaat.
- Wees alert op het gevaar van terugslag. Deze kettingzaag is uitgerust met een kettingrem om terugslag te voorkomen.
- Als het onderste deel van de kettinggeleider tijdens het zagen vast komt te zitten of een vreemd voorwerp raakt, wordt de zaag naar voren gedrukt. Druk bij het zagen van een dikke tak de klauw stevig tegen het hout om het kanteffect te verkleinen.



- Informeer uw burens van tevoren als u een boom wilt kappen of takken wilt snoeien.
- Zorg er altijd voor dat u stevig staat.
- Wees bijzonder alert bij het werken op een helling.

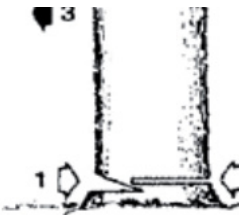

- Selecteer de valrichting van de boom, afhankelijk van de windsituatie.
- Het is belangrijk dat de bediener op de plaats van gebruik veilig kan staan.
- Snijd een inkeping (nr. 1) die een derde van de breedte van de stam bedraagt.
- Maak de valsede (nr. 2) aan de tegenover de inkeping en de valrichting (nr. 3) liggende zijde van de boom.

Een stuk hout op de grond zagen

- Zaag in het midden van het hout en tegen de nerfrichting in.

Zagen van een op houten bok liggende boomstam

- In gedeelte A: Zaag een inkeping tot een-derde van gedeelte A onder de stam (nr. 1). Maak vervolgens de snede aan de tegenoverliggende zijde (nr. 2) af.
- In gedeelte B: Zaag een inkeping van bovenaf tot een-derde van gedeelte B (nr. 1) en maak vervolgens de snede van bovenaf (nr. 2) af.

Het afzagen van takken op een op de grond liggende boom

- Controleer aan welke kant de te zagen tak zich bevindt.
- Zaag een inkeping aan de zijkant (nr. 1) en voltooi vervolgens de snede aan de zijkant (nr. 2).

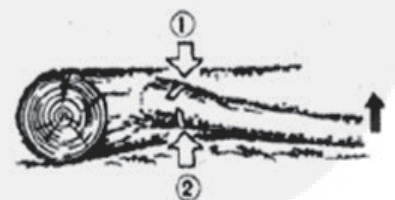
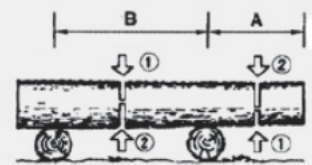

Afzagen van takken op een staande boom

- Begin met een eerste snede van onderen (nr. 1) en eindig met een snede van bovenaf (nr. 2)

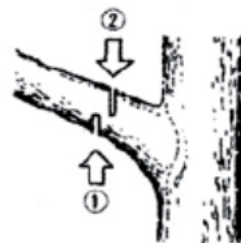

- Werk niet op onstabiele grond of op een ladder. Het gevaar bestaat dat u het evenwicht verliest.
- Gebruik geen geweld.
- Zaag niet boven uw schouders.
- Houd het apparaat altijd met beide handen vast.

AANBEVELINGEN VOOR EEN GOEDE ZAAGSNEDE

- Controleer de valrichting van de af te zagen tak.
- Ga niet op een plaats staan waar de tak zou kunnen vallen.
- Zaag grotere takken in verschillende fasen af.
- Werk nooit vanaf een ladder. Deze positie is niet stabiel genoeg en gevaarlijk.
- Beweeg het apparaat niet heen en weer.
- Zorg ervoor dat de diameter van het zaaghout overeenkomt met de technische gegevens van het apparaat.
- Maak eerst een inkeping van onderaf en zaag dan van bovenaf.
- Gebruik nooit te veel kracht bij het zagen, maar begeleid de ketting. Als u het apparaat forceert, kan het beschadigd raken, waardoor de ketting en de kettinggeleider zich in de tak vastklemmen.
- Als de ketting en de kettinggeleider vastgeklemd zitten, moet u het apparaat stilzetten en deze met inachtneming van de nodige veiligheidsmaatregelen weer losmaken.

2. ZORG EN ONDERHOUD

NA HET REINIGEN VAN DE ZAAG



- Voorafgaande aan reinigings- of onderhoudswerkzaamheden moet de motor worden uitgeschakeld en de bougiekabel worden losgemaakt.
- Het apparaat mag niet met een hogedrukreiniger worden gereinigd.
- Reinig het apparaat na elk gebruik zorgvuldig. Verwijder plantenresten die in de zaagketting zijn vast komen te zitten.
- Breng de kettinggeleidingsbescherming na reinigings- of onderhoudswerkzaamheden onmiddellijk weer aan.
- Gebruik geen chemische, alkalische of schurende stoffen, reinigingsmiddelen of bijtende ontsmettingsmiddelen die het oppervlak van het apparaat kunnen beschadigen.

NA HET ZAGEN - ONDERHOUD EN OPSLAG



- Voorafgaande aan reinigings- of onderhoudswerkzaamheden moet de motor worden uitgeschakeld en de bougiekabel worden losgemaakt.
- Bewaar het apparaat op een plaats die niet toegankelijk is voor kinderen.
- Smeer de ketting en de kettinggeleider.
- Breng de kettinggeleidingsbescherming na reinigings- of onderhoudswerkzaamheden onmiddellijk weer aan.
- Als u afzonderlijke onderdelen wilt vervangen, gebruik dan uitsluitend onderdelen die door de fabrikant zijn goedgekeurd.
- Draag tijdens reinigings- of onderhoudswerkzaamheden geschikte kleding en beschermende handschoenen om de kans op letsel te verminderen.
- Gebruik het apparaat nooit als bepaalde onderdelen versleten of beschadigd zijn. Beschadigde onderdelen mogen niet worden gerepareerd. Neem contact op met de klantenservice om originele reserveonderdelen te bestellen die een absolute pasvorm en veiligheid garanderen.
- Neem voor alle afstellings- en onderhoudswerkzaamheden die niet in deze handleiding zijn beschreven, contact op met de klantenservice.
- Zorg ervoor dat de ketting goed is gespannen en dat de bevestigingsmoeren zijn aangedraaid. Controleer ook of de bevestigingsmoeren van de kettinggeleider niet beschadigd zijn en correct vastgedraaid.
- Draag bij het hanteren van de zaagketting veiligheidshandschoenen ter bescherming tegen snijwonden.

DE BOUGIE/ONTSTEKINGSKAARS



- Wanneer de motor is afgekoeld, draait u de bougie los en reinigt u deze met een metalen borstel.
- Gebruik een voelermaat om te controleren of er een afstand van 0,65 mm tussen de elektroden wordt aangehouden.

DE LUCHTFILTER

- Draai de knop los en verwijder het luchtfilterdeksel door op de clips te drukken. Verwijder het filter en maak het schoon met een borstel. Als het luchtfilter verstopt is, plaats het dan in een bak met benzine. Als een blaaspistool wordt gebruikt, blaast u de lucht van binnenuit.
- Plaats het luchtfilter terug en klik het deksel er weer op.

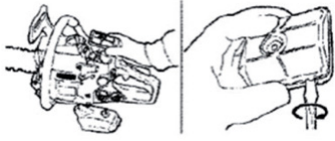

ONDERHOUD VAN DE KETTING

Een snelle en efficiënte zaagsnede vereist een goed onderhouden ketting. De volgende tekenen wijzen op slecht onderhoud van de ketting:

- Het zaagsel is klein en poederachtig.
 - Er is veel kracht nodig om de ketting in het hout te krijgen.
 - De ketting zaagt slechts aan één kant.
- De volgende omstandigheden aan de ketting dragen bij tot een slecht zaagresultaat:
- Een ongeschikte slijphoek kan het risico op terugslag verhogen.
 - De hoogte van de diepteaanslag bepaalt hoe diep de kettingmessen in het hout dringen, evenals de grootte van de geproduceerde spanen. Een te grote diepte zorgt voor terugslag, terwijl een te geringe diepte de spaanafmetingen en de zaagefficiëntie vermindert.
 - Kettingschakels die in contact zijn gekomen met harde voorwerpen (bijv. stenen) of die versleten zijn door schurende materialen zoals modder en zand.

SLIJPEN VAN DE KETTING

• Voor optimale prestaties is het essentieel om de ketting regelmatig te slijpen. Dit kan worden gedaan door een specialist of uzelf, wanneer u een slijpinstructie krijgt (zorg ervoor dat u dit proces beheerst). Slijp alle tanden over dezelfde lengte met behoud van dezelfde slijphoek. Een goede en snelle zaagkwaliteit kan alleen worden bereikt als de kettingschakels op een homogene manier worden geslepen.

De ketting moet geslepen worden wanneer:

- het zaagsel poederachtig wordt
- het noodzakelijk wordt om druk op de zaag uit te oefenen
- de snede niet recht is
- verhoogde trillingen worden gedetecteerd
- het brandstofverbruik toeneemt



Bij het werken aan de ketting moeten beschermende handschoenen worden gedragen.

WERKWIJZE VOOR HET SLIJPEN VAN DE KETTING

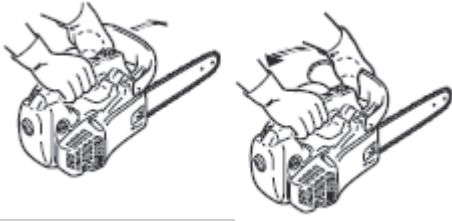

- De kettingzaag moet worden uitgeschakeld en vergrendeld voordat deze wordt geslepen. Vergrendel de ketting door op de voorste handbescherming te duwen. Neem indien nodig de ketting in een bankschroef om de machine tijdens het slijpen vast te houden.



- Voer al het slijpen uit in het centrale deel van de ketting.

- Gebruik een ronde vijl met een diameter van 4 mm.

- Schuif de vijl onder een hoek van ongeveer 30° op het platte deel van de tand en oefen een stevige druk uit door de vijl naar de voorste hoek van de tand te verplaatsen.

- Maak een paar vijlbewegingen voor elke tand, beginnend met alle linkertanden.

- Ga op dezelfde manier te werk voor alle rechtse tanden in de omgekeerde richting.

- De dieptebegrenzer bepaalt de penetratiediepte in het hout en bijgevolg de dikte van de spanen. Vijl voor een hoek van 10° tussen de snijkanten en een uitsparing van 0,65 mm (tussen de dieptebegrenzer en de snijkant) voor een steek van 0,325" en 3/8"

- Verwijder metalen vijlsel met een staalborstel.

- Controleer na het slijpen van alle tanden of de tanden puntig zijn.

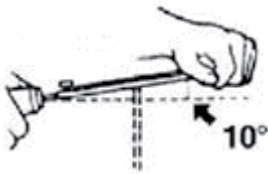
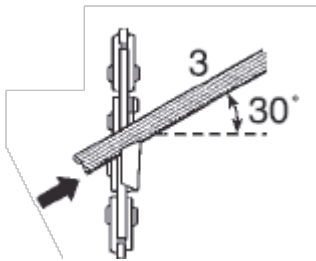

VERVANGING VAN KETTING- EN KETTINGGELEIDER

1. Verwijder de beide moeren van de kettinggeleider en verwijder de zijdelingse kettingafdekking.
2. De kettinggeleider heeft een uitsparing voor de kettinggeleiderpen. Positioneer de kettinggeleider zodanig dat de pen van de kettingspanschroef in de daarvoor bestemde gleuf past.
3. Monteer de ketting op het aandrijf wiel en vervolgens in de kettinggeleider. De kettingmessen die aan de bovenzijde van de kettinggeleider zijn bevestigd, dienen naar buiten en in de richting van de kettingrotatie te wijzen.

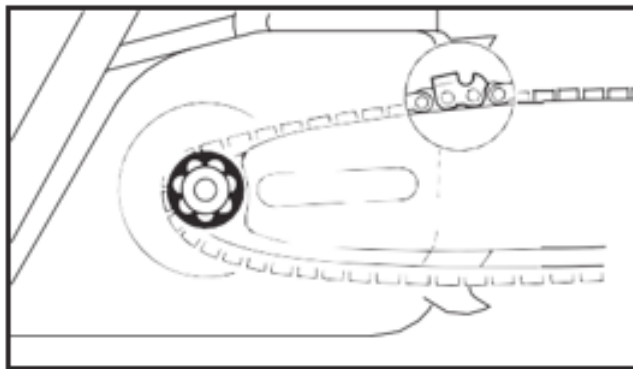
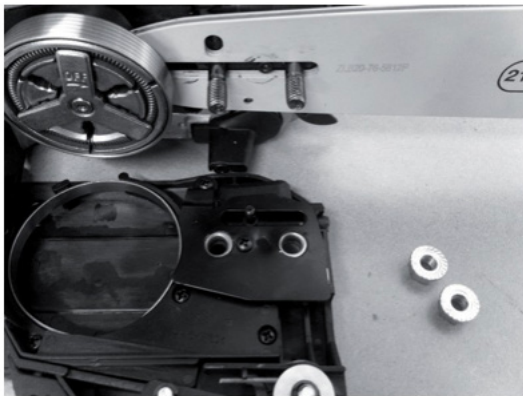

4. Breng de behuizing en de beide moeren van de kettinggeleider weer aan. Draai de bevestigingsschroef van de kettinggeleider met de hand vast. Om de kettingspanning in te kunnen stellen, moet de kettinggeleider vrij kunnen bewegen.
5. Haal de speling van de ketting door de kettingspanningsschroef met de klok mee te draaien. Zorg ervoor dat de ketting langs de kettinggeleider op zijn plaats blijft.
6. Til het uiteinde van de kettinggeleider op om de speling tussen ketting en geleider te controleren.
7. Laat het geleidingseinde los en draai de kettingspanningsschroef een halve slag met de klok mee.
8. Herhaal stap 6 en 7 zolang totdat er geen speling meer bestaat tussen ketting en geleider.
9. Houd het uiteinde van de kettinggeleider stevig vast en draai de bevestigingsmoer van deze geleider stevig vast.
10. De ketting is correct gespannen als deze aan de onderzijde van de kettinggeleider niet los zit. Het moet dan nog steeds mogelijk zijn om de ketting met de hand te draaien zonder de geleider te belasten.



Zie de compatibiliteitstabel voor ketting en kettinggeleider in het gedeelte «Technische gegevens» aan het einde van de gebruikershandleiding.

De in deze handleiding aangegeven combinaties moeten in acht worden genomen. Elke andere combinatie kan tot ernstig letsel leiden

INSTELLING VAN DE KETTINGSPANNING



- Om letsel te voorkomen, nooit tijdens het gebruik aan de kettingzaag morrelen.
- Stop de motor van het apparaat.
- Draai de moeren los. Draai de kettingspanschroef met de klok mee om de kettingspanning te verhogen. Draai de moeren weer vast.

Opmerking: In koude toestand is de ketting gespannen als deze in het onderste deel van de kettinggeleider niet meegeeft. U moet de ketting zonder enige moeite met de hand om de geleider kunnen draaien.

De kettingspanning moet worden verhoogd als de kettingschakels speling hebben ten opzichte van de kettinggeleider.

Het is normaal dat een nieuwe ketting uitrekt. De spanning van een nieuwe ketting moet daarom regelmatig worden gecontroleerd.

HET BRANDSTOFFILTER

Gebruik een haak om het filter (nr. 1) uit de toevoeropening te verwijderen. Reinig het filter met benzine of vervang het indien nodig. Zet het filter weer terug.

Let er bij het verwijderen van het filter op dat er geen vezels of stof in de opening terecht kunnen komen.

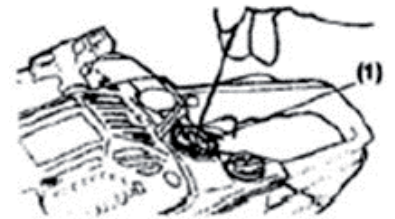

AANDRIJFWIEL

Controleer de slijtage van het aandrijfwiel. Als dit tekenen van slijtage vertoont, moet het worden vervangen. Vervang het aandrijfwiel niet als alleen de ketting versleten is en plaats geen nieuwe ketting als het aandrijfwiel versleten is. Voor de goede werking van het apparaat is het belangrijk dat beide onderdelen niet versleten zijn.

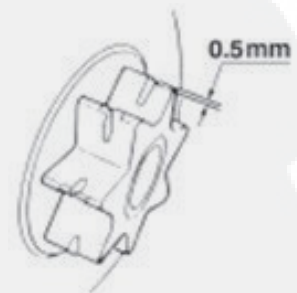

NA HET ZAGEN - TRANSPORT



- Draag veiligheidshandschoenen om het apparaat te vervoeren.
- Voorafgaande aan het transport moet het apparaat zorgvuldig worden bevestigd, zodat het tijdens het transport niet kan losraken.
- Draag de kettingzaag aan de handgreep en met stopgezette zaagketting. Tijdens het transport en de tussenopslag moet het zaaggedeelte altijd zijn afgedekt door de desbetreffende veiligheidsvoorzieningen.

NA HET ZAGEN - ONDERHOUD EN OPSLAG



- Voordat er reinigings- of onderhoudswerkzaamheden worden uitgevoerd, moet de motor worden uitgeschakeld.
- Laat de motor afkoelen voordat u de kettingzaag opbergt
- Bewaar de kettingzaag op een voor kinderen niet toegankelijke plaats.
- Bewaar het apparaat niet met brandstof in de tank op plaatsen waar benzinedampen in contact kunnen komen met vlammen of vonken.
- Controleer vóór opslag of er geen benzine of olie lekt.
- Voer alle werkzaamheden met benzine alleen buitenshuis en met koude motor uit.
- Gebruik de kettingzaag nooit als onderdelen versleten of beschadigd zijn. Beschadigde onderdelen mogen niet worden gerepareerd. Neem contact op met de klantenservice om originele onderdelen te bestellen, welke een volledige pasvorm en veiligheid garanderen,
- Neem voor alle afstellings- en onderhoudswerkzaamheden die niet in deze handleiding zijn beschreven, contact op met de klantenservice.

Regelmatige onderhoudsintervallen		Vóór elk gebruik	Voor de eerste maal na 1 maand of 20 uur	Elke 3 maanden of 50 uur	Elke 6 maanden of 100 uur	Jaarlijks of na 300 uur
Uit te voeren bij elke maandelijkse interval of na bedrijfsuren						
Motorolie en benzine	Controleren	X				
	Vervangen		X		X	
LuchtfILTER	Controleren	X				
	Vervangen					X
	Reinigen			X	X	
Bougie	Controleren/instellen				X	
	Vervangen					X
Vastdraaien van de schroeven	Controleren/instellen	X				
Ketting brandstoftank en luchtfILTER	Controleren/instellen	X				
	Reinigen				X	
Veiligheidsrem	Controleren	X				

TECHNISCHE HULP

1. PROBLEMEN EN OPLOSSINGEN

MOTOR START NIET	MOGELIJKE OORZAKEN	OPLOSSINGEN
1. Brandstof controleren.	Geen brandstof.	Brandstof bijvullen.
	Slechte brandstof, apparaat werd opgeslagen met brandstof in tank. Slechte brandstof bijgevoerd.	Legen van tank en carburateur. Vullen met nieuwe brandstof.
2. Draai de bougie los en controleer hem.	Bougie defect, vuil of verkeerde elektrode-afstand.	Bougie vervangen.
	Bougie nat geworden door benzine (motor verzopen).	Bougie droogmaken en terugplaatsen.
3. Contact opnemen met een gespecialiseerde monteur.	Brandstoffilter verstopt, storing in de carburateur, ontsteking defect, klep geblokkeerd, ...	Vervanging of reparatie

MOTOR DRAAIT NIET OP VERMOGEN	MOGELIJKE OORZAKEN	OPLOSSINGEN
1. LuchtfILTER controleren	LuchtfILTERinzetstuk verstopt.	Inzetstuk reinigen of vervangen.
2. Brandstof controleren	Slechte brandstof, apparaat werd opgeslagen met brandstof in de tank. Slechte brandstof bijgevoerd.	Legen van tank en carburateur. Vullen met nieuwe brandstof.
3. Contact opnemen met een gespecialiseerde monteur.	LuchtfILTER verstopt, storing in de carburateur, ontsteking defect, klep geblokkeerd enz.	Vervanging of reparatie

TE STERKE TRILLINGEN	MOGELIJKE OORZAKEN	OPLOSSINGEN
Toestand van de ketting controleren.	De ketting is beschadigd of zit te los in de geleider.	Ketting vervangen of deze op de kettinggeleider vastdraaien.

INEFFICIËNT ZAGEN	MOGELIJKE OORZAKEN	OPLOSSINGEN
Toestand van de ketting controleren.	Versleten ketting.	Ketting slijpen volgens de instructies in de handleiding.



2. KLANTENSERVICE EN GARANTIE

Voor alle technische problemen en het bestellen van reserveonderdelen kunt u als volgt contact opnemen met onze klantenservice:

Voordat u reserveonderdelen bestelt, dient u deze handleiding te raadplegen om het onderdeelnummer te kunnen bepalen.



LET OP: Er mag niets aan het apparaat worden veranderd. Bij elke wijziging aan het apparaat vervalt de garantie.

Het volgende valt niet onder de garantie:

- De gevallen van niet-naleving van de instructies in deze handleiding met betrekking tot het gebruik, onderhoud, verzorging en opslag van het apparaat.
 - Onjuist gebruik van het apparaat.
 - Schade veroorzaakt door schokken aan het apparaat.
 - De normale slijtage van de afzonderlijke onderdelen.
 - Het gebruik van reserveonderdelen die niet door de klantenservice zijn geleverd.
- Defecten als gevolg van een wijziging van het apparaat.



3. TECHNISCHE GEGEVENS

Uitgeklapte tekening van het product met nummering van de afzonderlijke onderdelen

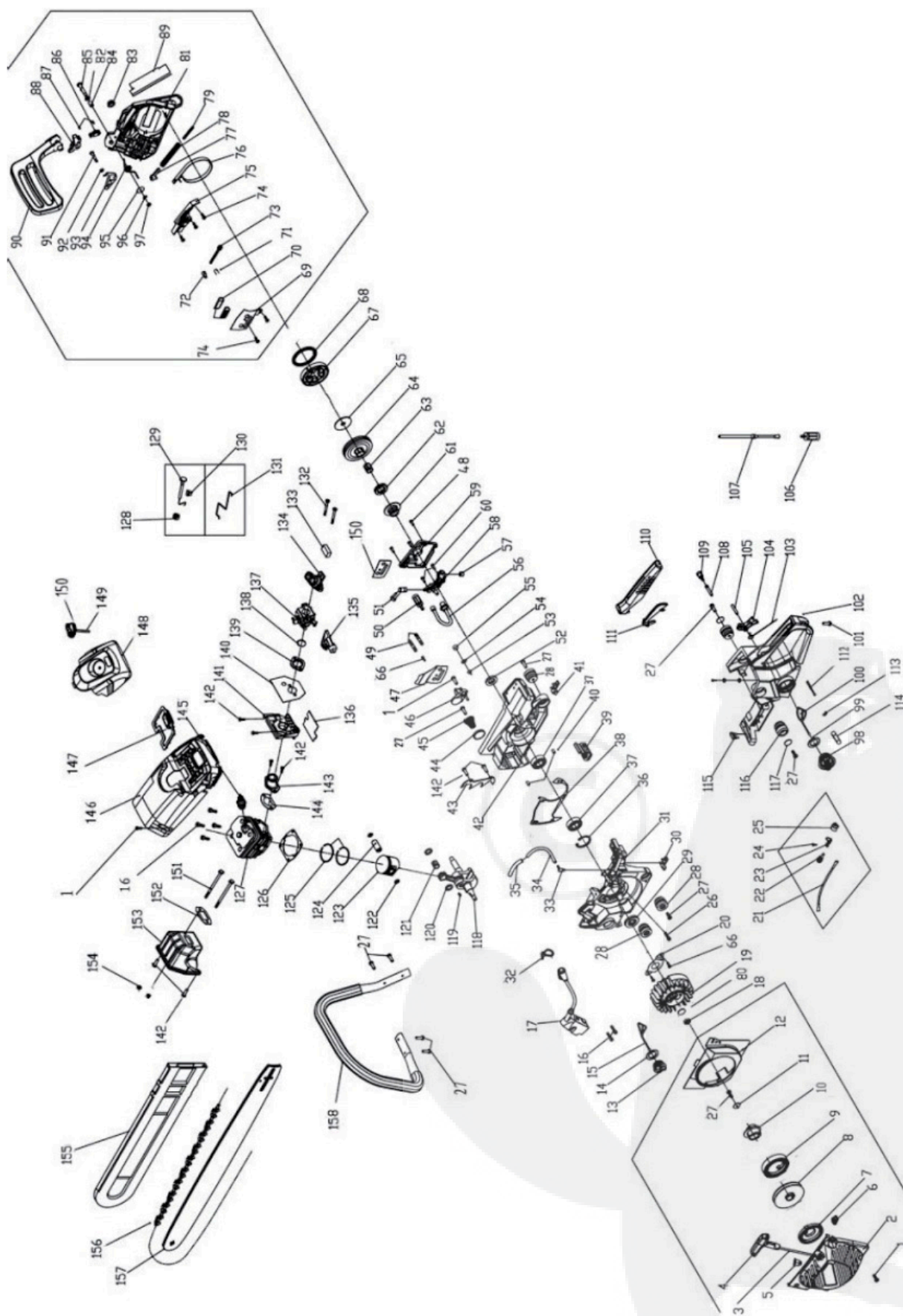

Maximaal vermogen van de motor	1,7 kW
Maximaal motorvermogen tijdens bedrijf (omwentelingen per minuut):	10000 min ⁻¹
Motortoerental stationair (draaifrequentie) volgens ISO 11681 +/- 50 min ⁻¹	3000 min ⁻¹
Maximale kettingsnelheid bij 1,33 maal het motortoerental of bij maximaal motortoerental, afhankelijk van de laagste waarde volgens ISO 11681.	22,8 m/s*
Cilinderinhoud	45 cm ³
Maximaal apparaatgewicht met lege tanks en normale opbouw	6,3 kg
Maximale diameter te zagen materiaal (hout)	45 cm
Lengte kettinggeleider	45,7 cm
A-gewogen emissiegeluidsdrukkniveaus op de bedieningsplaats volgens ISO-norm 22868	104,9 dB (A)
A-gewogen geluidsvermogensniveau volgens ISO-norm 22868	111,8 dB (A)
Meetonzekerheid	3 dB (A)
Gegarandeerd geluidsvermogensniveau	113 dB (A)
Maximale equivalente totale waarde voor hand-/armtrilling per handvat of per handpositie volgens de ISO 22867-norm	
Voorste handgreep	6,3 m/s ²
Achterste handgreep	7 m/s ²
Meetonzekerheid	1,5 m/s ²
Oliesoorten	Kettingolie
Inhoud olietank	260 cm ³
Inhoud brandstoftank	550 cm ³
Tandwiel (aandrijf wiel)	7 tanden x 8.25 mm (tanden x steek)
Steek (dikte van de schakels)	8,25 mm
Speciale meetwaarde (dikte van de kettingschakels)	1,47 mm (0,058 in)

*Bij gebruik van het apparaat ligt de gemiddelde kettingsnelheid meestal op ongeveer 20% onder de volgens ISO 11681 bepaalde maximale kettingsnelheid.

COMPTABILITEITSTABEL KETTINGEN/KETTINGGELEIDERS

MODEL	KETTINGGELEIDER		KETTING		VOELER- MAAT	KETTING STEEK
	MERK	BESTELNR	MERK	BESTELNR	mm (in)	mm (in)
45CC	ZHONGLIN	Z L - 1 6 - 6 4 - 5810P	HAOYU	HY- JL8-0.058*59	1,47 (0,058")	8,25 (0,325")
	ZHONGLIN	Z L - 1 4 - 5 9 - 5810P	HAOYU	HY- JL8-0.058*64	1,47 (0,058")	8,25 (0,325")
	ZHONGLIN	Z L - 1 8 - 7 2 - 5810P	HAOYU	HY- JL8-0.058*72	1,47 (0,058")	8,25 (0,325")
	OREGON	168PXBK095	OREGON	21LPX066X	1,47 (0,058")	8,25 (0,325")
	OREGON	188PXBK095	OREGON	21LPX072X	1,47 (0,058")	8,25 (0,325")





TABLE DES MATIÈRES

INTRODUCTION	39
PRISE EN MAIN 40	
1. CONSIGNES DE SÉCURITÉ ET ENVIRONNEMENT	40
2. DESCRIPTIF DU PRODUIT	48
3. GUIDE DE MONTAGE	49
NOTICE D'UTILISATION ET DE MAINTENANCE	53
1. CONSIGNES D'UTILISATION	53
2. ENTRETIEN ET MAINTENANCE	60
SUPPORT TECHNIQUE	66
1. PROBLÈMES ET SOLUTIONS	66
2. SERVICE APRÈS-VENTE ET GARANTIES	68
3. CARACTÉRISTIQUES TECHNIQUES	69



INTRODUCTION

Cet appareil, appelé tronçonneuse, est conçu pour couper des branches, bûches et troncs d'arbre dans le cadre d'une utilisation sur terrains privés. **Cet appareil n'est pas conçu pour une utilisation professionnelle.**

La coupe est assurée par la rotation d'une chaîne actionnée par un moteur thermique. Le fonctionnement de cet appareil est assuré par la présence d'un opérateur à pied portant la machine avec les deux mains. L'opérateur dispose d'une poignée de sécurité et d'une poignée de maintien, lui permettant de mettre en route et d'arrêter l'appareil afin d'éviter de se blesser.

Cet appareil ne peut fonctionner sans la présence d'un opérateur qui actionne simultanément les deux commandes.

Cette tronçonneuse ne doit pas être utilisée :

- Dans le cadre d'un usage professionnel
- Pour un usage agricole
- Pour couper du bois d'une section supérieure à celle indiquée dans ce manuel
- Par des enfants
- A plusieurs
- Dans un environnement présentant des obstacles (câbles, matériel...)
- Sans protection adaptée
- Par temps de pluie ou dans un environnement humide



PRISE EN MAIN

1. CONSIGNES DE SÉCURITÉ ET ENVIRONNEMENT

LE NON-RESPECT DES AVERTISSEMENTS DE CE MANUEL PEUT ENGENDRER DES BLESSURES TRES GRAVES ET/OU ENDOMMAGER L'APPAREIL.

Pour faciliter la compréhension des consignes de sécurité, les symboles suivants sont utilisés dans ce manuel:



Ce symbole 'AVERTISSEMENTS' indique les actions ou comportements pouvant conduire à une situation dangereuse ou à être en contact avec des organes dangereux qui pourraient engendrer des blessures très graves.



Ce symbole 'ATTENTION' indique les points importants pouvant conduire à la détérioration de votre appareil si vous ne les respectez pas.

Description des symboles présents sur la machine:



Risque de lésions corporelles ou de dégâts matériels.
Couper le moteur avant de refaire le plein.



Lire le manuel avant utilisation.



Porter des lunettes de protection et un casque antibruit lorsque l'appareil est utilisé. Porter un casque de protection.



Porter des chaussures de sécurité.



Porter des gants de protection.



Les gaz d'échappement du moteur contiennent du monoxyde de carbone. Ne jamais manipuler le produit dans un endroit clos!



Flamme nue interdite.



Interdiction de fumée.



Inflammable. Ne pas remplir le réservoir de carburant dans un endroit clos ou lors du fonctionnement de la machine. Laisser le moteur refroidir au moins 2 minutes avant de refaire le plein.



Ajouter de l'huile moteur.



Zone chaude. Ne pas toucher les systèmes des gaz d'échappement ou le moteur avant qu'ils aient refroidi.



Moteur à l'arrêt.



Puissance acoustique garantie.



Vitesse de rotation.



CE: Conformément aux directives européennes en matière de sécurité.



Interdiction de modifier ou de retirer les systèmes de protection de l'appareil.



Ne pas jeter le produit avec les déchets ménagers.



Attention risque de rebond.



Ne pas exposer sous la pluie.



Essence et huile pour le moteur (mélange).



Réservoir d'huile pour la chaîne.



Toujours tenir l'appareil des deux mains.



Mettre le frein en position avant pour arrêter la rotation de la chaîne.
Mettre le frein en position arrière pour relâcher le frein.



Longueur du guide-chaîne.



Masse de la machine.



Starter.



Ø 25 cm

Diamètre de coupe maxi.



Lanceur.



CONSIGNES AVANT TOUTE UTILISATION



- Lire attentivement le manuel d'instructions avant toute utilisation.
- Ne laisser personne utiliser l'appareil sans avoir lu au préalable le manuel d'instructions.
- Ne jamais laisser des enfants utiliser l'appareil.
- Mémoriser la signification de tous les symboles présents sur l'appareil.
- Ne pas utiliser l'appareil en cas de fatigue, en cas de consommation de médicaments pouvant rendre somnolent ou pouvant engendrer des malaises, en cas de consommation de drogues, d'alcool ou de substances dangereuses pouvant altérer les réflexes et la capacité de décision.



Manipulation du carburant et de l'huile

- Ne pas fumer à proximité de l'appareil.
- Utiliser un entonnoir pour verser le carburant ou l'huile dans le réservoir de l'appareil. Si de l'essence coule en dehors du réservoir, déplacer l'appareil avant de le mettre en route.
- Ne jamais changer le carburant ou l'huile ou remplir le réservoir lorsque le moteur est allumé ou encore chaud, risque de brûlures.
- Ne jamais enlever le bouchon du réservoir d'huile et de carburant lorsque le moteur est allumé ou encore chaud.
- Lors du remplissage ou du changement de carburant ou d'huile, il faut impérativement se trouver à l'extérieur et éloigné de toute source d'inflammation (notamment, il est strictement interdit de fumer à proximité lors de la manipulation d'huile).





Manipulation de l'essence et de l'huile du moteur

- Cet appareil fonctionne avec un moteur deux temps. Il nécessite l'utilisation d'une essence particulière (mélange d'huile et d'essence) adapté à un moteur deux temps.
- Utiliser de l'huile de type synthétique à 100% pour moteur 2 temps.
- Ne PAS utiliser les mélanges de type BIA ou TCW.
- Ratio recommandé essence/ huile : 40:1.
- L'appareil peut fonctionner avec un mélange d'essence sans plomb 95 et l'huile précédemment citée.
- Faire attention lors de l'agitation de l'huile et de l'essence.
- Mesurer la quantité d'huile et d'essence (en suivant le ratio recommandé) dans un récipient adapté à l'essence et agiter. Agiter pendant 1 min.
- Veiller à bien refermer le réservoir à essence et le récipient avant de démarrer l'appareil.
- Se placer à une distance d'au moins 3 m de la source d'essence avant d'allumer l'appareil.



Manipulation de l'huile de chaîne

- L'huile est utilisée pour la lubrification de la chaîne. Il existe un emplacement réservé pour ce type d'huile.
- Cet appareil fonctionne avec de l'huile de chaîne.
- Conserver l'huile dans un récipient adapté à cet usage.
- Lors du changement d'huile ou du remplissage de cette dernière, s'assurer qu'aucun corps étranger ne pénètre dans le réservoir d'huile.





Avant de démarrer la tronçonneuse

- Si la tronçonneuse a été soumise à des sollicitations sortant du cadre de l'utilisation normale (par exemple en cas de choc ou de chute), avant de remettre en marche la tronçonneuse, il faut impérativement s'assurer qu'elle se trouve en parfait état de fonctionnement. Notamment, vérifier que la chaîne ne tourne pas quand le moteur est au ralenti, et vérifier le fonctionnement du frein de chaîne en tirant la protection main avant.
- S'assurer du bon état de la chaîne et du matériel de la tronçonneuse avant utilisation.
- S'assurer que la poignée de sécurité de l'appareil (le frein) n'est pas bloquée et revient bien dans sa position initiale lorsqu'elle est repoussée.
- S'assurer que les systèmes de protection sont bien montés et fixés sur l'appareil.
- Porter des chaussures fermées et des pantalons longs. Ne jamais travailler pieds nus ou avec des chaussures ouvertes.
- Éviter de porter des bijoux qui peuvent s'accrocher à la machine, s'attacher les cheveux et ne pas porter de vêtements amples ou des cravates.
- Pour se protéger des projections, porter des lunettes de protection.
- Porter des vêtements et équipements de protection réglementaires.
- Porter des chaussures adéquates avec garniture anti-coupures, semelle antidérapante et calotte en acier.
- Porter une visière pour la protection du visage et veiller à ce qu'elle soit bien ajustée. Une visière n'offre pas une protection oculaire suffisante.
- Pour se protéger la tête, porter un casque, chaque fois qu'un risque de chute d'objets se présente.
- Pour se protéger du bruit de l'appareil, porter un casque antibruit ou des bouchons antibruit.
- Inspecter l'environnement à travailler pour s'assurer qu'il n'y a pas de présence de câbles électriques, de fil de fer ou partie métalliques qui pourraient endommager l'appareil.
- S'assurer que la chaîne n'est en contact avec rien avant de démarrer l'appareil.
- Toujours tenir l'appareil avec les deux mains quand l'appareil est en route.
- Ne jamais mettre d'autres parties du corps en contact avec l'appareil mis à part les mains sur les poignées lorsque l'appareil fonctionne.
- Enlever le protecteur de guide-chaîne de la chaîne avant utilisation

IMPORTANT : La machine est vendue sans huile et sans essence dans le moteur. L'appareil a été assemblé et testé à l'usine de production.

- Remplir le réservoir d'huile pour la chaîne.
- Remplir le réservoir d'essence/huile pour le moteur.



Pendant la coupe

- Démarrer l'appareil dans un endroit dégagé.
- Ne jamais utiliser l'appareil lorsque d'autres personnes, de jeunes enfants ou des animaux domestiques se trouvent à proximité.
- Travailler uniquement à la lumière du jour ou avec une lumière artificielle de bonne qualité et dans tous les cas avec une parfaite visibilité.
- N'approcher aucune partie du corps de la chaîne de l'appareil.
- Ne pas enlever de matériau coincé dans la chaîne lorsque celle-ci est en rotation. S'assurer que la bougie est retirée lors de l'élimination du matériau resté coincé.
- Ne jamais travailler sous la pluie ou par temps orageux. En cas de risque de foudre, arrêter immédiatement l'appareil et se mettre à l'abri.
- Anticiper la présence de talus et fossés pour éviter de glisser ou de se laisser entraîner avec l'appareil.
- Des vapeurs, fumées, poussières d'huile de graissage et de sciure peuvent être dégagées au cours du sciage et nuire à la santé.
- Être très prudent lors d'une marche arrière. Notamment, s'assurer qu'il n'y a pas d'obstacles ou de trous.
- Si les organes de protection sont endommagés, arrêter impérativement la machine et changer les pièces endommagées avant de reprendre la coupe.
- Ne pas forcer le moteur en cas d'obstacles.
- Il est strictement interdit de modifier l'appareil et notamment de supprimer ou rendre inopérantes les sécurités.
- Dans le cas d'une utilisation de l'appareil en bordure de route, tenir compte de la circulation et du trafic et être extrêmement prudent avant de traverser une voie empruntée pas des automobilistes.
- ATTENTION , le niveau de bruit et de vibrations indiqué sur ce manuel sont des valeurs maximales dans le cadre de l'utilisation de cet appareil. L'absence d'entretien ou l'utilisation de composants non approuvés par le fabricant peut entraîner des vibration supplémentaires, un niveau sonore dépassant la valeur indiquée et une détérioration prématurée de l'équipement.
- Sur le long terme, l'utilisation régulière des tronçonneuses peut provoquer l'apparition de troubles au niveau des articulations (poignets et coudes), du système nerveux périphérique et de la circulation sanguine dans les doigts (syndrome de Raynaud «du doigt blanc») Les précautions suivantes permettent de limiter les risques :
 - garder les mains au chaud (porter des gants chauds)
 - faire des pauses.
- Tenir fermement les poignées avant et arrière de la machine pour éviter les rebonds.
- Attention aux rebonds. Un rebond est la projection de l'appareil vers l'opérateur, cela se produit quand le bout de la chaîne touche le bois ou quand la chaîne est coincée dans l'entaille. Le rebond entraîne une perte de contrôle de l'appareil.
- Éviter les rebonds en positionnant correctement vos mains sur l'appareil. La main gauche sur la poignée avant et la main droite sur la poignée arrière.
- Éviter les rebonds en ne laissant pas le nez de la chaîne en contact avec une bûche, branche ou tronc d'arbre.
- Éviter les rebonds en coupant à haute vitesse de l'appareil.
- Ne pas couper au-dessus de la hauteur des épaules.
- Couper une seule branche à la fois pour éviter les rebonds.

- Ne pas couper à pleine vitesse pour éviter les rebonds.
- Veiller à garder les mains propres de tout mélange d'huile et d'essence.
- Toujours utiliser l'appareil en extérieur et dans endroit ventilé. La fumée contient du monoxyde de carbone. Ne jamais mettre en route l'appareil dans une pièce fermée.
- Maintenir la tronçonneuse des deux mains fermement avec les pouces et les doigts encerclant les poignées de l'appareil. Placer votre corps et vos bras de manière à vous permettre de résister aux forces de rebond.
- Il est possible que les réglementations locales et nationales limitent l'utilisation de cet appareil



Protection de l'environnement

- Cet appareil a été livré dans un emballage garantissant sa non-détérioration pendant le transport. Ne pas jeter l'emballage sans s'assurer du bon fonctionnement de votre appareil et qu'aucun accessoire n'a été oublié dans ce dernier. Recycler cet emballage ou le déposer dans un centre de recyclage ou de tri de déchets.
- L'huile de vidange ne doit pas être jetée dans la nature ou avec les ordures ménagères. L'huile et tous les chiffons souillés par ces produits doivent être apportés dans un centre de recyclage ou de tri des déchets.
- En fin de vie du produit, ne pas le jeter n'importe où. Confier cet appareil à un centre de récupération agréé.



2. DESCRIPTIF DU PRODUIT

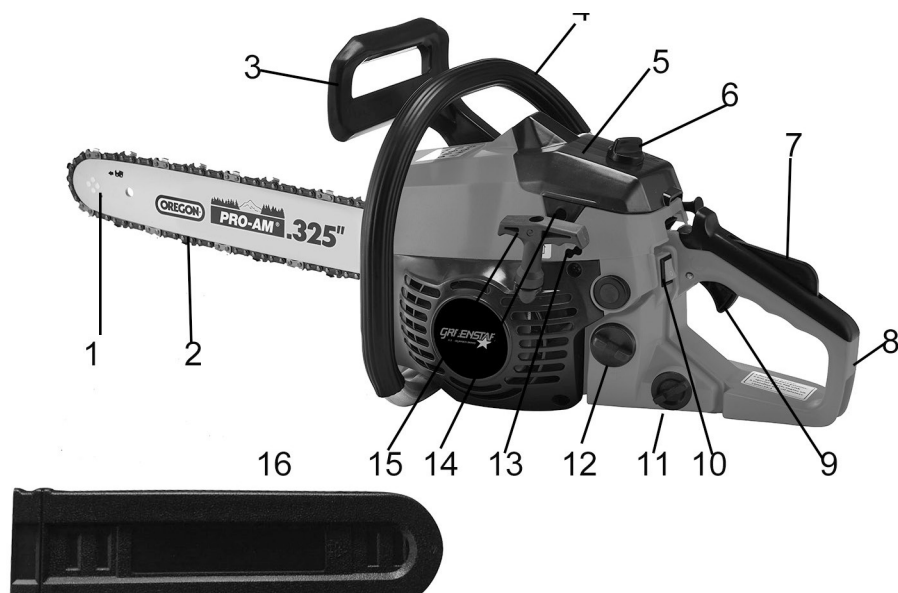

- | | | | |
|-----|---|-----|---|
| 1. | Guide-chaîne (lamier) | 11. | Interrupteur Marche/Arrêt |
| 2. | Chaîne | 12. | Réservoir d'essence |
| 3. | Protège-main avant | 13. | Vis de réglage du début d'air |
| 4. | Poignée avant | 14. | Vis de réglage du ralenti |
| 5. | Couvercle (présence du filtre à air) | 15. | Lanceur |
| 6. | Bouchon à dévisser pour atteindre le filtre à air | 16. | Réservoir d'huile |
| 7. | Starter | 17. | Tendeur de chaîne |
| 8. | Verrouillage de la commande d'accélérateur | 18. | Griffe d'abattage |
| 9. | Poignée arrière | 20. | Système de réglage du débit de la pompe à huile |
| 10. | Gâchette d'accélérateur | 21. | Couvercle de chaîne |

3. GUIDE DE MONTAGE

Lire ces instructions et ce manuel dans leur intégralité avant d'essayer d'assembler ou de mettre en marche cet appareil.

ENLEVER L' APPAREIL DU CARTON



L'appareil est vendu sans huile et sans essence dans le moteur.

- Cet appareil doit être assemblé avant son utilisation.
- Lever soigneusement l'appareil hors de la boîte, retirer tout le matériel d'emballage et couper tous les liens retenant les pièces.
- Vérifier l'emballage consciencieusement pour ne pas perdre d'éventuelles pièces détachées supplémentaires.
- Vérifier que le produit est en bon état.



Si le produit est abîmé, ne pas l'utiliser car il peut présenter des risques lors de son utilisation. Contacter le SAV.

Éloigner les jeunes enfants des composants d'emballage qui peuvent présenter des risques (notamment d'étouffement pour les sacs plastiques).

Utiliser les bons outils pour les manipulations de la chaîne. Cela peut entraîner des accidents.



Cet appareil est partiellement assemblé. Les pièces suivantes doivent être présentes à la sortie du carton:

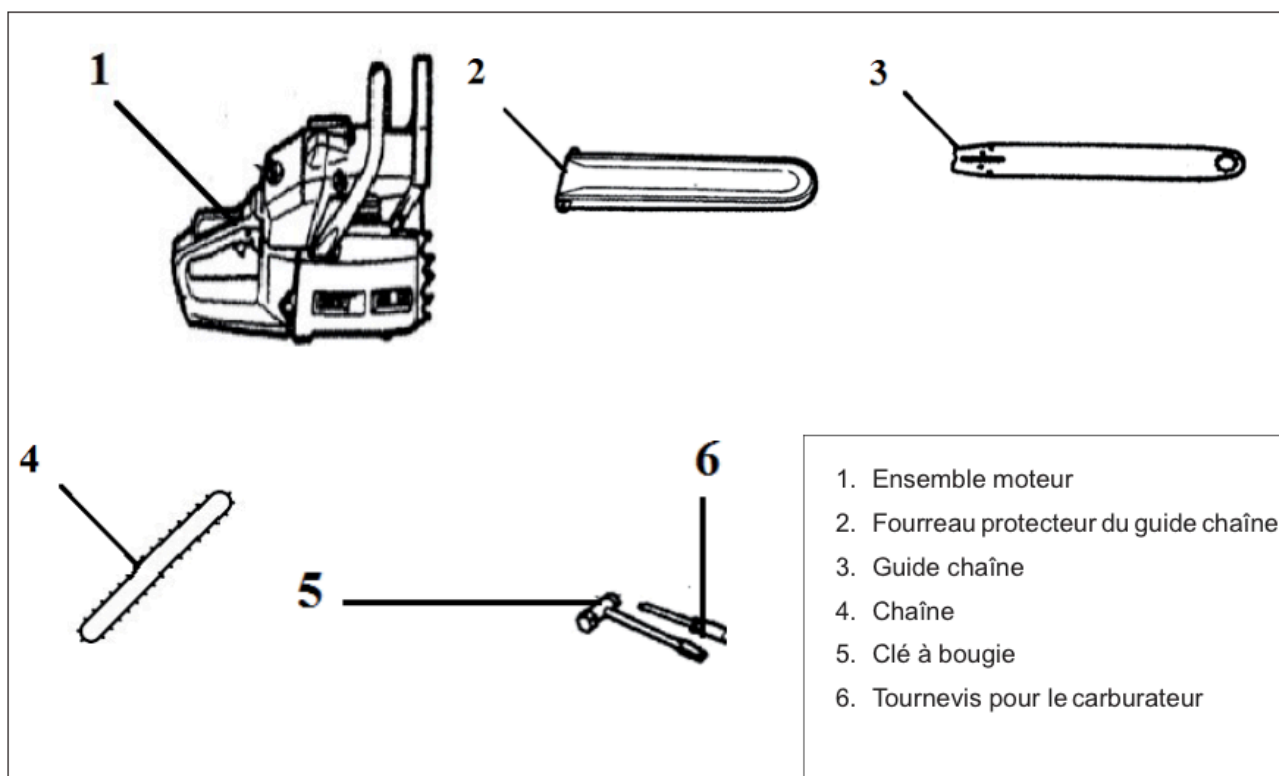



Porter des protections adaptées pour la manipulation des outils.
Faire attention aux arrêtes vives de la chaîne. Porter des gants.

Montage de la chaîne

1. Tirer sur le protège main avant vers la poignée avant pour déverrouiller le frein de chaîne. Desserrer les écrous et retirer le couvercle de la chaîne (a).

- a) Couvercle de chaîne
- b) Orifice du guide-chaîne
- c) Embrayage (Pignon d'entraînement à l'arrière)

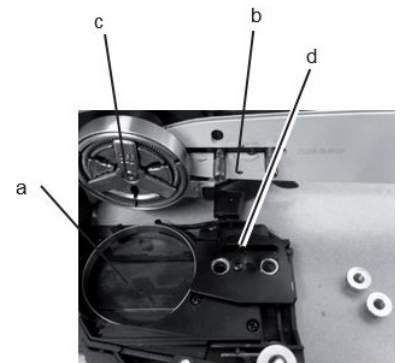

2. Mettre le guide chaîne sur le bloc moteur à l'emplacement prévu. Placer l'ergot de la vis de la tension de chaîne (d) en face de l'orifice (b).

3. Positionner la chaîne sur le guide chaîne.



Faire attention au sens de la chaîne.
Mettre les dents vers l'extérieur.

Sens du mouvement des dents.



- 4. Remettre le couvercle de la chaîne sur le bloc moteur. Le fixer au bloc avec des écrous.
- 5. Ajuster la tension de la chaîne en tournant la vis de tension jusqu'à ce que la chaîne touchent le côté inférieur du guide-chaîne.
- 6. Serrer les écrous. Vérifier la tension de la chaîne en la faisant tourner à bas régime. Si nécessaire ajuster de nouveau la tension de la chaîne.
- 7. Serrer la vis de tension.

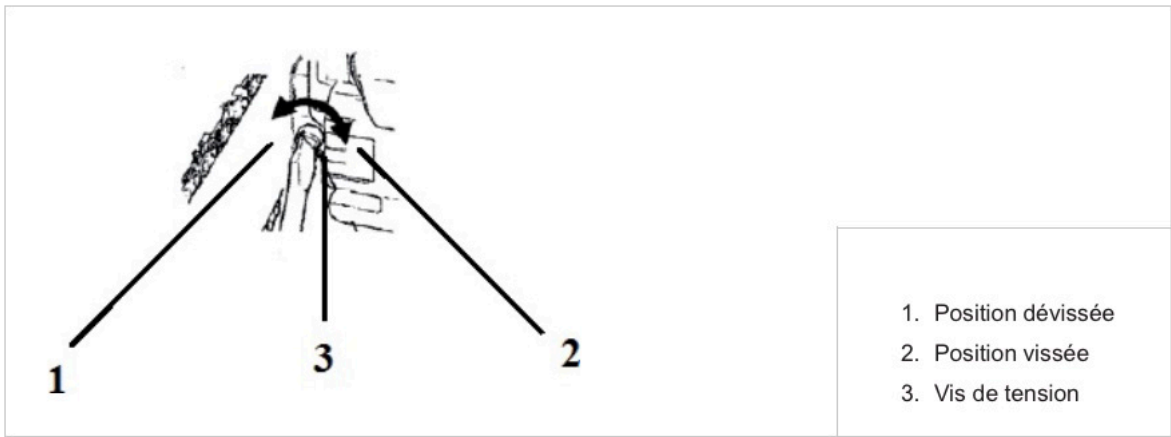

Penser à vérifier régulièrement l'état de la chaîne et la tension de la chaîne.
Penser à resserrer régulièrement la chaîne.



NOTICE D'UTILISATION ET DE MAINTENANCE

1. CONSIGNES D'UTILISATION

DEMARRAGE DE L'APPAREIL



Le frein de chaîne doit être enclenché avant tout démarrage de l'appareil. Un << clic >> doit être entendu.

- Vérifier le niveau d'huile et d'essence avant d'allumer l'appareil. Vérifier la tension de la chaîne et le frein de sécurité.

1. Réservoir d'huile pour la chaîne (n° 2)
2. Réservoir de carburant (n° 1)



- Mettre l'interrupteur marche/arrêt du moteur en position << i >> (1)
- Enclencher les sécurités (2) (3)

- (1) Interrupteur marche/arrêt
(2) et (3) Sécurité à enclencher



- Enclencher les sécurités (n°1), enfoncer sur le côté latéral gauche de la machine l'amorceur (n°2) du moteur (le faire trois fois) et dévisser le starter (n°3) pour le mettre en position de départ.
- Maintenir les positions de sécurités appuyées et tirer sur le lanceur deux à trois fois (en sentant une légère résistance) afin de démarrer l'appareil.

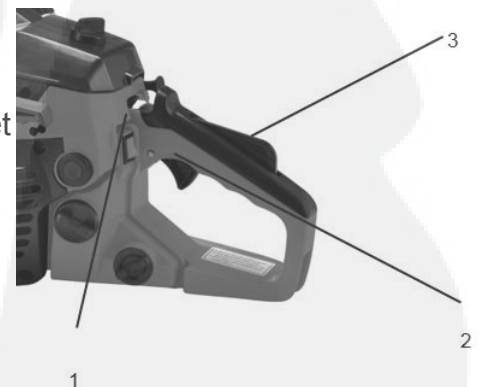

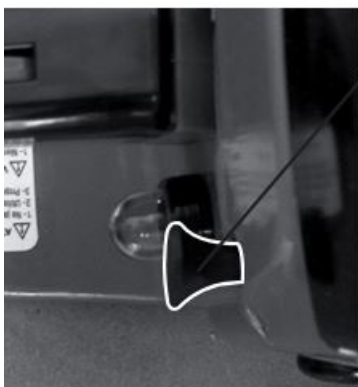
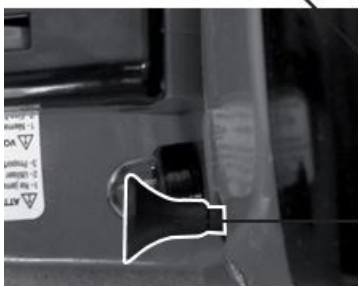
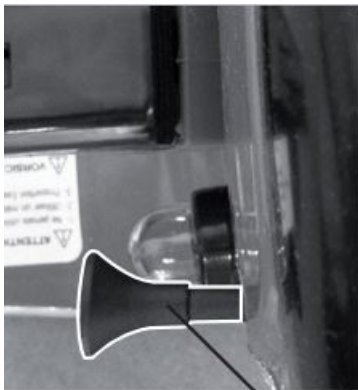

Starter:

- a. Quand l'appareil est froid (STARTER)
- b. Quand l'appareil est déjà chaud (DEPART)
- c. Quand l'appareil a déjà été allumé (COURSE)

- Lorsque l'appareil est redémarré directement après un arrêt. Mettre le starter dans la position (b) (avec l'embrayage en position de départ).
- Tenir d'une main l'appareil sur la poignée avant et tirer de l'autre main le lanceur.



Ne pas démarrer l'engin si la chaîne n'est pas bien serrée.
Ne pas démarrer l'engin si ce dernier n'est tenu que d'une main.

VÉRIFICATION DE L'EMBRAYAGE & RÉGLAGE DE LA VITESSE DE RALENTI



- A chaque utilisation, vérifier que lorsque le moteur est au ralenti la chaîne n'est pas entraînée.
- La vitesse de ralenti est environ de 3000 tr/min. Elle peut être mesurée à l'aide d'un tachymètre.
- Si la chaîne est entraînée lorsque le moteur est au ralenti, procéder au réglage de la vitesse de ralenti comme suit :
Tourner la vis de butée de réglage de régime de ralenti (T) dans le sens inverse des aiguilles d'une montre, jusqu'à ce que la chaîne s'arrête, puis exécuter encore 1/4 de tour dans le même sens.

Si le réglage de la vis (T) ne suffit pas, en agissant avec finesse, tourner la vis de réglage de richesse au ralenti (L) d'un demi-tour.

- Si le moteur cale au ralenti, procéder au réglage de la vitesse de ralenti comme suit :
Tourner la vis de butée de réglage de régime de ralenti (T) dans le sens inverse des aiguilles d'un montre, jusqu'à ce que la chaîne s'arrête, puis effectuer 1/4 de tour dans le sens contraire.

Si le réglage de la vis (T) ne suffit pas, en agissant avec finesse, tourner la vis de réglage de richesse au ralenti (L) d'un demi-tour.

- Si malgré le réglage la chaîne continue de tourner lorsque le moteur est au ralenti contacter le SAV.

MÉLANGE D'ESSENCE ET D'HUILE POUR LE MOTEUR

• Un mélange d'huile et d'essence est nécessaire pour le fonctionnement du moteur deux temps.

Ce logo se situe sur le réservoir d'essence.

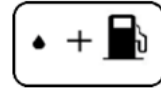

- Ne jamais dépasser la limite maximale du mélange huile/essence. Utiliser un mélange d'huile (huile synthétique à 100% pour moteur 2 temps) et d'essence (sans plomb 95). Ne pas stocker votre mélange plus de 6 mois, au-delà il sera inutilisable.
- Toujours utiliser un ratio de 40:1 pour l'essence et l'huile.
- Toujours nettoyer si du carburant a été renversé.



- Toujours vider le réservoir avant de stocker la machine plus de 6 mois sans utilisation afin d'éviter tout problème.
- Vider le réservoir en faisant tourner le moteur jusqu'à ce qu'il se vide. Utiliser un mélange d'huile et d'essence adapté pour la prochaine saison.
- Toujours utiliser l'essence adaptée. Si cela n'est pas le cas, il y aura des risques d'augmentation de la température du moteur, cela peut engendrer des dommages sur l'appareil.

COMMENT MÉLANGER L'HUILE ET L'ESSENCE ?



- Faire très attention lors de l'agitation du mélange.
- Mesurer les quantités d'huile et d'essence à mélanger.
- Mettre une partie de la quantité d'essence mesurée dans un récipient propre et pouvant contenir de l'essence.
- Ajouter la quantité d'huile mesurée précédemment dans le récipient et bien agiter.
- Ajouter le reste de la quantité d'essence et agiter durant 1 minute. Une mauvaise agitation peut induire un danger lors du fonctionnement de la machine.
- Remplir le réservoir de carburant à 80 % de ses capacités maximales.
- Refermer le réservoir en s'assurant que le carburant ne s'est pas écoulé par terre.

REPLISSAGE RÉSERVOIR D'HUILE



- Ce logo se situe sur le réservoir d'huile.
- Régler la position du flux d'huile pour lubrifier la chaîne, grâce à un tournevis. Ce logo se situe sur la bas du bloc moteur.

AJOUTER DE L'HUILE AVANT DE METTRE LE MOTEUR EN MARCHÉ

Avant chaque utilisation, le niveau d'huile doit être contrôlé et si nécessaire il doit être remis à niveau avec de l'huile de chaîne.



- Ne pas utiliser d'huile usagée, cela peut engendrer des dommages sur l'appareil
- Vérifier l'huile avant chaque utilisation de l'appareil.
- Cet appareil est livré sans huile pour la lubrification de la chaîne.

FREIN DE CHAÎNE

Cet appareil est équipé d'un frein de chaîne automatique pour limiter les conséquences qui pourraient être causées lors d'un rebond. Ce frein peut également se mettre en place manuellement. Le frein est la poignée située devant la poignée avant.



Pour relâcher le frein, tirer le frein vers la poignée avant jusqu'à entendre un << clic >>.

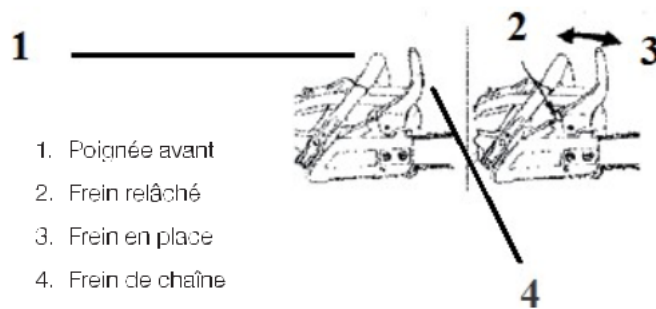

Vérifier tous les jours que le frein n'est pas bloqué et que la poignée de freinage fonctionne correctement pour des questions de sécurité.

Afin de vérifier que le frein de chaîne fonctionne, faire les étapes suivantes :

- Éteindre le moteur
- Tenir l'appareil horizontalement, enlever la main de la poignée avant. Mettre le bout de la chaîne sur du bois et confirmer le frein.

Dans le cas où le frein ne marcherait pas, contacter le service après vente.

Si le moteur continue de tourner à haute vitesse avec le frein engagé, cela risque d'endommager l'appareil en faisant chauffer l'embrayage. Quand le frein est en place durant les opérations de coupe, il faut immédiatement relâcher la manette de gaz pour arrêter l'appareil.



ARRÊT DU MOTEUR

- Relâcher la manette de gaz pour permettre au moteur de ralentir pendant plusieurs minutes.
- Mettre l'interrupteur du moteur sur la position « O ».

COUPE DU BOIS



- Utiliser cet appareil pour couper uniquement du bois.
- Ne pas forcer sur l'appareil lors de la coupe de bois. Mettre seulement une légère pression sur l'appareil.
- Lors de la coupe, si la partie inférieure du guide-chaîne se retrouve coincée ou touche un corps étranger, la tronçonneuse se retrouve attirée vers l'avant. Dans le cas de coupe de branche épaisse, appliquer fermement la griffe contre le bois afin de réduire le basculement.
- Prendre garde aux rebonds. Cette tronçonneuse est équipée d'un frein de chaîne pour limiter le phénomène de rebonds.

- Choisir la direction de coupe en fonction du vent.
- Se trouver sur une zone où l'opérateur est stable sur ses pieds.
- Faire une entaille de coupe (n°1) dans le tiers de la largeur du tronc.
- Faire un trait d'abattage (n°2) au côté opposé à l'entaille de coupe et à la direction d'abattage de l'arbre (n°3).

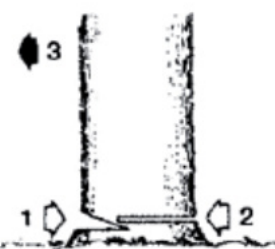

- Prévenir le voisinage lors de la coupe d'un arbre ou de branches.
- Toujours s'assurer d'être stable sur ses pieds.
- Être très vigilant lors de la coupe en pente.

Coupe d'une bûche sur le sol

- Couper au milieu de la bûche. Couper dans la sens contraire de la fibre.

Coupe d'un tronc posée sur des bûches

- Dans la zone A : Faire une entaille sur le premier tiers de la partie A en dessous du tronc (n°1). Puis finir la coupe du côté opposé (n°2).
- Dans la zone B : Faire une entaille sur le premier tiers de la partie B par dessus (n°1) puis finir la coupe par dessous (n°2).

Coupe de branches sur un arbre au sol

- Regarder le côté sur lequel est couchée la branche.
- Faire une entaille de coupe sur le côté (n°1) puis finir de couper du côté (n°2).

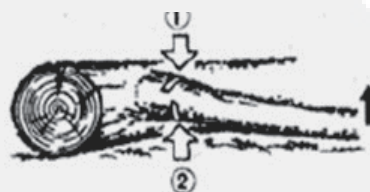
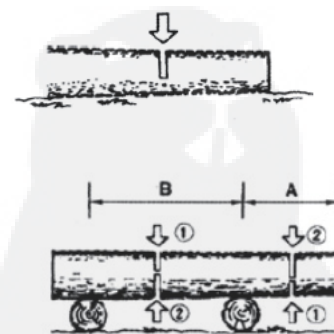

- Un retour élastique de la branche peut avoir lieu. Être très vigilant.

Coupe de branches sur un arbre non couché

- Commencer par faire une entaille en dessous (n°1) et finir en coupant par dessus (n°2)

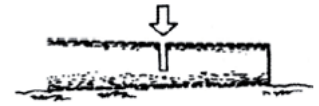

- Ne pas travailler sur un sol instable ou sur une échelle. Risque de perte d'équilibre.
- Ne pas forcer sur l'appareil.
- Ne pas couper au-dessus des épaules.
- Toujours utiliser les deux mains sur la machine.

CONSEILS POUR ASSURER UNE BONNE COUPE

- Veiller à la direction dans laquelle la branche va tomber.
- Ne pas se mettre là où la branche pourrait éventuellement tomber.
- Couper les grandes branches en plusieurs étapes.
- Ne jamais couper à partir d'une échelle, la position n'est pas suffisamment stable et est dangereuse.
- Ne pas effectuer de mouvement de va-et-vient avec l'appareil.
- Vérifier que la zone de coupe est aux dimensions indiquées dans les données techniques.
- Faire une entaille de coupe par le dessous de la pièce de bois à couper puis terminer la coupe par le dessus.
- Ne jamais forcer la coupe, accompagner la chaîne. Si la coupe est forcée, cela peut potentiellement dégrader l'appareil, la chaîne et le guide-chaîne et les bloquer dans la branche.
- Si la chaîne et le guide-chaîne sont bloqués, arrêter l'appareil et débloquer ce dernier en utilisant les protections adaptées.



2. ENTRETIEN ET MAINTENANCE

APRÈS LA COUPE-NETTOYAGE



- Avant toute opération de nettoyage ou de maintenance, éteindre le moteur et débrancher le câble de la bougie.
- Ne pas utiliser d'appareil haute pression pour nettoyer l'appareil.
- Nettoyer soigneusement l'appareil après chaque coupe. Enlever les débris de végétaux coincés dans la chaîne de coupe.
- Remettre en place le protecteur de guide-chaîne dès que l'opération de nettoyage ou de maintenance est réalisée.
- Ne pas utiliser de substances chimiques, alcalines ou abrasives, ni de détergents ou désinfectants caustiques, ceci pourrait endommager les surfaces de votre appareil.

APRÈS LA COUPE – MAINTENANCE ET STOCKAGE



- Avant toute opération de nettoyage ou de maintenance, éteindre le moteur et débrancher le câble de la bougie.
- Stocker l'appareil dans un endroit inaccessible aux enfants.
- Lubrifier la chaîne et le guide-chaîne.
- Remettre en place le protecteur de guide-chaîne dès que l'opération de nettoyage ou de maintenance est réalisée.
- En cas de changement de composants, utiliser uniquement les équipements approuvés par le fabricant de la machine.
- Porter des vêtements appropriés et des gants pour éviter de vous blesser lors des opérations de nettoyage et d'entretien de l'appareil.
- Ne jamais utiliser l'appareil si certaines pièces sont usées ou endommagées. Les pièces endommagées ne doivent pas être réparées. S'adresser au service après vente pour obtenir les pièces de rechange d'origine vous garantissant une conformité et une sécurité absolue.
- Pour toute opération de réglage et d'entretien non décrite dans ce manuel, s'adresser au service après-vente.
- Vérifier que la chaîne est bien tendue et que les écrous sont bien serrés. Vérifier que les écrous de maintien du guide-chaîne ne sont pas endommagés et sont correctement vissés.
- En cas de manipulation de la chaîne de coupe, porter des gants pour éviter de vous couper.

LA BOUGIE



- Une fois que le moteur a refroidi, enlever la bougie avec une clé à bougie. Nettoyer la bougie avec une brosse métallique.
- En utilisant une jauge d'épaisseur, s'assurer qu'il y a un espace de 0,65mm entre les électrodes.

LE FILTRE À AIR

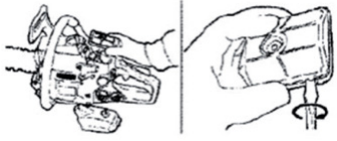

- Dévisser le bouton et enlever le couvercle du filtre à air en appuyant sur les clips. Enlever le filtre et le nettoyer avec une brosse. Si le filtre à air est bouché le mettre dans une bassine avec de l'essence. Si une soufflette est utilisée, souffler l'air de l'intérieur.
- Remettre le filtre à air en place et clipser de nouveau le couvercle.

ENTRETIEN DE LA CHAÎNE

Pour une coupe rapide et efficace, la chaîne doit être entretenue.

Voici les signes avant-coureurs d'un mauvais entretien d'une chaîne:

- Les copeaux de bois sont petits et poudreux.
- Il faut exercer un effort très important pour que la chaîne pénètre dans le bois.
- La chaîne ne coupe que d'un côté.

Les éléments de la chaîne qui contribuent à une mauvaise coupe sont:

- Un angle d'affûtage inapproprié peut accroître le risque de rebonds.
- Le niveau de la butée de profondeur détermine la profondeur de pénétration de la chaîne dans le bois et la taille des copeaux qui en résultent. Une profondeur trop importante favorise le rebond. A l'inverse, une profondeur trop faible diminue la taille des copeaux et réduit l'efficacité de coupe.
- Si les dents de la chaîne ont été en contact avec des objets durs comme des pierres ou ont été usées par des matériaux abrasifs tels que la boue ou la sable.

AFFÛTAGE DE LA CHAÎNE

Pour de meilleures performances, il est impératif d'affûter périodiquement la chaîne. Cela peut être fait par un professionnel ou par vous-même en vous fournissant un guide d'affûtage (assurez-vous de savoir comment l'utiliser). Faites en sorte d'affûter tous les couteaux avec le lorsque les couteaux sont affûtés de façon homogène.

La chaîne doit être affûtée lorsque:

- Les copeaux de bois sont devenus de la poudre.
- Il est nécessaire de forcer sur l'outil.
- La coupe n'est pas droite.
- Il y a une augmentation des vibrations.
- La consommation de carburant a augmenté.

Le port de gants est obligatoire lors de l'entretien des chaînes.



MÉTHODE D’AFFÛTAGE

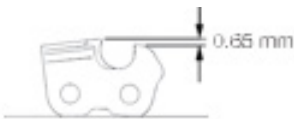
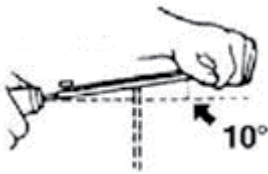
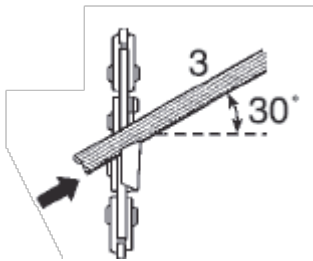
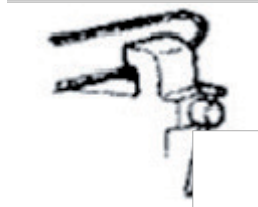
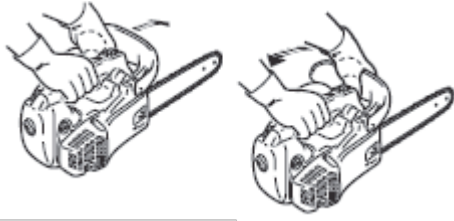

- La tronçonneuse doit être éteinte et verrouillée avant d’être affûtée. Bloquer la chaîne en poussant le protégemain avant. Si besoin, prendre le guide-chaîne dans un étau pour assurer le maintien de la machine lors de l’affûtage.
- Effectuer tous les affûtages en partie centrale du guide-chaîne.
- Gebruik een ronde vijl met een diameter van 4 mm.
- Utilisez une lime ronde de 4mm de diamètre.
- Caler la lime sur la partie plate de la dent avec un angle de 30° environ et exercer un effort ferme en déplaçant la lime vers le coin avant de la dent. Effectuer le retour de la lime sans être en contact avec la dent.
- Effectuer quelques coups de lime pour chaque dent en commençant par toutes les dents gauches.
- Procéder ensuite de la même manière pour toutes les dents droites dans la direction inverse.
- Le limiteur de profondeur détermine la profondeur de pénétration dans le bois et, par conséquent, l’épaisseur des copeaux. Limer afin d’avoir un angle de 10° entre les tranchants d’attaque et un retrait de 0,65mm (entre le limiteur de profondeur et le tranchant d’attaque) pour un pas de chaîne de 0,325” et 3/8”.
- Supprimer les copeaux métalliques avec une brosse métallique.
- Après avoir affûté toutes les dents, vérifiez si les dents sont pointues.

CHANGEMENT DE CHAÎNE ET GUIDE-CHAÎNE

1. Retirer l'écrou du guide-chaîne et le carter latéral de la chaîne.
2. Le guide-chaîne comporte une fente qui vient s'insérer dans un goujon. Positionner le guide-chaîne de sorte que l'ergot de la vis de tension de chaîne s'insère dans le logement prévu à cet effet.
3. Assembler la chaîne sur le pignon d'entraînement puis dans le guide-chaîne. Les couteaux sur la partie supérieure du guide-chaîne doivent être orientés vers l'extrémité du guide-chaîne et dans le sens de rotation de la chaîne.

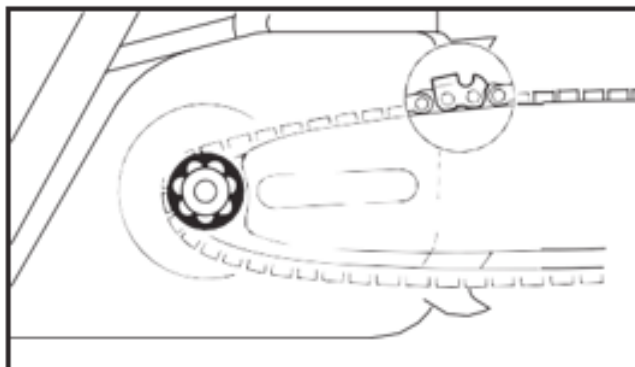
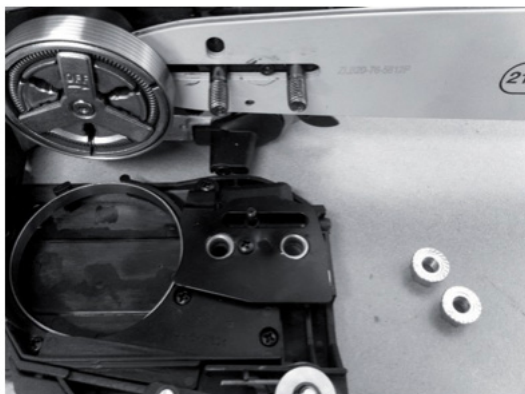

4. Remonter le carter et l'écrou du guide-chaîne. Serrer l'écrou à la main, le guide-chaîne doit demeurer libre de mouvement pour effectuer le réglage de la tension de la chaîne.
5. Supprimer le mou dans la chaîne en tournant la vis de tension dans le sens des aiguilles d'une montre tout en s'assurant que la chaîne demeure dans son logement le long du guide-chaîne.
6. Soulever l'extrémité du guide-chaîne pour vérifier le jeu entre la chaîne et le guide-chaîne.
7. Relâcher l'extrémité du guide-chaîne et tourner la vis de tension d'un demi-tour dans le sens des aiguilles d'une montre.
8. Répéter les opérations 6 et 7 tant qu'il y a du jeu entre la chaîne et le guide-chaîne.
9. Maintenir l'extrémité du guide-chaîne et serrer fortement l'écrou du guide-chaîne.
10. La chaîne est correctement tendue lorsqu'il n'y a pas de mou sur la partie inférieure du guide-chaîne. On peut alors faire tourner manuellement la chaîne autour du guide-chaîne sans forcer.



Voir le tableau de compatibilité de chaîne/guide-chaîne dans la partie «Données Techniques» à la fin du manuel utilisateur.

Respecter impérativement les combinaisons indiquées dans ce manuel. Toutes autres combinaisons peut provoquer des blessures très graves.

RÉGLAGE DE LA TENSION DE LA CHAÎNE



- Pour éviter toute blessure, ne jamais intervenir sur la chaîne de coupe pendant que l'appareil fonctionne.
- Arrêter le moteur de l'appareil.
- Desserrer l'écrou. Tendre la chaîne en tournant la vis de tension dans le sens des aiguilles d'une montre pour augmenter la tension de la chaîne. Resserrer l'écrou.

Remarque : A froid, une chaîne est correctement tendue lorsqu'il n'y a pas de mou sur la partie inférieure du guide-chaîne. On peut alors tourner manuellement la chaîne autour du guide-chaîne sans forcer.

La tension de la chaîne doit être augmentée lorsque les maillons font apparaître un jeu avec le guide-chaîne.

Une chaîne neuve va naturellement se détendre, vérifier régulièrement la tension de celle-ci.

LE FILTRE À CARBURANT

Utiliser un crochet pour ôter le filtre (n°1) de l'orifice de remplissage. Laver le filtre avec de l'essence ou le remplacer avec un nouveau si besoin. Remettre en place le filtre à carburant.

Lors du retrait du filtre, faire attention à ne pas introduire de fibres ou de poussières.

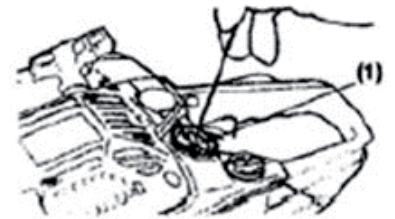

PIGNON D'ENTRAÎNEMENT

Faire attention à l'usure du pignon d'entraînement. Si le pignon présente des traces d'usure il faut le changer. Ne jamais changer de pignon lorsque la chaîne est abîmée et ne jamais changer de chaîne neuve lorsque le pignon est abîmé. Il faut que les deux pièces soient non abîmées pour assurer un fonctionnement correct de l'appareil.

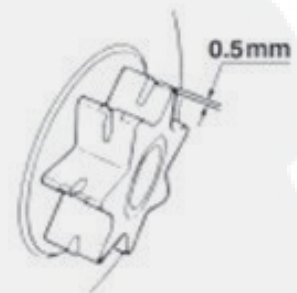

APRÈS LA COUPE- TRANSPORT



- Porter des gants lors de la manipulation de l'appareil pour transport.
- Fixer correctement l'appareil pour éviter qu'il ne bouge pendant le transport.
- Porter l'appareil par la poignée, la chaîne de coupe à l'arrêt. Pendant le transport ou l'entreposage de l'appareil, toujours recouvrir le dispositif de coupe de son protecteur de guide-chaîne

APRES LA COUPE - MAINTENANCE ET STOCKAGE



- Avant toute opération de nettoyage ou de maintenance, couper le moteur
- Laisser le moteur refroidir avant de ranger la tronçonneuse
- Stocker la tronçonneuse dans un endroit inaccessible aux enfants,
- Ne pas stocker la tondeuse avec de l'essence dans le réservoir dans un lieu où les vapeurs d'essence pourraient atteindre une flamme ou un étincelle,
- Contrôler qu'il n'y a pas de fuite d'essence ou d'huile avant stockage,
- Effectuer toutes les opérations de vidange d'essence à l'extérieur des locaux et lorsque le moteur est froid,
- Ne jamais utiliser une tronçonneuse si certaines pièces sont usées ou endommagées. Les pièces endommagées ne doivent pas être réparées. S'adresser au service après-vente pour obtenir les pièces de rechange d'origine vous garantissant une conformité et une sécurité absolue,
- Pour toute opération de réglage et d'entretien non décrites dans ce manuel, s'adresser au service après-vente.

Cycle de maintenance régulière		Avant chaque utilisation	Premier mois ou 20h	Tous les 3 mois ou 50h	Tous les 6 mois ou 100h	Tous les ans ou 300h
A exécuter à chaque intervalle de mois ou d'heure						
Huile de moteur	Vérification	X				
	Remplacement		X		X	
Filtre à air	Vérification	X				
	Remplacement					X
	Nettoyage			X	X	
Bougie	Vérification/Ajustement				X	
	Remplacement					X
Serrage des boulons	Vérification/Ajustement	X				
Chaîne	Nettoyage	X				
Réservoir carburant et filtre à air	Nettoyage				X	
Frein de sécurité	Vérification	X				

SUPPORT TECHNIQUE

1. PROBLÈMES ET SOLUTIONS

LE MOTEUR NE DÉMARRE PAS	CAUSES POSSIBLES	SOLUTIONS
1. Vérifier le carburant.	Manque de carburant.	Ajouter du carburant.
	Mauvais carburant, machine stockée non vidangée, réapprovisionnement avec du mauvais carburant.	Vidanger le réservoir et le carburateur, et remettre du carburant frais.
2. Enlever et inspecter la bougie d'allumage.	Bougie défectueuse, encrassée, ou entraxe électrode insuffisant.	Remplacer la bougie d'allumage.
	Bougie d'allumage humide avec du carburant (moteur noyé).	Sécher et réinstaller la bougie.
3. Prenez contact avec un mécanicien spécialiste.	Filtre à essence obstrué, défaut de fonctionnement du carburateur, défaut de fonctionnement d'allumage, valve coincée...	Remplacer ou réparer.

LE MOTEUR MANQUE DE PUISSANCE	CAUSES POSSIBLES	SOLUTIONS
1. Vérifier le filtre à air	Éléments de filtre à air obstrués	Nettoyer ou remplacer les éléments du filtre.
2. Vérifier le carburant	Mauvais carburant, machine stockée non vidangée, réapprovisionnement avec du mauvais carburant.	Vidanger le réservoir de carburant et le carburateur, remettre du carburant frais.
3. Prendre contact avec un mécanicien spécialiste.	Filtre à air obstrué, défaut de fonctionnement du carburateur, défaut de fonctionnement d'allumage, valve coincée...	Remplacer ou réparer.

LES VIBRATIONS SONT IMPORTANTES	CAUSES POSSIBLES	SOLUTIONS
Vérifier l'état de la chaîne.	La chaîne est endommagée ou sa fixation sur son support est lâche.	Remplacer la chaîne ou resserrer la chaîne sur le guide chaîne.

LA COUPE N'EST PAS EFFICACE	CAUSES POSSIBLES	SOLUTIONS
Vérifier l'état de la chaîne de coupe.	Usure de la chaîne.	Affûter la chaîne en suivant les instructions du manuel.



2. SERVICE APRÈS-VENTE ET GARANTIES

Pour tout problème technique et pour obtenir des pièces détachées, contacter notre Service Après- Vente aux coordonnées suivantes :

Avant toute demande de pièces détachées, se munir de cette notice pour indiquer le numéro de la pièce concernée (voir schéma p29).



ATTENTION : Ne pas modifier l'appareil. Toute modification de l'appareil entraîne la suppression de la garantie.

La garantie ne couvre pas :

- Les cas de non-respect des conditions d'utilisation, d'entretien, de maintenance et de stockage décrites dans ce manuel d'instructions.
- Une utilisation anormale de la machine.
- Des dommages induits par des chocs reçus par la machine. L'usure des pièces détachées.
- L'utilisation de pièces détachées non fournies par le service après-vente.
- Un dysfonctionnement à la suite d'une modification de l'appareil.



3. CARACTÉRISTIQUES TECHNIQUES

Vue éclatée du produit et numérotation des pièces

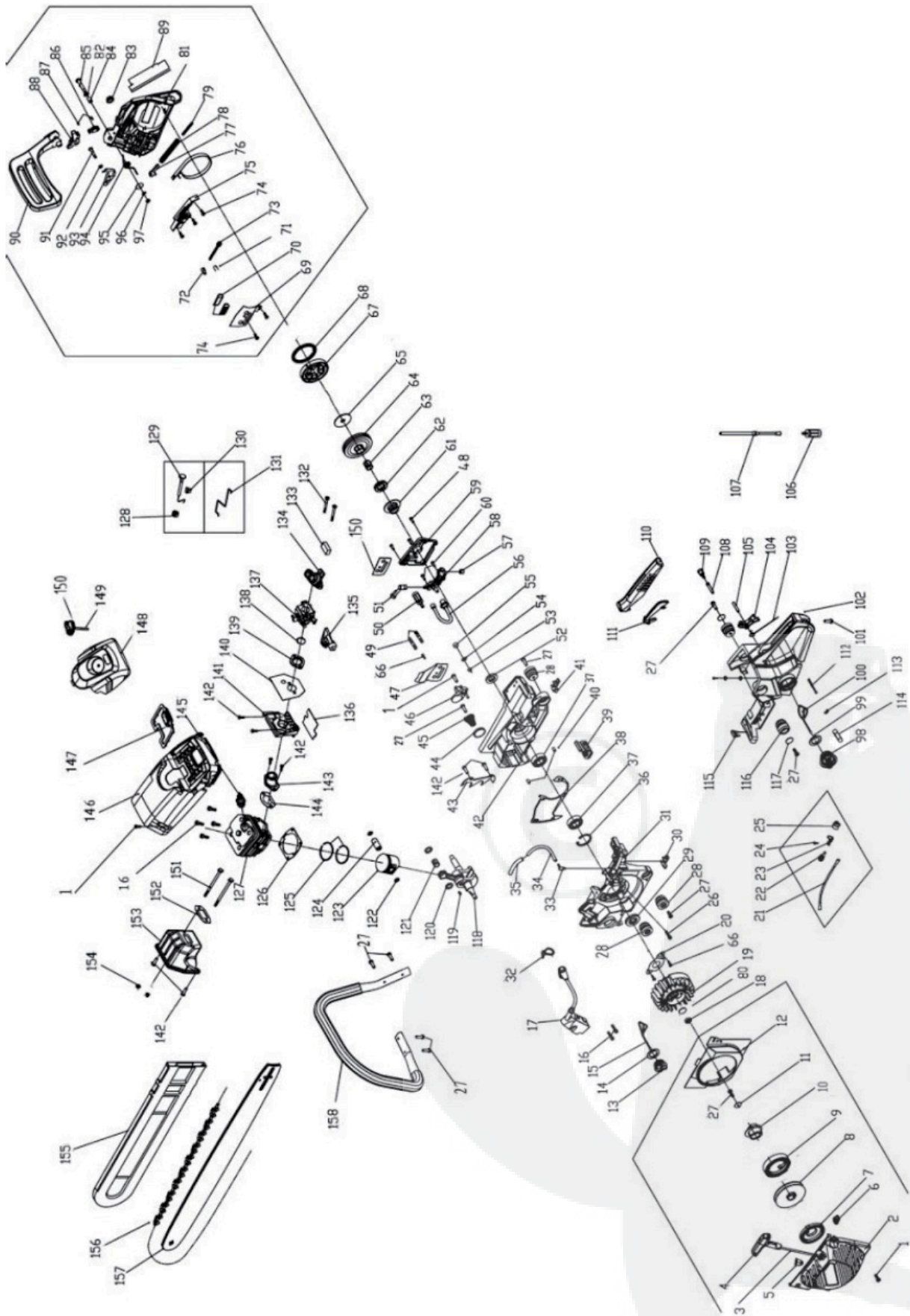

Puissance maximale du moteur	1,7 kW
Vitesse moteur au régime maximal d'utilisation (fréquence de rotation)	10000 min ⁻¹
Vitesse moteur au ralenti (fréquence de rotation) suivant ISO 11681 +/- 50 min ⁻¹	3000 min ⁻¹
Vitesse maximale de la chaîne à 1,33 fois la vitesse maximale du moteur ou à la vitesse maximale du moteur, la vitesse la plus faible étant retenue selon ISO 11681	22,8 m/s*
Cylindrée	45 cm ³
Masse maximale de la machines, réservoirs vides et configuration normale de fonctionnement	6,3 kg
Diamètre bûche maximal	45 cm
Longueur du guide chaîne	45,7 cm
Niveau de pression acoustique d'émission pondérée A ou équivalent au poste de l'opérateur, déterminé conformément à la norme ISO 22868	104,9 dB (A)
Niveau de puissance acoustique pondéré A, déterminé conformément à la norme ISO 22868	111,8 dB (A)
Avec l'incertitude de mesure	3 dB (A)
Niveau de puissance acoustique garanti	113 dB (A)
Pour les vibrations main-bras, valeur totale équivalente la plus élevée des vibrations pour chaque mancheron ou position de la main, déterminée conformément à la norme ISO 22867	
Poignée avant	6,3 m/s ²
Poignée arrière	7 m/s ²
Avec l'incertitude des valeurs déclarées	1,5 m/s ²
Type d'huile pour la chaîne	Huile de chaîne
Capacité réservoir Huile	260 cm ³
Capacité réservoir Carburant (essence/huile)	550 cm ³
Roue dentée	7 dents x 8.25 mm (dents x pas)
Pas	8,25 mm
Jauge spécifié (épaisseur des maillons)	1,47 mm (0,058 in)

*À l'utilisation de la machine, la vitesse moyenne de la chaîne est généralement inférieure, d'environ 20 %, à la vitesse maximale de la chaîne déterminée suivant ISO 11681.

COMPATIBILITÉS DES CHAÎNES / GUIDE-CHAÎNES

MODÈ- LE	GUIDE CHAÎNE		CHAÎNE		JAUGE	PAS
	MARQUE	RÉFÉRENCE	MARQUE	RÉFÉRENCE	MM (IN)	MM (IN)
45CC	ZHONGLIN	Z L - 1 6 - 6 4 - 5810P	HAOYU	HY- JL8-0.058*59	1,47 (0,058")	8,25 (0,325")
	ZHONGLIN	Z L - 1 4 - 5 9 - 5810P	HAOYU	HY- JL8-0.058*64	1,47 (0,058")	8,25 (0,325")
	ZHONGLIN	Z L - 1 8 - 7 2 - 5810P	HAOYU	HY- JL8-0.058*72	1,47 (0,058")	8,25 (0,325")
	OREGON	168PXBK095	OREGON	21LPX066X	1,47 (0,058")	8,25 (0,325")
	OREGON	188PXBK095	OREGON	21LPX072X	1,47 (0,058")	8,25 (0,325")





INHALTSVERZEICHNIS

EINFÜHRUNG	74
ÜBERNAHME DES GERÄTES	75
1. SICHERHEITSHINWEISE UND UMWELTSCHUTZ	75
2. PRODUKTBESCHREIBUNG	83
3. MONTAGEANLEITUNG	84
ANDWENDUNGS-UND WARTUNGSANLEITUNG	88
1. ANWENDUNGSHINWEISE	88
2. PFLEGE UND WARTUNG	95
TECHNISCHE HILFE	101
1. PROBLEME UND LÖSUNGEN	101
2. KUNDENDIENST UND GEWÄHRLEISTUNG	103
3. TECHNISCHE DATEN	104



EINFÜHRUNG

Dieses Gerät mit der Bezeichnung Motor-Kettensäge, wurde zum Rückschneiden von Zweigen, Ästen und Baumstämmen auf privatem Gelände entwickelt. **Dieses Gerät ist nicht für eine professionelle Anwendung zugelassen.**

Der Schnitt erfolgt mittels einer drehenden Kette, die durch einen Benzinmotor angetrieben wird. Der Betrieb der Säge erfordert die Anwesenheit einer Bedienperson zu Fuß, die das Gerät mit beiden Händen hält. Der Bediener verfügt über einen Haltebügel sowie einen Sicherheitsgriff, durch welche er die Maschine starten und stoppen kann, ohne sich dabei zu verletzen.

Ohne Anwesenheit einer Bedienperson, die gleichzeitige beide Bedienelemente betätigt, kann die Maschine nicht funktionieren.

Diese Motorsäge darf nicht für Folgendes verwendet werden:

- Im Rahmen einer gewerblichen Nutzung
- Für eine landwirtschaftliche Nutzung
- Zum Schneiden von Holz mit einem größeren Durchmesser, als in diesem Handbuch angegeben
- Betrieb durch Kinder
- Betrieb durch mehrere Personen
- Auf einem Gelände mit Hindernissen (Kabel, herumliegende Teile...)
- Betrieb ohne Schutzvorrichtungen
- Bei Regen oder feuchter Umgebung



ÜBERNAHME DES GERÄTES

1. SICHERHEITSHINWEISE UND UMWELTSCHUTZ

DIE NICHTBEACHTUNG DER WARHNHEISE AUS DIESEM HANDBUCH KANN SEHR SCHWERE VERLETZUNGEN ZUR FOLGE HABEN UND/ODER DAS GERÄT BESCHÄDIGEN.

Zum besseren Verdst'eihen der Sicherheitshinweise werden in diesem Handbuch folgende Symbole verwendet:



Dieses Symbol "WARNUNGEN" weist auf Handlungen oder Verhaltensweisen hin, die ene gefährliche Situation hervorrufen können bzw. durch einen Contact mit gefährlichen Teilen zu schweren Verletzungen führen können.



Dieses Symbol "VORSICHT" weist auf wichtige Punkte hin, durch welche das Gerät bei Nichtbeachtung zerstört werden kann.

Beschreibung der auf der Maschine befindlichen Symbole:



Gefahr für Verletzungen und Materialbeschädigungen.
Den Motor ausschalten bevor Sie voll tanken.



Vor der Anwendung lesen Sie das Benutzerhandbuch.



Tragen Sie beim Gebrauch des Gerätes eine Sicherheitsbrille und einen Gehörschutz. Tragen Sie einen Schutzhelm.



Tragen Sie Sicherheitsschuhe



Tragen Sie Sicherheitshandschuhe



Die Abgase des motors enthalten Kohlenmonoxid. Das Gerät niemals in einen geschlossenen raum betreiben.



Offene Flammen nicht erlaubt.



Rauchen verboten.



Entflammbar. Niemals den Benzintank innerhalb von geschlossenen Räumen und niemals während des Betriebes auffüllen. Lassen Sie den Motor 2 Minuten erkalten, bevor Sie Kraftstoff einfüllen.



Geben Sie Öl zum Schmieren der Kette hinzu.



Heißer Bereich. Die Teile des Auspuffs und des Motors nicht anfassen, bevor diese abgekühlt sind.



Stoppen des Motors



Garantierter Schalleistungspegel.



Drehzahl



Erfüllt die Auflagen der europäischen Richtlinien hinsichtlich der Sicherheit.



Es ist untersagt, die Schutzvorrichtungen des Gerätes zu entfernen oder zu verändern.



Nicht mit dem Hausmüll entsorgen.



Achtung! Rückschlaggefahr.



Nicht dem Regen aussetzen.



Benzin und Öl für den Motor (Gemisch)



Öltank für die Kette.



Das Gerät mit beiden Händen festhalten.



Die Bremse in die vordere Position bringen, um die Drehung der Kette zu stoppen. Durch die hintere Position der Bremse wird diese freigegeben.



Länge der Kettenführung.



Maschinengewicht



Starterklappe



Schnittdurchmesser max.

Ø 25 cm



Anwerfer



HINWEISE VOR JEDER ANWENDUNG



- Lesen Sie sorgfältig das Benutzerhandbuch vor jeder Anwendung.
- Überlassen Sie die Nutzung des Gerätes nur Personen, die ebenfalls vorher das Nutzer-Handbuch gelesen haben.
- Lassen Sie niemals Kinder an Ihre Motor-Säge.
- Prägen Sie sich die Bedeutung der auf Ihrem Gerät angebrachten Symbole ein.
- Die Maschine darf niemals benutzt werden, wenn Medikamente eingenommen wurden, die schläfrig machen oder Überkeit hervorrufen. Auch nicht bei Konsum von Drogen, Alkohol oder gefährlichen Substanzen, durch welche Reflexe und die Entscheidungsfähigkeit beeinträchtigt werden können.
- Der Bediener der Maschine ist verantwortlich für Unfälle und unvorhergesehene Vorfälle. Seien Sie also besonders wachsam und halten Sie Ihr Arbeitsumfeld im Auge, wenn Sie das Gerät benutzen, reinigen oder warten.
- Beim Schneiden von kleinen zweigen ist besondere Vorsicht geboten, da Teile herausgeschleudert werden können.
- Die Motorsäge niemals bei Regen einsetzen und niemals bei schlechter Sicht.
- Das Gerät nicht dem Regen aussetzen.
- Das Gerät nicht innerhalb eines Baumes einsetzen.

WARNHINWEIS: Dieses Gerät darf nur von Personen benutzt werden, die zum Entasten von Bäumen befähigt sind. Lesen Sie die Betriebsanleitung.



Umgang mit Kraftstoff und Öl

- Nicht in der Nähe des Gerätes rauchen.
- Verwenden Sie zum Einfüllen von Benzin oder Öl immer einen Trichter. Falls Benzin außerhalb des Tanks verschüttet wird, stellen Sie das Gerät an einen anderen Ort, bevor Sie den Motor starten.
- Betanken Sie Ihr Gerät niemals mit Benzin oder Öl, wenn der Motor noch läuft oder noch warm ist: Verbrennungsgefahr.
- Entfernen Sie niemals die Deckel des Benzin- oder Öltanks, wenn der Motor noch läuft oder noch warm ist.
- Der Tankvorgang für Benzin oder Öl darf nur im Freien und fern von jeglichen Zündquellen durchgeführt werden (insbesondere ist es ausdrücklich verboten, in der Nähe jeder Handhabung von Kraftstoff oder Öl zu rauchen).



Umgang mit Benzin und Motoröl

- Dieses Gerät arbeitet mit einem Zwei-Takt-Motor. Dies erfordert einen speziellen Kraftstoff für Zwei-Takt-Motoren (Benzin-Öl- Gemisch).
- Verwenden Sie vollsynthetisches Öl für 2-Takt-Motoren
- Verwenden Sie KEIN Öl vom Typ BIA oder TCW.
- Empfohlenes Verhältnis Benzin/Öl: 40:1.
- Das Gerät kann auch mit einer Mischung aus Superbenzin (95 ROZ) und dem oben genannten synthetischen Öl verwendet werden.
- Seien Sie vorsichtig, wenn Sie Öl und Benzin vermischen.
- Füllen Sie die erforderlichen Mengen Öl und Benzin in einen für Kraftstoff geeigneten Kanister (gemäß dem empfohlenen Verhältnis) und mischen Sie das Ganze durch Schütteln. Schütteln Sie den Kanister eine Minute lang.
- Achten Sie darauf, dass Kraftstofftank und Kanister wieder gut verschlossen werden, bevor Sie das Gerät starten.
- Entfernen Sie sich mindestens 3 Meter von der Kraftstoffquelle, bevor Sie den Motor starten.



Umgang mit Kettenöl

- Dieses Öl wird zur Schmierung der Kette benötigt. Das Gerät hat dafür einen speziellen Öltank.
- Dieses Gerät wird mit Kettenöl betrieben.
- Bewahren Sie das Öl in einem dafür geeigneten Behältnis auf.
- Beim Ölwechsel oder Auffüllen ist darauf zu achten, dass kein Fremdkörper in den Öltank gelangt.





Vor dem Betrieb der Kettensäge

- Wenn die Kettensäge strapaziert wird, die den Rahmen einer normalen Anwendung sprengen (zum Beispiel durch einen Stoß oder Sturz), dann muss unbedingt vor jedem erneuten Start sichergestellt werden, dass das Gerät noch einwandfrei funktioniert. Hauptsächlich ist dabei zu überprüfen, dass sich die Kette im Leerlauf nicht dreht und dass die Kettenbremse beim Ziehen des vorderen Schutzes auslöst.
- Stellen Sie sicher, dass sich Kette und Gerät vor dem Einsatz in einem einwandfreien Zustand befinden.
- Vergewissern Sie sich, dass der Sicherheitsgriff nicht eingeklemmt ist und nach Loslassen wieder gut in seine ursprüngliche Stellung geht.
- Vergewissern Sie sich, dass die Sicherheitsvorrichtungen vorhanden und am Gerät gut befestigt sind.
- Tragen Sie geschlossene Schuhe und eine lange Hose. Arbeiten Sie niemals barfuß oder mit offenen Schuhen.
- Vermeiden Sie Schmuck, der sich in der Maschine verfangen kann. Binden Sie Ihre Haare zusammen und tragen Sie keine weite Kleidung und keine Krawatte.
- Zum Schutz vor Spänen und umherfliegenden Teilen tragen Sie bitte eine Schutzbrille.
- Zum Schutz vor dem Lärm der Maschine tragen Sie bitte einen Kapselgehörschutz oder Ohrstöpsel.
- Tragen Sie Kleidung und Schutzvorrichtungen gemäß Vorschrift. Tragen Sie passende Sicherheitsschuhe mit Schnitenschutz-Belag, rutschfester Sole und Stahlkappe. Tragen Sie einen Gesichtsschutz und stellen Sie sicher, dass dieser gut angepasst ist. Ein Gesichtsschutz bietet keinen ausreichenden Schutz für die Augen. Schützen Sie auch Ihren Kopf durch Tragen eines Helms, dies jedes Mal dann, wenn eine Gefahr durch fallende Objekte besteht.
- Überprüfen Sie Ihre Arbeitsumgebung und stellen Sie sicher, dass sich dort keine Elektrokabel, Drähte oder Metallteile befinden, die das Gerät beschädigen könnten.
- Vergewissern Sie sich vor dem Start der Maschine, dass nichts durch die Kette berührt wird.
- Halten Sie das Gerät während des Betriebes immer mit beiden Händen fest.
- Das Gerät darf während des Betriebes niemals Kontakt zu anderen Körperteilen bekommen. Einziger Kontakt sind die Hände, die im Betrieb die beiden Griffe halten.
- Entfernen Sie die Schutzabdeckung der Kettenführung, bevor Sie die Säge benutzen.
- **WICHTIG: Die Maschine wird ohne im Motor eingefüllten Kraftstoff und ohne Öl angeliefert. Das Gerät wurde im Herstellerwerk zusammengebaut und getestet.**
- Füllen Sie den Tank für das Kettenöl auf.
- Füllen Sie den Kraftstofftank mit dem Benzin-Öl-Gemisch auf.



WÄHREND DES ARBEITENS MIT DER KETTENSÄGE

- Starten Sie das Gerät an einem Ort im Freien.
- Verwenden Sie das Gerät niemals, wenn sich andere Personen, kleine Kinder oder Haustiere in der Nähe aufhalten.
- Arbeiten Sie nur bei Tageslicht oder guter künstlicher Beleuchtung; auf jeden Fall mit perfekter Sicht auf das was Sie tun.
- Bringen Sie keine Körperteile in die Nähe der Kette des Gerätes.
- Versuchen Sie niemals, in der Kette verklemmte Teile zu entfernen, wenn sich die Kette noch dreht. Stellen Sie sicher, dass die Zündkerze herausgenommen wurde, bevor Sie Teile von der Kette entfernen.
- Arbeiten Sie niemals im Regen oder bei Gewitter. Wenn Blitzgefahr besteht, machen Sie das Gerät sofort aus und begeben Sie sich an einen geschützten Ort.
- Erkennen Sie frühzeitig Böschungen und Gräben, um zu verhindern, dass Sie ausrutschen und die Maschine mit sich ziehen.
- Beim Sägen können Rauch, Dämpfe und Stäube durch Schmieröl oder Sägespäne entstehen, die gesundheitsschädlich sind.
- Seien Sie besonders vorsichtig, wenn Sie rückwärts gehen. Vergewissern Sie sich dabei hauptsächlich, dass keine Hindernisse oder Löcher vorhanden sind.
- Wenn Schutzvorrichtungen beschädigt sind, muss das Gerät sofort gestoppt werden. Die Arbeit darf erst dann wieder aufgenommen werden, nachdem die beschädigten Teile ausgewechselt wurden.
- Bei Hindernissen den Motor nicht beschleunigen.
- Es ist strengsten untersagt, Änderungen am Gerät vorzunehmen und hauptsächlich die Schutzvorrichtungen zu entfernen oder unwirksam zu machen.
- Wenn Sie das Gerät an einer Straße benutzen, berücksichtigen Sie dabei den Straßenverkehr und seien Sie sehr vorsichtig, bevor Sie eine Straße überqueren.
- **ACHTUNG**, die in diesem Handbuch angegebenen Pegel für Lärm und Vibration sind die für den Betrieb des Gerätes geltenden Maximalwerte. Bei unterlassener Wartung oder durch den Einsatz von Ersatzteilen, die nicht vom Hersteller zugelassen sind, können zusätzliche Vibrationen und Lärmpegel entstehen, die die genannten Werte überschreiten und zugleich einen vorzeitigen Verschleiß des Gerätes bewirken.
- Langfristig kann das regelmäßige Nutzen von Kettensägen Gelenkbeschwerden (an Handgelenken und Ellbogen) hervorrufen, sowie Störungen des peripheren Nervensystems und Durchblutungsprobleme im (Raynaud-Syndrom : Durchblutungsstörungen in den Finger). Durch folgende Vorkehrungen werden diese Risiken abgeschwächt:
 - Halten sie ihre Hände warm (tragen sie warme Handschuhe)
 - Legen sie Pausen ein
- Halten Sie die Maschine am vorderen Haltebügel und hinteren Griff immer gut fest, um Rückschläge zu vermeiden.
- Achtung Rückschlaggefahr Mit Rückschlag ist das schlagartige ückschleudern der Kettensäge in Richtung Bedienperson gemeint. Dies passiert, wenn der frontale Teil der Kette auf Holz stößt oder wenn sich die Kette in der Kerbe verklemmt. Ein Rückschlag kann bewirken, dass man die Kontrolle über die Maschine verliert.

- Vermeiden Sie Rückschlag, indem Sie das Gerät korrekt mit Ihren Händen halten. Die linke Hand hält den vorderen Haltebügel und die rechte Hand den hinteren Griff.
- Vermeiden Sie Rückschlag, indem Sie die Schwertspitze der Kette nicht mit Zweigen, Ästen oder Baumstämmen in Kontakt bringen.
- Vermeiden Sie Rückschlag, indem Sie Holz mit hoher Gerätedrehzahl schneiden.
- Schneiden Sie nicht in einer Höhe oberhalb Ihrer Schultern.
- Schneiden Sie immer nur einen Ast gleichzeitig, um Rückschlag zu vermeiden.
- Schneiden Sie nicht zu schnell, um Rückschlag zu vermeiden.
- Stellen Sie sicher, dass Ihre Hände frei von Rückständen des Öl-Benzin-Gemischs sind.
- Verwenden Sie das Gerät ausschließlich im Freien an gut belüfteten Orten. Die Abgase beinhalten Kohlenmonoxyd. Das Gerät niemals in einem geschlossenen Raum starten.
- Halten Sie die Kettensäge fest mit beiden Händen, wobei die Griffe des Gerätes durch Daumen und Finger umschlungen werden. Positionieren Sie Ihren Körper und Ihre Arme so, dass Sie den Kräften eines Rückschlags standhalten.
- Es ist möglich, dass der Einsatz dieses Gerätes durch lokale und nationale Regeln eingeschränkt wird.



UMWELTSCHUTZ

- Dieses Gerät wurde in einer Verpackung angeliefert, die zu deren Schutz während des Transports dient. Entsorgen Sie die Verpackung nicht, bevor Sie sich von der einwandfreien Funktionsweise des Gerätes überzeugt, und sich vergewissert haben, dass kein Zubehörteil darin zurückgelassen wurde. Verwenden Sie die Verpackung weiter oder bringen Sie sie in ein Recycling-Center.
- Altöl darf nicht in die Natur gelangen und auch nicht mit dem Hausmüll entsorgt werden. Altöl und alle damit verunreinigten Lappen sind in einem Recycling-Center abzugeben.
- Am Ende der Geräte-Lebensdauer, das Gerät nicht einfach wegwerfen. Bringen Sie es in ein zugelassenes Recycling-Center.

2. PRODUKTBESCHREIBUNG

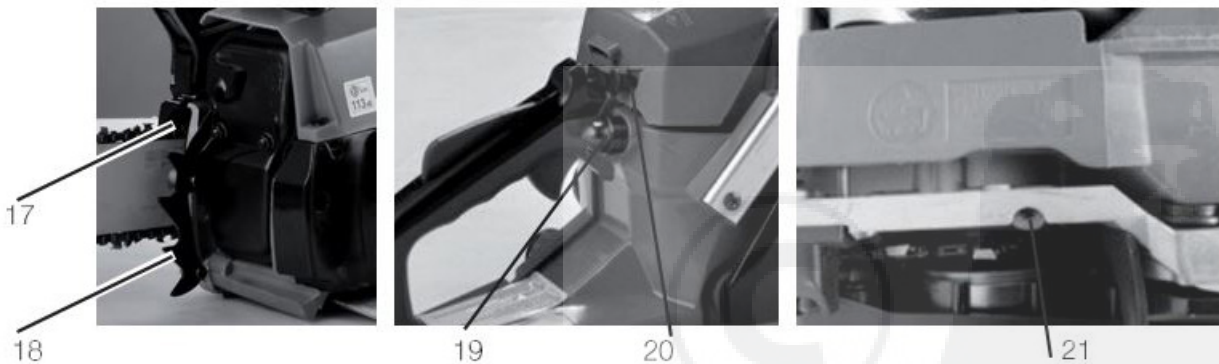
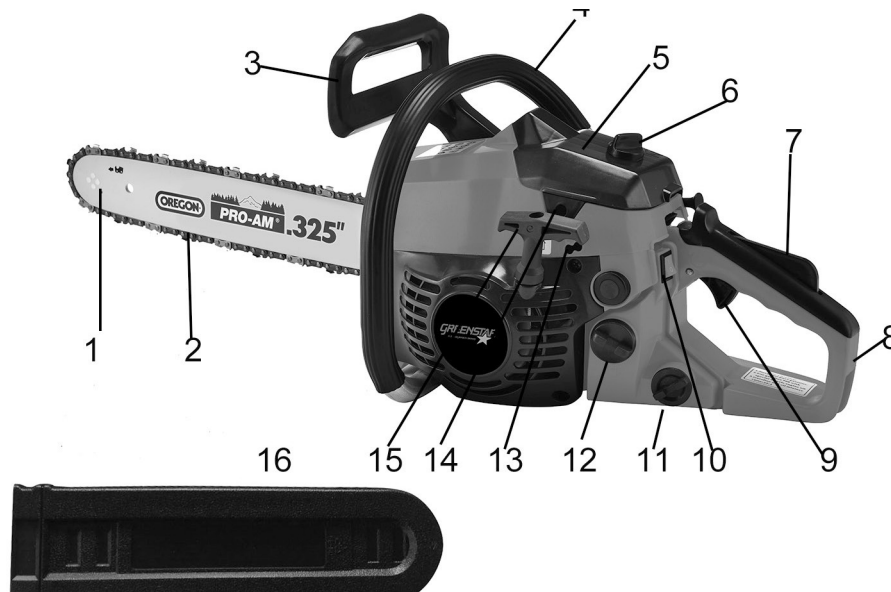

- | | | | |
|-----|--|-----|--|
| 1. | Kettenführung | 11. | Start-Stopp-Schalter |
| 2. | Sägekette | 12. | Kraftstofftank |
| 3. | Vorderer Handschutz | 13. | Einstellschraube Luftzufuhr |
| 4. | Griff vorne | 14. | Einstellschraube Leerlauf |
| 5. | Deckel (Vorhandensein des
Luftfilters) | 15. | Anwerfer |
| 6. | Schraubendeckel für Zugang zum
Luftfilter | 16. | Öltank |
| 7. | Startklappe | 17. | Kettenspanner |
| 8. | Verriegelung der Beschleuniger
funktion | 18. | Kralle |
| 9. | Griff hinten | 20. | Einstellsystem für
Ölpumpenleistung |
| 10. | Beschleunigerhebel | 21. | Kettenabdeckung |

3. MONTAGEANLEITUNG

Lesen Sie alle Anweisungen dieses Handbuchs komplett durch, bevor Sie versuchen, das Gerät zusammenzubauen oder in Betrieb zu nehmen.

ENTNAHME DES GERÄTES AUS DEM KARTON



Das Gerät wird ohne Öl und ohne Kraftstoff im Tank angeliefert.

- Dieses Gerät muss vor seiner Anwendung zusammengebaut werden.
- Entnehmen Sie das Gerät sorgfältig aus dem Karton, entfernen Sie das gesamte Verpackungsmaterial und schneiden Sie die Befestigungen der Verpackungsteile durch.
- Prüfen Sie die Verpackung eingehend, damit keine eventuell darin enthaltenen Zusatzeile verloren gehen.
- Vergewissern Sie sich, dass das Produkt in einem guten Zustand ist.



Wenn das Produkt beschädigt ist, verwenden Sie es nicht, da seine Nutzung eine Gefährdung darstellen kann. Nehmen Sie Kontakt mit dem Kundendienst von auf.

Halten Sie kleine Kinder von den Verpackungsteilen fern, da diese eine Gefahr darstellen können (hauptsächlich wegen der Erstickengefahr mit Kunststoff-Beutel).



Dieses Gerät ist bei der Anlieferung teilweise zusammengebaut. Beim Öffnen des Karton müssen folgende Teile vorhanden sein:

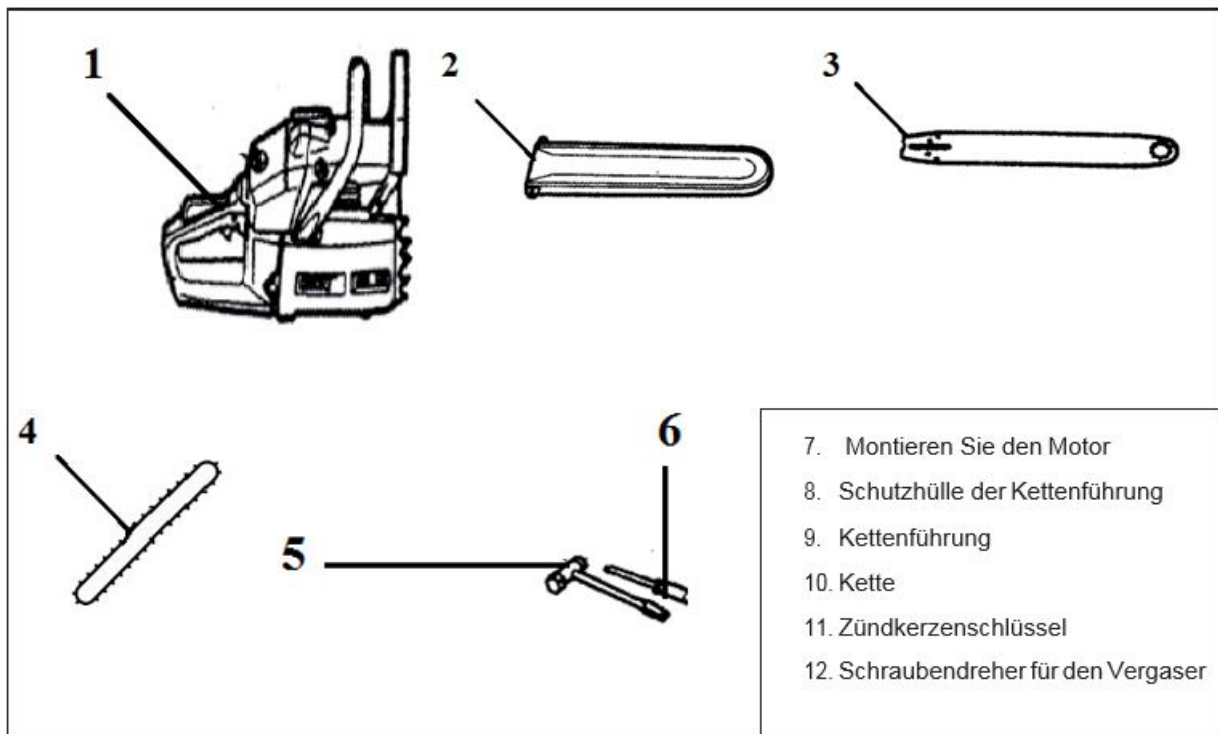

Tragen Sie passende Schutzkleidung für die Handhabung der Werkzeuge. Seien Sie vorsichtig hinsichtlich der scharfen Kanten der Kette. Tragen Sie Schutzhandschuhe.

Montage der Kette

1. Ziehen sie die Kettenbremse zum vorderen Haltebügel um sicher zu gehen, dass diese nicht eingelegt ist. Lösen Sie die Muttern und entfernen Sie das Gehäuse der Kettenführung.

- a. Kettenabdeckung
- b. Öffnung der Kettenführung
- c. Kupplung (Übertragungsritzel hinten)

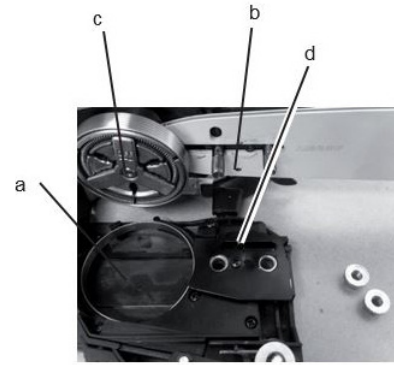

2. Bringen sie die Kettenführung an die dafür an der Motoreinheit vorgesehene Stelle. Setzen Sie den Bolzen der Kettenspannschraube (d) gegenüber der Bohrung (b) ein.

3. Positionieren sie die Kette auf die Kettenführung.



Achten Sie auf die Richtung der Kette.
Positionieren Sie die Zähne nach außen.

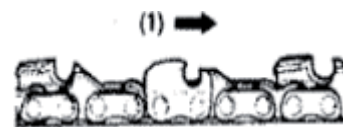

4. Befestigen Sie die Kettenabdeckung wieder am Motorblock mit den Muttern.

5. Stellen Sie die Spannung der Kette ein, indem Sie die Spanschraube soweit drehen, bis die Kette die innere Seite der Führung berührt.

6. Ziehen Sie die Muttern dann fest an. Überprüfen Sie die Kettenspannung, indem Sie die Kette mit geringer Leistung drehen lassen. Falls erforderlich, justieren Sie die Kettenspannung erneut.

7. Anziehen der Spanschraube.

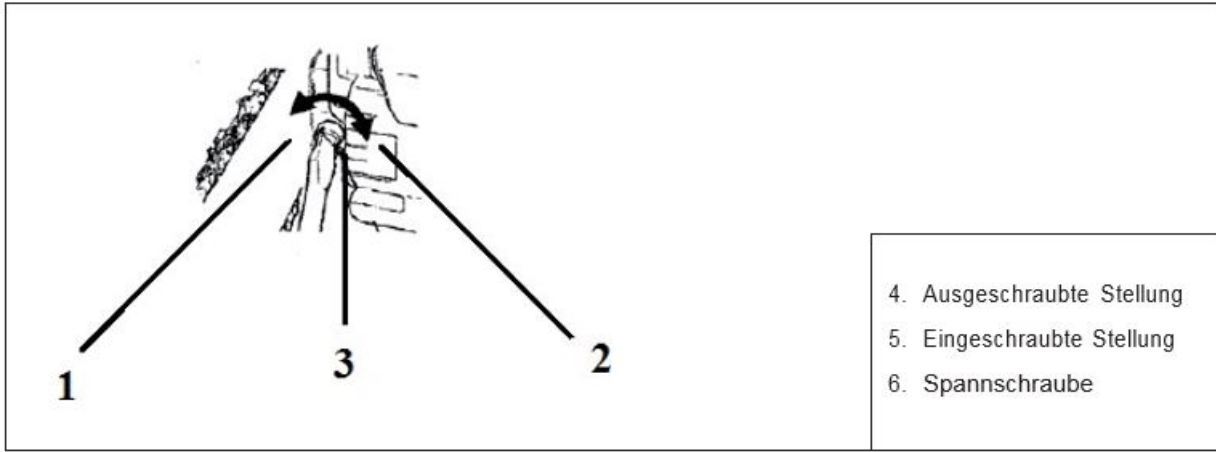

Denken Sie daran, den Zustand und die Spannung der Kette regelmäßig zu überprüfen.
Denken Sie daran, die Kette regelmäßig festzuziehen.

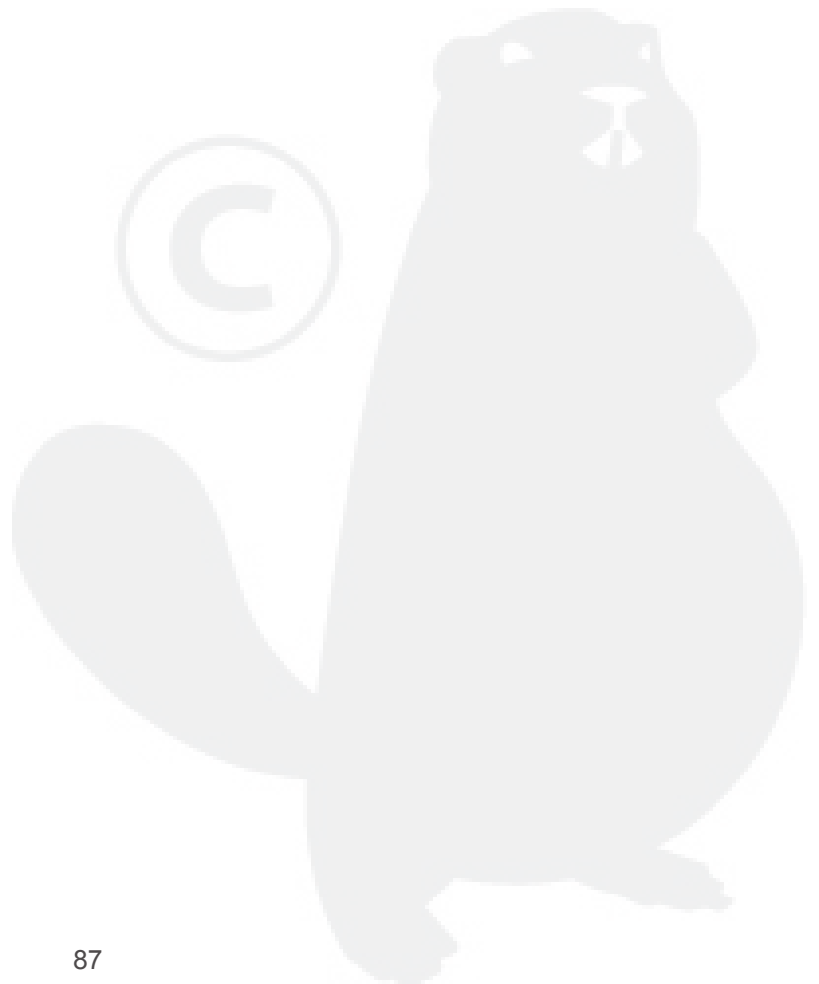

ANDWENDUNGS-UND WARTUNGSANLEITUNG

1. ANWENDUNGSHINWEISE

STARTEN DES GERÄTES



Die Kettenbremse muss vor jedem start des Gerätes eingerastet sein. Dabei muss ein Klickgeräusch hörbar sien.

- Bevor Sie das Gerät starten, prüfen Sie die Stände für Kraftstoff und Öl. Überprüfen Sie ebenfalls die Kettenspannung und die Sicherheitsbremse.

- Stellen sie den Ein/Aus-Schalter des Motors (Nr.1) auf die Betriebsposition « I ».
- Aktivieren Sie das Schutzsystem (2) und (3).



- Aktivieren Sie das Schutzsystem, betätigen Sie die Kraftstoffzuführung auf der linken Seite der Maschine (3-mal drücken) und schrauben Sie den Choke in die Start- Position. Es gibt 3 Positionen, von denen 2 zum Starten der Maschine dienen. Stellen Sie den Choke vor dem Start der Maschine auf die Position (a) oder (b).

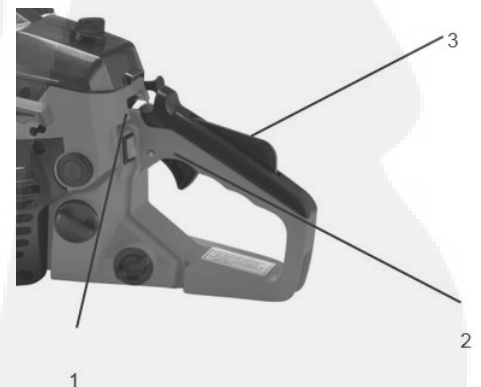

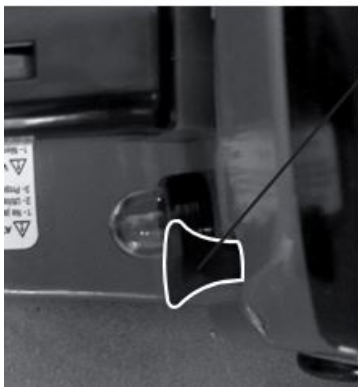
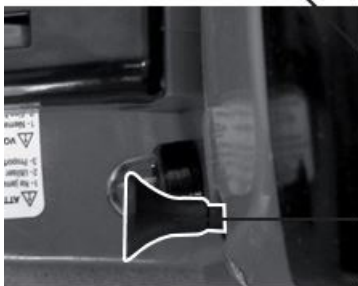
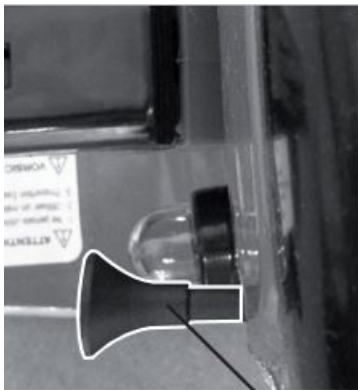

Starterklappe:

- a. Bei kalter Maschine (STARTERKLAPPE)
- b. Bei schon warmer Maschine (STARTEN)
- c. Bei laufender Maschine (IM BETRIEB)

• Wenn das Gerät unmittelbar nach einem Abschalten erneut gestartet. Bewegen , um die Drossel in der Position (b) (mit der Kupplung in der Startposition).

• Halten Sie eine Hand - Kamera auf der Frontgriff • und ziehen Sie mit der anderen Hand den Krug.





- Bei nicht ausreichend gespannter Kette das Gerät nicht starten.
- Die Arbeit nicht starten, wenn das Gerät nur durch eine Hand gehalten wird.

ÜBERPRÜFUNG DER KUPPLUNG & EINSTELLUNG DER GESCHWINDIGKEIT IM LEERLAUF



- Bei jeder Anwendung ist sicher zu stellen, dass die Kette im Leerlauf nicht angetrieben wird.
- Die Leerlaufgeschwindigkeit beträgt ca. 3000 Umdrehungen/Minute. Diese kann mit einem Drehzahlmesser festgestellt werden.
- Sollte die Kette im Leerlauf angetrieben werden, sind folgende Leerlaufeinstellungen durchzuführen:

Drehen sie die Leerlauf-Anschlag-Schraube (T) entgegengesetzt dem Uhrzeigersinn, bis die Kette zum Stillstand gekommen ist, und dann noch eine weitere 1/4-Umdrehung in die gleiche Richtung.

Wenn diese Einstellung mittels Schraube (T) auch bei feiner Justierung nicht ausreicht, dann drehen sie die Gemischeinstellschraube (L) des Leerlaufs um eine halbe Umdrehung.

- Wenn sich der Motor im Leerlauf abwürgt, ist die Geschwindigkeit des Leerlaufs wie folgt einzustellen:
 - Drehen sie die Leerlauf-Anschlag-Schraube (T) entgegengesetzt dem Uhrzeigersinn, bis die Kette zum Stillstand gekommen ist, und dann eine 1/4-Umdrehung in die entgegengesetzte Richtung.
 - Wenn diese Einstellung mittels Schraube (T) auch bei feiner Justierung nicht ausreicht, dann drehen sie die Gemischeinstellschraube (L) des Leerlaufs um eine halbe Umdrehung.
- Wenn sich die Kette trotz der Einstellungen im Leerlauf weiter dreht, wenden sie sich an den Kundendienst.

BENZIN-ÖL-GEMISCH FÜR DEN MOTOR

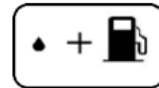

- Zum Betrieb des Motors ist ein Benzin-Öl-Gemisch erforderlich.

Diese Logo befindet sich auf dem Kraftstofftank

- Niemals die maximale Füllhöhe für das Benzin/Öl-Gemisch überschreiten. Verwenden Sie vollsynthetisches Öl für 2-Takt-Motoren und Superbenzin (95 ROZ). Lagern Sie das Gemisch nicht länger als 6 Monate, da es danach nicht mehr verwendet werden kann.
- Halten Sie immer ein Verhältnis 40:1 (Benzin:Öl) ein.
- Immer reinigen, wenn Kraftstoff verschüttet wurde.



- Wenn Sie die Maschine länger als 6 Monate lagern wollen, den Kraftstofftank vor der Lagerung immer entleeren, um Problemen vorzubeugen.
- Entleeren Sie den Tank, indem Sie den Motor so lange drehen lassen, bis kein Kraftstoff mehr vorhanden ist. Verwenden Sie für den Einsatz in der nächsten Saison ein neues Benzin-Öl-Gemisch.
- Verwenden Sie immer den richtigen Kraftstoff. Wenn das nicht der Fall ist, besteht die Gefahr einer zu hohen Temperatur des Motors, wodurch das Gerät beschädigt werden kann.

WIE WIRD DAS ÖL-BENZINGEMISCH HERGESTELLT?



- Seien Sie sehr vorsichtig, wenn Sie das Gemisch schütteln.
- Dosieren Sie die zu mischenden Mengen Öl und Benzin.
- Füllen Sie einen Teil des dosierten Benzins in einen für Kraftstoff zugelassenen Kanister.
- Füllen Sie nun das vorher dosierte Öl hinzu und schütteln Sie das Ganze kräftig durch.
- Füllen Sie nun den Rest des Benzins hinzu und schütteln Sie die Mischung während einer Minute. Ein unzureichendes Schütteln kann ein gefährliches Fehlverhalten der Maschine zur Folge haben.
- Füllen Sie den Kraftstoff-Tank der Maschine bis zu 80 % der Maximal-Füllmenge auf.
- Schließen Sie den Tankdeckel und vergewissern Sie sich, dass kein Kraftstoff auf den Boden verschüttet wurde.

ÖLTANK BEFÜLLEN



- Dieses Symbol befindet sich auf dem Öltank.
- Stellen Sie die genaue Lage der Ölzuführung zur Kettenschmierung mit einem Schraubendreher ein. Dieses Symbol befindet sich unten am Motorblock.

FÜLLEN SIE ÖL EIN, BEVOR SIE DEN MOTOR STARTEN

Der Ölstand ist vor jeder Anwendung zu überprüfen und wenn erforderlich, ist Kettenöl nachzufüllen.



- Verwenden Sie kein Altöl, dies kann das Gerät beschädigen.
- Überprüfen Sie das Öl vor jeder Anwendung des Gerätes.
- Dieses Gerät wird ohne Öl für die Kettenschmierung angeliefert.

KETTENBREMSE

Dieses Gerät ist mit einer automatischen Kettenbremse ausgestattet, um somit mögliche Folgen eines Rückschlages gering zu halten. Diese Bremse kann auch von Hand betätigt werden. Der Bremsgriff befindet sich vor dem vorderen Griff.

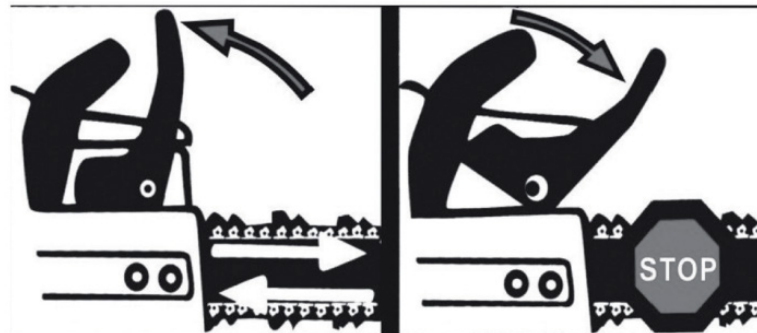

Zum Lösen der Bremse ist der Bremsgriff in Richtung vorderer Haltebügel zu ziehen, bis er durch ein Click-Geräusch einrastet.

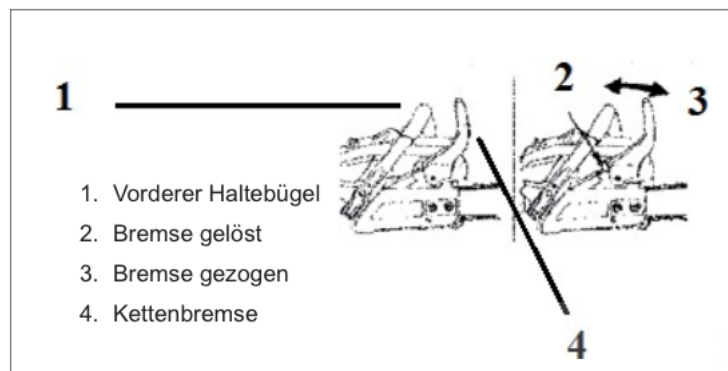

Vergewissern Sie sich täglich, dass die Bremse nicht blockiert ist, und dass der Bremsgriff hinsichtlich Sicherheit korrekt funktioniert.

Zum Überprüfen der Kettenbremsen-Funktion gehen Sie in folgenden Schritten vor:

- Machen Sie den Motor aus.
- Halten Sie das Gerät waagrecht und nehmen Sie Ihre Hand weg vom vorderen Haltebügel. Der frontale Bereich der Kette sollte Holz berühren, um zu sehen, dass die Kettenbremse auslöst.

Sollte die Bremse nicht auslösen, wenden Sie sich an den Kundendienst.

Wenn der Motor bei gezogener Bremse mit hoher Drehzahl weiter läuft, besteht die Gefahr, dass das Gerät wegen der überhitzten Kupplungsteile beschädigt wird. Wenn die Bremse während der Schneidarbeiten ausgelöst hat, ist der Gashebel sofort loszulassen, um somit den Motor zu stoppen.

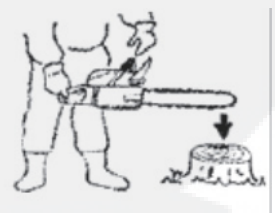

STOPPEN DES MOTORS

- Lassen Sie den Gashebel los, damit der Motor langsamer werden kann, was mehrere Minuten in Anspruch nimmt.
- Stellen Sie den Motorschalter auf die Position « O ».

SÄGEN VON HOLZ



- Das Gerät darf nur zum Sägen von Holz verwendet werden.
- Verwenden Sie beim Sägen von Holz keine übermäßige Kraft. Üben Sie nur einen leichten Druck auf das Gerät aus.
- Seien Sie wachsam hinsichtlich der Gefahr des Rückschlags. Diese Kettensäge ist mit einer Kettenbremse ausgerüstet, um Rückschläge zu verhindern. Wenn der untere Teil der Kettenführung beim Sägen hängen bleibt oder auf einen Fremdkörper trifft, dann wird die Säge nach vorne gedrückt. Beim Sägen eines dicken Astes ist die Kralle fest gegen das Holz zu drücken, um die Kippwirkung zu verringern.

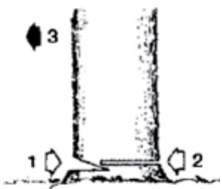

- Wählen Sie die Fallrichtung des Baumes in Abhängigkeit von der Wind-Situation.
- Es ist wichtig, dass der Einsatzort für den Sägenführer einen sichern Stand erlaubt.
- Schneiden Sie eine Fallkerbe (Nr. 1), die ein Drittel der Breite des Stammes ausmacht.
- Machen Sie den Fallschnitt (Nr. 2) auf der von der Kerbe und der Fallrichtung entgegengesetzten Seite des Baumes (Nr.3).



- Benachrichtigen Sie Ihre Nachbarschaft im Voraus, wenn Sie einen Baum fällen oder Äste zurückschneiden wollen.
- Vergewissern Sie sich immer, dass Sie sicher stehen.
- Seien Sie besonders wachsam, wenn Sie in einer Hanglage arbeiten.

Schneiden eines Holzstücks am Boden

- Sägen Sie in der Mitte des Holzes und entgegengesetzt der Faserrichtung.



Schneiden eines auf Holz aufgebockten Stammes

- Im Bereich A: Sägen Sie eine Kerbe in das erste Drittel des Bereichs A unterhalb des Stammes (Nr. 1). Dann vervollständigen Sie den Schnitt auf der entgegengesetzten Seite (Nr. 2).
- Im Bereich B: Sägen Sie eine Kerbe von oben in das erste Drittel des Bereichs B (Nr. 1) und vervollständigen Sie den Schnitt dann von oben (Nr. 2).

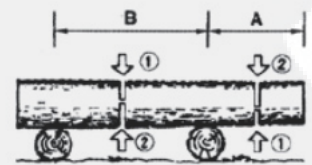

Schneiden von Ästen an einem auf dem Boden liegenden Baum

- Prüfen Sie, auf welcher Seite der zu schneidende Ast liegt.
- Sägen Sie eine Kerbe auf der Seite (Nr. 1) und vervollständigen Sie den Schnitt dann auf der Seite (Nr. 2).
- Ein Zweig/Ast kann zurückfedern. Seien Sie besonders vorsichtig.

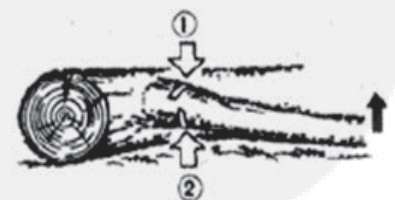

Schneiden von Ästen am stehenden Baum

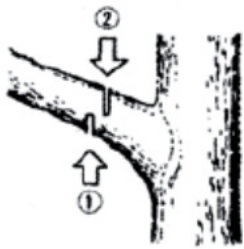

- Beginnen Sie mit einem ersten Schnitt von unten (Nr. 1) und beenden Sie mit einem Schnitt von oben (Nr. 2)
- Arbeiten Sie nicht auf unsicherem Boden und nicht auf einer Leiter. Es besteht die Gefahr, das Gleichgewicht zu verlieren.
- Gehen Sie nicht mit Gewalt vor.
- Sägen Sie nichts oberhalb Ihrer Schultern.
- Halten Sie die Maschine immer mit beiden Händen.

EMPFEHLUNGEN FÜR EINEN GUTEN SCHNITT

- Überprüfen Sie die Fallrichtung des zu sägenden Astes.
- Halten Sie sich nicht dort auf wo der Ast vielleicht hinfallen könnte.
- Schneiden Sie größere Äste in mehreren Etappen.
- Arbeiten Sie niemals von einer Leiter aus. Diese Position ist nicht stabil genug und gefährlich.
- Machen Sie mit dem Gerät keine Hin- und Zurückbewegungen.
- Vergewissern Sie sich, dass das sägende Holz im Durchmesser den technischen Maschinendaten entspricht.
- Machen Sie zunächst einen Einschnitt von unten und schneiden Sie dann von oben.
- Niemals beim Schnitt übermäßige Kraft anwenden, vielmehr die Kette begleiten. Wenn Sie forcieren, kann das Gerät Schaden nehmen, was dann die Kette und die Kettenführung im Ast verklemmt.
- Wenn Kette und Kettenführung eingeklemmt sind, stoppen Sie die Maschine und lösen Sie sie unter Beachtung nötiger Schutzvorkehrungen.



2. PFLEGE UND WARTUNG

NACH DEM SÄGEN-REINIGUNG



- Vor jeder Reinigungs- oder Wartungsarbeit ist der Motor abzuschalten und das Zündkabel zu ziehen.
- Das Gerät darf nicht mit einem Hochdruckreiniger gesäubert werden.
- Reinigen Sie die Maschine sorgfältig nach jedem Arbeitseinsatz. Entfernen Sie Pflanzenrückstände, die sich in der Sägekette eingeklemmt haben.
- Bringen Sie den Kettenführungsschutz sofort wieder an, sobald die Reinigungs- oder Wartungsarbeiten beendet sind.
- Verwenden Sie weder chemische, alkalische oder scheuernde Substanzen, noch Reinigungsmittel oder ätzende Desinfektionsmittel, die der Oberfläche des Gerätes schaden könnten.

NACH DEM SÄGEN – WARTUNG UND LAGERUNG



- Vor jeder Reinigungs- oder Wartungsarbeit ist der Motor abzuschalten und das Zündkabel zu ziehen.
- Lagern Sie das Gerät an einem Ort, der für Kinder unzugänglich ist.
- Schmieren Sie die Kette und die Kettenführung.
- Bringen Sie den Kettenführungsschutz sofort wieder an, sobald die Reinigungs- oder Wartungsarbeiten beendet sind.
- Wenn Sie Einzelteile austauschen wollen, nehmen Sie ausschließlich Teile, die vom Hersteller zugelassen wurden.
- Tragen Sie bei Reinigungs- oder Wartungsarbeiten geeignete Kleidung und Schutzhandschuhe, um die Verletzungsgefahr zu verringern.
- Setzen Sie das Gerät niemals ein, wenn gewisse Teile abgenutzt oder beschädigt sind. Beschädigte Teile dürfen nicht instandgesetzt werden. Wenden Sie sich an den Kundendienst, um Originalersatzteile zu erhalten, die eine absolute Passgenauigkeit und Sicherheit garantieren.
- Für alle Einstell- und Wartungsarbeiten, die nicht in diesem Handbuch beschrieben sind, wenden Sie sich an den Kundendienst.
- Vergewissern Sie sich, dass die Kette gut gespannt, und die Befestigungsmuttern festgezogen sind. Überprüfen Sie auch, dass die Befestigungsmuttern der Kettenführung nicht beschädigt und korrekt festgezogen sind.
- Für jede Handhabung der Schneide-Kette tragen Sie bitte Schutzhandschuhe zum Schutz gegen Schneidverletzungen.

DIE ZÜNDKERZE



I 0.65 mm

- Wenn der Motor erkaltet ist, schrauben Sie die Zündkerze heraus und reinigen Sie diese mittels einer Metallbürste.
- Prüfen Sie mit einer Fühllehre, dass ein Abstand von 0,65 mm zwischen den Elektroden eingehalten wird.

DER LUFTFILTER

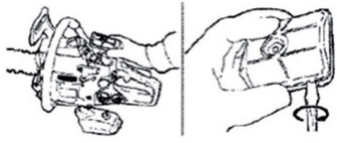

- Schrauben Sie den Stopfen ab und entfernen Sie den Deckel des Luftfilters, indem Sie auf die Befestigungsklammern drücken. Nehmen Sie das Filterelement heraus und reinigen Sie dieses mit einer Bürste. Wenn das Filterelement verstopft ist, legen Sie es in einen Behälter mit Benzin. Wenn Sie eine Blaseinrichtung benutzen, blasen Sie Luft von innen ein.
- Legen Sie das Filterelement wieder ein und rasten Sie den Deckel wieder ein.

WARTUNG DER KETTE

Ein schneller und effizienter Schnitt erfordert eine gepflegte Kette.

Folgende Vorzeichen deuten auf eine schlechte Wartung der Kette hin:

- Die Sägespäne sind klein und pulverförmig.
- Ein großer Kraftaufwand ist erforderlich, damit die Kette in das Holz eintaucht.
- Die Kette schneidet nur auf einer Seite.

Folgende Gegebenheiten an der Kette tragen zu einem schlechten Sägergebnis bei:

- Ein ungeeigneter Schleifwinkel kann die Gefahr eines Rückschlags erhöhen.
- Durch die Höhe des Tiefenanschlages wird die Tiefe des Eintauchens der Kettenmesser in das Holz bestimmt, sowie die Größe der entstehenden Späne. Eine zu große Tiefe begünstigt ein Rückschlagen, während eine zu geringe Tiefe die Späne verkleinert und die Schnitt-Effizienz verringert.
- Kettenglieder, die mit harten Objekten (z.B. Steinen) in Kontakt gekommen sind, oder durch scheuernde Materialien, wie Schlamm und Sand abgenutzt wurden.

SCHÄRFEN DER KETTENMESSER

Für eine optimale Leistung ist es unbedingt erforderlich, die Kette regelmäßig zu schärfen. Dies kann durch einen Fachmann, oder auch sie selbst erfolgen, wenn sie sich eine Schärfanleitung besorgen (stellen sie sicher, dass sie diesen Vorgang beherrschen). Schärfen Sie alle Messer unter Einhaltung des gleichen Schleifwinkels über die gleiche Länge. Eine gute und schnelle Sägequalität kann nur erreicht werden, wenn die Kettenglieder auf homogene Art geschliffen wurden.

Die Kette muss geschärft werden, wenn:

- die Sägespäne pulvrig werden
- es notwendig wird, Druck auf die Säge auszuüben
- der Schnitt nicht gradlinig ist
- erhöhte Schwingungen festgestellt werden
- sich der Kraftstoffverbrauch erhöht

Beim Arbeiten an der Kette müssen Schutzhandschuhe getragen werden.



BEIM SCHÄRFEN GEHEN SIE WIE FOLGT VOR

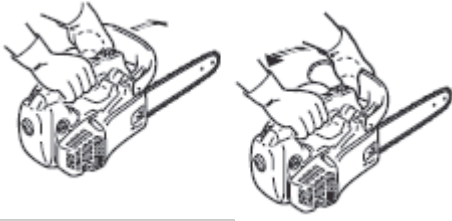

- Die Kettensäge muss ausgemacht und verriegelt sein, bevor sie geschärft wird. Blocken sie die Kette durch Drücken des Handschutzes im vorderen Bereich. Falls erforderlich, spannen sie die Kettenführung in einen Schraubstock, damit die Maschine beim Schärfen einen guten Halt hat.



- Führen Sie alle Schleifarbeiten im mittleren Bereich der Kettenführung durch.

- Verwenden Sie eine runde Feile mit 4,8 mm Durchmesser.

- Stützen sie die Feile auf der flachen Stelle des Zahnes mit einem Winkel von ca. 30° ab und schieben sie diese dann mit gutem Druck in Richtung der vorderen Zahn-Ecke. Beim Zurückziehen der Feile soll diese keinen Kontakt zum Zahn zu haben.

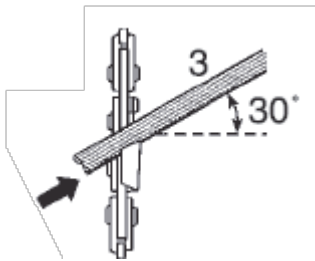

- Führen Sie einige Feilbewegungen für jeden der Zähne durch und beginnen Sie mit allen linken Zähnen.

- Gehen Sie dann genauso für alle rechten Zähne in entgegengesetzter Richtung vor.

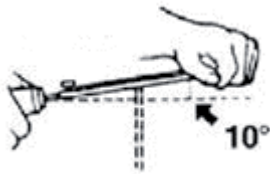

- Durch den Tiefenbegrenzer wird die Eindringtiefe in das Holz bestimmt, was die Dicke der Späne beeinflusst. Feilen sie so, dass ein 10 Grad-Winkel zwischen den Schneidzähnen entsteht, und dass die Tiefenbegrenzer 0,65 mm zurückstehen (Maß zwischen Angriffskante und Tiefenbegrenzer) für eine Ketten-teilung von 0,325" und 3/8".



- Entfernen Sie Metallspäne mit einer Metallbürste. Nachdem sie alle Zähne geschliffen haben

WECHSEL VON KETTE UND KETTENFÜHRUNG

1. Entfernen sie die beiden Muttern der Kettenführung und nehmen sie die seitliche Kettenabdeckung ab.
2. Die Kettenführung hat eine Aussparung für den Kettenführungsbolzen, Die Kettenführung so positionieren, dass der Bolzen der Kettenspannschraube in den dafür vorgesehenen Schlitz passt.
3. Montieren Sie die Kette auf dem Antriebsritzel und dann in die Kettenführung. Die an der Oberseite der Kettenführung angebrachten Kettenmesser müssen nach außen und in Kettendrehrichtung zeigen.

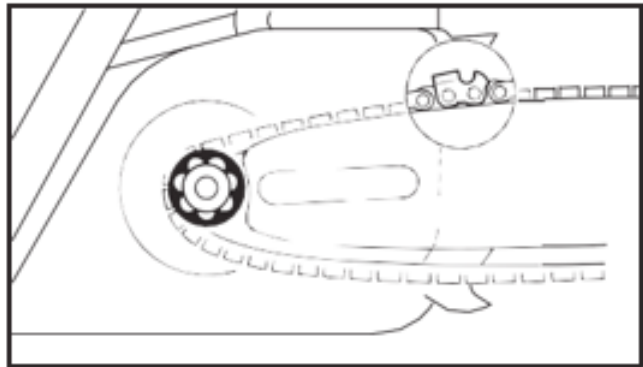
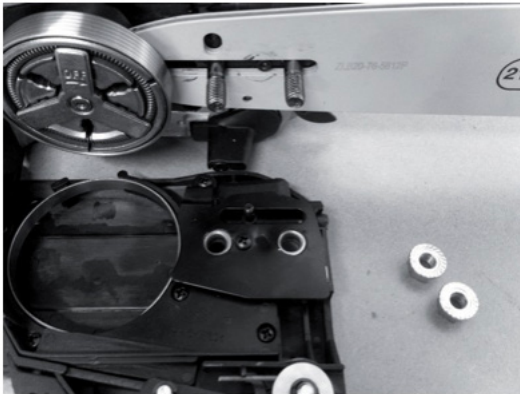

4. Bringen Sie das Gehäuse und die beiden Muttern der Kettenführung wieder an. Ziehen Sie die Befestigungsschraube der Kettenführung von Hand an. Zum Einstellen der Kettenspannung muss die Kettenführung frei beweglich bleiben.
5. Beseitigen Sie Spiel bei der Kette indem Sie die Kettenspannungsschraube im Uhrzeigersinn drehen. Achten Sie darauf, dass dabei die Kette in deren Aufnahme längs der Kettenführung bleibt.
6. Heben Sie das Ende der Kettenführung an, um das Spiel zwischen Kette und Führung zu überprüfen.
7. Lassen Sie das Führungsende los und drehen Sie die Kettenspannungsschraube eine halbe Drehung im Uhrzeigersinn.
8. Wiederholen Sie die Schritte 6 und 7 so lange bis kein Spiel mehr zwischen Kette und Führung besteht.
9. Halten Sie das Ende der Kettenführung fest und ziehen Sie die Befestigungsmutter dieser Führung fest an.
10. Die Kette ist korrekt gespannt, wenn sie auf der Unterseite der Kettenführung nicht lose ist. Es muss dann noch möglich sein, die Kette von Hand ohne Anstrengung auf der Führung zu drehen.



Siehe die Kompatibilitätstabelle für Kette und Kettenführung im Abschnitt «Technische Daten» am Ende des Benutzerhandbuchs.

Die in dieser Anleitung angegebenen Kombinationen sind zu beachten. Jede andere Kombination kann zu schweren Verletzungen führen.

EINSTELLUNG DER KETTENSPIANNUNG



- Um Verletzungen zu vermeiden, niemals während des Betriebes an der Kettensäge hantieren.
- Stoppen Sie den Motor des Gerätes.
- Lösen sie die Muttern. Drehen sie die Kettenspannschraube in Uhrzeigerichtung, um die Kettenspannung zu erhöhen. Ziehen sie die Muttern wieder an.

Anmerkung: Im kalten Zustand ist die Kette gespannt, wenn diese im unteren Teil der Kettenführung nicht nachgibt. Man muss dann die Kette per Hand ohne Kraftaufwand um die Führung drehen können.

Die Kettenspannung ist zu erhöhen, wenn die Kettenglieder ein Spiel zur Kettenführung aufweisen.

Es ist normal, dass sich eine neue Kette ausweitet. Die Spannung einer neuen Kette muss also in regelmäßigen Abständen geprüft werden.

DER KRAFTSTOFFFILTER

Verwenden Sie einen Haken, um den Filter (Nr. 1) von der Einfüllöffnung zu entfernen. Reinigen Sie den Filter mit Benzin oder ersetzen Sie ihn, falls erforderlich. Setzen Sie den Filter wieder ein.

Achten Sie beim Herausnehmen des Filters darauf, dass keine Fasern und kein Staub in die Öffnung gelangen können.

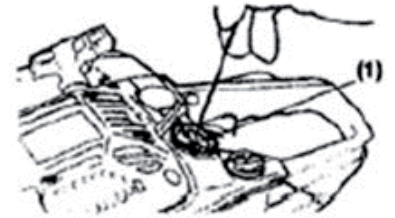

ANTRIEBSRITZEL

Überwachen Sie die Abnutzung des Antriebsritzels. Wenn dieses Verschleißerscheinungen zeigt, muss es ausgetauscht werden. Das Ritzel nicht auswechseln, wenn nur die Kette abgenutzt ist und eine neue Kette nicht einsetzen, wenn das Ritzel Verschleiß aufweist. Für eine korrekte Funktion des Gerätes ist es wichtig, dass beide Teile nicht abgenutzt sind.

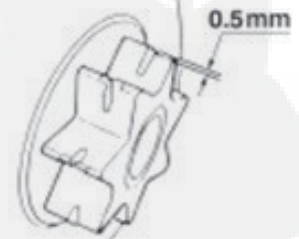

NACH DEM SÄGEN - TRANSPORT



- Tragen Sie während der Handhabung zum Transport des Gerätes Schutzhandschuhe.
- Für den Transport ist das Gerät sorgfältig zu befestigen, damit es sich während des Transports nicht lösen kann.
- Tragen Sie die Kettensäge am Griff und bei gestoppter Sägekette. Während des Transports und der Zwischenlagerung muss das Schneidwerk immer durch die entsprechenden Schutzvorrichtungen abgedeckt sein.
- Wenn Sie das Gerät am Griff tragen, sorgen Sie dafür, dass dabei die Kette mit nichts in Berührung kommt.

NACH DEM SCHNITT - WARTUNG UND LAGERUNG



- Vor jeglicher Reinigung oder Wartungsarbeit ist der Motor auszuschalten.
- Lassen Sie den Motor abkühlen, bevor Sie die Kettensäge einlagern
- Lagern Sie die Kettensäge an einem für Kinder unzugänglichen Ort.
- Lagern Sie das Gerät nicht mit Kraftstoff im Tank an Orten, an denen Benzindämpfe zu den Flammen oder Funken gelangen könnten.
- Stellen Sie vor der Lagerung sicher, dass kein Benzin oder Öl ausläuft.
- Verrichten Sie alle Arbeiten mit Benzin nur im Außenbereich und bei kaltem Motor.
- Betreiben Sie die Kettensäge niemals, wenn Teile abgenutzt oder beschädigt sind. Beschädigte Teile dürfen nicht instand gesetzt werden. Wenden Sie sich an den Kundendienst von, um Original- Teile zu erhalten, die eine vollständige Passgenauigkeit und Sicherheit gewährleisten,
- Für alle Einstell- und Wartungsarbeiten, die nicht in diesem Handbuch beschrieben sind, wenden Sie sich an den Kundendienst.

Regelmäßige Wartungsintervalle		Vor jeder Anwendung	Erstmals nach 1 Monat oder 20 Stunden	Alle 3 Monate oder 50 Stunden	Alle 6 Monate oder 100 Stunden	Jährlich oder nach 300 Stunden
An jedem Monatsintervall oder nach Betriebsstunden durchzuführen						
Motorenöl und Benzin	Prüfen	X				
	Erneuern		X		X	
Luftfilter	Prüfen	X				
	Erneuern					X
	Reinigen			X	X	
Zündkerze	Prüfen / Einstellen				X	
	Erneuern					X
Anziehen der Schrauben	Prüfen / Einstellen	X				
Kette Kraftstoff-Tank und Luftfilter	Prüfen / Einstellen	X				
	Reinigen				X	
Sicherheits-Bremse	Prüfen	X				

TECHNISCHE HILFE

1. PROBLEME UND LÖSUNGEN

MOTOR STARTET NICHT	MÖGLICHE URSACHEN	LÖSUNGEN
1. Kraftstoff überprüfen	Kein Kraftstoff	Kraftstoff einfüllen
	Schlechter Kraftstoff, Maschine wurde mit Kraftstoff im Tank gelagert. Schlechter Kraftstoff wurde eingefüllt	Entleeren von Tank und Vergaser. Einfüllen von frischem Kraftstoff
2. Zündkerze ausdrehen und überprüfen	Zündkerze defekt, verschmutzt oder falscher Elektrodenabstand	Zündkerze ersetzen
	Zündkerze mit Benzin benetzt (Motor abgesehen)	Zündkerze trocknen und erneut einsetzen
3. Sich an einen spezialisierten Mechaniker wenden	Kraftstofffilter verstopft, Fehler im Vergaser, Zündung defekt, Ventil eingeklemmt...	Austauschen oder Instandsetzen

MOTOR KOMMT NICHT AUF LEISTUNG	MÖGLICHE URSACHEN	LÖSUNGEN
1. Luftfilter überprüfen	Luftfiltereinsatz verstopft	Einsatz reinigen oder austauschen
2. Kraftstoff überprüfen	Schlechter Kraftstoff, Maschine wurde mit Kraftstoff im Tank gelagert. Schlechter Kraftstoff wurde eingefüllt	Entleeren von Tank und Vergaser. Einfüllen von frischem Kraftstoff
3. Sich an einen spezialisierten Mechaniker wenden	Luftfilter verstopft, Fehler im Vergaser, Zündung defekt, Ventil eingeklemmt...	Austauschen oder Instandsetzen

ZU STARKE SCHWINGUNGEN	MÖGLICHE URSACHEN	LÖSUNGEN
Zustand der Kette überprüfen	Die Kette ist beschädigt oder lose auf deren Halterung befestigt	Austauschen der Kette bzw. Festziehen derselben auf der Kettenführung

UNEFFIZIENTER SCHNITT	MÖGLICHE URSACHEN	LÖSUNGEN
Zustand der Kette überprüfen	Abgenutzte Kette	Schärfen der Kette gemäß den Anweisungen des Handbuchs



2. KUNDENDIENST UND GEWÄHRLEISTUNG

Für alle technischen Probleme und zur Besorgung von Ersatzteilen wenden Sie sich an unseren Kundendienst wie folgt:

Vor jeder Ersatzteilbestellung nehmen Sie dieses Handbuch, um die entsprechende Ersatzteilnummer identifizieren zu können. (S.63).



ACHTUNG : Am Gerät darf nichts verändert werden. Durch jede Änderung am Gerät erlischt die Gewährleistung.

Folgendes wird durch die Gewährleistung nicht abgedeckt:

- Die Fälle der Nicht-Einhaltung der in diesem Handbuch aufgeführten Hinweise bezüglich Gebrauch, Pflege, Wartung und Lagerung des Gerätes.
- Ein unsachgemäßer Gebrauch der Maschine.
- Beschädigungen, die durch Stöße an der Maschine entstanden sind.
- Der normale Verschleiß der einzelnen Teile.
- Das Verwenden von Ersatzteilen, die nicht vom Kundendienst geliefert wurden.
- Defekte, die auf eine Änderung des Gerätes zurückzuführen sind.



3. TECHNISCHE DATEN

Explosionszeichnung des Produktes mit Nummerierung der Einzelteile

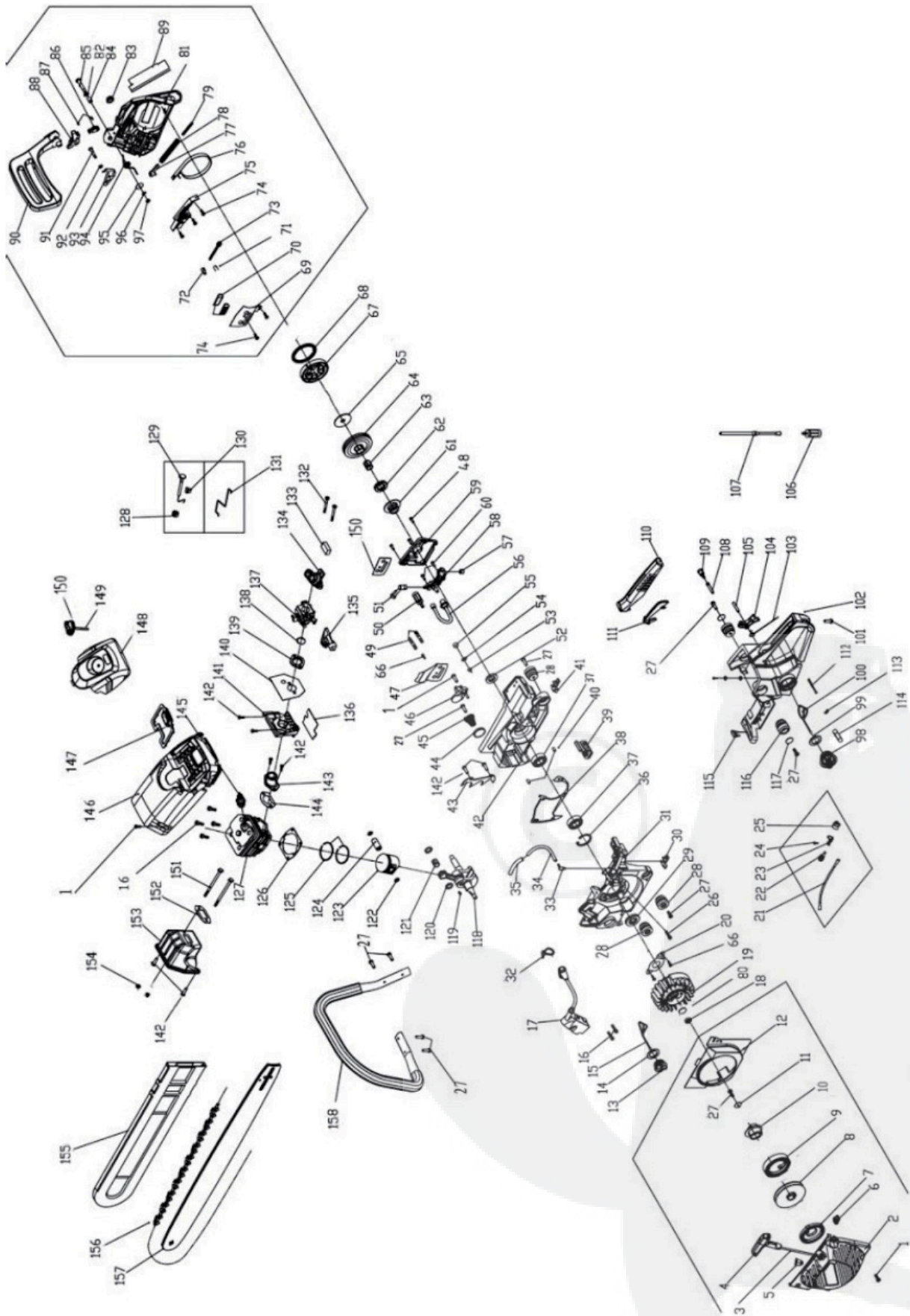

Maximale Leistung des Motors	1,7 kW
Maximale Motorleistung im Betrieb (Umdrehungen pro Minute):	10000 min ⁻¹
Motordrehzahl im Leerlauf (Drehfrequenz) nach ISO 11681 +/- 50 min ⁻¹	3000 min ⁻¹
Maximale Kettengeschwindigkeit bei 1,33-facher Motordrehzahl oder bei maximaler Motordrehzahl, je nach dem niedrigsten Wert gemäß ISO 11681.	22,8 m/s*
Hubraum	45 cm ³
Maximales Maschinengewicht mit leeren Tanks und normalem Aufbau	6,3 kg
Maximaler Durchmesser Schneidgut (Holz)	45 cm
Länge der Kettenführung	45,7 cm
A-bewerteter äquivalenter Emissionsschalldruckpegel am Bedienplatz, gemäß der Norm ISO 22868	104,9 dB (A)
A-bewerteter Schalleistungspegel gemäß der Norm ISO 22868	111,8 dB (A)
Messunsicherheit	3 dB (A)
Garantierter Schalleistungspegel	113 dB (A)
Höchster äquivalenter Gesamtwert für Hand/Arm-Schwingungen pro Handgriff oder pro Handposition gemäß der Norm ISO 22867	
Vorderer Griff	6,3 m/s ²
Hinterer Griff	7 m/s ²
Messunsicherheit	1,5 m/s ²
Ölsorte	Kettenöl
Fassungsvermögen Öltank	260 cm ³
Fassungsvermögen Kraftstofftank	550 cm ³
Zahnrad (Ritzel)	7 Zähne x 8.25 mm (Zähne x Teilung)
Teilung (Gliedstärke)	8,25 mm
Spezieller Messwert (Stärke der Kettenglieder)	1,47 mm (0,058 in)

*Beim Einsatz der Maschine liegt die durchschnittliche Kettengeschwindigkeit in der Regel ca. 20% unter der nach ISO11681 ermittelten maximalen Kettengeschwindigkeit.

KOMPATIBILITÄTSTABELLE KETTE/KETTENFÜHRUNG

MO- DELL	KETTENFÜHRUNG		KETTE		TIEFEN- LEHRE	KETTEN- TEILUNG
	MARKE	BESTELLNUM- MER	MARKE	BESTELL- NUMMER	MM (IN)	MM (IN)
45CC	ZHONGLIN	Z L - 1 6 - 6 4 - 5810P	HAOYU	HY- JL8-0.058*59	1,47 (0,058")	8,25 (0,325")
	ZHONGLIN	Z L - 1 4 - 5 9 - 5810P	HAOYU	HY- JL8-0.058*64	1,47 (0,058")	8,25 (0,325")
	ZHONGLIN	Z L - 1 8 - 7 2 - 5810P	HAOYU	HY- JL8-0.058*72	1,47 (0,058")	8,25 (0,325")
	OREGON	168PXBK095	OREGON	21LPX066X	1,47 (0,058")	8,25 (0,325")
	OREGON	188PXBK095	OREGON	21LPX072X	1,47 (0,058")	8,25 (0,325")





TABLE OF CONTENTS

INTRODUCTION	109
RECEIPT OF THE TOOL	110
1. SAFETY INSTRUCTIONS AND ENVIRONMENTAL PROTECTION	110
2. PRODUCT DESCRIPTION	118
3. ASSEMBLY INSTRUCTIONS	119
INSTRUCTIONS FOR USE AND MAINTENANCE	123
1. USE INSTRUCTIONS	123
2. CARE AND MAINTENANCE	130
TECHNICAL SUPPORT	136
1. TROUBLESHOOTING	136
2. CUSTOMER SERVICE AND WARRANTY	138
3. TECHNICAL DATA	139



INTRODUCTION

This tool, a power chainsaw, has been developed for cutting back small branches, larger branches and tree trunks on private land. **This tool is not permitted for professional use.**

The cut is made by a rotating chain which is driven by a petrol engine. The operator using the saw must be on his feet and must hold the tool in both hands. The operator has a handle and safety throttle that they can use to start and stop the machine, without risk of injury. The machine cannot run without the operator present to actuate both controls simultaneously.

This chainsaw must not be used for the following:

- For commercial purposes
- For agricultural use
- To cut wood with a diameter which is greater than the one specified in this manual
- Operation by children
- Operation by several people
- On terrain with obstacles (cables, objects lying around, etc.)
- Operation without safety devices
- In the rain or in a damp environment



RECEIPT OF THE TOOL

1. SAFETY INSTRUCTIONS AND ENVIRONMENTAL PROTECTION

FAILURE TO COMPLY WITH THE WARNING INSTRUCTIONS IN THIS MANUAL MAY LEAD TO SEVERE INJURY AND/OR DAMAGE THE MACHINE.

As an aid to understanding the safety instructions, the following symbols are used in this manual:



This symbol “WARNINGS” indicates actions or behaviour that may cause a hazardous situation or could lead to severe injury if the operator comes in contact with dangerous parts.



This symbol “CAUTION” indicates important points that, if not heeded, could result in damage to the tool.

Description of the symbols present on the machine:



Risk of injury or damage to equipment.
Switch off the engine before filling with petrol.



Read the user manual before use.



Wear safety glasses and ear protectors when using the tool
Wear a protection helmet.



Wear safety boots.



Wear safety gloves.



The exhaust fumes from the engine contain carbon monoxide.
Never operate the tool in an enclosed space!



Open flames prohibited.



Smoking prohibited.



Flammable. Never fill the fuel tank in an enclosed space or during operation. Allow the engine to cool for 2 minutes before topping up fuel.



Add oil to the oil tank to lubricate the chain.



Hot surface. Do not touch the exhaust or engine components until they have cooled down.



Stop the engine.



Guaranteed sound power level



Speed



CE: Meets the requirements of European safety directives.



The safety devices on the tool must NOT be removed or modified.



Do not dispose with household waste





Caution risk of kickback.



Do not expose to rain.



Petrol and oil for the engine (mixture)



Chain oil reservoir



Always hold the tool with both hands.



Move the brake into the front position to stop the chain rotating.
Moving the brake to rear the position releases it.



Length of guide bar



Machine weight



Choke valve



Max. cut diameter

Ø 25 cm



Starter



INSTRUCTIONS PRIOR TO EACH USE



- Read the user manual carefully each time before using the tool.
- Only allow persons who have read the operating manual beforehand to use the tool.
- Never allow children near the power saw.
- Memorise the meaning of the symbols on your tool.
- Do not use the machine if you are taking medication that can cause drowsiness or nausea. The above also applies to the consumption of drugs, alcohol or harmful substances that can impair reflexes and decision-making.
- The machine operator is responsible for accidents and unforeseen events. You should therefore be extremely vigilant and keep an eye on your work environment when using, cleaning or servicing the tool.
- When cutting small branches, great care must be taken as parts may be ejected.
- Do not use the chain saw in the rain or in conditions of poor visibility.
- Do not expose the tool to rain.
- Do not use the tool inside a tree.

WARNING: This tool may only be used by persons authorised to debranch trees. Read the operation manual..



Using fuel and oil

- Do not smoke near the tool.
- Always use a funnel when topping up with petrol or oil. If petrol spills onto the outside of the tank, move the tool elsewhere before starting the engine.
- Never fill the tank with petrol or oil while the engine is running or is still warm: risk of burning.
- Never remove the cap of the petrol or oil tank while the engine is running or is still warm.
- The petrol or oil tank must only be filled outdoors and away from any possible ignition sources (it is strictly prohibited to smoke near where fuel or oil is being used).



Using petrol and engine oil

- This tool is powered by a two-stroke engine. This requires special fuel for two-stroke engines (petrol-oil mixture).
- Use fully synthetic oil for two-stroke-engines
- DO NOT use BIA or TCW type oil.
- Recommended petrol/oil ratio: 40:1.
- The tool can also be used with a mixture of super petrol (95 RON) and the above-mentioned synthetic oil.
- Be careful when mixing oil and petrol.
- Fill the required quantities of oil and petrol into a can specifically designed for petrol (according to the recommended ratio) and shake it to mix it all. Shake the can for one minute.
- Make sure that the fuel tank and can are closed tightly before starting up the tool.
- Stand at least 3 metres away from the fuel source before starting the engine.



Using chain oil

- This oil is used to lubricate the chain. The tool has a special oil tank for this.
- This tool is driven by chain oil.
- Store the oil in a designated container.
- When changing or topping up the oil, make sure that no foreign bodies get into the oil tank.





Before using the chainsaw

- If the chainsaw is subjected to stresses that exceed the scope of normal use (for example through impact or being dropped), then it is vital to ensure that the tool is still working perfectly before restarting it. It is above all important to check that the chain does not rotate in idle mode and that the chain brake engages when the front guard is pulled.
- Make sure that the chain and tool are in perfect condition before use.
- Check that the safety throttle is not jammed and that once released, it returns to its original position.
- Check that the safety devices are in place and are securely affixed to the tool.
- Wear enclosed shoes and long trousers. Never work barefooted or in open shoes.
- Avoid wearing jewellery, which can get caught in the machine. Tie your hair back and do not wear loose clothes or a tie.
- To protect against chips and flying objects, please wear safety glasses.
- To protect against the noise of the machine, please wear ear defenders or earplugs.
- Wear clothes and protective equipment according to regulations. Wear suitable safety boots with a cut protection coating, non-slip sole and steel toe-cap. Wear a face guard and make sure that it fits properly. A face guard does not offer adequate protection for your eyes. Make sure to also protect your head by wearing a hard hat whenever there is a risk of falling objects.
- Check your working environment and make sure that there are no electric cables, wires or metal objects that could damage the tool.
- Before starting the machine, make sure that nothing is in contact with the chain.
- During operation, always hold the tool in both hands.
- The tool must never come into contact with other parts of the body during operation. The only contact should be your hands, which hold both grips during operation.
- Remove the protective cover of the chain guide before using the saw.
- **IMPORTANT: The machine is supplied without fuel and oil in the engine. The tool has been assembled and tested at the manufacturer's factory.**
- Fill the tank for the chain oil.
- Fill the fuel tank with the petrol-oil mixture.



WHILE WORKING WITH THE CHAINSAW

- Start the tool in an area outdoors.
- Never use the tool if other people, young children or animals are in the vicinity.
- Only work in daylight or with good artificial lighting; and always with a clear view of what you are doing.
- Keep all parts of the body away from the chain of the tool.
- Never try to remove any objects jammed in the chain while the chain is still rotating. Make sure that the spark plug has been removed before you remove objects from the chain.
- Never work in the rain or during a storm. If there is the risk of lightning, switch off the tool immediately and move to a safe place.
- Identify embankments and ditches early on to avoid slipping and subsequently trailing the machine with you.
- Smoke, vapours and dust may be generated during sawing from the lubricating oil or wood shavings. These are harmful to health.
- Take great care when moving backwards, making sure that there are no obstacles or holes.
- If the safety devices are damaged, stop the tool immediately. Work may only be resumed after the damaged parts have been replaced.
- If there is a blockage, do not rev the engine.
- It is strictly prohibited to make modifications to the tool or to remove or bypass safety devices.
- If you are using the tool next to a road, take the road traffic into consideration and take great care when crossing roads.
- **CAUTION**, the noise and vibration levels indicated in this manual are the maximum applicable values for the operation of this tool. If maintenance has been neglected or if replacement parts have been used that are not permitted by the manufacturer, this can generate additional vibrations and noise levels that exceed the specified values, which in turn can also cause premature wear of the tool.
- Long-term frequent use of chainsaws can lead to joint trouble (of the wrists and elbows), and can cause damage to the peripheral nervous system and blood flow problems (Raynaud's syndrome: blood flow problems in the fingers). The following precautionary measures will help reduce these risks:
 - Keep your hands warm (wear warm gloves)
 - Take regular breaks
- Always hold the machine firmly by the front handle and rear grip to prevent kickback.
- **Caution Risk of kickback** Kickback is the sudden recoil of the chainsaw towards the operator. This happens when the front part of the chain hits the timber or if the chain jams in the notch. Kickback can cause you to lose control of the machine.
- Prevent kickback by holding the tool correctly in your hands. The left hand holds the front handle and the right hand holds the rear grip.
- Prevent kickback by making sure that the point of the blade of the chain does not come into contact with small branches, larger branches or tree trunks.
- Prevent kickback by cutting wood with the chainsaw running at high speed.
- Do not cut above shoulder height.
- Only ever cut one branch at a time to avoid kickback.
- Do not cut too quickly to avoid kickback.

- Make sure that there are no residues of the oil-petrol mixture on your hands.
- Only use the tool outdoors in well-ventilated areas. The fumes contain carbon monoxide. Never start the tool in an enclosed space.
- Grasp the chainsaw firmly with both hands, with your fingers and thumb around the grip. Position your body and arms so that you can withstand the forces of a kickback.
- The use of this tool may be restricted by local and national regulations.



ENVIRONMENTAL PROTECTION

- This tool has been supplied in packaging which is intended to protect it during transport. Do not dispose of the packaging before you have checked that the tool is in perfect condition and you are sure that no accessory parts have been missed. Reuse the packaging or take it to a recycling centre.
- Used oil must not be released into the environment and must also not be disposed of with your normal household waste. Used oil and all contaminated cloths must be taken to a recycling centre.
- Once the tool has reached the end of its life, do not just throw it away. Take it to an approved recycling centre.



2. PRODUCT DESCRIPTION

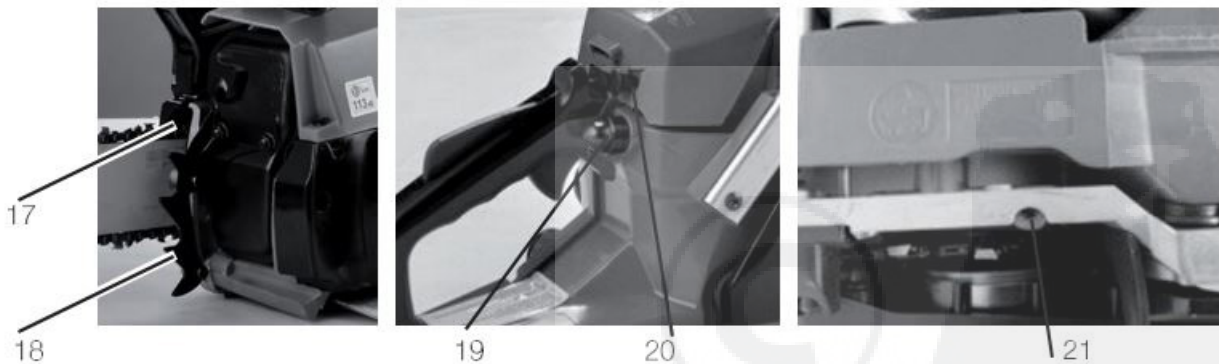
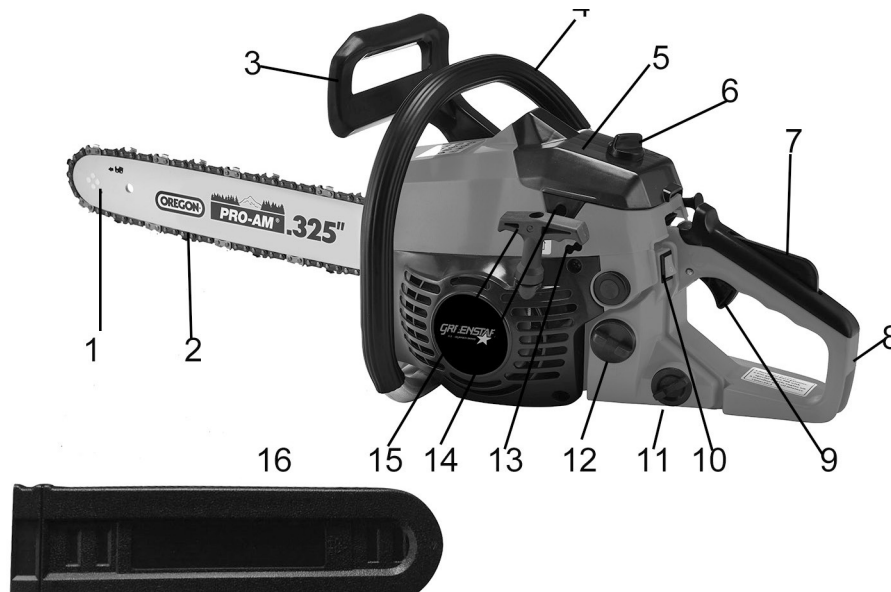

- | | | | |
|-----|------------------------------------|-----|---|
| 1. | Chain guide | 11. | Start-Stop switch |
| 2. | Saw chain | 12. | Fuel tank |
| 3. | Front hand guard | 13. | Adjustment screw air supply |
| 4. | Front handle | 14. | Adjustment screw idling |
| 5. | Cap (presence of air filte) | 15. | Starter |
| 6. | Screm-cap for access to air filter | 16. | Oil tank |
| 7. | Choke valve | 17. | Chain tensioner |
| 8. | Acceleration function lock | 18. | Spike |
| 9. | Rear handle | 20. | Adjustement system for oil pump performance |
| 10. | Acceleration lever | 21. | Chain cover |

3. ASSEMBLY INSTRUCTIONS

Read through all instructions in this manual before attempting to assemble or operate the tool.

REMOVING THE TOOL FROM THE BOX:



The tool is supplied without oil and fuel in the tank.

- This tool must be assembled prior to use.
- Carefully remove the tool from the box, remove all of the packaging and cut any fastenings holding the packaging together.
- Check the packaging thoroughly to make sure you have not missed any additional parts.
- Check that the product is in good condition.



If the product is damaged, do not use it as this may pose a risk. Contact Customer Service.

Do not allow young children to play with packaging materials as they could be dangerous (mainly due to the risk of suffocation from the plastic bag).

Use the correct tool to handle the chain as there is a risk of injury.



This tool is partly assembled upon delivery. When you open the box, it should include the following parts:

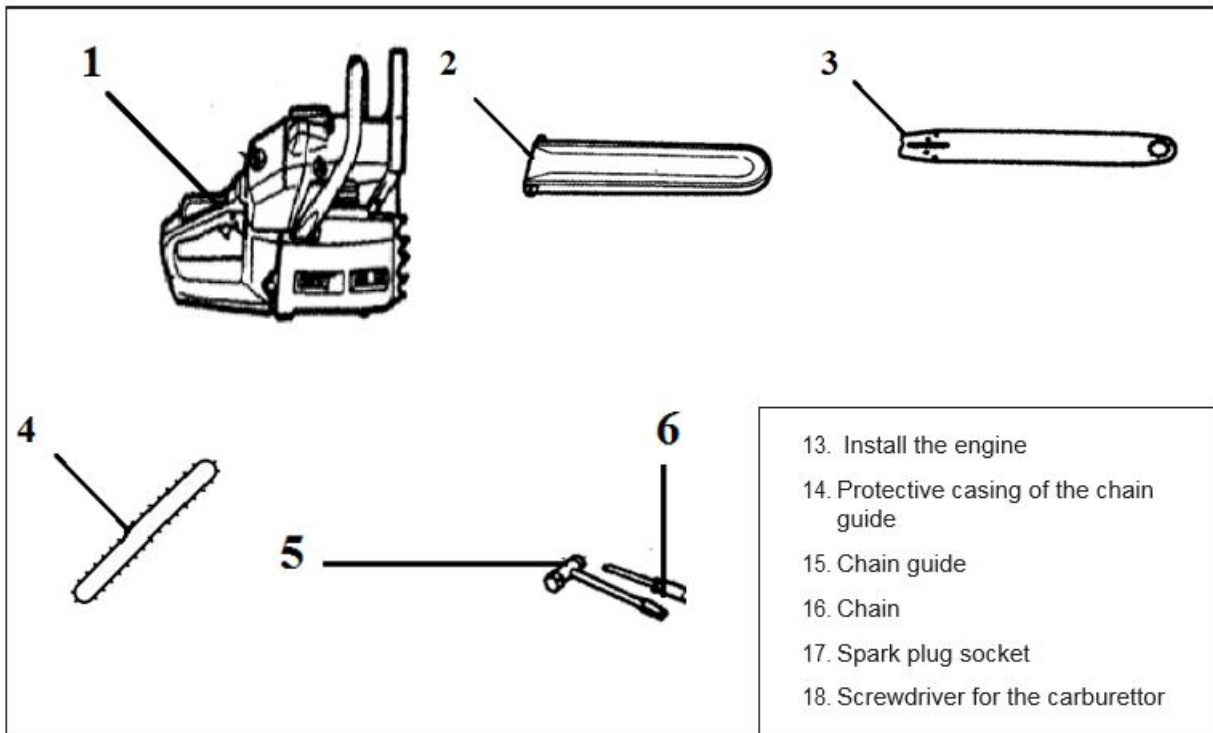



Wear suitable protective clothing when handling the work tools.
Be careful with the sharp edges of the chain. Wear protective gloves.

Chain assembly

1. Pull the front hand guard forward before unlocking the chain brake. Undo the nuts and remove the chain cover (a).

- a) Chain cover
- b) Opening of chain guide
- c) Coupling (transmission sprocket rear)

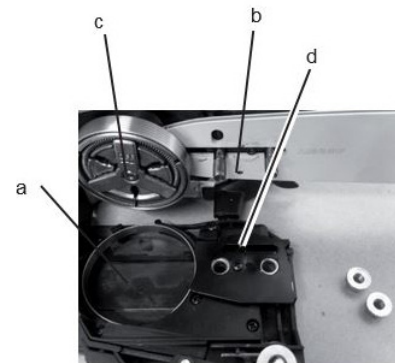

2. Fit the chain guide to the designated place on the engine unit. Position the chain tensioning screw flush with the opening of the chain guide (b).

3. Position the chain on the chain guide.



Note the direction of the chain.
Position the teeth facing outward.



4. Refit the chain cover to the engine block using the nuts.

5. Adjust the tension of the chain by turning the tensioning screw until the chain touches the inside of the guide.

6. Then tighten the nuts securely. Check the chain tension by allowing the chain to rotate at low power. If necessary, readjust the chain tension.

7. Tighten the tensioning screw.

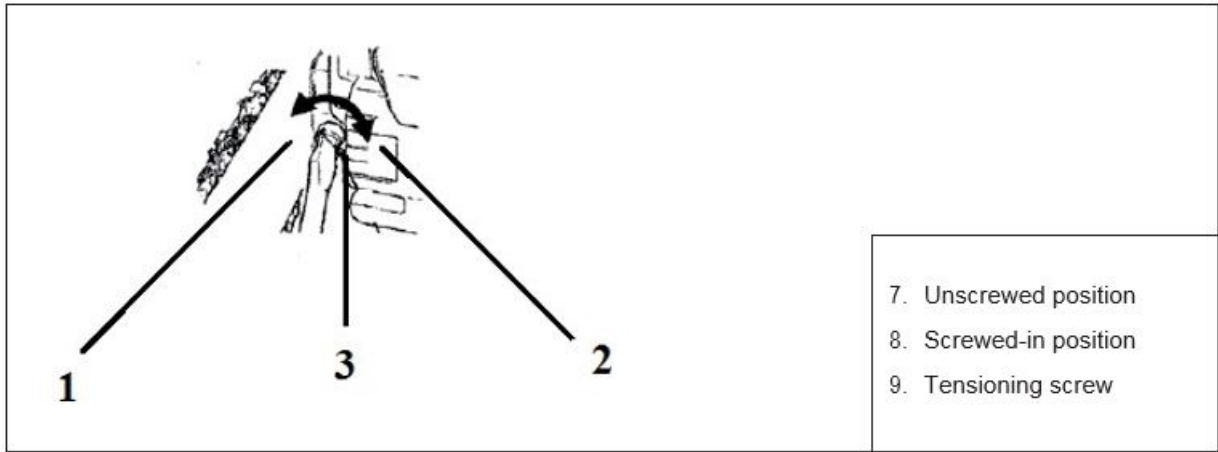

Remember to check the condition and tension of the chain at regular intervals.
Remember to tighten the chain at regular intervals.



INSTRUCTIONS FOR USE AND MAINTENANCE

1. USE INSTRUCTIONS

STARTING THE MACHINEN



The chain brake must be checked before the machine is started. a “click” should be heard.

- Before starting the tool, check the fuel and oil levels. Also check the chain tension and safety brake.

- Set the On/Off switch of the engine to the operating position (lever up).

- (2) and (3) safety devices to be engaged

- Activate the protection system, actuate the fuel supply on the left side of the machine (press 3 times) and screw the choke into the Start position. There are 3 positions, 2 of which are used to start the machine. Set the choke to position (a) or (b) before starting the machine.

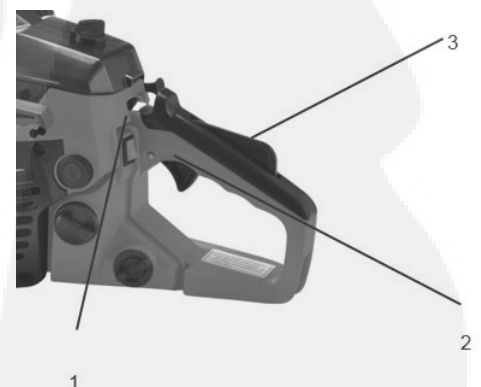

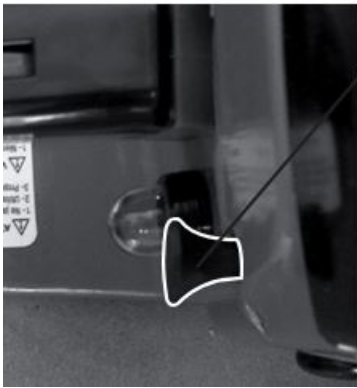
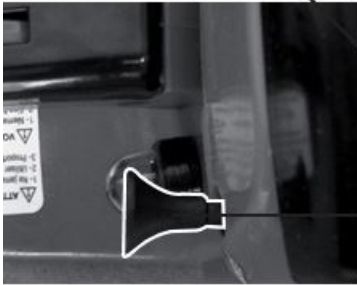
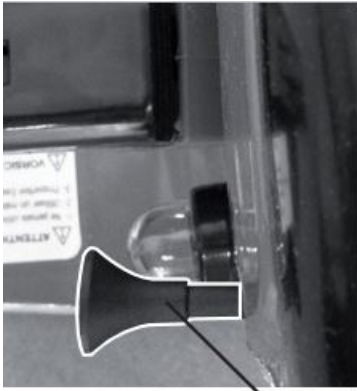

Choke:

- a. With a cold engine (choke)
- b. With already warm engine (START)
- c. With the machine running (operating)

- If the device immediately started again after a shutdown. Move to the throttle in the position (b) (with the clutch in the start position).
- Keep one hand - camera on the front handle • and pull with the other hand the pitcher.

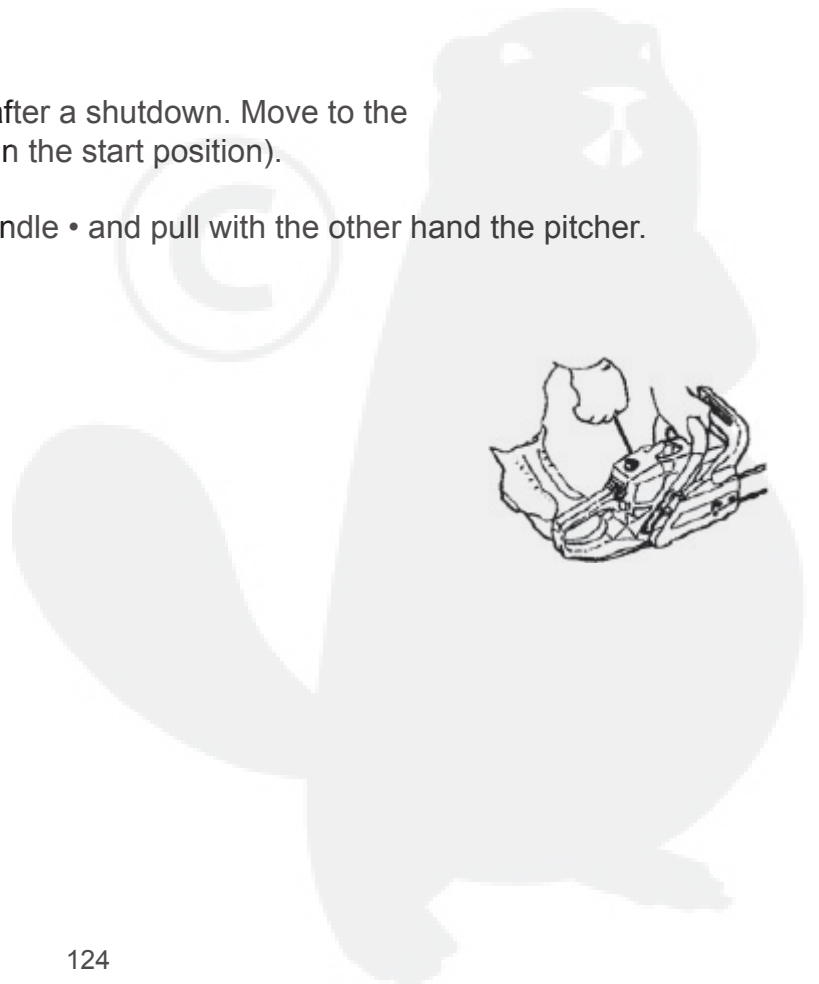



If the chain is not sufficiently taut, does not start the device.
Do not begin work when the device is held only with one hand.

CHECKING THE COUPLING & SETTING THE SPEED IN IDLE MODE



- Whenever the tool is used, make sure that the chain is not powered when idling.
- The idle speed is approx. 3000 revolutions/minute. Check this using a rev meter.
- If the chain is powered when idling, the idle settings must be changed as follows:

Turn the idle stop screw (T) anti-clockwise until the chain stops, then turn it a further 1/4 turn in the same direction.

If this adjustment using screw (T) is not sufficient, even with fine adjustment, turn the idling mixture adjustment screw (L) by half a turn.

- If the engine stalls when idling, adjust the idling speed as follows:
- Turn the idle stop screw (T) anti-clockwise until the chain stops, then turn it a 1/4 turn in the opposite direction.
- If this adjustment using screw (T) is not sufficient, even with fine adjustment, turn the idling mixture adjustment screw (L) by half a turn.
- If the chain continues to rotate in idle mode in spite of the adjustments, contact Customer Service.

PETROL-OIL MIXTURE FOR THE ENGINE



- A petrol-oil mixture is required to power the engine. This logo is on the fuel tank
- Never exceed the maximum filling level for the petrol/oil mixture. Use fully synthetic oil for two-stroke-engines and super petrol (95 RON). Do not store the mixture for longer than 6 months as it can no longer be used after this.
- Always observe the ratio 40:1 (petrol:oil).
- Always clean, if fuel has been spilt.
- If you want to store the machine for longer than 6 months, always empty the fuel tank prior to



- If you want to store the machine for longer than 6 months, always empty the fuel tank prior to storage to avoid problems.
- Empty the tank by running the engine until no fuel is left. Use a new petrol-oil mixture when you come to use the tool next season.
- Always use the correct fuel. Otherwise, there is the a risk of the engine temperature becoming too high which could damage the tool.

HOW DO YOU CREATE THE OIL-PETROL MIXTURE?



- Take great care when shaking the mixture.
- Dose the quantities of oil and petrol to be mixed.
- Fill part of the dosed petrol into a designated fuel can.
- Now add the previously dosed oil and shake it all vigorously.
- Now add the rest of the petrol and shake the mixture for a minute. Insufficient shaking can lead to a dangerous malfunction of the machine.
- Fill the fuel tank of the machine to around 80 % of the maximum filling level.
- Close the tank cap and make sure that no fuel has been spilt onto the ground.

FILLING THE OIL TANK



- This symbol is on the oil tank.
- Set the exact position of the oil feed for the chain lubrication using a screwdriver. This symbol is at the bottom on the engine block.

ADD OIL TO THE ENGINE BEFORE YOU START

Before each use, the oil level should be checked and, if necessary, the chain oil tank are filled with chain oil.



- Do not use oil as this can damage the machine cause.
- Check the oil before each use of the device.
- This unit is not supplied with oil for the lubrication of the chain.

THE CHAIN

This machine is equipped with an automatic chain brake in order to limit the consequences which may be caused during a return stroke. This brake may also be operated by hand. The brake lever is located in front of the front handle.

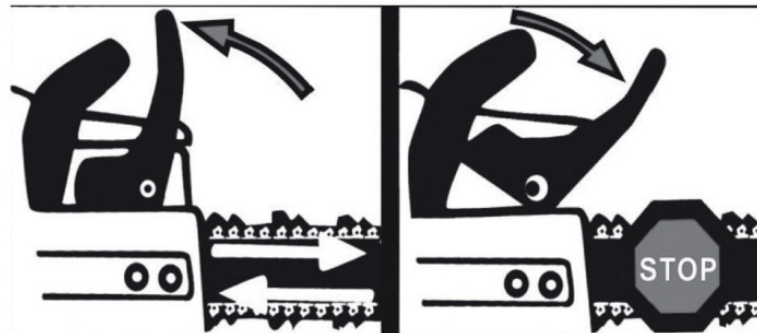

To release the brake, pull the brake lever toward the front handle until it clicks.

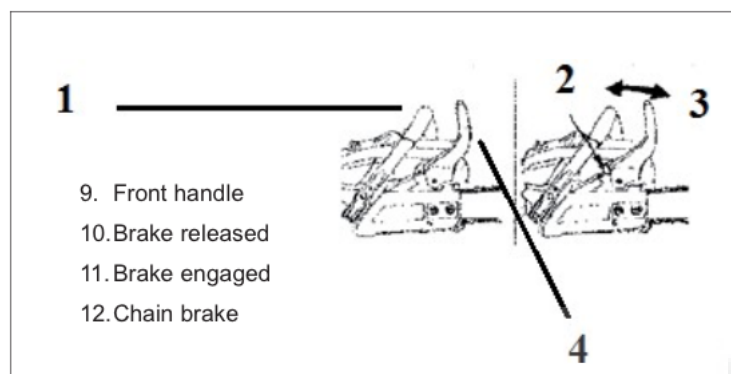

Check every day that the brake is not jammed and that the brake lever is working properly and safely.

To check the functioning of the chain brake, proceed as follows:

- Switch off the engine.
- Hold the tool horizontally and take your hand off the front handle. Touch the front area of the chain onto the timber in order to check that the chain brake actuates.

If the brake does not actuate, contact Customer Service.

If the engine continues to run at high speed when the brake is applied, there is a risk of damage to the tool due to the overheated coupling parts. If the brake is actuated during cutting, release the throttle lever immediately to stop the engine.



STOPPING THE ENGINE

- Release the throttle lever to allow the engine to run more slowly; this may take a few minutes.
- Set the engine switch to position "O".

SAWING WOOD



- The tool may only be used to saw wood.
- Do not apply excessive force when sawing wood. Only apply slight pressure to the tool.
- Be aware of the risk of kickback. This chainsaw is equipped with a chain brake to prevent kickback.
- If the bottom part of the chain guide gets stuck during sawing or hits a foreign object, this pushes the saw forwards. When sawing a thick branch, push the spike firmly against the wood to reduce the tilting effect.

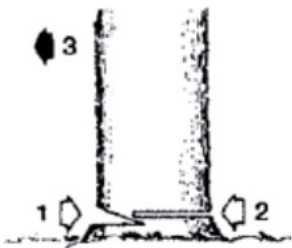

- Choose the direction of fall of the tree depending on the wind situation.
- It is important that the operation site gives the chainsaw operator a safe footing.
- Cut a notch cut (No. 1), which is a third of the width of the trunk.
- Make a felling cut (No. 2) in the tree on the opposite side to the notch and in the direction of fall (No.3).



- Inform your neighbours in advance if you are planning to cut down a tree or cut back branches.
- Always make sure that your footing is secure.
- Take particular care when working on a slope.

Cutting a piece of wood on the ground

- Saw in the middle of the log and against the grain.

Cutting a piece of wood raised off the ground on logs

- Area A: Saw a notch into the first third of Area A under the log (No. 1). Then complete the cut on the opposite side (No. 2).
- Area B: Starting at the top, saw a notch into the first third of Area B (No. 1) and then complete the cut from the top (No. 2).

Cutting branches off a tree that is lying on the ground

- Check which side the branch to be cut is on.
- Saw a notch on the side (No. 1) and then complete the cut on the side (No. 2).
- Twigs/branches can spring back. Take extreme care.

Cutting branches on an upright tree

- Start with an initial cut from the bottom (No. 1) and finish with a cut from the top (No. 2)

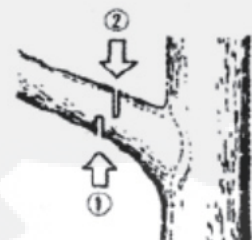
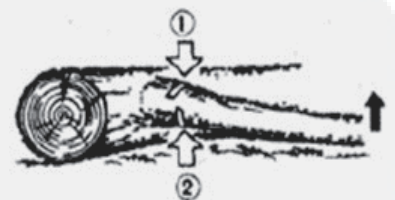
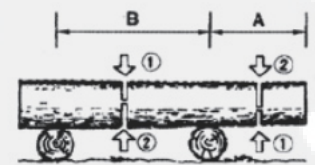



- Do not work on uneven ground or on a ladder. There is a risk that you could lose your balance.
- Do not apply force.
- Do not saw above shoulder height.
- Always hold the machine in both hands.

RECOMMENDATIONS FOR A GOOD CUT

- Check the direction of fall of the branch to be cut.
- Do not stand where the branch is likely to fall.
- Cut larger branches in several stages.
- Never work from a ladder. This position is not stable enough and is dangerous.
- Do not make any back and forth movements with the tool.
- Check that the diameter of the wood being cut matches the technical machine specifications.
- First, make a cut from the bottom and then a cut from the top.
- Never apply excessive force when cutting, simply guide the chain. If you force it, this may damage the tool, which in turn can cause the chain and chain guide to jam in the branch.
- If the chain and chain guide are jammed, stop the machine and release them whilst taking the necessary precautionary measures.

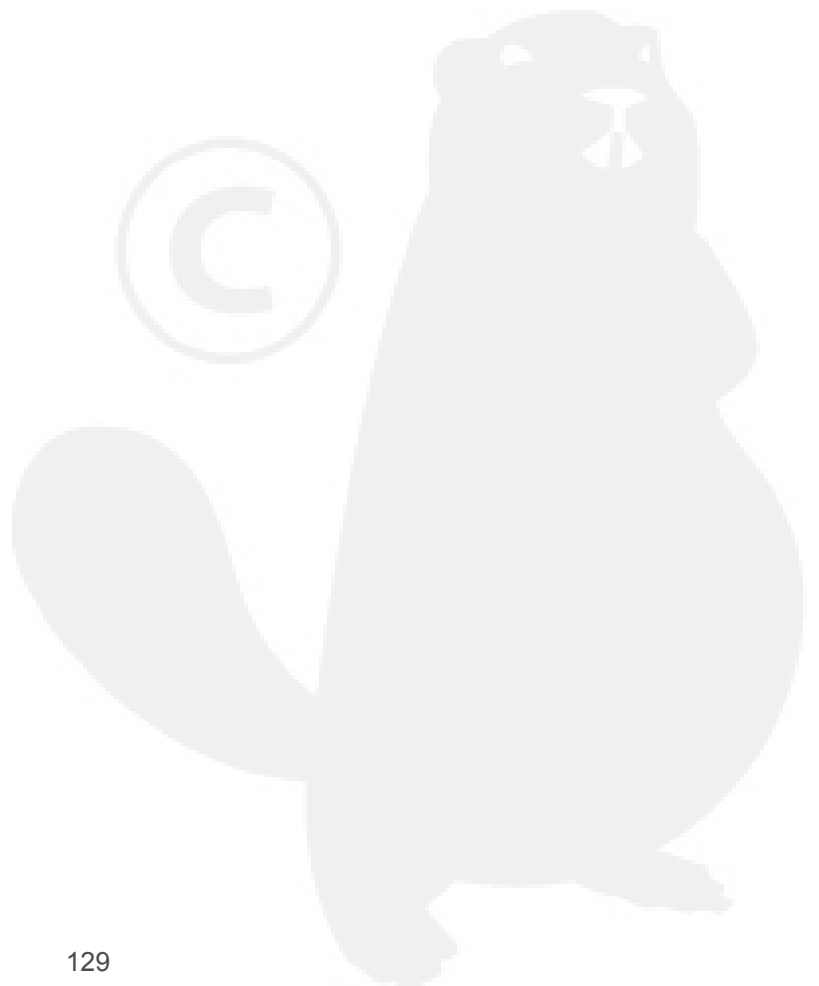

2. CARE AND MAINTENANCE

AFTER SAWING – CLEANING



- Before starting any cleaning or maintenance work, switch off the engine and disconnect the ignition lead.
- Do not clean the tool using a high-pressure washer.
- Clean the machine carefully after each use. Remove any plant residues caught in the saw chain.
- Fit the chain guide cover again as soon as the cleaning or maintenance work is complete.
- Do not use either chemical, alkaline or abrasive substances, nor cleaning agents or corrosive disinfectants, which could damage the surface of the tool.

AFTER SAWING – MAINTENANCE AND STORAGE



- Before starting any cleaning or maintenance work, switch off the engine and disconnect the ignition lead.
- Store the tool in a place that is inaccessible to children.
- Lubricate the chain and chain guide.
- Fit the chain guide cover again as soon as the cleaning or maintenance work is complete.
- If you want to replace individual parts, only use parts that have been approved by the manufacturer.
- Wear suitable clothing and protective gloves for the cleaning or maintenance work to reduce the risk of injury.
- Never use the tool if certain parts are worn or damaged. Damaged parts must not be repaired. Contact Customer Service to obtain original replacement parts, which guarantee safety and fit exactly.
- For any adjustment or maintenance work that is not described in this manual, please contact Customer Service.
- Check that the chain is properly tensioned and that the fastening nuts are tight. Also check that the fastening nuts of the chain guide are not damaged and are tightened correctly.
- Please wear protective gloves when handling the cutting chain to protect against injury from cuts.

SPARK PLUG / IGNITION CANDLE.



- When the engine has cooled down, unscrew the spark plug and clean it with a metal brush.
- Using a feeler gauge, check that there is a gap of 0.65 mm between the electrodes.

AIR FILTER

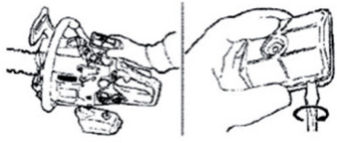

- Unscrew the plug and remove the air filter cap by pushing down onto the fastening clips. Remove the filter element and clean it with a brush. If the filter element is clogged, place it in a container with petrol. If you are using a blower device, allow air to enter.
- Insert the filter element again and re-engage the cap.

MAINTENANCE CHAIN

For quick and efficient cutting performance of the chain must be maintained
The warning signs of a poorly maintained chain.

- Wood chips are small and powdery.
- Considerable effort needed to move the chain in the wood.
- The chain saws on one side only.

The following causes concerning the chain saw ensure a poor outcome:

- Incorrect sharpening angle can increase the risk of kickback.
- The height of the depth stop defines the depth of cut of the chain blade into the wood, as well as the size of the resulting chips. Too high a depth stop increases the risk of backlash, while a low depth to reduce the wood chips and reduces the cutting efficiency.
- Chain links which have come into contact with hard objects (e.g. bricks), or are carried by abrasive materials such as mud and sand.

CHAIN SHARPENING

For best performance, it is essential to the chain regularly to grind. This can be done by a specialist or yourself, if you get a grinding instruction (make sure you have mastered this process). Grinding all the teeth have the same length while maintaining the same grinding angle. A good and rapid cutting quality can be achieved only if the chain links are ground in a homogeneous manner.

The chain must be cut when:

- the sawdust is powdery
- it becomes necessary pressure on it to exert the saw
- the cut is not straight
- increased vibrations are detected
- increasing fuel consumption



When working on the chain must wear protective gloves.

METHOD FOR CHAIN SHARPENING

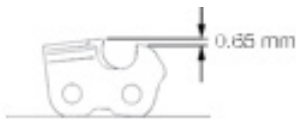
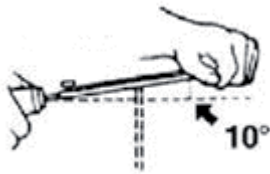
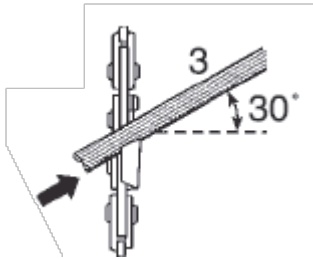
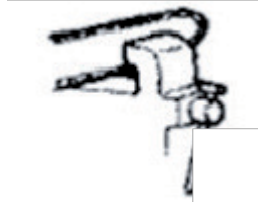
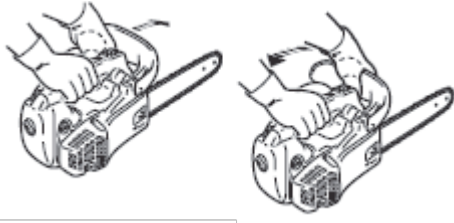

- The chain saw must be turned off and locked before it is sharpened. Lock the chain by pressing the front hand guard to push. If necessary, use a chain vise to hold the machine during grinding.

- Perform all grinding in the central part of the chain.

- Use a round file having a diameter of 4 mm.

- Slide the file at an angle of approximately 30 ° to the flat part of the tooth and apply firm pressure by the file to the front corner of the tooth to be moved.

- Take a couple of strokes for each tooth, starting with any teeth left.

- Follow the same steps for all the right positions in the opposite direction.

- The depth gauge determines the depth of penetration into the wood and therefore the thickness of the chips. File for an angle of 10 ° between the cutting edges, and a recess of 0.65 mm (between the depth gauge and the cutting edge) for a pitch of 0.325 "and 3/8"

- remove metal filings with a wire brush.

- After sharpening all teeth or teeth are sharp.



REPLACING THE CHAIN AND CHAIN GUIDE

1. Remove the fastening nut of the chain guide and the housing.
2. The chain guide has a notch for the chain guide bolt. Position the chain guide such that the bolt of the chain tensioning screw fits into the designated slot.
3. Fit the chain onto the drive sprocket and then into the chain guide. The chain blades attached to the top of the chain guide should face outwards and in the direction of the chain.

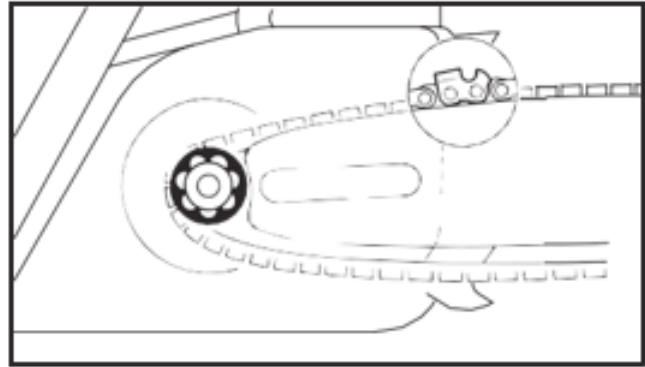
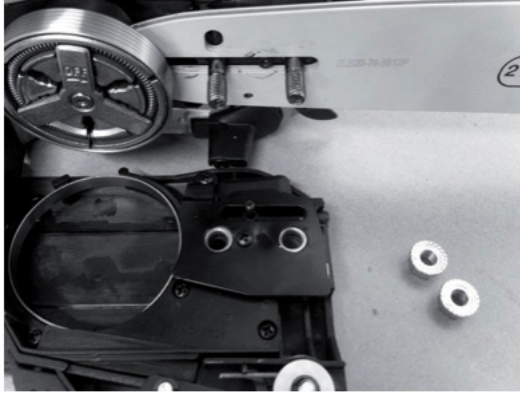

4. Refit the housing and the fastening nut of the chain guide. Tighten the fastening nut by hand. To adjust the chain tension, the chain guide must be able to move freely.
5. Eliminate any play in the chain by turning the chain tensioning screw clockwise. Make sure that the chain stays lengthwise to the chain guide in its slot.
6. Lift the end of the chain guide to check the play between the chain and guide.
7. Release the end of the guide and turn the chain tensioning screw half a turn clockwise.
8. Repeat steps 6 and 7 until there is no play between the chain and guide.
9. Hold the end of the chain guide securely and tighten the fastening nut of this guide securely.
10. The chain is tensioned correctly if it is not loose on the bottom of the chain guide. It should then still be possible to effortlessly turn the chain by hand on the guide.



Refer to the compatibility table for the chain and chain guide in the section “Technical data” at the end of the user manual.

Observe the combinations specified in this manual. Any other combination can lead to serious injuries.

ADJUSTING THE CHAIN TENSION



- To avoid injury, never mess with the chainsaw during operation.
- Stop the engine of the tool.
- Undo the nuts. Turn the chain tensioning screw clockwise to increase the chain tension. Tighten the nuts again.

Note: In a cold state, the chain is tensioned if it does not sag in the bottom part of the chain guide. You should then be able to rotate the chain by hand around the guide without much force.

Increase the chain tension if there is play between the chain links and chain guide.

It is normal for a new chain to expand. The tension of a new chain must therefore be checked at regular intervals.

FUEL FILTER

Use a hook to remove the filter (No. 1) from the filling opening. Clean the filter with petrol or replace it if necessary. Refit the filter.

When removing the filter, make sure that no fibres or dust can get into the opening.

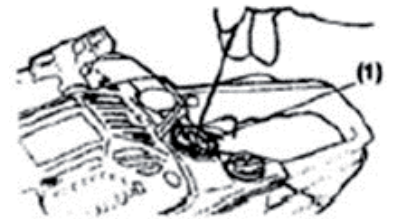

DRIVE SPROCKET

Monitor the wear of the drive sprocket. If it shows signs of wear and tear, it must be replaced. Do not replace the sprocket if only the chain is worn and do not use a new chain if the sprocket shows signs of wear. In order for the tool to operate correctly, it is important that both parts are not worn.

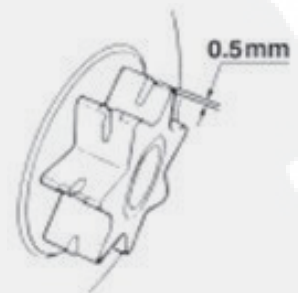

AFTER SAWING - TRANSPORT



- Wear protective gloves when carrying the tool.
- To transport the tool, it must be carefully secured so that it cannot become loose during transport.
- Carry the chainsaw by the handle and with the saw chain not running. During transport and intermediate storage, the cutting unit must always be covered by the relevant safety devices.

AFTER CUTTING - MAINTENANCE AND STORAGE



- Before starting any cleaning or maintenance work, switch off the engine.
- Allow the engine to cool down before storing the chainsaw
- Store the chainsaw in a place that is inaccessible to children.
- Do not store the tool with fuel in the tank in places where petrol fumes could come into contact with flames or sparks.
- Before storing the chainsaw, make sure that no petrol or oil is leaking.
- Carry out all work with petrol outdoors only and with a cold engine.
- Never use the chainsaw if parts are worn or damaged. Damaged parts must not be repaired. Contact Customer Service to obtain original replacement parts which guarantee absolute safety and fit exactly.
- For any adjustment or maintenance work that is not described in this manual, please contact Customer Service.

Regular maintenance intervals		Prior to each use	Initially after 1 month or 20 hours	Every 3 months or 50 hours	Every 6 months or 100 hours	Every year or after 300 hours
Every monthly interval or after operating hours						
Engine oil and petrol	Check	X				
	Replace		X		X	
Air filter	Check	X				
	Replace					X
	Clean			X	X	
Spark plug	Check / Adjust				X	
	Replace					X
Tighten the screws	Check / Adjust	X				
Chain fuel tank and air filter	Check / Adjust	X				
	Clean				X	
Safety brake	Check	X				

TECHNICAL SUPPORT

1. TROUBLESHOOTING

ENGINE DOES NOT START	POSSIBLE CAUSES	SOLUTIONS
1. Check the fuel	No fuel	Fill up the fuel
	Incorrect fuel, machine has been stored with fuel in the tank. Incorrect fuel has been added	Empty the tank and carburettor. Add fresh fuel
2. Unscrew the spark plug and check it	Spark plug defective, dirty or incorrect electrode gap	Replace the spark plug
	Petrol splashed onto spark plug (engine flooded)	Dry the spark plug and insert again
3. Contact a specialist mechanic	Fuel filter clogged, fault in carburettor, ignition defective, valve jammed, etc.	Replace or repair

ENGINE DOES NOT REACH PERFORMANCE LEVEL	POSSIBLE CAUSES	SOLUTIONS
1. Check air filter	Air filter insert clogged	Clean or replace insert
2. Check the fuel	Incorrect fuel, machine has been stored with fuel in the tank. Incorrect fuel has been added	Empty the tank and carburettor. Add fresh fuel
3. Contact a specialist mechanic	Air filter clogged, fault in carburettor, ignition defective, valve jammed, etc.	Replace or repair

VIBRATIONS TOO STRONG	POSSIBLE CAUSES	SOLUTIONS
Check the condition of the chain	The chain is damaged or loosely attached to its support	Replace the chain or tighten it on the chain guide

INEFFICIENT CUT	POSSIBLE CAUSES	SOLUTIONS
Check the condition of the chain	Chain worn	Sharpen the chain following the instructions in the manual



2. CUSTOMER SERVICE AND WARRANTY

For all technical problems and to obtain replacement parts, please contact our Customer Service as follows:

Before ordering a replacement part, please refer to this manual to identify the relevant replacement part number. (p.63).



CAUTION: Do not make any modifications to the tool. The warranty is invalidated if modifications are made to the tool.

The following is not covered by the warranty:

- In case of non-compliance with the instructions listed in this manual concerning the use, care, maintenance and storage of the tool.
- Incorrect use of the machine.
- Damage that has been caused by knocks to the machine.
- Normal wear and tear of individual parts.
- The use of replacement parts not supplied by Customer Service.
- Defects that are the result of a modification to the tool.



3. TECHNICAL DATA

Exploded diagram of the product with individual parts numbered

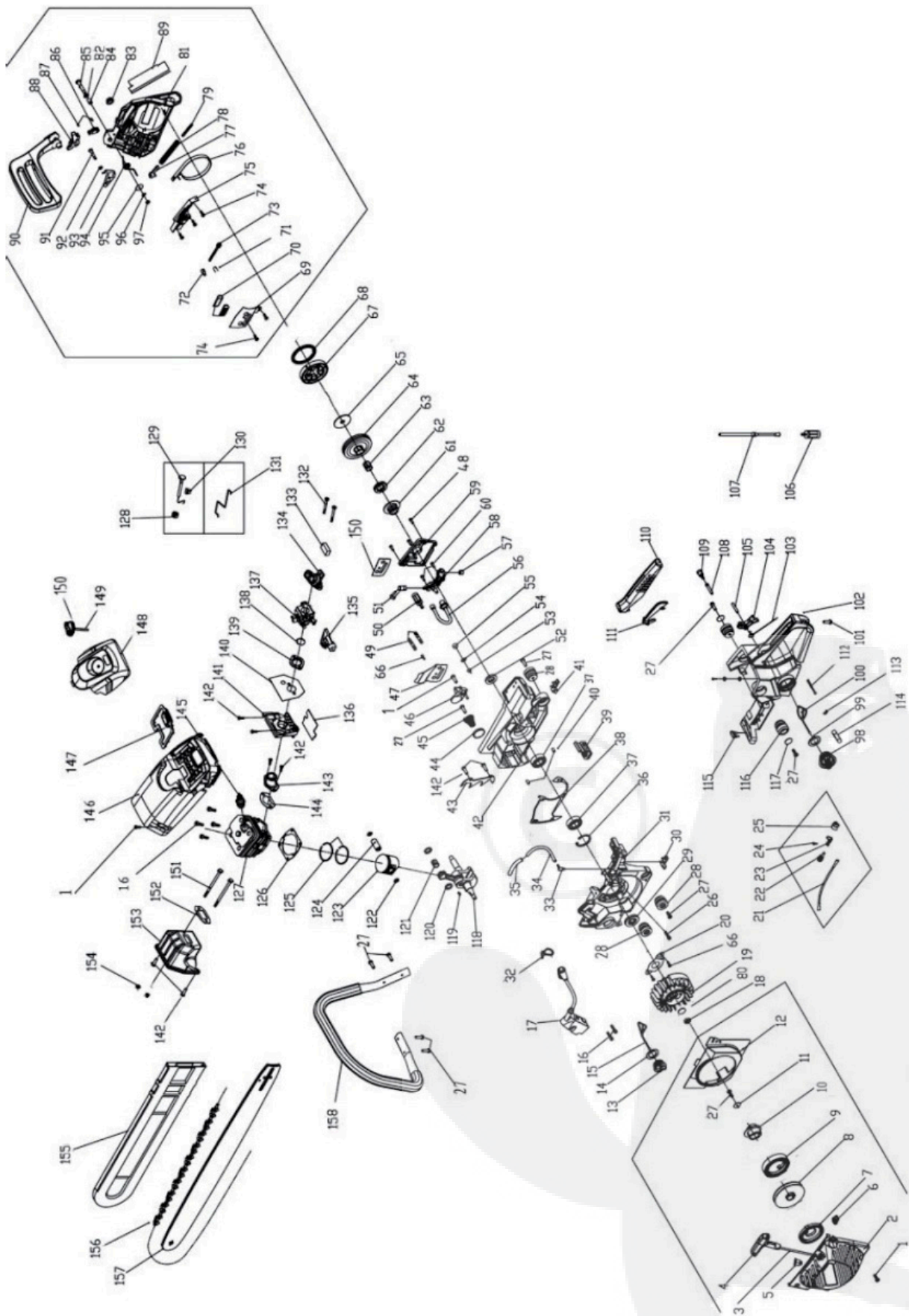

Maximum engine performance	1.7 kW
Maximum engine power during operation (revolutions per minute):	10000 rpm
Engine speed in idle mode (rotation frequency) according to ISO 11681 +/- 50 rpm	3000 rpm
Maximum chain speed at 1.33 x engine speed or at maximum engine speed, whichever is the lowest value according to ISO 11681.	22.8 m/s*
Engine displacement	45 cm ³
Maximum machine weight with empty tanks and normal setup	6.3 kg
Maximum diameter of material to be cut (wood)	45 cm
Length of chain guide	45.7 cm
A-weighted equivalent emission sound pressure level at the operating site, in accordance with standard ISO 22868	104.9 dB (A)
A-weighted sound power level in accordance with standard ISO 22868	111.8 dB (A)
Measurement uncertainty	3 dB (A)
Guaranteed sound power level	113 dB (A)
Highest equivalent total value for hand/arm vibrations per handle or per hand position in accordance with standard ISO 22867	
Front handle	6.3 m/s ²
Rear handle	7 m/s ²
Measurement uncertainty	1,5 m/s ²
Oil type	Chain oil
Oil tank capacity	260 cm ³
Fuel tank capacity	550 cm ³
Gear wheel (sprocket)	7 teeth x 8.25 mm (teeth x pitch)
Pitch (link strength)	8.25 mm
Special measurement value (strength of chain links)	1.47 mm (0.058 in)

*When using the machine, the average chain speed is generally approx. 20% below the maximum chain speed determined according to ISO 11681.

COMPATIBILITY TABLE CHAIN/CHAIN GUIDE

MODEL	CHAIN GUIDE		CHAIN		DEPTH GAUGE	CHAIN PITCH
	BRAND	ORDER NUMBER	BRAND	ORDER NUMBER	MM (IN)	MM (IN)
45CC	ZHONGLIN	Z L - 1 6 - 6 4 - 5810P	HAOYU	HY- JL8-0.058*59	1,47 (0,058")	8,25 (0,325")
	ZHONGLIN	Z L - 1 4 - 5 9 - 5810P	HAOYU	HY- JL8-0.058*64	1,47 (0,058")	8,25 (0,325")
	ZHONGLIN	Z L - 1 8 - 7 2 - 5810P	HAOYU	HY- JL8-0.058*72	1,47 (0,058")	8,25 (0,325")
	OREGON	168PXBK095	OREGON	21LPX066X	1,47 (0,058")	8,25 (0,325")
	OREGON	188PXBK095	OREGON	21LPX072X	1,47 (0,058")	8,25 (0,325")







Product Service

EC-Type Examination Certificate

No. M6A 15 09 91651 021

Holder of Certificate: ZheJiang TOPWE Tools Manufacturing Co., LtdNO.6-1, Road 1, Huangtang Industrial Zone
321300 Yongkang City, Zhejiang Province
PEOPLE'S REPUBLIC OF CHINA**Product: Portable chain saws with combustion engine
Gasoline chain saws****Model(s): CN-38,CN-45,CN-45A**

Parameters:	Engine Displacement:	CN-38: 37.2cm ³ ; CN-45,CN-45A: 45cm ³
	Max. Engine Power:	CN-38: 1.2kW/8000/min; CN-45,CN-45A: 1.7kW/8000/min
	Max. Engine Speed:	CN-38: 10000/min; CN-45,CN-45A: 10000/min

This EC Type Examination Certificate is issued according to Article 12(3) b or 12(4) a of Council Directive 2006/42/EC relating to machinery. It confirms that the listed Annex-IV equipment complies with the principal protection requirements of the directive. It refers only to the sample submitted to TÜV SÜD Product Service GmbH for testing and certification. See also notes overleaf.

Test report no.: 704031325601-02**Valid until:** 2020-09-13**Date,** 2015-09-14
(Binwen Zhang)

TÜV SÜD Product Service GmbH is Notified Body according to Council Directive 2006/42/EC relating to machinery, notified by publication in the Official Journal of the EC with identification No. 0123.

Page 1 of 1



EuroGarden

since 1877

IMPORTED BY:
EUROGARDEN NV/SA
SINT-TRUIDENSESTEENWEG 252
3300 TIENEN – BELGIUM
info@eurogaren.be
www.eurogarden.be

