

Let op



Lees deze handleiding aandachtig door voordat u onze kettingzaag bedient zodat u weet hoe u de machine dient te gebruiken. Houd deze handleiding bij de hand.

KETTINGZAAG

PN4100



Uitleg van symbolen en veiligheidswaarschuwingen



Lees de handleiding voordat u de machine bedient.



Draag veiligheidshelm, veiligheidsbril en gehoorbescherming



Bedien de kettingzaag met beide handen.



Waarschuwing! Terugslaggevaar.



Zorg ervoor dat u alle waarschuwingen aandachtig leest, goed begrijpt en nauwlettend volgt.

Inhoud

1. Voor veilig gebruik	2
2. Uitleg van symbolen op de machine	4
3. Installatie van de kettinggeleider en de zaagketting	5
4. Brandstof en kettingolie	6
5. Bediening van de motor	7
6. Zagen	9
7. Onderhoud	10
8. Onderhoud van de zaagketting en de kettinggeleider	11
9. Storingen verhelpen	12
10. Specificaties	13

1. Voor veilig gebruik



1. Gebruik een kettingzaag nooit wanneer u vermoeid, ziek of overstuurt bent of onder invloed van medicijnen die u slaperig kunnen maken of onder invloed van alcohol of drugs.



2. Draag veiligheidsschoenen, nauwsluitende kleding en veiligheidshelm, veiligheidsbril en gehoorbescherming.



3. Wees bij het hanteren van brandstof altijd voorzichtig. Veeg eventueel gemorste brandstof weg en start de kettingzaag op tenminste 3 meter afstand van de plaats waar u brandstof hebt bijgevuld. Verwijder alles wat kan vonken of brand kan veroorzaken (d.w.z. niet roken, open vuur vermijden en geen werkzaamheden uitvoeren waarbij vonken kunnen ontstaan) op plaatsen waar brandstof wordt gemengd, bijgevuld of bewaard. Rook niet tijdens het hanteren van de brandstof tijdens bediening van de kettingzaag.



4. Sta bij het starten en het gebruik van de kettingzaag niet toe dat andere personen zich in de buurt van de kettingzaag bevinden. Houd omstanders en dieren buiten de werkplek. Kinderen, uisdieren en omstanders moeten zich bij het starten en tijdens het gebruik van de kettingzaag op een afstand van tenminste 10 meter bevinden.



5. Begin nooit met zagen voordat u de werkplek volledig hebt vrijgemaakt, een stevige standplaats hebt gevonden en u de uitwijkmogelijkheden hebt onderzocht bij het vallen van de boom.



6. Houd de kettingzaag altijd met beide handen stevig vast wanneer de motor loopt. Pak de handgrepen van de kettingzaag stevig vast en omvat deze met duim en vingers.



7. Houd al uw lichaamsdelen uit de buurt van de zaagketting wanneer de motor loopt.



8. Controleer of de zaagketting volledig vrij is voordat u de motor start.

9. Verplaats de kettingzaag altijd met uitgeschakelde motor, waarbij de kettinggeleider en de zaagketting naar achteren wijzen en de geluiddemper van uw lichaam af wordt gehouden.



10. Controleer de kettingzaag voor elk gebruik op versleten, loszittende of beschadigde onderdelen. Een beschadigde, onjuist afgestelde of onvolledig of onveilig gemonteerde kettingzaag mag nooit worden gebruikt. Controleer dat de zaagketting stopt wanneer de beveiliging van de gashendel wordt losgelaten.



11. Alle onderhoudswerkzaamheden aan de kettingzaag, met uitzondering van het in deze gebruiksaanwijzing beschreven onderhoud, moeten worden uitgevoerd door bevoegd onderhoudspersoneel (wanneer bijvoorbeeld het verkeerde gereedschap wordt gebruikt voor het verwijderen van het vliegwiel, of wanneer het vliegwiel met het verkeerde gereedschap wordt vastgehouden om de koppeling te kunnen verwijderen, kan het vliegwiel structureel beschadigd raken waardoor het uiteindelijk uit elkaar zou kunnen vallen.)

12. Schakel de motor altijd uit voordat u de kettingzaag neerzet.

13. Wees uiterst voorzichtig bij het zagen van kleine struiken of jonge bomen, omdat dun materiaal in de zaagketting kan blijven hangen en naar u toe kan worden getrokken waardoor u uw evenwicht kunt verliezen.



14. Laat u bij het zagen van een grote tak die onder spanning staat, niet verrassen door het spanningsverlies van het hout, waardoor de tak kan terugspingen.



15. Zaag nooit bij harde wind, slecht weer, slecht zicht of bij zeer hoge of zeer lage temperaturen. Controleer bomen altijd op dode takken die tijdens het zagen zouden kunnen vallen.

16. Zorg ervoor dat de handgrepen droog en schoon blijven en vrij van brandstof en olie.



17. Gebruik de kettingzaag uitsluitend in goed geventileerde ruimten. Start de motor niet in een gesloten ruimte of gebouw. De uitlaatgassen bevatten het gevaarlijke koolmonoxide.

18. Gebruik de kettingzaag alleen in bomen wanneer u speciaal hiervoor bent opgeleid.

19. Kijk uit voor terugslag. Terugslag is de opwaartse beweging van de kettinggeleider die wordt veroorzaakt wanneer de zaagketting aan het uiteinde van de kettinggeleider in contact komt met een voorwerp. Door terugslag kunt u de controle over de kettingzaag verliezen, wat tot een gevaarlijke situatie kan leiden.



20. Bij het vervoeren van de kettingzaag, dient u te controleren of de juiste beveiliging van de kettinggeleider is aangebracht.



Voorzorgsmaatregelen voor gebruikers van kettingzagen tegen terugslag

⚠ Waarschuwing

- Terugslag kan voorkomen wanneer het uiteinde of de top van de kettinggeleider een voorwerp raakt of wanneer het hout naar beneden drukt en de zaagketting in de zaagsnede vastklemt. Bij aanraking van de top in sommige gevallen een bliksemsnelle omgekeerde reactie plaatsvinden waarbij de kettinggeleider omhoog wordt geworpen in de richting van de gebruiker. Door het afknippen van de zaagketting aan de bovenkant van de kettinggeleider kan de kettinggeleider snel in de richting van de gebruiker worden gedrukt. In beide gevallen kunt u de controle over de kettingzaag verliezen, wat ernstig persoonlijk letsel t of gevolg kan hebben.
- U kunt niet volledig vertrouwen op de ingebouwde veiligheidsinrichtingen van de kettingzaag. Als gebruiker van een

kettingzaag dient u diverse voorzorgsmaatregelen te nemen om het zagen zonder ongeluk of letsel te laten verlopen.

1) Met een goed begrip van terugslag kunt u het verrassingselement verkleinen of geheel wegnemen. Ongelukken worden vaak veroorzaakt doordat mensen worden verrast.



2) Wanneer de motor loopt, houd de kettingzaag dan goed vast met beide handen; houd uw rechterhand op de achterste handgreep en uw linkerhand op de voorste handgreep. Houd de handgrepen stevig vast en omsluit deze met duimen en vingers. Met een stevige grip kunt u de terugslag verminderen en behoudt u de controle over de kettingzaag.

3) Controleer of zich geen obstakels bevinden op het terrein waar u werkt. Bij het gebruik van de kettingzaag dient u te voorkomen dat het uiteinde van de kettinggeleider in contact kan komen met een stam, tak of enig ander obstakel.



4) Zaag met een hoog motortoerental.

5) Voorkom dat u te ver moet reiken en zaag niet boven schouderhoogte.

6) Volg de aanwijzingen van de fabrikant met betrekking tot het slijpen en onderhouden van de zaagketting.

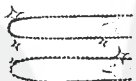

7) Gebruik voor vervanging uitsluitend de door de fabrikant voorgeschreven, of gelijkwaardige geleiders en kettingen.



2. Uitleg van symbolen op de machine



Om de veiligheid tijdens het gebruik en het onderhoud te vergroten, zijn enkele symbolen in reliëf aangebracht op de machine. Let op deze aanwijzingen en maak hierbij geen vergissingen.



De opening voor het bijvullen van het 'BENZINEMENGSEL'

Plaats: brandstofdop



De opening voor het bijvullen van kettingolie

Plaats: oliedop



De motor stopt onmiddellijk wanneer de schakelaar in de stand 'O' wordt gezet.

Plaats: linkerachterzijde van de machine



Het starten van de motor. Wanneer u de knop van de choke tot de pijl uittrekt (aan de achterzijde, rechts van de achterste handgreep), kunt u de startmodus als volgt instellen:

Stand voor de eerste fase – startmodus wanneer de motor warm is

Stand voor de tweede fase – startmodus wanneer de motor koud is

Plaats: rechtsboven het luchtfilterdeksel

H

De schroef onder de aanduiding 'H' is de stelschroef voor het hoge toerental

L

De schroef onder de aanduiding 'L' is de stelschroef voor het lage toerental

De schroef links van de aanduiding 'T' is de stelschroef voor het stationaire toerental

T

Plaats: linkerkant van de achterste handgreep

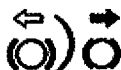

Geeft aan in welke richting de kettingrem vrij staat (witte pijl) en is geactiveerd (zwarte pijl).

Plaats: voorkant van het kettingdeksel

3. Installatie van de kettinggeleider en de zaagketting

Een standaard pakket met kettingzaag bestaat uit de hieronder weergegeven onderdelen.

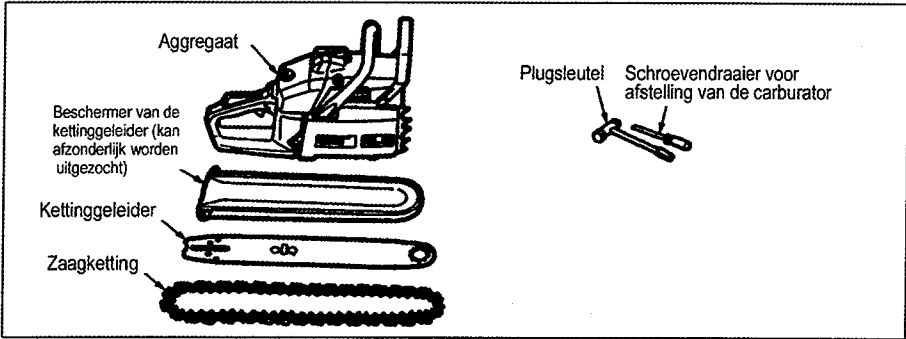

Open de doos en monteer de kettinggeleider en de zaagketting als volgt op het aggregaat:



De zaagketting heeft zeer scherpe randen. Draag veiligheidshalve dikke beschermende handschoenen.

1. Trek de remhendel in de richting van de voorste handgreep om de kettingrem vrij te zetten.
2. Draai de moeren los en verwijder het kettingdeksel.
3. Leg de ketting om het kettingwiel en bevestig de kettinggeleider op het aggregaat terwijl u de zaagketting op de kettinggeleider legt. Stel de stand van de kettingspanner bij.

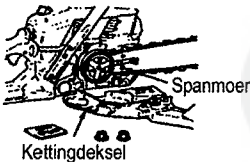

Kettingdeksel

Opmerking: Let op de juiste draairichting van de zaagketting.



Draairichting

4. Leg het kettingdeksel op het aggregaat en draai de moeren losvast.
5. Houd het uiteinde van de kettinggeleider vast en verdraai de spanschroef om de kettingspanning zodanig af te stellen dat de trekbeugel precies de onderkant van de kettinggeleider raakt.

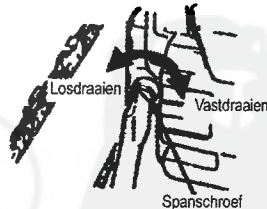

6. Houd het uiteinde van de kettinggeleider omhoog en draai de moeren stevig vast (12 ~ 15 Nm). Controleer vervolgens of de ketting soepel draait en de juiste spanning heeft door deze met de hand te bewegen. Zo nodig dient u deze opnieuw af te stellen met loszittende kettingdeksel.
7. Draai de spanschroef vast.

Opmerking: Een nieuwe ketting rekt in het begin enigszins uit. Controleer de spanning regelmatig en stel deze zo nodig bij, omdat een loszittende ketting gemakkelijk kan aflopen en snelleslijtage kan veroorzaken aan de ketting zelf en aan de kettinggeleider.

4. Brandstof en kettingolie

Brandstof

⚠ Waarschuwing

- Benzine is zeer licht ontvlambaar. Rook niet, maak geen vuur en voorkom dat vonken ontstaan in de buurt van de brandstof. Stop de motor en laat deze voldoende afkoelen voordat u brandstof bijvult. Kies voor het bijvullen van de brandstof een open plek buitenshuis en start de motor op tenminste 3 meter afstand van de plaats waar u de brandstof hebt bijgevoeld.



- Meng gewone benzine (gelood of loodvrij, alcoholvrij) en motorolie van beproefde kwaliteit voor gebruik met luchtgekoelde tweetaktmotoren.

- Gebruik nooit BIA of TCW (watergekoelde tweetaktmotoren) gemengde olie

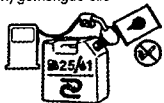

Aanbevolen mengverhouding Benzine 25: olie 1

- De uitstoot van uitlaatgassen wordt bepaald door de basisafstelling van de motor en de motoronderdelen (d.w.z. carburatie, ontstekingsstijp en poortafstelling) zonder toevoeging van onderdelen of inert materiaal tijdens de verbranding.
- Deze motoren zijn geschikt voor gebruik met loodvrije benzine.
- Gebruik benzine met een minimum octaangehalte van 89RON (Verenigde Staten/Canada: 87AL).
- Indien u benzine gebruikt met een lager octaangehalte dan is voorgeschreven, bestaat het risico dat de motortemperatuur oploopt en kan een probleem met de motor ontstaan zoals het vastlopen van de zuiger.
- Loodvrije benzine wordt aanbevolen ter vermindering van de luchtverontreiniging en om gezondheids- en milieuredenen.
- Kwalitatief slechte benzine en olie kunnen de pakkingringen, de brandstofleidingen en de brandstoflank van de motor beschadigen.

Mengen van brandstof

- ⚠ Zorg ervoor dat de brandstof goed wordt geschud.

1. Meel de te mengen hoeveelheden benzine en olie af.
2. Giet een gedeelte van de benzine in een schone jerrycan van goede kwaliteit.
3. Giet alle olie erbij en schud goed.

4. Giet de rest van de benzine erbij en schud opnieuw gedurende tenminste 1 minuut. Aangezien sommige oliën stoffen bevatten waardoor het mengen moeilijk gaat, is het noodzakelijk dat u goed schudt voor een lange levensduur van de motor. Houd in gedachten dat bij een onvoldoende gemengde brandstof de kans toeneemt dat de zuiger vastloopt vanwege een te arm mengsel.
5. Zet een duidelijk merkteken op de buitenkant van de jerrycan om verwisseling met benzine of andere jerrycans te voorkomen.
6. Geef op de buitenkant van de jerrycan duidelijk aan wat er in zit.

Bijvullen van het apparaat

1. Draai de tankdop los. Leg de dop op een stofvrije plaats neer.
2. Vul de tank voor 80% van de volledige capaciteit met brandstof.
3. Draai de tankdop goed vast en veeg eventueel gemorste brandstof rond het apparaat weg.

⚠ Waarschuwing

1. Kies onbegroeide grond voor het bijvullen.
2. Start de motor op tenminste 3 meter afstand van de plaats waar u de brandstof hebt bijgevoeld.
3. Stop de motor voordat u brandstof bijvult. Zorg ervoor dat u de jerrycan met gemengde benzine vervolgens goed schudt.

Om de levensduur van uw motor te verlengen, vermijdt u

1. Brandstof zonder olie (gewone benzine) – dit zal de inwendige motoronderdelen zeer snel ernstig beschadigen.
2. Alcoholbenzine – dit kan de rubber en/of plastic onderdelen aantasten en de motorsmering verstoren.
3. Olie voor viertaktmotoren – dit kan de bougie vervuilen, de uitlaatpoort blokkeren of de zuigerveer doen vastlopen.
4. Gemengde brandstoffen die een maand of langer ongebruikt blijven kunnen de carburator doen vastlopen en tot gevolg hebben dat de motor niet meer goed functioneert.
5. Wanneer u de kettingzaag voor langere tijd wilt opslaan, reinigt u de brandstoftank nadat u deze hebt geleegd. Vervolgens start u de motor om de carburator van de gemengde brandstof te ontdoen.
6. Wanneer u de jerrycan met gebruikte gemengde olie wilt weggooien, dient u deze in te leveren bij een erkend afvaldepot.

Opmerking: Lees voor de details van de kwaliteitsgarantie het hoofdstuk Bepaalde garantie zorgvuldig door. Normale slijtage en veranderingen van het product zonder functionele invloeden worden niet door de garantie gedekt. Houd ook in gedachten dat wanneer de in de handleiding vermelde voorschriften met betrekking tot de gemengde benzine, enz., niet worden nageleefd, de garantie kan komen te vervallen.

Kettingolie

U kunt SAE #10W-30 motorolie gebruiken gedurende het hele jaar. Ook kunt u kiezen voor SAE #30 - #40 in de zomer en SAE #20 in de winter.



Opmerking: Gebruik geen afgewerkte olie om beschadiging van de olie pomp te voorkomen.

5. Bediening van de motor

- ⚠** Deze kettingzaag is voorzien van een EASY-START systeem, dat zorgt voor het gemakkelijk starten van de motor. Het is niet nodig met volle kracht aan de startkoord te trekken. In tegenstelling: te hard aan de startkoord trekken, kan het mechanisme beschadigen.

Koude start van de motor

1. Zet de ON/OFF schakelaar in stand "I"



2. Trek de chokehendel volledig uit ("full choke") (tekening a).
Chokehendel - 3 standen

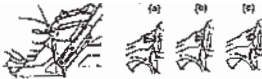

3. Druk 5x op het primer pompe.
4. Zorg ervoor dat de choke hendel volledig is uitgetrokken, zodat ook de gashendel in een hoger laagtoerenstad staat. (tekening A)
5. Met de rechter hand, gaan we snel 5x licht aan de startkoord trekken. (wanneer de motor voor de 5 maal zou willen aanslaan, ga dan verder naar stap 6).
6. Plaats nu de choke hendel in de half choke positie (tekening B)
7. Met de rechterhand, gaan we opnieuw aan de startkoord trekken tot dat de motor start.
8. Duw nu de choke hendel tot dat U weerstand voelt. (tekening C)
9. Laat de motor zo een 10 tal seconden draaien, daarna trekken we aan de gashendel, zodat de motor in een hoger toerental gaat draaien, waarna we de gashendel los laten en de motor op een laagtoerental gaat draaien.
10. Herhaal de bovenstaande stappen wanneer de motor niet wil starten.

Warme start van de motor

1. Plaats de ON/OFF schakelaar op de ON positie "1".
2. Plaats de choke hendel in de half choke positie. (tekening B)
3. Met de rechter hand, gaan we met snelle lichte aan de startkoord trekken tot de motor start.
4. We laten de motor zo een 10 tal seconden draaien en trekken dan aan de gashendel om de motor in een hoger toerental te brengen, waarna we de gashendel los laten en de motor naar een laagtoerental laten komen.

- ⚠** Tijdens het starten, houden we een zekere afstand van de zaagketting, want deze zal onmiddellijk beginnen te draaien bij het aanslaan van de motor!

Controleer de stand van de kettingolie in het reservoir, en vul eventueel bij.

- ⚠** Doe de bovenstaande handeling, voordat U de zaaggeleider en zaagketting monteert en deze laat draaien. Gaan we dit niet doen, gaan er bepaalde draaien onderdelen beschadigd worden en kan uw veiligheid in gedrang komen!

Om te zien dat er voldoende olie op de zaagketting is, laten we de kettingzaag op half gas draaien, in een houding zoals op de onderstaande tekening te zien is. Er moet zich een lijn van kettingolie gevormd worden op de grond. Is dat zo, dan is alles OK.



■ Koude start van de motor



De carburator is in de fabriek afgesteld, maar er bestaat een mogelijkheid, naar gelang de gebruiksomgeving, dat de carburator moet bijgesteld worden.

Voor dat we gaan beginnen met het afstellen van de carburator, moeten wij ervoor zorgen dat de luchtfilter en benzinefilter zuiver zijn en dat de mengverhouding benzine/olie correct is.

Stel nu de carburator af zoals hieronder beschreven:

Opmerking: Stel de carburateur af met de juiste zaaggeleider en zaagketting gemonteerd op de kettingsaag

1. Leg de motor stil en draai de L-mix schroef en de H-mix schroef rechtsom (in wijzerzin) tot deze blokkeren. Let wel: niet forceren. Daarna gaan we de H-mix schroef $\frac{1}{4}$ à $\frac{3}{8}$ toer open draaien (in tegenwijzerzin) en de L-mix schroef $1 \frac{1}{2}$ à $1 \frac{1}{4}$ open draaien (in tegenwijzerzin).
2. We starten de motor en laten deze opwarmen op half gas.
3. Draai nu de L-mix schroef langzaam met de wijzers van de klok mee (in wijzerzin) tot we de gewenste stand hebben bekomen. Wanneer we de maximum snelheid op laagtoerental hebben bereikt, gaan we de L-mix schroef $\frac{1}{4}$ toer terug draaien, zijnde tegen de wijzers van de klok in (in tegenwijzerzin).
4. We gaan de laagtoerental-schroef (T) zo instellen dat de zaagketting, op laagtoerental, niet rond draait. Is dit wel het geval, dan met deze schroef, tegen de wijzers van de klok (in tegenwijzerzin), in draaien tot dat de ketting blijft stil staan.
5. We laten nu een tak doorzagen en kijken zo of het ingestelde hogetoerental voldoende is om de tak door te zagen. Is dit niet, dan gaan we de H-mix schroef, rechts om, met de wijzers van de klok (in wijzerzin), $\frac{1}{4}$ toer in draaien, om zo de hoge toeren te verhogen.

KETTINGREM

Dit apparaat is uitgerust met een automatische rem waardoor de draaiing van de zaagketting stopt als er sprake is van een terugslag tijdens het zagen. De rem treedt automatisch in werking als er sprake is van traagheidskracht die reageert op het gewicht dat is aangebracht in de remhendel. Deze rem kan ook handmatig worden bediend door de remhendel in de richting van het kettingblad te duwen. Om de ketting van de rem te zetten trekt u de remhendel naar de voorste handgreep totdat er een 'klik' hoorbaar is.

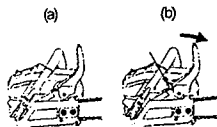

(Let op)

Zorg ervoor dat u bij uw dagelijkse inspecties de remwerking controleert.

Hoe te controleren:

- 1) Zet de motor uit.
- 2) Houd de kettingzaag horizontaal, haal uw hand van de voorste handgreep, tik met de voorkant van het zaagblad tegen een boomstronk of een stuk hout en controleer de remwerking. De handelingshoogte hangt af van de lengte van het zaagblad.



Neem contact op met uw dealer als de rem niet goed werkt en vraag hem deze na te kijken en te repareren. Als de motor op volle snelheid blijft draaien wanneer de rem is ingeschakeld, zal de koppeling oververhit raken en defect raken.

Laat onmiddellijk de gashendel los om de motor te stoppen als de rem tijdens het zagen in werking treedt.

STOPPEN VAN DE MOTOR

1. Laat de gashendel los en laat de motor een paar minuten stationair draaien.
2. Zet de aan- en uitknop in de "0"-stand

Aan- en uitknop

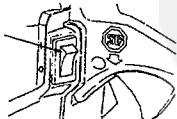

Antibevriezingsmechanisme voor de carburateur

Bij het werken met kettingzagen bij temperaturen van 0-5°C en een hoge vochtigheid kan dit leiden tot ijsvorming in de carburateur, waardoor het uitgangsvermogen van de motor kan afnemen of de motor onregelmatig kan gaan draaien.

Dit product is daarom ontworpen met een met een ventilatieleukje aan de rechterkant van het oppervlak van de cilinderbescherming om warme lucht naar de motor te blazen en daardoor ijsvorming te voorkomen. Onder normale omstandigheden dient het product te worden gebruikt in de normale bedrijfsmodus, d.w.z. in de modus het is ingesteld bij verzending. Als echter de kans op ijsvorming aanwezig is, dient het apparaat vóór gebruik in de antibevriezingsmodus worden gezet.

Normale bedrijfsmodus Antibevriezingsmodus

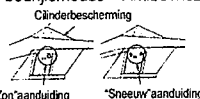

Als u het product blijft gebruiken in de antibevriezingsmodus, zelfs als de temperatuur weer zijn gestegen tot normaal niveau, kan dit tot gevolg hebben dat de motor niet goed wil starten of niet op normale snelheid wil draaien. Om die reden dient u er altijd voor te zorgen het apparaat in de normale bedrijfsmodus terug te zetten zodra het gevaar voor ijsvorming is geweken.

HOE WISSELT U VAN BEDRIJFSMODUS:

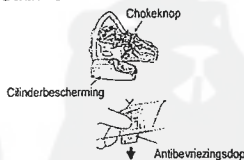

1. Schakel de motor uit met behulp van de aan- en uitknop.
2. Verwijder achtereenvolgens de beschermkap van het luchtfilter, het luchtfilter en vervolgens de chokeknop van de cilinderbescherming.
3. Draai de schroeven los waarmee de cilinderbescherming op zijn plaats wordt gehouden (d.w.z. de drie schroeven aan de binnenzijde en één aan de buitenzijde van de cilinderbescherming) en verwijder de cilinderbescherming.
4. Druk met uw vinger op de antibevriezingsdop die zich rechts van de cilinderbescherming bevindt, om de beschermingskap tegen ijsvorming te verwijderen.
5. Plaats de antibevriezingsdop met de "sneeuw" aanduiding naar boven en breng deze vervolgens terug in zijn oorspronkelijke positie in de cilinderbescherming.
6. Bevestig de cilinderbescherming en vervolgens alle overige onderdelen weer op de juiste plaats.

6. Zagen



Lees voordat u begint met zagen eerst het hoofdstuk "Veilig werken" goed door. Het verdient aanbeveling om eerst wat te oefenen op gemakkelijk in stukken te zagen hout. Hierdoor raakt u meer vertrouwd met de kettingzaag.



• Volg altijd de veiligheidsvoorschriften op. De kettingzaag dient enkel te worden gebruikt voor het zagen van hout. U mag er geen andere materialen mee zagen. Bij gebruik van andere materialen zijn de trillingen en de terugslag namelijk anders en daarom is dit verboden in de veiligheidsvoorschriften. Gebruik de kettingzaag niet als hefboom voor het opheffen, verplaatsen of scheiden van voorwerpen. Zet de zaag niet vast op een standaard. Het op de altakas bevestigen van niet door de fabrikant gespecificeerde gereedschappen of verlengstukken is verboden..

- Druk de zaag niet met kracht in de snede. Laat de motor op maximaal vermogen lopen en oefen slechts lichte druk uit.
- Als de zaag vastloopt in de snede, probeer hem dan niet met geweld los te trekken, maar gebruik een wig of hefboom om de zaagsnede te vergroten.

■ TERUGSLAGBEVEILIGING



• Deze zaag is uitgerust met een kettingrem die bij normaal gebruik onmiddellijk in werking treedt bij terugslag. Voor ieder gebruik dient u te controleren of de kettingrem goed werkt. Laat daartoe de motor 1-2 seconden op maximaal vermogen lopen en duw de voorste handgreep naar voren. De ketting dient onmiddellijk te stoppen met draaien terwijl de motor voluit blijft lopen. Als de ketting niet meteen of helemaal niet stopt, vervang dan de remband en de koppelingstrommel voor gebruik.

• Voor een constante en adequate beveiliging tegen terugslag is het zeer belangrijk dat u voor ieder gebruik controleert of de kettingrem goed werkt en dat de ketting scherp is.



Verwijdering van de veiligheidsvoorzieningen, gebrekkig onderhoud of het op incorrecte wijze vervangen van het zaagblad of de ketting kan het risico op ernstig letsel als gevolg van een terugslag aanzienlijk vergroten.

■ BOMEN KAPPEN

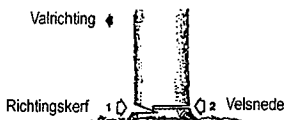

1. Bepaal de gewenste valrichting van de boom en houd daarbij rekening met de wind, de groeirichting van de boom, de plaats van de zwaarste takken, bereikbaarheid voor het nawerk en eventuele andere factoren.
2. Maak het terrein rondom de boom vrij en zorg voor een goede standplaats en goede uitwijkmogelijkheden.
3. Maak aan de kant van de boom waar de boom naar toe moet vallen een schuine zaagsnede (richtingskerf) tot ongeveer 1/3 van de stamdiameter.
4. Maak de laatste zaagsnede (velsnede) vanaf de andere kant van de boom, iets boven de onderkant van de schuine zaagsnede.

⚠ Waarschuw omstanders voor het gevaar voordat u met kappen begint.

Takken afzagen en doorzagen

- Zorg altijd voor een goede voetsteun zodat u stevig staat en ga bij het verzagen niet op het houtblok staan.
- Wees erop verdacht dat een afgezaagd stuk kan gaan rollen. Vooral bij het werken op een heuvelachtig terrein dient u ervoor te zorgen dat u aan de heuvelkant van het houtblok staat.
- Neem de veiligheidsvoorschriften uit het hoofdstuk "Veilig werken" op om terugslag te voorkomen in acht.

Controleer voordat u met het werk begint aan welke kant de buigkracht van het hout zich bevindt.

Einzig altijd aan de tegenovergestelde kant van de buigrichting om te voorkomen dat het zaagblad in de zaagsnede bekneld raakt.

Op de grond liggende boomstam

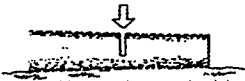

Zaag tot op het midden van de stam, draai de stam om en zaag de stam vanaf de andere kant door.

Van de grond liggende boomstam

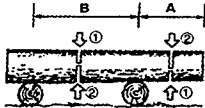

Zaag in deel A van onderaf een snede tot van de stamdikte en zaag vervolgens van bovenaf. Zaag in deel B van bovenaf een snede tot van de stamdikte en zaag vervolgens van onderaf.

Takken afzagen van een geveld boom



Stel eerst vast naar welke kant de tak buigt en maak dan een eerste snede vanaf de kant waar de tak naartoe buigt en zaag dan vervolgens verder vanaf de andere kant.

⚠ Denk aan het mogelijk terugspringen van afge-zaagde takken.

Bomen snoeien

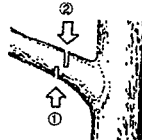

Zaag eerst van onderaf in en voltooi de snede van bovenaf.

⚠

- Ga niet op een onstabiel oppervlak of een wankel ladder staan.
- Reik niet te ver.
- Zaag niet boven schouderhoogte.
- Houd de zaag altijd met beide handen vast.

7. Onderhoud



Zorg ervoor dat de motor is uitgeschakeld en voldoende is afgekoeld voordat u met onderhoud, inspectie of reparatie van de kettingzaag begint. Maak de bougiepomp los, zodat de motor niet per ongeluk gestart kan worden.

■ ONDERHOUD NA IEDER GEBRUIK

1. Luchtfilter

Stof op het oppervlak van het filter kan worden verwijderd door met een hoek van het filter voorzichtig tegen een hard voorwerp te tikken. Vuil in het filter kunt u verwijderen door het filter uiteen te nemen en de delen met een kwastje benzine te reinigen. Bij gebruik van perslucht vanaf de binnenkant naar buiten blazen.

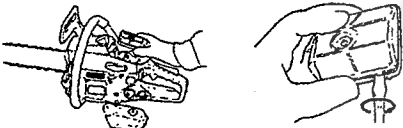

Bij het sluiten van de filterdelen bij de rand aandrukken totdat een klik hoorbaar is.

Opmerking: Zorg er bij het installeren van het hoofdfilter voor dat de groeven op de rand van het filter goed aansluiten op de uitsteeksels op het cilinderdeksel.

2. Smeerkanaal

Verwijder het zaagblad en controleer het smeerkanaal op verstopping.

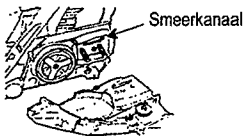

3. Zaagblad

Nu het zaagblad is verwijderd, verwijdert u zaagsel uit de zaagbladgroef en het smeerkanaal. Smeer het neuskettingwiel via het smeerkanaal aan het uiteinde van het zaagblad.

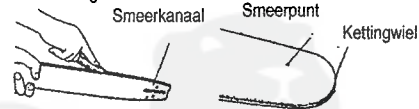

4. Overige

Controleer op brandstoflekken, loszittende onderdelen en beschadiging van belangrijke delen, zoals de verbindingen van de handgrepen en de bevestiging van het zaagblad. Laat eventuele mankementen repareren voordat u de motorzaag weer gebruikt.

■ PERIODIEKE ONDERHOUDSPUNTEN

1. Koelribben van de cilinder

Opeenhoping van zaagsel en stof tussen de koelribben van de cilinder kan oververhitting van de motor veroorzaken. Controleer en reinig de koelribben regelmatig. Daartoe moeten luchtfilter en cilinderdeksel van de kettingzaag worden genomen. Let er bij het terugplaatsen van het cilinderdeksel op dat de bedrading van de schakelaar en de pakkingsringen op de juiste plaats zitten.



Opmerking: Dek voor de zekerheid de luchtinlaatopening af.

2. Brandstoffilter

(a) Neem het filter uit de vulopening met behulp van een haakje van ijzerdraad.



(b) Demonteer het filter en reinig het met benzine. Zo nodig door een nieuwe vervangen.

Opmerking:

- Houd het uiteinde van de aanzuigbuis met een tangje vast nadat u het filter hebt verwijderd.
- Let er bij het monteren van het filter op, dat er geen filtermateriaal of stof in de aanzuigbuis terecht komt.

3. Olie tank

Neem het filter uit de vulopening met behulp van een haakje van ijzerdraad en reinig het filter met benzine. Wanneer u het filter terugplaatst in de tank, let er dan goed op dat het filter goed tegen de rechtervoorkant zit. Verwijder ook eventueel vuil uit de olietank.



4. Bougie

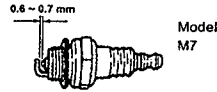

Reinig de elektroden met een staalborstel en stel de elektrodenafstand zo nodig in op 0,65 mm.

5. Kettingwiel

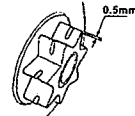

Controleer het kettingwiel op beschadigingen en op overmatige slijtage die de kettingaandrijving kan beïnvloeden. Bij aanzienlijke slijtage, vervangen door een nieuwe. Leg nooit een nieuwe ketting om een versleten kettingwiel, of een versleten ketting om een nieuw kettingwiel.

8. Onderhoud van zaagketting en zaagblad

Zaagketting



Voor een soepele en veilige werking is het van groot belang om de ketting scherp te houden.

De ketting moet worden geslepen wanneer:

- Het zaagsel er poederachtig uitziet.
- U bij het zagen extra kracht moet zetten.
- De zaagsnede niet recht is.
- Het trillen toeneemt.
- Het brandstofverbruik toeneemt.

et de vijl op de ketting en druk de vijl recht vooruit. Houd de vijl zoals afgebeeld vast.

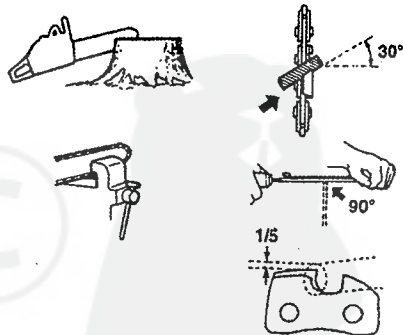

Voorzorgsmaatregelen bij het slijpen:



Draag goede werkhandschoenen.

Vóór het vijlen:

- Zorg ervoor dat de zaagketting goed vastzit.
- Zorg ervoor dat de motor uitgeschakeld is.
- Gebruik een ronde vijl met de juiste diameter.

Type ketting: 91VG

Vijldiameter: 5/32 in. (4,0 mm)

Nadat elke schakel is gevijld, controleert u de dieptemaat en vijlt u deze zoals afgebeeld af.

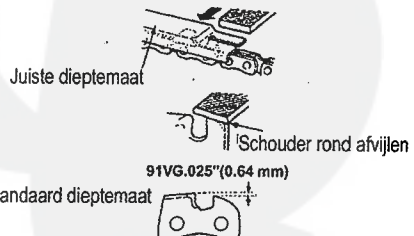



Rond de voorste rand af om de kans op terugslag of afbreken van de kettinggeleiders te verkleinen.

Zorg ervoor dat elke snijshakel dezelfde lengte en zijhoeken heeft zoals afgebeeld.

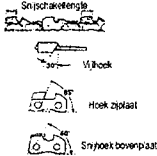

een kettingschakel. De zaagbladgroef is normaal als er ruimte is. Anders is de zaagbladgroef versleten. In dat geval moet het zaagblad worden gerepareerd of vervangen.

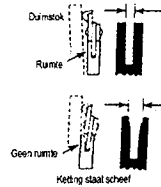

■ Zaagblad

- Draai om ongelijkmatige slijtage te voorkomen het zaagblad af en toe om.
- De zaagbladgroef moet altijd recht zijn. Controleer de groef op slijtage. Zet een duimstok op het zaagblad en de buitenkant van

9. Oplossen van problemen

Probleem 1. Motor start niet



Controleer of het antiverzingsysteem is uitgeschakeld.

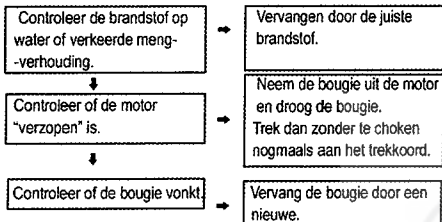

Probleem 3. Er komt geen olie uit.

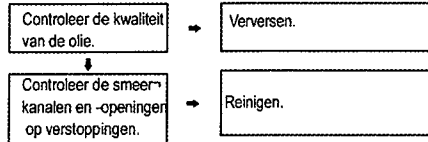

Neem contact op met uw dealer wanneer de kettingzaag ander onderhoud of reparatie behoeft.

Probleem 2. Laag vermogen / Slechte acceleratie / Onregelmatig stationair

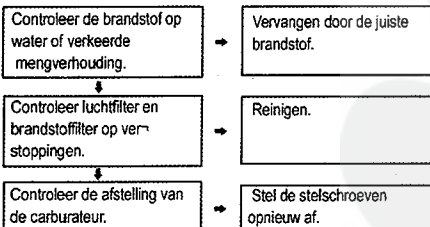

10. Technische gegevens

Motorhuis:

Cilinderinhoud (cm³):41 CC
Brandstof: Mengsmering (Benzine 25 : Tweetaktolie 1)
Brandstoftankinhoud (ml):310
Kettingolie:Motorolie SAE# 10W-30
Olietankinhoud (ml):210
Carburateur:Membraantype (Walbro WT)
Ontstekingsstelsel:Puntfloos (CDI)
Bougie:M7
Olietoevoersysteem: Automatische pomp
Kettingwiel (tand x steek):6T x 3/8"
Afmetingen (L x B x H) (mm):370 x 235 x 270
Leeg gewicht
Motorhuis (kg): 4,15

Zaaghoofd:

Zaagblad
Type:Neustandwiel
Afmeting (in. (mm)):12, 14, 16
Zaagketting
Type:Oregon 91VG
Steek (in. (mm)):3/8 (9,53)
Diepte (in. (mm)):0,05 (1,27)

Veranderingen in technische gegevens en ontwerp voorbehouden.