

ECHO®

NL NEDERLANDS

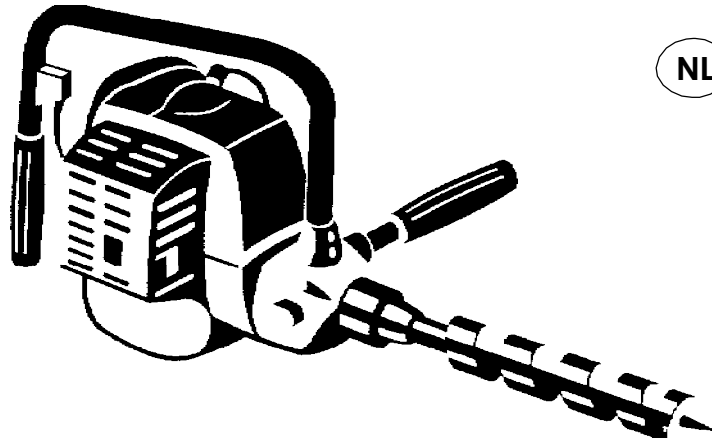

GEBRUIKERSHANDLEIDING BENZINEBOORMACHINE

EDR-2400

CE



WAARSCHUWING

LEES DE REGELS BETREFFENDE VEILIG GEBRUIK EN DE
INSTRUCTIES ZORGVULDIG DOOR.

DOET U DIT NIET, DAN KAN DAT LEIDEN TOT ERNSTIG LETSEL.

NL

INTRODUCTIE

De ECHO EDR-2400 benzineboormachine is een lichtgewicht machine met tweetaktmotor met hoge prestaties ontworpen om te boren.

Gebruik deze machine uitsluitend voor het bovengenoemde doel.

Deze handleiding geeft de informatie die noodzakelijk is voor gebruik en onderhoud.

Specificaties, omschrijvingen en illustraties in deze handleiding zijn op het moment van publicatie zo accuraat mogelijk, maar kunnen zonder kennisgeving gewijzigd worden. Illustraties kunnen optionele apparatuur en accessoires bevatten, en bevatten misschien niet alle standaardapparatuur.



WAARSCHUWING

HET ONJUIST OF ONZORGVULDIG GEBRUIKEN VAN DEZE MACHINE OF HET NIET DRAGEN VAN AFDOENDE BESCHERMING KAN LEIDEN TOT ERNSTIG LETSEL. LEES DE REGELS VOOR VEILIG GEBRUIK EN ALLE INSTRUCTIES IN DEZE HANDLEIDING EN BEGRIJP DEZE.

INHOUD

Introductie	2	Onderhoud en verzorging	11
Stickers en symbolen.....	3	Problemen oplossen	12
Veiligheid	4	Onderhoud	13
Werktechnieken	6	Opslag	15
Beschrijving	7	Specificaties	16
Monteren.....	8	Conformiteitsverklaring	17
Gebruik	8		

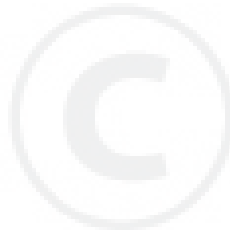

STICKERS EN SYMBOLEN

 **GEVAAR**

Dit symbool vergezeld van het woord “**GEVAAR**” vestigt de aandacht op een handeling of toestand die zal leiden tot ernstig of dodelijk persoonlijk letsel bij de gebruiker en omstanders.

 **WAARSCHUWING**

Dit symbool vergezeld van het woord “**WAARSCHUWING**” vestigt de aandacht op een handeling of toestand die kan leiden tot ernstig of dodelijk persoonlijk letsel bij de gebruiker en omstanders.







 **LET OP**

“**LET OP**” geeft een potentieel gevaarlijke toestand aan die, indien niet vermeden, zal leiden tot mild of gematigd letsel.

 Het symbool van de cirkel en schuine streep geeft alles wat verboden is aan.

OPMERKING

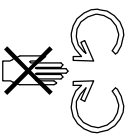
Dit omkaderde bericht geeft tips voor gebruik, verzorging en onderhoud van de machine.

Symbolvorm	Beschrijving/ toepassing symbool	Symbolvorm	Beschrijving/ toepassing symbool
	Lees de gebruikershandleiding zorgvuldig		Voorwerpen met heet oppervlak
	Draag oog-, gehoor- en hoofdbescherming		Benzine- en oliemengsel
	Raak nooit de boor aan terwijl deze draait		Gegarandeerd geluidsdrukkniveau
	Noodstop		

- Lees de hele gebruikershandleiding en begrijp deze voordat u deze machine gebruikt.
- Neem alle gevaarwaarschuwingen in deze handleiding in acht.
- Zoek deze veiligheidsstickers op uw machine. Aan de hand van de illustratie van de complete machine in het gedeelte “BESCHRIJVING” kunt u ze vinden. Zorg dat de stickers leesbaar zijn en dat u de instructies erop begrijpt en opvolgt. Als een sticker niet leesbaar is, kunt u een nieuwe bestellen bij uw ECHO-dealer.



Onderdeelnummer X505-002310



Onderdeelnummer X505-002430

VEILIGHEID



WAARSCHUWING

GEBRUIKERS VAN EEN BENZINEBOORMACHINE LOPEN HET RISICO ZICHZELF EN ANDEREN TE VERWONDEN ALS DEZE VERKEERD WORDT GEBRUIKT EN/OF DE VEILIGHEIDSVORZORGSMAATREGELEN NIET WORDEN GENOMEN. HET DRAGEN VAN DE JUISTE KLEDING EN VEILIGHEIDSUITRUSTING TIJDENS HET GEBRUIK VAN EEN BENZINEBOORMACHINE IS VERPLICHT.

VEILIGHEID GEBRUIKER

- Lees deze gebruikershandleiding van de benzineboormachine zorgvuldig. Begrijp hoe u deze machine moet gebruiken voordat u ermee gaat werken.
- Neem bij vragen of problemen contact op met uw ECHO-dealer.
- Wees vertrouwd met alle bedieningselementen en het juiste gebruik van de machine.
- Draag geschikte kleding om uw benen en andere blootgestelde delen van uw lichaam te beschermen.
- Draag werkschoenen met anti-slipzolen. Draag geen open schoenen en gebruik de machine niet op blote voeten.
- Draag oog- en gehoorbescherming.
- Ga voorzichtig om met brandstof. Draai de doppen van de brandstofkan en de brandstoftank van de benzineboormachine stevig vast. Ga op minimaal 3 m afstand van het bijvulpunt staan en controleer op lekkende brandstof bij de brandstoftankdop of uit het brandstofsysteem voordat u de motor start.
- Gebruik dit op benzine werkende motorapparaat alleen in goed geventileerde ruimtes.
- Start de machine op de grond met de gasklep ingesteld op stationair. Start de boormachine niet als de boor tegen de grond zit of door voorwerpen wordt geblokkeerd.
- Laat nooit kinderen de machine gebruiken.
- Laat niemand het materiaal vasthouden waarin u aan het boren bent.
- Houd de machine stevig met beide handen vast, de ene hand om de voorste en de andere om de achterste handgreep.



WAARSCHUWING

STOP ALTIJD DE MOTOR WANNEER DE BOOR VAST KOMT TE ZITTEN. PROBEER NIET HET VOORWERP TE VERWIJDEREN WAARDOOR DE BOOR IS VAST KOMEN TE ZETTEN TERWIJL DE MOTOR DRAAIT. ALS DE BOOR GAAT WERKEN TERWIJL EEN VASTZITTENDE BOOR WORDT LOSGEMAAKT, KAN DIT LEIDEN TOT LICHAAMELIJK LETSEL.

- Boor altijd met de gasklep volledig geopend. Als niet met de gasklep volledig geopend wordt geboord, kan de koppeling door slippen beschadigd raken.



WAARSCHUWING

PAK DE HANDGREPEN STEVIG MET DUIM EN VINGER VAST. MET EEN STEVIG GRIP HOUDT U DE CONTROLE OVER DE BENZINEBOORMACHINE. GEBRUIK DE BENZINEBOORMACHINE NOOIT MET EÉN HAND, OMDAT DIT KAN LEIDEN TOT LICHAAMELIJK LETSEL.

- Draag de benzineboormachine met de motor afgezet en de HETE knalpijp van uw lichaam af.

BESCHERMENDE UITRUSTING

- Draag altijd een oogbeschermingsbril die voldoet aan de normen van uw land.
- Draag gehoorbescherming. ECHO raadt aan altijd gehoorbescherming te dragen.
- Draag de juiste kleding! Draag geen loszittende kleden of sieraden. Deze kunnen blijven haken achter bewegende delen. Gebruik stevige handschoenen, anti-slipschoeisel en een veiligheidsbril.
- Zorg dat u stevig staat terwijl u met de machine werkt.

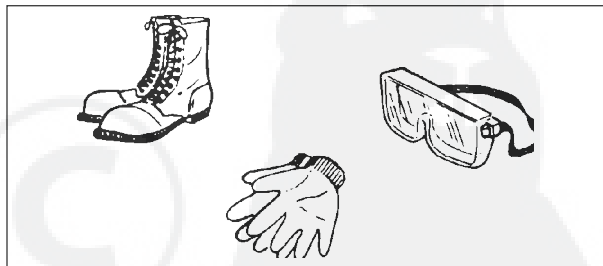

- Draag slipvrije, robuuste werkhandschoenen om uw grip op de handgrepen van de benzineboormachine te verbeteren. Handschoenen verminderen tevens de overdracht van machinetrillingen naar uw handen.

ANDEREN BESCHERMEN

Toeschouwers, kinderen, collega's en dieren moeten worden gewaarschuwd tijdens het gebruik van de benzineboormachine niet dichterbij te komen dan 5 m. Mensen die bij u in de buurt werken, moeten dezelfde beschermende uitrusting dragen.

LICHAMELIJKE CONDITIE

Uw inzicht en fysieke behendigheden kunnen verminderd zijn als u ziek bent of alcohol hebt gedronken of andere middelen hebt ingenomen waardoor u anders functioneert dan normaal.



WAASCHUWING VOORZORGSMAATREGELEN TEGEN TRILLINGEN EN KOU

ER WORDT VERONDERSTELD DAT EEN TOESTAND GENAAMD HET FENOMEEN VAN RAYNAUD, DAT DE VINGERS VAN BEPAALDE MENSEN KAN AANTASTEN, KAN WORDEN VEROORZAAKT DOOR BLOOTSTELLING AAN TRILLINGEN EN KOU. BLOOTSTELLING AAN TRILLINGEN EN KOU KAN EEN TINTELEND EN BRANDEND GEVOEL VEROORZAKEN, GEVOLGD DOOR KLEURVERLIES EN GEVOELLOOSHEID IN DE VINGERS. WE RADEN DE VOLGENDE VOORZORGSMAATREGELEN TEN ZEEERSTE AAN OMDAT DE MINIMUMBLOOTSTELLING DIE DE TOESTAND KAN VEROORZAKEN, ONBEKEND IS.

- HOUD UW LICHAAM WARM, VOORAL HET HOOFD, DE NEK, DE VOETEN, DE ENKELS, DE HANDEN EN DE POLSEN.
- BEHOUD EEN GOEDE BLOEDCIRCULATIE DOOR HET UITVOEREN VAN KRACHTIGE ARMOEFENINGEN GEDURENDE FREQUENTE WERKONDERBREKINGEN EN ROOK NIET.
- BEPERK HET AANTAL WERKUREN. PROBEER ELKE DAG TE VELLEN MET TAKEN WAARBIJ DE BENZINEBOORMACHINE OF ANDERE HANDBEDIENDE POWER APPARATUUR NIET GEBRUIKT WORDT.
- ALS U EEN ONAANGENAAM GEVOEL, ROODHEID EN OPZWELLEN GEVOLGD DOOR WIT EN GEVOELLOOS WORDEN VAN DE VINGERS ERVAART, NEEMT U CONTACT OP MET EEN ARTS VOORDAT U UZELF LANGER BLOOTSTELT AAN KOU EN TRILLINGEN.

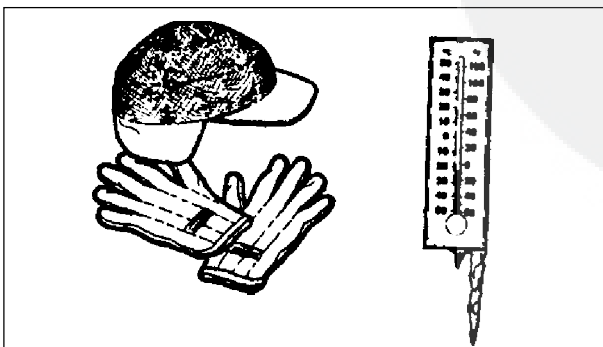

RSI

Er wordt verondersteld dat overdadig gebruik van de spieren en pezen in de vingers, handen, armen en schouders geïrriteerdheid, zwellingen, gevoelloosheid, zwakte en extreme pijn in die gebieden kan veroorzaken. Bepaalde herhalende handactiviteiten kunnen ervoor zorgen dat u een groot risico loopt op RSI (Repetitive Stress Injury).

Voer het volgende uit om het risico op RSI/CTS te verminderen:

- Voorkom dat u uw pols gebruikt in een gebogen, uitgestrekte of gedraaide stand. Probeer in plaats daarvan een rechte polsstand te gebruiken. Gebruik tevens bij het vastpakken uw gehele hand, niet alleen de duim en wijsvinger.

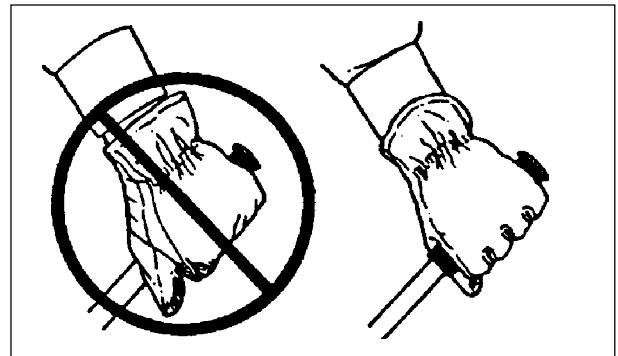

- Neem regelmatig pauzes om herhaling te minimaliseren en uw handen rust te geven.
- Verminder de snelheid en kracht waarmee u de herhalende beweging uitvoert.
- Doe oefeningen om de hand- en armspieren te versterken.
- Ga naar een dokter als u een tintelend gevoel, gevoelloosheid of pijn in de vingers, handen, pols of armen ervaart. Hoe sneller RSI/CTS vastgesteld wordt, des te groter is de kans dat schade aan zenuwen en spieren voorkomen kan worden.



WAARSCHUWING LANGDURIG GEBRUIK ACHTER ELKAAR VAN DE MACHINE KAN LEIDEN TOT CIRCULATIEPROBLEMEN IN DE HANDEN VEROORZAAKT DOOR TRILLINGEN.



WERKTECHNIEKEN

- Open de gasklep volledig wanneer u gaat boren.



WAARSCHUWING

ZORG VOORDAT U GAAT BOREN DAT U DE HELE GEBRUIKERSHANDLEIDING HEBT GELEZEN EN BEGREPEN OM ERNSTIG LETSEL TE VOORKOMEN.

- Forceer de boor niet en beweeg niet sneller dan deze mogelijk maakt.
- Stop de motor en maak deze los van de ontstekingskabel voordat u: - gaat reinigen of een blokkering opheft, controleert, onderhoud uitvoert of aan de machine gaat werken.
- Wees voorzichtig met de brandstof. Deze is zeer ontvlambaar. Vul de machine nooit bij met brandstof terwijl de motor draait of nog heet is.
- Probeer de machine niet te repareren, behalve als u hiervoor gekwalificeerd bent.
- Gebruik de machine niet met een beschadigde of helemaal versleten boorbit.
- Zorg altijd dat alle handgrepen en beschermingen zijn aangebracht wanneer u de machine gebruikt. Gebruik nooit een incomplete machine of een machine met een niet-goedgekeurde aanpassing.
- Verwijder altijd de boorbit wanneer u de machine gaat vervoeren of opslaan.
- Houd de motor en knaldemper vrij van afval, bladeren of bovenmatig vet.
- Wees voorzichtig met de boor. Contact met de boor kan letsel veroorzaken.



BESCHRIJVING

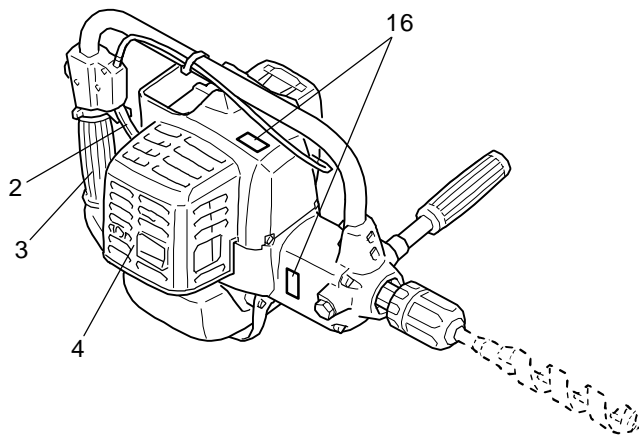

1

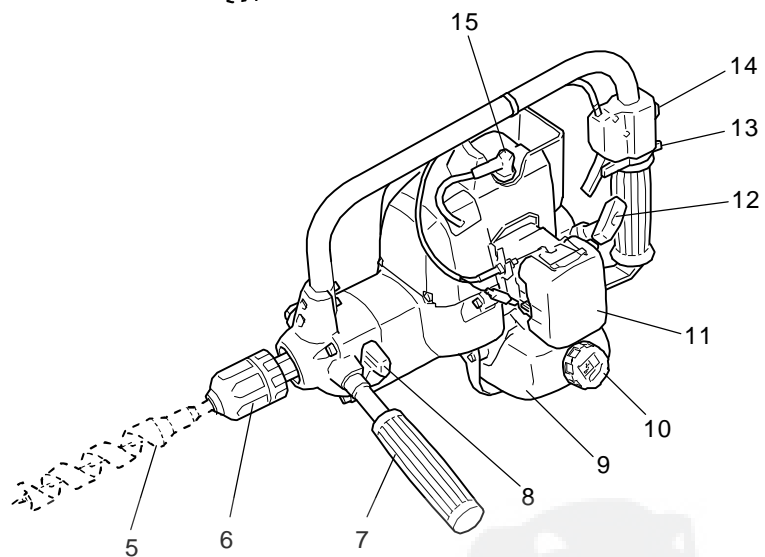
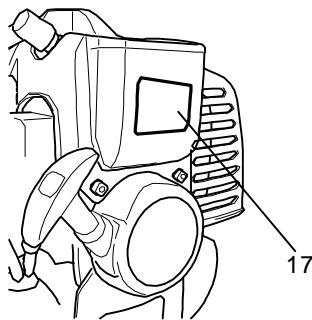
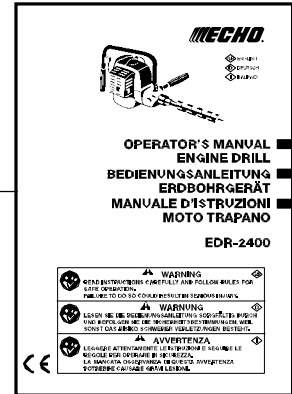

1. **Gebruikershandleiding** - Geleverd bij de machine. Voor gebruik lezen voor instructies voor de juiste, veilige werktechnieken en bewaren als referentie.
2. **Gashendel** - met de vinger bediend onderdeel voor het regelen van het motortoerental.
3. **Achterste handgreep** - Handgreep die zich het verst van de boorbit bevindt.
4. **Knaldemperkap**
5. **Boorbit** - Niet bij de machine geleverd.
6. **Spankop**
7. **Voorste handgreep** - Handgreep op de tandwielkast aan de voorkant.
8. **Schakelhendel**
9. **Brandstoftank** - Bevat de brandstof en het brandstoffilter.
10. **Brandstoftankdop** - Voor het afsluiten van de brandstoftank.
11. **Luchtfilterkap** - Dekt het luchtfilter af.
12. **Handgreep trekstarter** - Trek aan de handgreep om de motor te starten.
13. **Gashendelblokkering** - Onderdeel dat voorkomt dat de gashendel per ongeluk wordt geactiveerd totdat de blokkering handmatig wordt opgeheven.
14. **Startschakelaar** - Onderdeel waarmee de motor kan worden gestart en stilgezet.
15. **Bougie**
16. **Veiligheidssticker** - Onderdeelnummer X505-002310
17. **Veiligheidssticker** - Onderdeelnummer X505-002430

MONTEREN

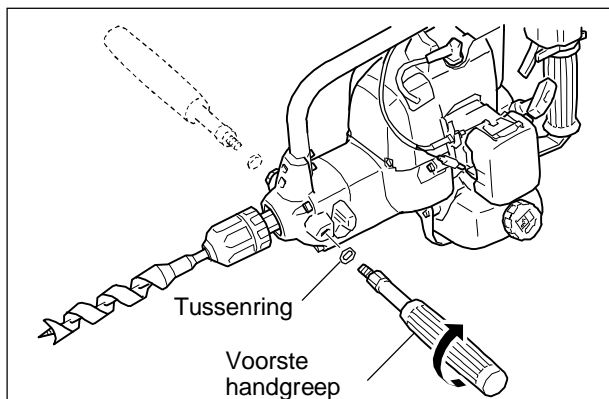

VOORSTE HANDGREEP

- Steek de voorste handgreep in de machine en draai deze naar rechts
(DRAAI DE SCHROEF STRAK VAST)
 - Als u de voorste handgreep met de rechterhand wilt bedienen, verwijdert u de rechterbout en draait u deze bij het aanbrengen van de handgreep aan de linkerkant in.

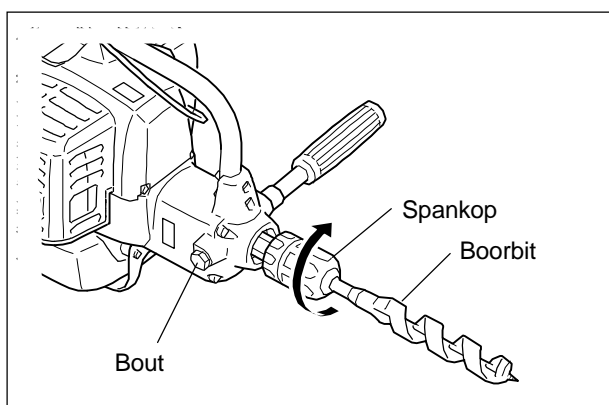

BOORBIT

- Draai de spankop los en plaats de boorbit (niet bij de machine geleverd). Draai daarna de spankop naar rechts vast.

BELANGRIJK

Gebruik boorbits die geschikt zijn voor het materiaal waarin u boort en de gewenste diepte van het gat.

GEBRUIK

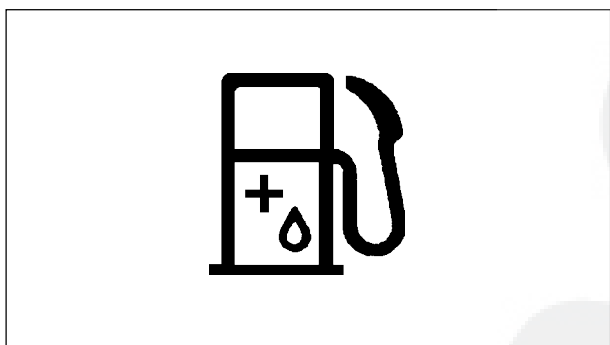

BRANDSTOF

- De brandstof is een mengsel van normale benzine en olie voor luchtgekoelde tweetaktmotoren van een goed merk. Benzine met een octaangehalte van minimaal 89 wordt aanbevolen. Gebruik geen brandstof met methylalcohol of met meer dan 10% ethylalcohol.
- Aanbevolen mengverhouding; 50 : 1 (2 %) voor ISO-L-EGD Standard (ISO/CD 13738), JASO FC/FD grade en ECHO Premium 50 : 1 olie.
 - Niet in de brandstoftank mengen.
 - Vermijd het morsen van benzine of olie. Gemorste brandstof moet altijd worden opgeruimd.
 - Wees voorzichtig met benzine. Deze is zeer ontvlambaar.
 - Bewaar brandstof altijd in een goedgekeurde kan.

OPMERKING

Opgeslagen brandstof verouderd. Meng niet meer brandstof dan u binnen dertig (30) dagen verwacht nodig te hebben. Niet in de brandstoftank mengen.

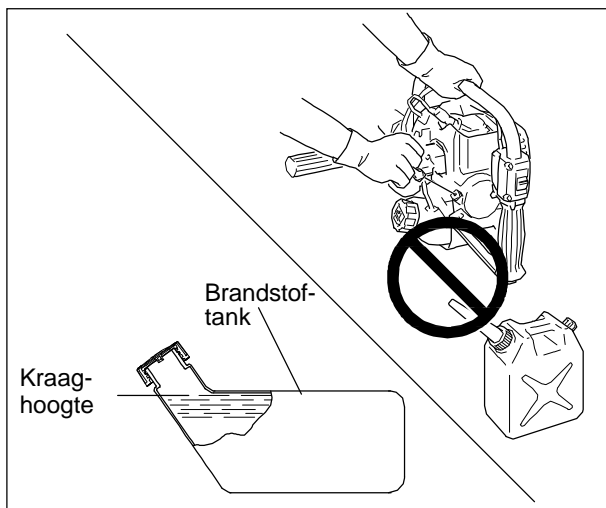

OMGAAN MET BRANDSTOF



GEVAAR

DRAAI NA HET BIJVULLEN DE TANKDOP STEVIG VAST EN CONTROLEER OP LEKKAGES. ALS ER BRANDSTOF LEKT, MOET U DIT VERHELPEN VOORDAT U DE MACHINE START OM BRAND TE VOORKOMEN.

- Rook nooit bij de brandstof en houd vuur of vonken uit de buurt.
- Vul de brandstoftank altijd buiten. Doe dit nooit binnen.
- Draai de tankdop langzaam los om de druk in de tank te ontlasten.
- Vul de motor niet bij terwijl deze draait of nog heet is.
- Gebruik een goedgekeurde, veilige brandstofkan.
- Het is niet toegestaan om brandstof tot boven de kraaghoogte van de brandstoftank bij te vullen.
- Ruim altijd na het vullen gemorste brandstof op.
- Ga altijd op 3 m afstand de vullocatie staan voordat u de motor start.
- Sla de machine nooit met brandstof in de tank op, omdat lekkende brandstof brand kan veroorzaken.

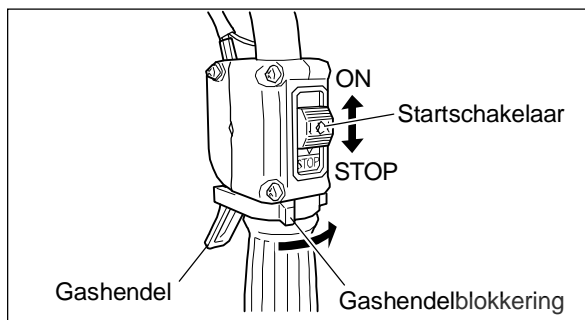

KOUDE START



WAARSCHUWING

CONTROLEER BIJ HET STARTEN VAN DE MOTOR OF ER GEEN ONGEWONE TRILLINGEN OF GELUIDEN ZIJN. ALS ER ONGEWONE TRILLINGEN OF GELUIDEN ZIJN, VRAAGT U UW DEALER DIT TE REPAREREN.

- Plaats de motor rechtop op een vlak oppervlak.
- Zet de startschakelaar in de stand ON (START/RUN).
- Druk de spoelbol 3 of 4 keer (of totdat de brandstof zichtbaar wordt in de brandstofretourleiding).
- Zet de choke in de gesloten stand (START).
- Trek aan de handgreep van de trekstarter totdat de motor start.
- Zet de choke in de volledig geopende stand en start de motor indien nodig opnieuw, en laat deze opwarmen voordat u de machine gaat gebruiken.
 - De koppeling grijpt in bij 3500 o/min. Hierdoor kan de boorbit snel draaien bij stationair motortoerental.

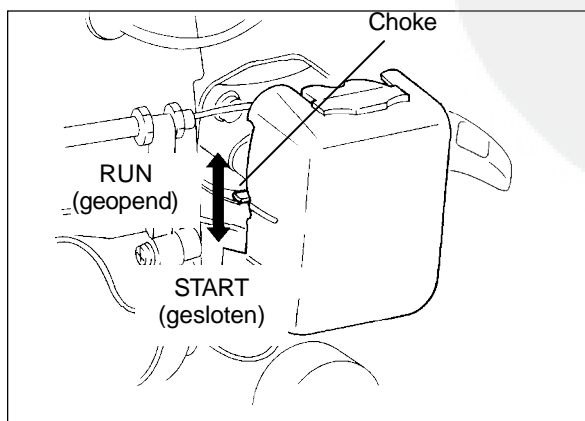
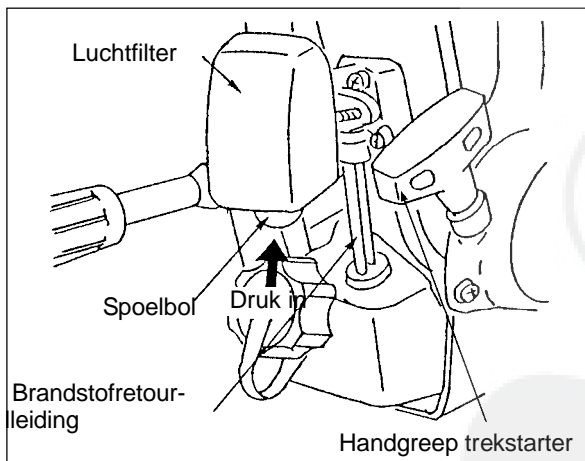

WARME START

- Zet de startschakelaar in de stand ON (START/RUN).
- Trek aan de handgreep van de trekstarter totdat de motor start.
 - Gebruik de choke niet.

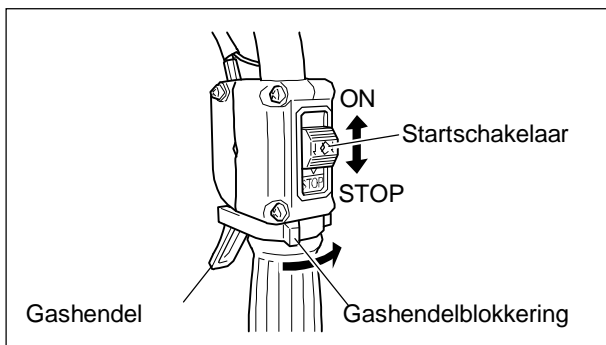

DE MOTOR STILZETTEN

- Zet de gashendel in de stationaire stand.
- Zet de startschakelaar in de stand STOP.

OPMERKING

Als de motor niet stopt, zet u de choke in de gesloten stand.

Controleer en repareer de startschakelaar voordat u de motor opnieuw start.

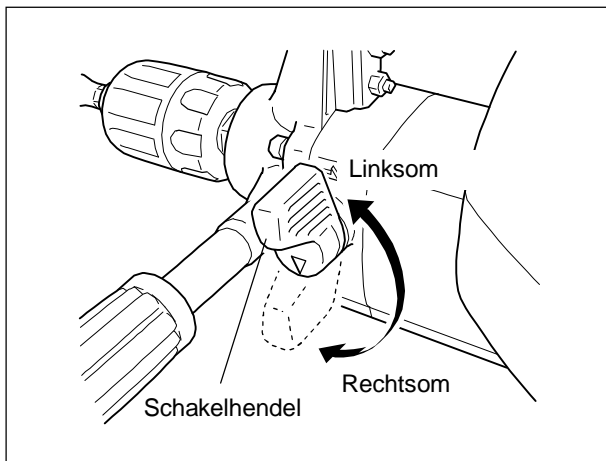

OMGEKEERD DRAAIEN

- Dit model is voorzien van een draaiomkeermecanisme.
- Zet wanneer u gaat boren de schakelhendel omlaag naar de stand voor rechtsom draaien.
- Als een bit geblokkeerd is doordat u diep hebt geboord, zet u de schakelhendel omhoog naar de stand voor linksom draaien.
- Ga als volgt te werk om de boordraairichting te veranderen:
 - Laat de motor stationair draaien.
 - Zet de schakelhendel van de motor in de stand voor rechtsom of voor linksom draaien en zet de gashendel van de motor iets open. Om de tandwielen goed in de tandwielkast vast te zetten
 - mag u de schakelhendel niet forceren om de draairichting te veranderen.

OPMERKING

Schakel niet van vooruit naar achteruit (of andersom) terwijl de spankop draait.

Doet u dit toch, dan kan de machine beschadigd raken. Laat altijd de gashendel los en laat de machine stationair draaien voordat u gaat schakelen.

Komt niet te dicht met uw lichaam of kleding bij de boor of de spankop terwijl deze draait.

Controleer voordat u gaat boren of er geen stroomkabel of ander obstakel in de weg zit.



WAARSCHUWING

- **WANNEER U DE BOOR NIET UIT HET HOUT KUNT HALEN, MOET U NIET PROBEREN DEZE MET KRACHT ERUIT TE TREKKEN.**
- **ZET DE MOTOR STIL WANNEER U DE BIT GAAT VERVANGEN.**
- **NA HET BOREN KUNNEN DE BIT AND DE TANDWIELKAST HEET ZIJN GEWORDEN. RAAK ZE DAAROM NIET MET UW BLOTE HANDEN AAN.**

ONDERHOUD EN VERZORGING

ONDERDEEL	ONDERHOUD	PAGINA	VOOR GEBRUIK	MAANDELIJKS	JAARLIJKS
Luchtfilter	Reinigen/vervangen	13	•		
Brandstoffilter	Controleren/reinigen/vervangen	13		•	
Bougie	Controleren/reinigen/afstellen/vervangen	13		•	
Carburator	Afstellen	14			•
Koelsysteem	Controleren/reinigen	14	•		
Knaldemper	Controleren/vastdraaien/reinigen	14	•		
Trekstartertouw	Controleren/vervangen	-		•	
Boren	Controleren/reinigen/smeren	-			•
Brandstoflekkages	Controleren	13	•		
Schroeven, bouten en moeren	Controleren, vastdraaien/vervangen	-	•		
Brandstofleiding	Controleren	-		•	

BELANGRIJK

Tijdsintervallen zijn maximaal. Werkelijk gebruik en uw eigen ervaring zullen de frequentie van het vereiste onderhoud bepalen.

Noteer de datums van maandelijkse en jaarlijkse controles.

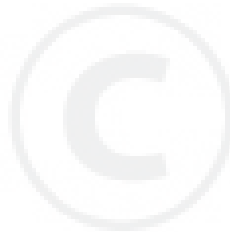

PROBLEMEN OPLOSSEN

Probleem			Oorzaak	Oplossing
Motor				
Motor slaat aan	- start moeilijk - start niet			
↓	Brandstof in carburator →	Geen brandstof in carburator	Brandstoffilter verstopt Brandstofleiding verstopt Carburator	Reinigen of vervangen Reinigen Vragen aan ECHO-dealer
↓	↓	Brandstof in cilinder →	Carburator	Vragen aan ECHO-dealer
↓	↓	→ Knaldemper nat met brandstof	Brandstofmengsel te rijk	Choke openzetten Luchtfiler reinigen/vervangen Carburator afstellen Vragen aan ECHO-dealer
↓	Vonk bij uiteinde bougiekabel →	Geen vonk bij uiteinde bougiekabel	Startschakelaar uit Elektrisch probleem	Schakelaar op ON zetten Vragen aan ECHO-dealer
↓	Vonk bij bougie →	Geen vonk bij bougie	Bougiegat onjuist Bedekt met koolstof Vervuild met brandstof Bougie defect	0,6 tot 0,7 mm aanpassen Reinigen of vervangen Reinigen of vervangen Bougie vervangen
Motor slaat niet aan	↓		Intern motorprobleem	Vragen aan ECHO-dealer
Motor draait	Slaat af of accelereert amper		Luchtfiler is vies Brandstoffilter is vies Brandstofontluchting verstopt Bougie Carburator Koelsysteem verstopt Uitlaatpoort/ knaldemper verstopt	Reinigen of vervangen Reinigen of vervangen Reinigen Reinigen en afstellen/vervangen Afstellen Reinigen Reinigen



WAARSCHUWING

- ALLE ONDERHOUDSWERKZAAMHEDEN OP DE BENZINEBOORMACHINE ANDERS DAN DE ITEMS VERMELD IN DE GEBRUIKERSHANDLEIDING, MOETEN WORDEN UITGEVOERD DOOR DESKUNDIG ONDERHOUDSPERSONEEL.
- BRANDSTOFDAMPEN ZIJN ZEER ONTVLAMBAAR EN KUNNEN BRAND EN/OF EXPLOSIES VEROORZAKEN. TEST NOOIT OP EEN ONTSTEKINGSVONK DOOR DE BOUGIE TE AARDEN IN DE BUURT VAN HET CILINDERGAT, ANDERS KUNT U ERNSTIG PERSOONLIJK LETSEL OPLOPEN.

ONDERHOUD

- Neem bij vragen of problemen contact op met uw ECHO-dealer.

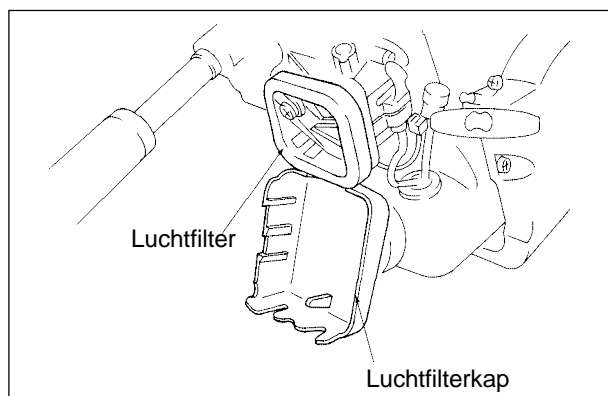

LUCHTFILTER (voorafgaand aan elk gebruik)

1. Verwijder de luchtfilterkap en trek het luchtfilter eruit.
2. Borstel stof lichtjes af of reinig het filter met water en zeep.
3. Laat het filter volledig drogen voordat u het terugplaatst.

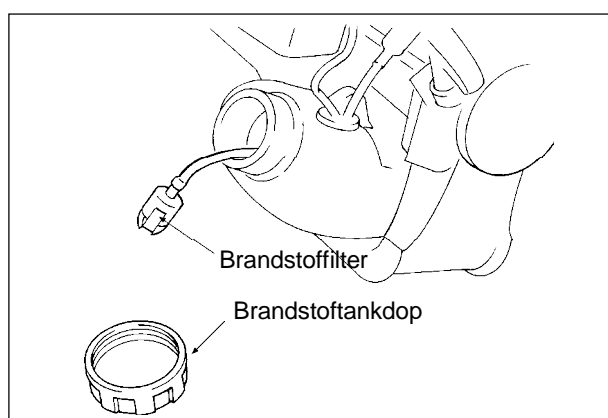

BRANDSTOFFILTER (periodiek controleren)

1. Laat geen stof in de brandstoftank komen.
2. Met een verstopt filter is de motor moeilijk te starten of zijn de prestaties slecht.
3. Verwijder het filter via de brandstofinlaatpoort met een stuk staaldraad of iets dergelijks.
4. Vervang het filter wanneer dit vuil is.

BRANDSTOFSYSTEEM CONTROLEREN (controleren voorafgaand aan elk gebruik)

1. Controleer na het bijvullen of er geen olie lekt of wordt afgescheiden bij de brandstofleiding, de brandstofdoorvoertule of de brandstoftankdop.
2. Als er brandstof lekt of wordt uitgescheiden, is er brandgevaar. Stop onmiddellijk met het gebruiken van de machine en vraag uw dealer om te controleren of vervangen.

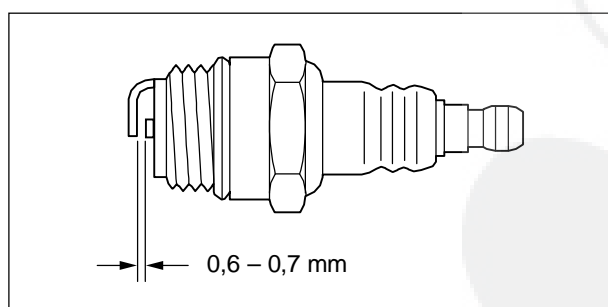

BOUGIE (periodiek controleren)

1. Het standaard bougiegat is 0,6 tot 0,7 mm.
2. Corrigeer het bougiegat als dit breder of smaller is dan het standaardgat.
3. Als de elektroden zijn bedekt met koolstofafzetting, moet u de bougie vervangen door een nieuw exemplaar.
Reinig niet met zandstralen.
De motor zal beschadigd raken door achterblijvend zand.
4. Aanhaalmoment = 15 tot 17 N•m (150 tot 170 kgf•cm).

OPMERKING

Draai de bougie niet te vast aan.

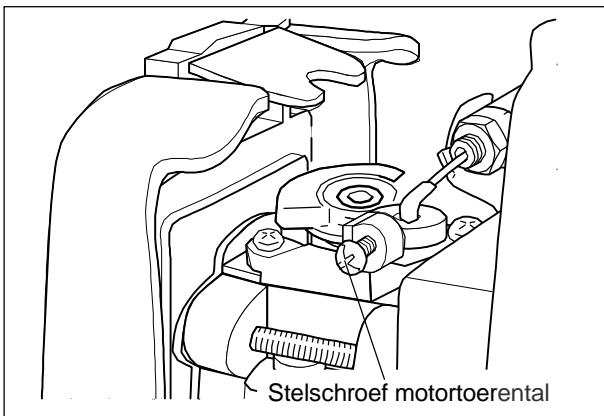
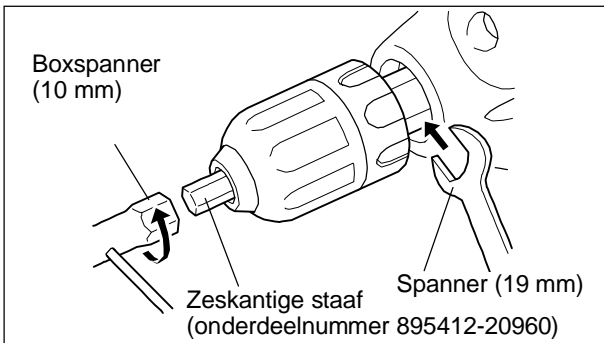
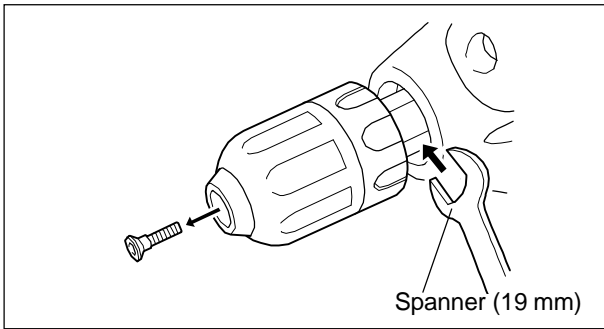

SPANKOP VERVANGEN

De spankop moet op de volgende manier worden vervangen:

1. Bevestig de 19 mm spankop op de aandrijfas en houd deze erop zitten.
2. Verwijder de bout met het zeshoekige gat uit de aandrijfas.
3. Plaats de zeshoekige accessoirestaaf (onderdeelnummer 895412-20960) in de spankop en maak deze vast.
4. Bevestig de 10 mm boxspanner aan de zeskantige staaf en draai in de richting van de pijl om de spankop te verwijderen.
5. Bevestig een nieuwe spankop in de omgekeerde volgorde van het verwijderen.

CARBURATOR AFSTELLEN

(indien nodig)

ALGEMENE INFORMATIE

Met de stelschroef voor het stationaire motortoerental wordt de opening van de gasklep in de stationaire stand ingesteld.

STATIONAIR TOERENTAL AFSTELLEN

1. Start de motor een laat deze op hoog stationair toerental draaien totdat deze warm is.
2. Draai de stelschroef voor het stationaire toerental totdat de boorbit begint te bewegen.
3. Draai de stelschroef voor het stationaire toerental anderhalf tot twee slagen totdat de boorbit stopt (2700 tot 3300 o/min).

OPMERKING

Neem bij problemen met de carburator contact op met uw dealer.

CILINDERKOELVINNEN REINIGEN

(periodiek controleren)

OPMERKING

Met verstopte koelvinnen wordt de motor onvoldoende gekoeld.

1. Verwijder voorzichtig de behuizing en verwijder vuil en stof van de koelvinnen.
2. Plaats de behuizing terug

KNALDEMPER EN UITLAATPOORT REINIGEN

(periodiek controleren)

1. Verwijder voorzichtig de behuizinghelften.
2. Verwijder en demonteer de knaldemper.

OPMERKING

Zorg dat er geen krassen komen op de cilinder of zuigen terwijl u de cilinderuitlaatpoort reinigt.

3. Verwijder de afzetting van de cilinderuitlaatpoort en de knaldemper.

OPSLAG

LANGE-TERMIJNOPSLAG

(langer dan 30 dagen)



WAARSCHUWING

SLA DE MACHINE NIET OP IN EEN RUIMTE WAARIN BRANDSTOFDAMPEN ZICH KUNNEN OPHOPEN OF BIJ EEN OPEN VLAM OF VONK KUNNEN KOMEN.

Sla de machine niet voor een langere periode (30 dagen of langer) op zonder de beschermende opslagmaatregelen te treffen. Deze houden het volgende in:

1. Sla de machine op in een droge, stofvrije omgeving, uit de buurt van kinderen en andere niet-geautoriseerde personen.
2. Zet de startschakelaar in de stand STOP.
3. Verwijder ophopingen van vet, olie, vuil en puin van de buitenkant van de machine.
4. Voer alle vereiste smeer- en onderhoudsbeurten op tijd uit.
5. Draai alle schroeven, bouten en moeren vast.
6. Laat de brandstoftank volledig leeglopen en trek de trekstarter diverse keren aan om de brandstof uit de carburator te laten lopen.
7. Verwijder de bougie en giet een halve eetlepel verse, schone tweetaktmotorolie in de cilinder via het bougiegat.
 - A. Plaats een schone doek over het bougiegat.
 - B. Trek 2 - 3 keer aan de handgreep van de trekstarter om de olie in de motor te verdelen.
 - C. Kijk door het bougiegat waar de zuigerlocatie is. Trek de handgreep van de trekstarter langzaam aan totdat de zuiger de bovenkant van zijn slag bereikt, en houd deze daar zitten.
8. Installeer de bougie (sluit de ontstekingskabel niet aan).

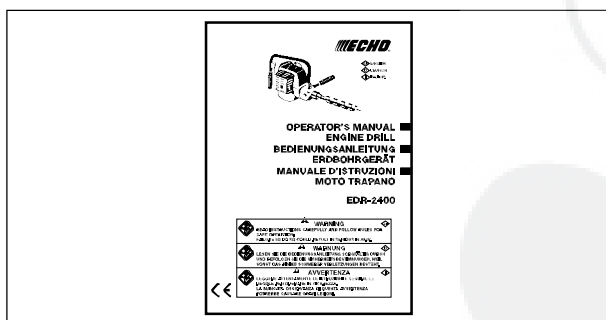

OPMERKING

- Bewaar deze handleiding als referentie.
- Als deze gebruikershandleiding door beschadiging onleesbaar is geworden of is kwijtgeraakt, kunt u een nieuw exemplaar kopen bij uw ECHO-dealer.
- Wanneer u deze machine aan iemand anders verhuurt of uitleent, moet u altijd deze gebruikershandleiding meegeven, die uitleg en instructies bevat.
- Wanneer u een product overdraagt, moet u de gebruikershandleiding eraan bevestigen.

SPECIFICATIES

		EDR-2400
Massa:		
Machine met gespecificeerde boorbit en lege tank	kg	4,7
Machine met gespecificeerde boorbit en volle tank	kg	5,6
Volume: Brandstoftank	L	0,45
Boormachine:		
Grootte	mm	32 - 178
Capaciteit spankop	mm	13
Toerental	o/min	520
Missie:		
Reductieverhouding		17,1 (normaal) 18,6 (omgekeerd)
Smering		vet
Buitenafmetingen:		
Lengte x breedte x hoogte zonder boorbit	mm	420 x 320 x 255
Motor:		
Type		Luchtgekoeld tweetaktmotor met één cilinder
Motorverplaatsing	mL (cm ³)	23,6
Maximaal asremvermogen (conform ISO 8893)	kW	0,68
Motortoerental bij maximaal motorvermogen	o/min	7500
Aanbevolen maximaal motortoerental	o/min	9000
Aanbevolen stationair motortoerental	o/min	2900
Carburator		Diafragmatype
Ontsteking		Magneetvlieg wiel – CDI-systeem
Bougie		NGK BPMR7A
starter		Trekstarter
Koppeling		Automatisch centrifugaal
Brandstof:		
Olie		Benzine van normale kwaliteit. Benzine met een octaangehalte van minimaal 89 wordt aanbevolen. Gebruik geen brandstof met methylalcohol of met meer dan 10% ethylalcohol.
Verhouding		Tweetaktolie voor luchtgekoelde motoren. 50 : 1 voor ISO-L-EGD Standard (ISO/CD 13738), JASO FC/FD grade en ECHO Premium, 50 : 1 olie
Brandstofverbruik bij maximaal motorvermogen	L / h	0,67
Specifiek brandstofverbruik bij maximaal motorvermogen	g/(kW h)	729
Geluidsdrukniveau: (ISO 22868) LpAav =	dB(A)	97,2
Gegarandeerd geluidsdrukniveau: (2000/14/EC) LwA =	dB(A)	110
Trillingsniveaus: (ISO 22867)		
Stationair	m/s ²	7,8
Boren	m/s ²	21,2

CE-CONFORMITEITSVERKLARING

De ondergetekende fabrikant:

KIORITZ CORPORATION
7-2 SUEHIROCHO 1-CHOME
OHME ; TOKYO 198-8711
JAPAN

verklaart dat de hieronder gespecificeerde nieuwe machine:

DRAAGBARE MACHINEBOORMACHINE

Merk : **ECHO**
Type : **EDR-2400**

voldoet aan:

*de vereisten van richtlijn **98/37/EC (1998)**

*de vereisten van richtlijn **2004/108/EC**
(gebruik van de geharmoniseerde normen **EN 50081-1, EN 50082-1, EN 55014 en EN 55022**)

*de vereisten van richtlijn **2002/88/EC**

*de vereisten van richtlijn **2000/14/EC**
Beoordelingsprocedure volgens **ANNEX V** Gemeten
geluidsdruk niveau : **107 dB(A)**
Gegarandeerd geluidsdruk niveau : **110 dB(A)**

EDR-2400 Serienummer 36002751 en hoger

Tokio,
1 november 2007

KIORITZ CORPORATION



F. AIYAMA, GENERAL MANAGER

Bevoegde vertegenwoordiger in Europa:

Bedrijf: Countax Limited

Adres: Countax House, Haseley Trading Estate,
Great Haseley, Oxfordshire OX44 7PF, U.K.

Mr. Harry Handkammar



MEMORANDUM

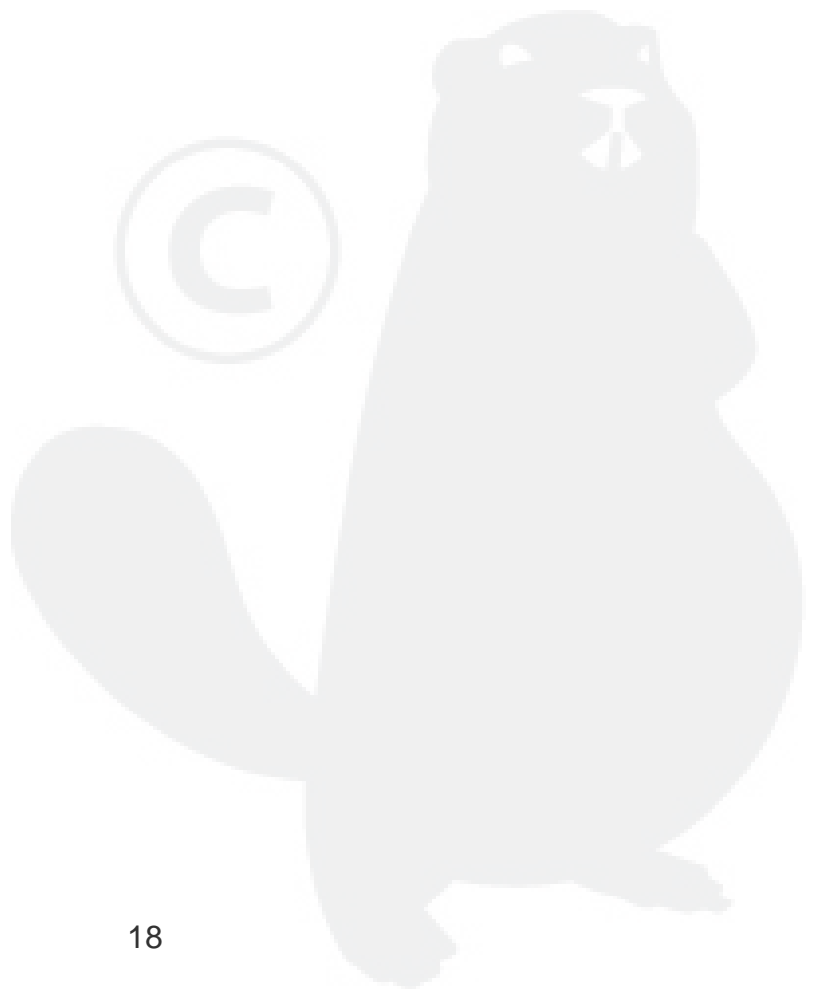

MEMORANDUM

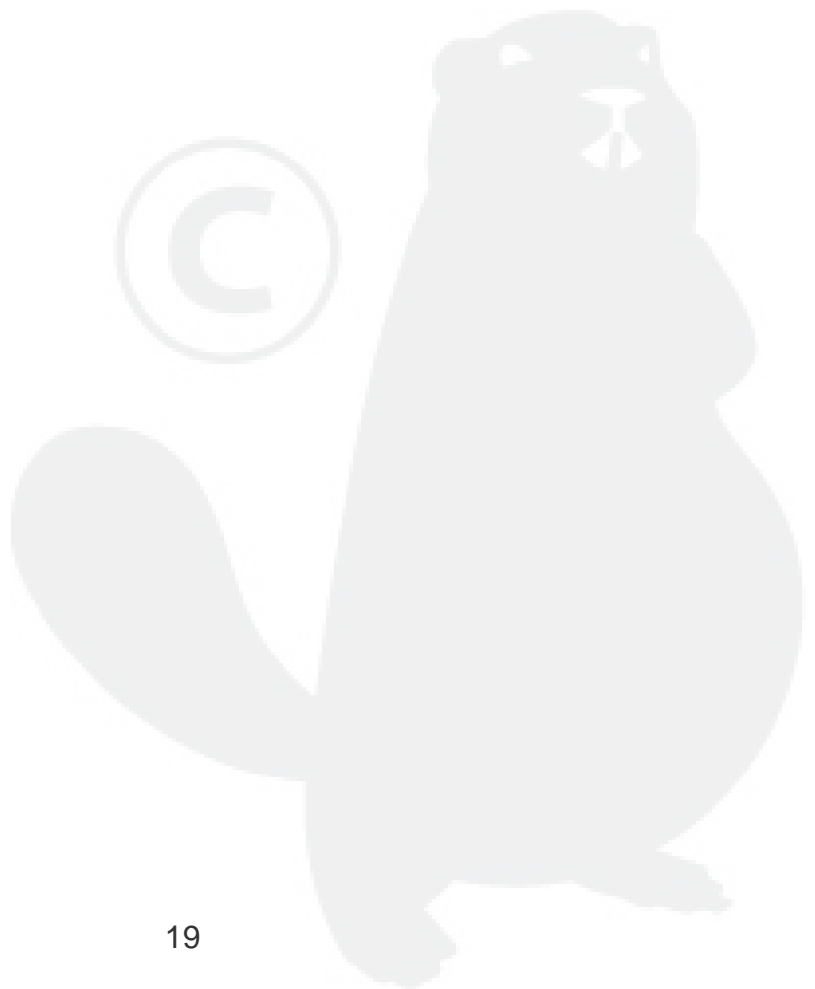



KIORITZ CORPORATION

7-2 SUEHIROCHO 1-CHOME, OHME, TOKYO 198-8711, JAPAN
TELEFOON: 81-428-32-6118. FAX: 81-428-32-6145.



ECHO[®]

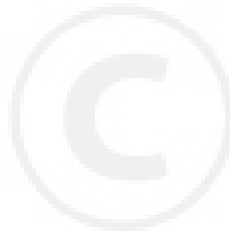

X750-006 80 4
X750 409-380 4

© 2004  **KIORITZ CORPORATION**

2008/10