

ECHO

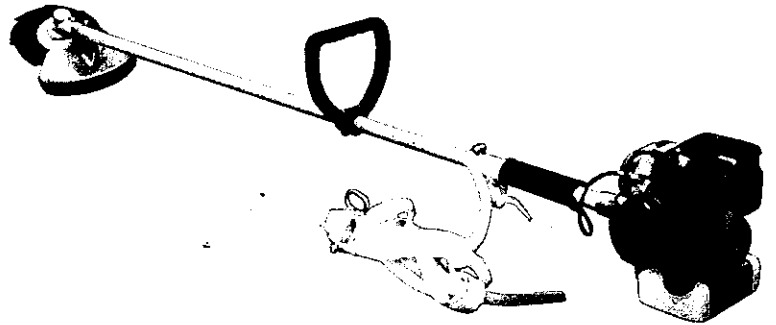

MANUEL D'UTILISATION

**FAUX A MOTEUR/
DEBROUSSAILLEUSE
ECHO
SRM-200AE**

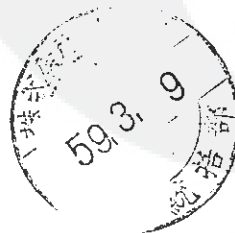

ATTENTION

Pour Votre Sécurité
Lisez Bien Ceci



898 645-2033 0

IMPORTANT
REGLES DE SECURITE

- 1°) Respectez réglementations et lois en vigueur dans votre région.
- 2°) Prenez soigneusement connaissance de ce manuel pour vous apprendre comment utiliser votre machine avec le maximum de sûreté et d'efficacité avant même de vous en servir.
 - avant de commencer à travailler, étudiez à fond les règles d'utilisation.
 - si vous avez le moindre doute, contactez votre Agent ECHO.
- 3°) N'utilisez jamais votre machine si vous êtes fatigué.
 - la fatigue est source d'inattention.
 - ménagez-vous suffisamment de périodes de repos et d'intermèdes quand vous utilisez votre machine.
 - renforcez votre attention avant les périodes de repos et avant la fin de votre séquence de travail.
- 4°) Utilisez le mélange avec précaution: l'essence qui le compose est hautement inflammable.
 - stockez toujours le mélange dans un bidon approprié.
 - maintenez le bidon de mélange dans un endroit propre et dégagé et loin de toute flamme.
 - ne fumez pas quand vous portez le bidon de mélange.
 - arrêtez toujours le moteur pour faire le plein.
 - ne faites pas le plein d'un moteur chaud, attendez qu'il soit refroidi.
 - évitez de renverser du mélange ou de l'huile; si ce cas se produit, essuyez soigneusement le liquide renversé.
 - déplacez-vous d'au moins trois mètres de l'endroit où vous avez fait le plein avant de mettre le moteur en route.
 - ne dévissez jamais le bouchon de réservoir essence si le moteur tourne ou s'il est encore chaud.
- 5°) Pour transporter, vérifier ou régler la machine, arrêtez d'abord le moteur.
- 6°) Ne faites pas tourner le moteur dans un endroit non aéré; les gaz d'échappement sont fortement nocifs.
- 7°) Ne travaillez pas si le protecteur d'outil n'est pas monté correctement.
- 8°) Utilisez uniquement les outils prévus par le Constructeur pour ce type de machine.

Assurez-vous que l'outil de coupe est monté correctement suivant les instructions de montage: l'outil doit être bien plan, bien affûté et la base des dents doit présenter une portion arrondie. La planéité de l'outil ne doit pas être rectifiée quand le moteur tourne; à la moindre fêlure remarquée sur un outil, remplacez-le immédiatement par un outil neuf.
- 9°) Avant de démarrer le moteur, assurez-vous que l'outil ne touche ni le sol, ni aucun obstacle.
- 10°) Pour travailler, portez toujours des chaussures de sécurité, des lunettes de protection et, si possible, des protecteurs d'oreille.
- 11°) Ne tolérez personne, hommes ou animaux dans le lieu de travail. Si deux personnes doivent travailler ensemble, qu'elles gardent entre elles une distance suffisante.
- 12°) Ne fumez pas pendant le travail.
- 13°) Assurez vos pas quand vous vous déplacez.
- 14°) Tenez toujours la machine fermement à deux mains, pouce et doigts enserrant les brancard.
- 15°) Ne coupez pas trop au ras du sol pour éviter les projections de pierres ou débris.
- 16°) Avant de poser la machine par terre, arrêtez le moteur.

UTILISATION DE LA TETE A FIL NYLON

Monter la tête à fil nylon comme suit:

MONTAGE:

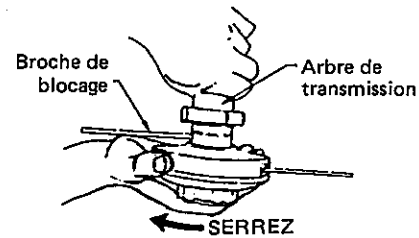

- 1°) Placer une broche de blocage comme indiqué sur la figure.
- 2°) Serrer la tête en la vissant dans le sens inverse des aiguilles d'une montre.

REGLAGE DE LA CORDE NYLON:

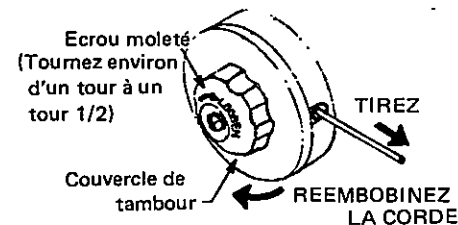

- 1°) Dévisser l'écrou moleté dans le sens des aiguilles d'une montre et ceci d'environ 1 tour à 1 tour 1/2.
- 2°) Tirer la corde nylon de la longueur voulue (environ 13 cm. ou 5 in.).
- 3°) Tourner le couvercle de tambour dans le sens des aiguilles d'une montre pour réembobiner la corde si une trop grande longueur de celle-ci a été tirée.
- 4°) Après avoir réglé la longueur de la corde, resserrer l'écrou fermement dans le sens inverse des aiguilles d'une montre. Quand le bout de la corde est endommagé ou effiloché, couper la partie mauvaise et régler la longueur de corde sortie comme expliqué ci-dessus.

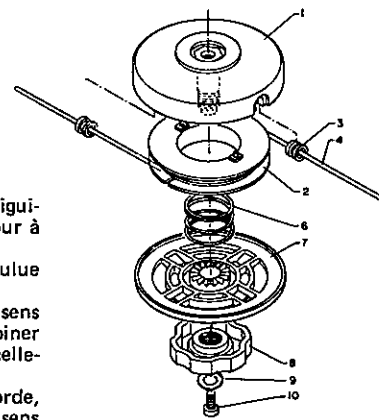

MONTAGE D'UNE NOUVELLE CORDE NYLON:

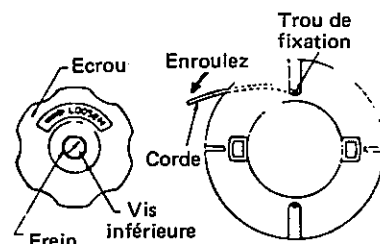

- 1°) Dévisser la vis inférieure et enlever le frein.
- 2°) Dévisser l'écrou (pas à gauche).
- 3°) Démontez le tambour de corde et enroulez la corde comme indiqué ci-contre. Introduire l'extrémité de la corde dans son trou de fixation et enroulez ensuite la corde sur le tambour.
- 4°) Réassembler en sens inverse du n° 3 au n° 1 ci-dessus.

Repère	Désignation
1	Carter avec adaptateur
2	Tambour de corde
3	Guide corde
4	Corde nylon
5	
6	Ressort
7	Couvercle de tambour
8	Ecro
9	Frein
10	Vis

TABLE DES MATIERES

	Page
Regles de Securite	2
Caracteristiques Techniques	3
Organes Principaux	4
Montage	4
Utilisation	5
Entretien et Reglages	7
Detection des Pannes	9
Stockage	10
Catalogue de Piece	11

CARACTERISTIQUES TECHNIQUES

Dimensions	Longueur x Largeur x Hauteur	cm. (in.)	169 x 19 x 21,5 (66,5 x 7,6 x 8,2)
Poids		kg (lbs)	5,0 (11,0) sans harnais ni outil de coupe
Moteur	Type Cylindrée Régime maximum Carburateur Allumage Bougie Démarrage Embrayage	cc (cu.in.) t/m.	Monocylindre 2 temps refroidi par air 21,2 (1,29) 8.000 A diaphragme WALBRO type WA Par volant magnétique avec rupteur NGK BM6A ou CHAMPION CJ-8 Lanceur à rappel automatique Automatique centrifuge
Carburant	Mélange Capacité du réservoir	litre (fl.oz.US)	25 parts d'essence ordinaire pour 1 Part d'huile moteur ECHO (ou d'une huile de marque pour moteur 2 temps refroidi par air) 0,5 (16,9) (4%)
Transmission	Outil (Option) Outil (option) Outil (option) Réducteur Graissage Axe de transmission Protecteur d'outil		Tête à fil nylon pour herbe et gazon Couteau 8 dents ø 250 mm. couteau plastique Scie circulaire ø 250 mm. Pignons coniques à 60° rapport 1:1,25 Graisse SHELL DELPENA ou graisse de bonne qualité au lithium Acier de haute résistance, 5 paliers sur roulements En acier monté sur le tube de transmission

N.B. — Les caractéristiques techniques peuvent être modifiées sans préavis.

ORGANES PRINCIPAUX

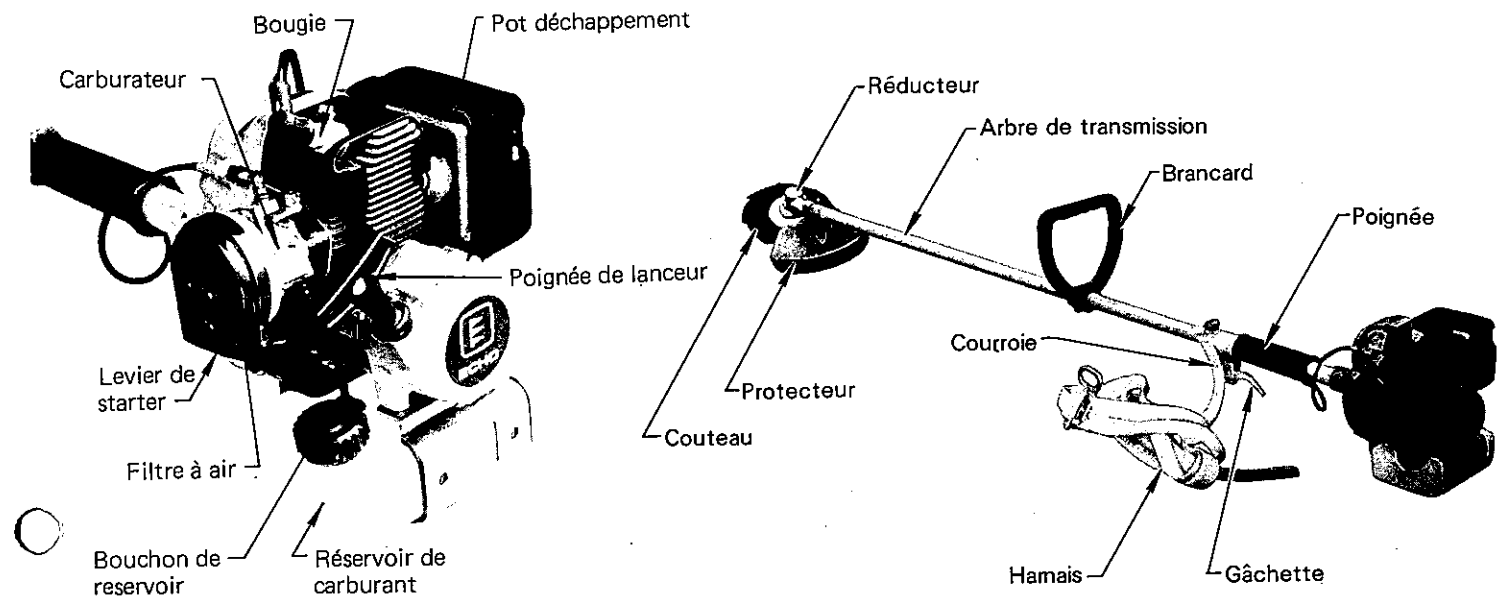

MONTAGE

TRANSMISSION

- Placer le moteur vertical sur une surface à votre niveau.
- Dévisser le boulon situé sur le nez du carter de ventilation.
- Monter la transmission en vous assurant que l'embout de l'arbre est engagé correctement dans le nez du carter.
- La ligne située sur le tube de transmission doit venir au ras du carter de ventilation.
- Orienter le tube de transmission pour que le carter réducteur soit en ligne avec le moteur.
- Serrer le boulon situé sur le nez du carter de ventilation.

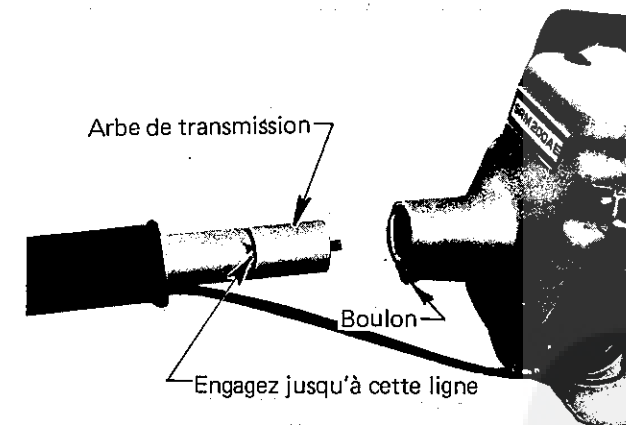

COURROIE DE HARNAIS

- Monter la courroie pour le harnais comme indiqué sur la figure.
 - Dévisser la vis du collier et mettre en place la courroie avec l'entretoise.
 - Revisser la vis.

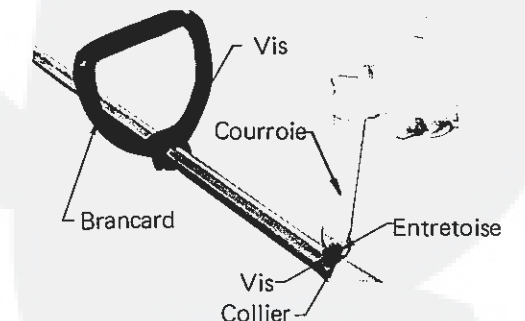

CABLE DE GAZ

Au départ de l'usine, le câble de gaz côté moteur est séparé du moteur il est donc nécessaire de monter le câble sur le carburateur comme suit.

- Dévisser l'écrou A du câble de gaz.
- Passer le câble de gaz par le trou situé sur le carter de ventilation comme indiqué sur la figure.
- Revisser à la main l'écrou A et fixer le câble dans l'émerillon du levier en s'assurant que l'embout du câble vient se loger dans le trou destiné à le recevoir sur l'émerillon.
- Bloquer l'écrou A pour le fixer correctement.
- Vérifier que l'accélérateur fonctionne librement et revient à la position ralentie.
- Ne pas dévisser sans nécessité l'écrou B qui est mis en place correctement au départ de l'usine.

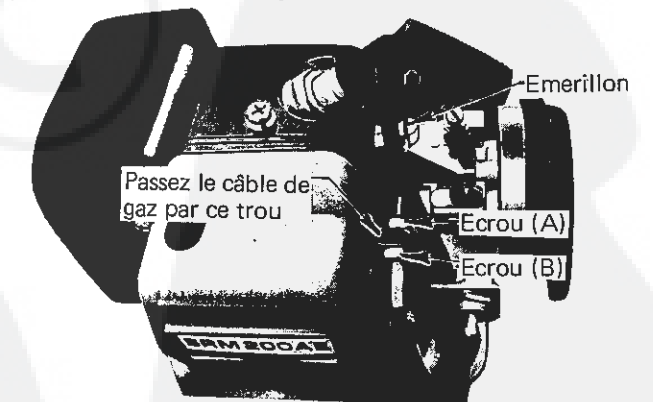

BRANCARD

- Monter le brancard circulaire et son support sur l'arbre de transmission en le laissant libre.
- Régler la position du brancard à votre convenance. Serrer les écrous du brancard (page 4).

PROTECTEUR D'OUTIL

- Le support de protecteur est monté sur le tube de transmission au départ de l'usine.
- Montez le protecteur sur son support au moyen des vis écrous et rondelles de fixation.

TETE A FIL NYLON

- Pour l'utilisation de la tête à fil nylon, référez-vous aux instructions page 1.

OUTIL DE COUPE

- Pour monter l'outil de coupe, procédez comme suit.
 - Après avoir monté le protecteur, assemblez la flasque supérieure d'outil, l'outil lui-même et la flasque inférieure d'outil; vissez l'écrou de blocage d'outil (pas à gauche).
 - Faites correspondre le trou situé sur la flasque supérieure d'outil avec celui situé sur le carter réducteur. Introduisez une broche dans les deux trous ainsi alignés. Bloquez l'écrou avec la clé fournie avec la machine.
 - Introduisez une goupille fendue dans le trou de l'axe entraîneur d'outil et écarter les deux brins de la goupille.
 - L'écrou de blocage d'outil est un écrou pas à gauche, mais doit cependant être assuré par une goupille fendue comme indiqué ci-dessus.

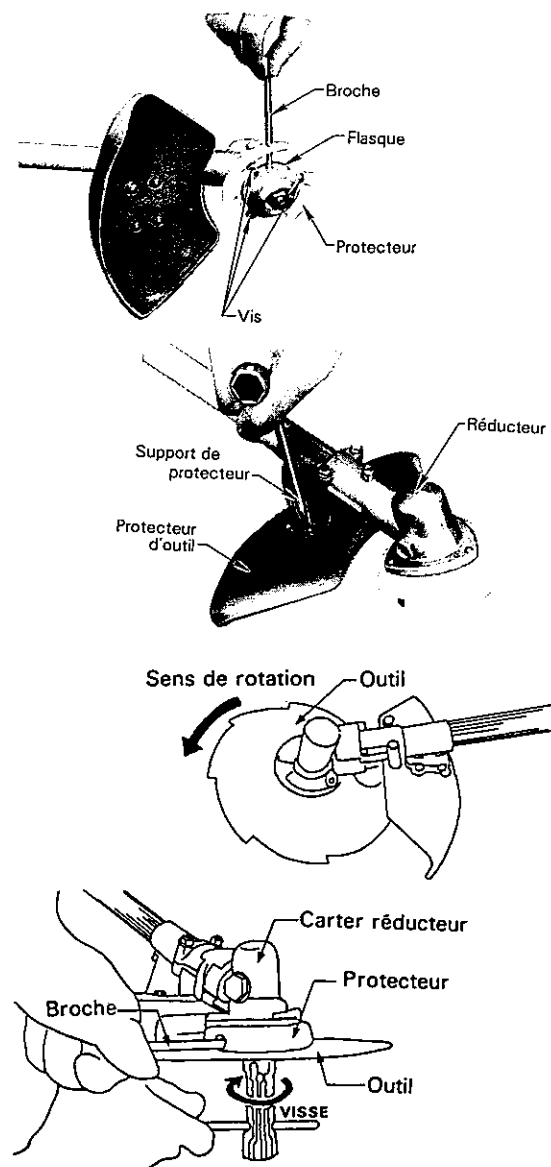

UTILISATION

CONTROLE DES ECROUS ET DE LA VISSERIE

- Chaque jour d'utilisation, vérifiez le bon serrage de tous les écrous, des vis et des boulons.

CARBURANT

- Le carburant utilisé pour cette machine est un mélange d'essence ordinaire et d'huile moteur ECHO (ou à défaut une huile pour moteur 2 temps à refroidissement par air de bonne marque).
- Le pourcentage du mélange est: essence 25 parts huile 1 part. (4%)
 - Un mélange avec d'autres proportions que 25/1 provoque un mauvais fonctionnement du moteur; veillez à respecter le pourcentage indiqué.
- Pour faire le mélange.
 - Versez la moitié de l'essence dans un bidon, ajoutez l'huile et mélangez énergiquement.
 - versez le reste d'essence et mélangez à nouveau.
 - Ne tenez pas compte des instructions portées sur le bidon d'huile.
 - N'utilisez pas d'huile moteur choisie au hasard.
 - Ne faites pas le mélange directement dans le réservoir de la machine.



TABLEAU DE MELANGE (25 : 1) 4%

U.S.		ANGLAIS		SYSTEME METRIQUE	
ESSENCE	HUILE	ESSENCE	HUILE	ESSENCE	HUILE
GAL.	FL.OZ.	GAL.	FL.OZ.	LITRES	C.C.
1	5.1	1	6.4	4	160
2	10.2	2	12.8	8	320
5	25.6	5	32.0	20	800

DEPARTS MOTEUR FROID

- Placer le bouton MARCHE-ARRET sur la position marche. Placer le levier de starter sur la position DEPART (fermée).
- Actionner le lanceur jusqu'à la première explosion du moteur. Ensuite, placer le levier de starter en position MARCHE (ouverte) et si nécessaire actionner à nouveau le lanceur et laisser le moteur chauffer quelques minutes avant l'utilisation.
- Après avoir laissé chauffer le moteur au ralenti, accélérer progressivement; l'outil de coupe va commencer à tourner quand le moteur provoquera le fonctionnement de l'embrayage automatique, ceci à environ 3.000 à 3.400 t/m.

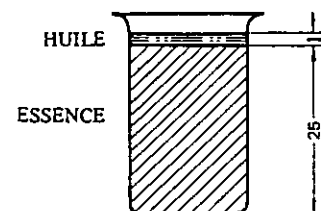
N.B.— Lanceur — N'effectuer que des faibles tractions sur le lanceur, environ de la moitié ou des 2/3 de la longueur totale de la corde du lanceur.

Tenir toujours fermement la machine à deux mains quand vous la démarrez.

DEPARTS MOTEUR CHAUD

- Quand le moteur est chaud, le démarrer en actionnant le lanceur avec le bouton en position MARCHE (laisser le levier de starter en position MARCHE (ouverte)).
- Si le moteur ne part pas au bout de quelques essais, reprendre la procédure: DEPARTS MOTEUR FROID.

ARRET DU MOTEUR

- Relâcher la gâchette et laisser le moteur tourner au ralenti quelques instants.
- Placer le bouton MARCHE-ARRET sur la position ARRET.

UTILISATION

- Régler le brancard à la position convenable comme expliqué page 5.
- Laisser le moteur chauffer pendant quelques minutes au ralenti.
- Accélérer le moteur en fonction des besoins.
- Pour couper de l'herbe ou du gazon, déplacer la machine devant soi en avançant, en reprenant le mouvement du faucheur.
 - Eviter de heurter tout obstacle comme rocher, pierre ou souche d'arbre qui pourrait endommager le réducteur. Eviter de couper dans la terre.
- Pour éviter d'endommager le moteur.
 - Ne pas faire tourner celui-ci à plein régime à vide.
 - Au cas où le couteau rencontre un obstacle ou s'il vient à se bloquer, l'embrayage va patiner pour éviter tout endommagement du moteur. Dans ce cas, arrêter le moteur, libérer le couteau et reprendre le travail ensuite.
- En cas de danger, tirer sur l'anneau du harnais, de façon à se séparer instantanément de la machine.

(ATTENTION)

Ne tolérer personne, être humain ou animal, autour de soi pendant le travail. Toujours porter des lunettes de protection pendant le travail. Eviter de porter des vêtements amples.

Si de l'herbe ou du gazon vient à s'enrouler autour de la tête, cela peut affecter le fonctionnement normal de la machine. Il est à ce moment-là nécessaire d'arrêter le moteur et de dégager la tête de l'herbe qui l'empêche de tourner.

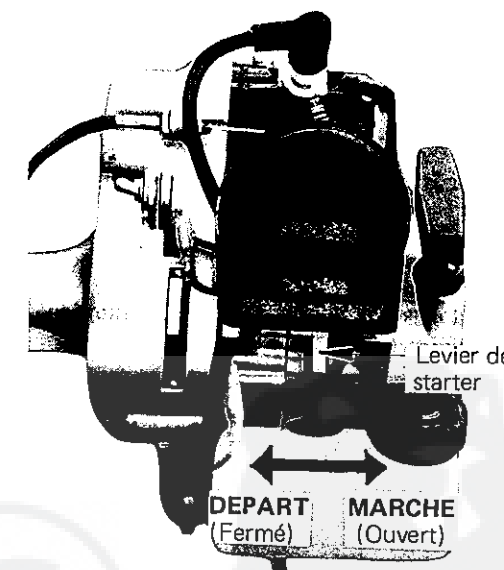

HARNAIS

- Fixer le harnais après sa courroie et ajuster la longueur des bretelles du harnais à sa convenance.



ENTRETIEN ET REGLAGES

FILTRE A AIR

- Nettoyez le filtre à air chaque jour d'utilisation.
 - Démontez le couvercle de filtre à air et le filtre.
 - Brossez doucement le filtre ou nettoyez-le à l'essence.
 - Si vous nettoyez le filtre à l'essence, ne le remontez que complètement sec.

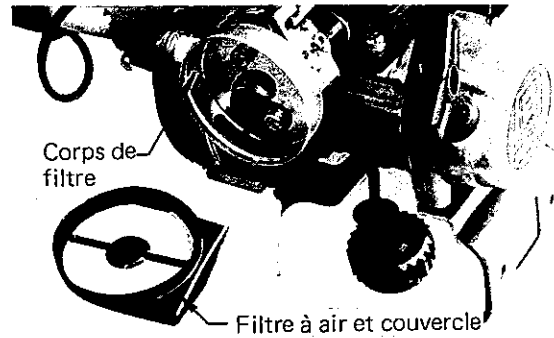

NETTOYAGE DU PLONGEUR ESSENCE

- Vérifiez régulièrement le plongeur essence, car s'il est encrassé, cela provoque un fonctionnement irrégulier du moteur.
- Sortez le plongeur d'essence par le trou de remplissage du réservoir essence avec un petit câble acier comme indiqué.
- Lavez le plongeur à l'essence et s'il est humide, séchez-le bien avant de le remonter.

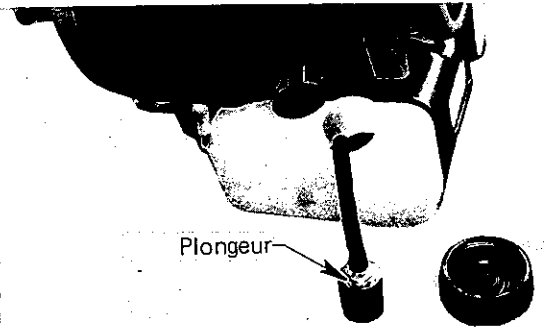

LUMIERE ET POT D'ÉCHAPPEMENT

- La calamine qui se dépose dans la lumière et dans le pot d'échappement provoque une baisse de la puissance du moteur et la formation d'étincelles au pot d'échappement.
 - Le pot d'échappement peut être démonté en enlevant le couvercle de pot.
 - Quand vous nettoyez la lumière d'échappement, prenez garde:
 - De ne pas faire pénétrer de particules de calamine dans le cylindre.
 - De ne pas rayer le cylindre ou le piston.

AILETTES DU CYLINDRE

- Vérifiez périodiquement les ailettes du cylindre.
 - Des ailettes encrassées provoquent un mauvais refroidissement du moteur.
 - Nettoyez les intervalles entre les ailettes pour permettre le libre passage de l'air de ventilation.
 - Pour plus de commodité, pour un meilleur résultat, démontez le carter de ventilation.

BOUGIE

- Vérifiez périodiquement la bougie.
 - L'écartement normal entre les électrodes doit être de 0,6 - 0,7 mm (0,023 à 0,028 in).
 - Rectifiez l'écartement des électrodes s'il est trop faible ou trop grand.
 - Si la bougie est calaminée ou sale, nettoyez-la avant de la remonter.
- Couple de blocage de la bougie: 145-155 kg-cm (125-135 in-lb).

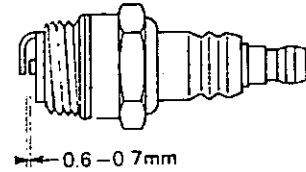

REDUCTEUR

- Les roulements du carter réducteur étant graissés au départ de l'usine, inutile de graisser à nouveau pendant les 50 premières heures de travail.
- Toutes les 50 heures, dévissez le bouchon du carter réducteur et vérifiez qu'il reste suffisamment de graisse à l'intérieur.
 - Regraissez si nécessaire, mais ne bourrez pas le carter de graisse.
 - Utilisez de la graisse type SHELL DELPENA ou une graisse de bonne qualité au lithium.

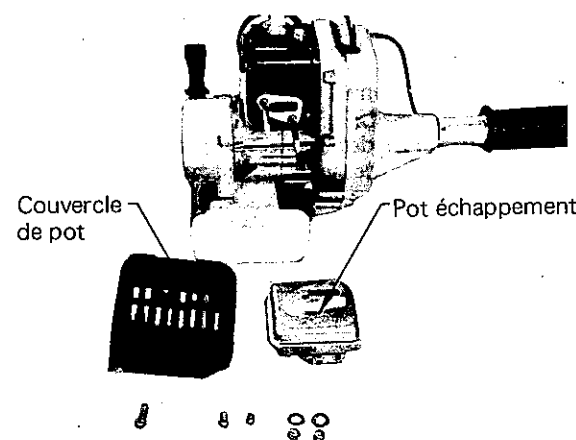
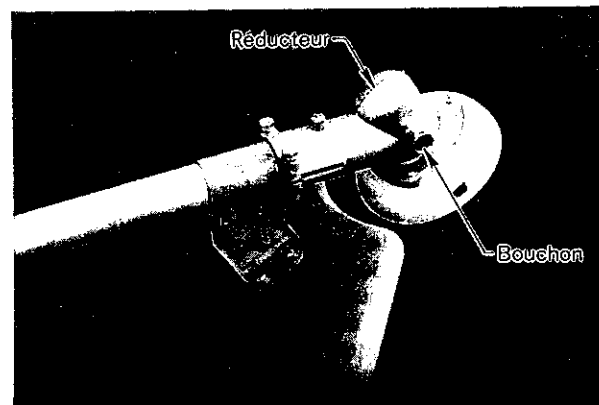

CARBURATEUR

- Le carburateur est réglé au départ de l'usine. Normalement, il n'est pas nécessaire de procéder à son réglage, si toutefois ce cas se produit, suivre les instructions suivantes:

REGLAGE DU CARBURATEUR

Un carburateur à diaphragme a trois possibilités de réglage externe et le changement d'un de ces trois réglages affecte généralement celui des deux autres. Il est, en conséquence, nécessaire de procéder à un réglage de chacune des trois vis pour obtenir la meilleure performance du moteur.

- Vis de réglage de ralenti — cette vis contrôle uniquement l'ouverture du volet des gaz à la position ralenti.
- Vis pointeau de réglage bas régime (LO) — cette vis pointeau contrôle le débit de carburant admis dans le moteur à bas régime de celui-ci. Cette vis pointeau contrôle également le complément de carburant nécessaire pour obtenir un passage sans à-coups du régime ralenti au haut régime.
- Vis pointeau de haut régime (HI) — cette vis pointeau contrôle le débit du carburant lorsque le volet des gaz est ouvert en grand.

- Pour régler le carburateur, visser dans le sens des aiguilles d'une montre les deux vis pointeau (HI) et (LO) sans les bloquer.

NE JAMAIS BLOQUER LES 2 VIS HI ET LO

Dévisser la vis LO d'un tour complet. Visser la vis de réglage de ralenti dans le sens des aiguilles d'une montre jusqu'à ce que le volet des gaz soit très légèrement ouvert. Démarrer le moteur et le laisser tourner au ralenti accéléré jusqu'à ce qu'il soit chaud. Essayer ensuite de laisser tourner le moteur au ralenti et, si nécessaire, agir sur la vis de réglage de ralenti pour éviter que le moteur ne cale.

REGLAGE DE LA VIS POINTEAU LO

Visser légèrement la vis LO dans le sens des aiguilles d'une montre jusqu'à ce que la vitesse du moteur soit réduite; à ce moment-là, tourner la vis LO dans le sens inverse des aiguilles d'une montre et noter à nouveau la position de cette vis pour laquelle le régime du moteur se ralentit. Placer la vis pointeau LO entre ces deux positions. Enfin, régler la vitesse de ralenti du moteur en agissant sur la vis de réglage du ralenti dans le sens des aiguilles d'une montre jusqu'à ce que l'embrayage entre en action. Ceci indique que le moteur tourne à une vitesse de 3.000 à 3.400 t/m. A ce moment-là, réduire la vitesse du moteur en tournant la vis de réglage de ralenti d'un 1/2 tour dans le sens inverse des aiguilles d'une montre.

OUTILS DE COUPE (Option)

- Utilisez uniquement les outils recommandés par le fabricant.
- L'affûtage d'un outil est une opération délicate qui doit être effectuée par votre vendeur.
- Si vous constatez la moindre fêlure sur un outil, ne l'utilisez jamais plus, remplacez-le par un outil neuf.
- L'outil doit être affûté d'une façon régulière, la base de chaque dent devant être bien arrondie.
 - Arrondissez la base de chaque dent avec un rayon de 1 à 2 mm. pour éviter la formation de fêlures. Utilisez pour cela une lime comme indiqué sur la figure ou une lime ronde et une lime plate. De toute façon, il est préférable d'affûter avec une affûteuse.
 - L'arrondi de la base de la dent ne doit jamais être affûté.
 - Affûtez chaque dent d'une façon égale pour maintenir l'équilibre de l'outil.
 - Si vous utilisez une meule pour affûter, ne trempez pas un outil chaud dans de l'eau froide.
- Assurez-vous que l'outil est monté correctement sur la machine comme indiqué dans cette notice.

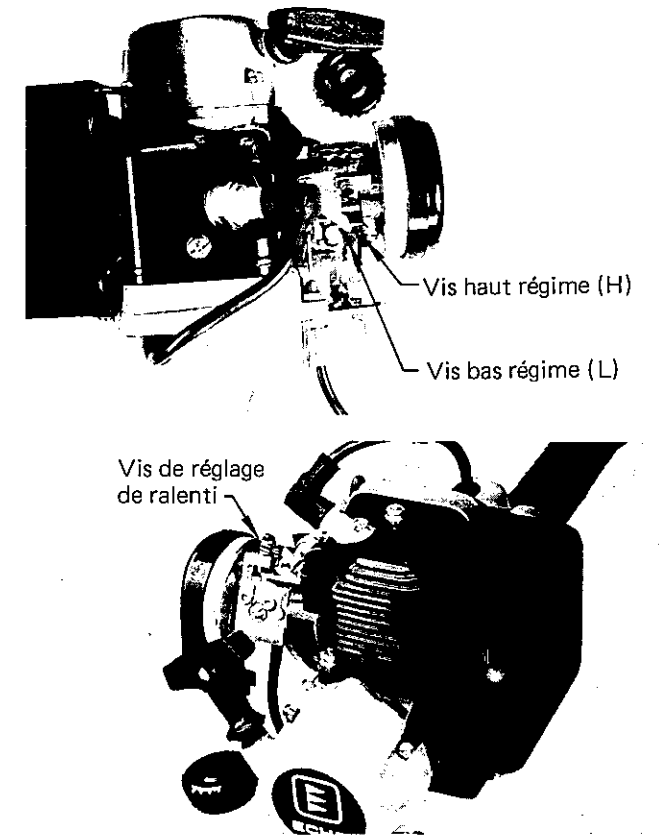

REGLAGE DE LA VIS POINTEAU HI

Pour régler la vis pointeau HI, le moteur doit être à sa température normale de fonctionnement. Dévisser cette vis dans le sens inverse des aiguilles d'une montre d'un tour 1/4. Accélérer le moteur à fond et tourner doucement cette vis dans le sens des aiguilles d'une montre jusqu'à ce que le moteur tourne régulièrement sans tourner en 4 temps et ceci sans charge. A ce moment-là, tourner de 1/8 de tour dans le sens inverse des aiguilles d'une montre la vis pointeau HI pour obtenir le meilleur débit de carburant pour l'utilisation à pleine puissance en charge.

ATTENTION
NE PAS FAIRE TOURNER LE MOTEUR A PLEINE ACCELERATION PLUS DE 5-6 SECONDES POUR EVITER D'ENDOMMAGER LES ORGANES MECHANQUES DU MOTEUR.

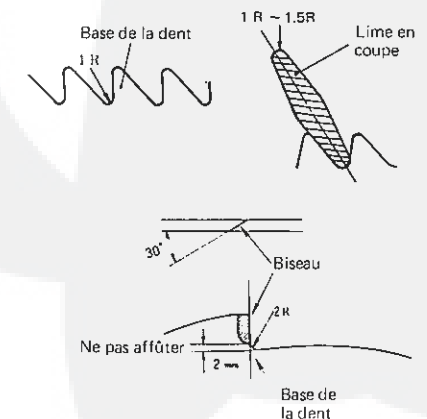

DETECTION DES PANNES

- Les anomalies de fonctionnement comme mauvais départ, fonctionnement irrégulier, performances de coupe insuffisantes, peuvent normalement être évitées totalement avec un peu de précautions.
- Dans les tableaux suivants, vous trouverez les pannes essentielles et leurs remèdes.
- Si le moteur ne fonctionne pas normalement, vérifiez systématiquement les trois points suivants:
 - La compression est-elle bonne ou non?
 - L'ensemble du système d'alimentation est-il bon ou non et le carburant arrive-t-il au moteur ou non?
 - Le système d'allumage est-il correct ou non et la bougie donne-t-elle des étincelles ou non?
- Si vous avez un problème avec votre machine, n'essayez pas de réparer vous-mêmes au hasard; votre revendeur fera la réparation mieux que vous.
- Le détail de recherche des pannes se trouve tableaux 1 et 2 ci-après.
 - Référez-vous aux tableaux pour localiser la panne et réparez si nécessaire.

Tableau 1



Tableau 2



STOCKAGE

- Vérifiez chaque partie de la machine.
 - Nettoyez à fond chaque partie de la machine et réparez si nécessaire.
 - Huilez légèrement les parties métalliques pour éviter la rouille.
 - Démontez l'outil de coupe et, s'il est métallique, le graissez et l'emballez dans un plastique.
- Videz le réservoir de carburant et actionnez le lanceur doucement à plusieurs reprises pour vider le carburant qui se trouve dans le carburateur.
- Par le trou de bougie, introduisez quelques gouttes d'huile moteur, actionnez le lanceur et placez le moteur au point mort haut, c'est-à-dire le piston dans sa position la plus rapprochée de la bougie.
- Stockez la machine à l'abri de la poussière et de l'humidité.

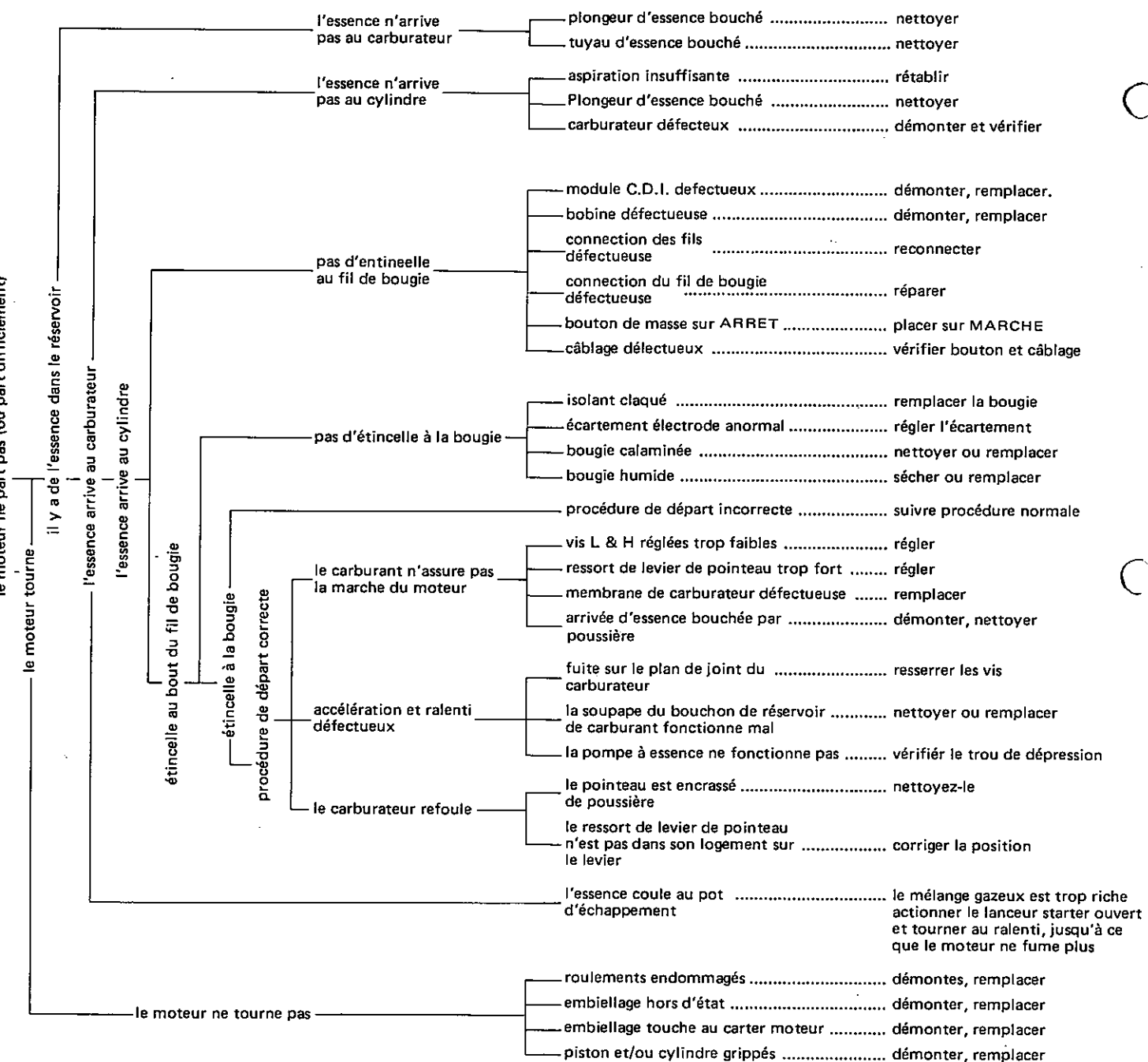
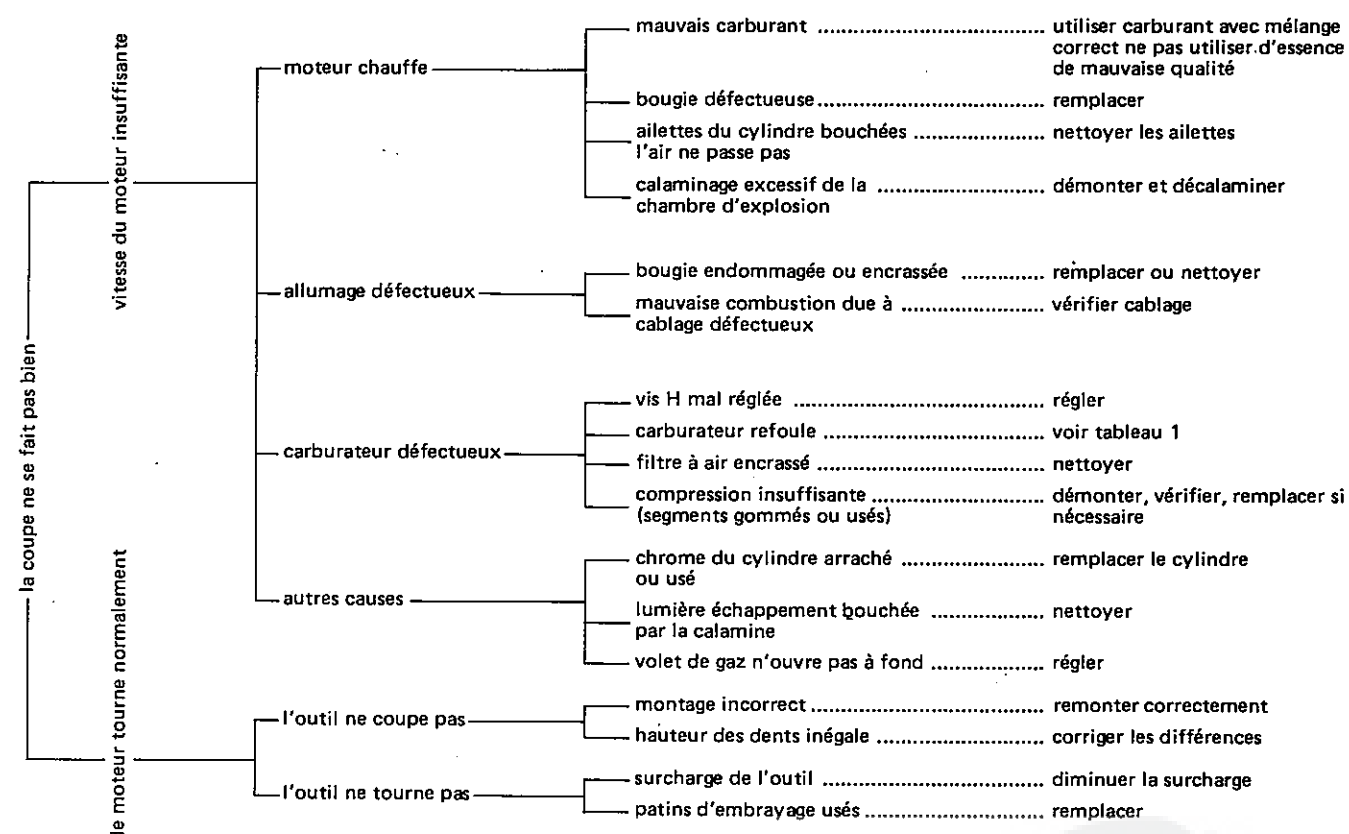
CATALOGUE DE PIÈCE

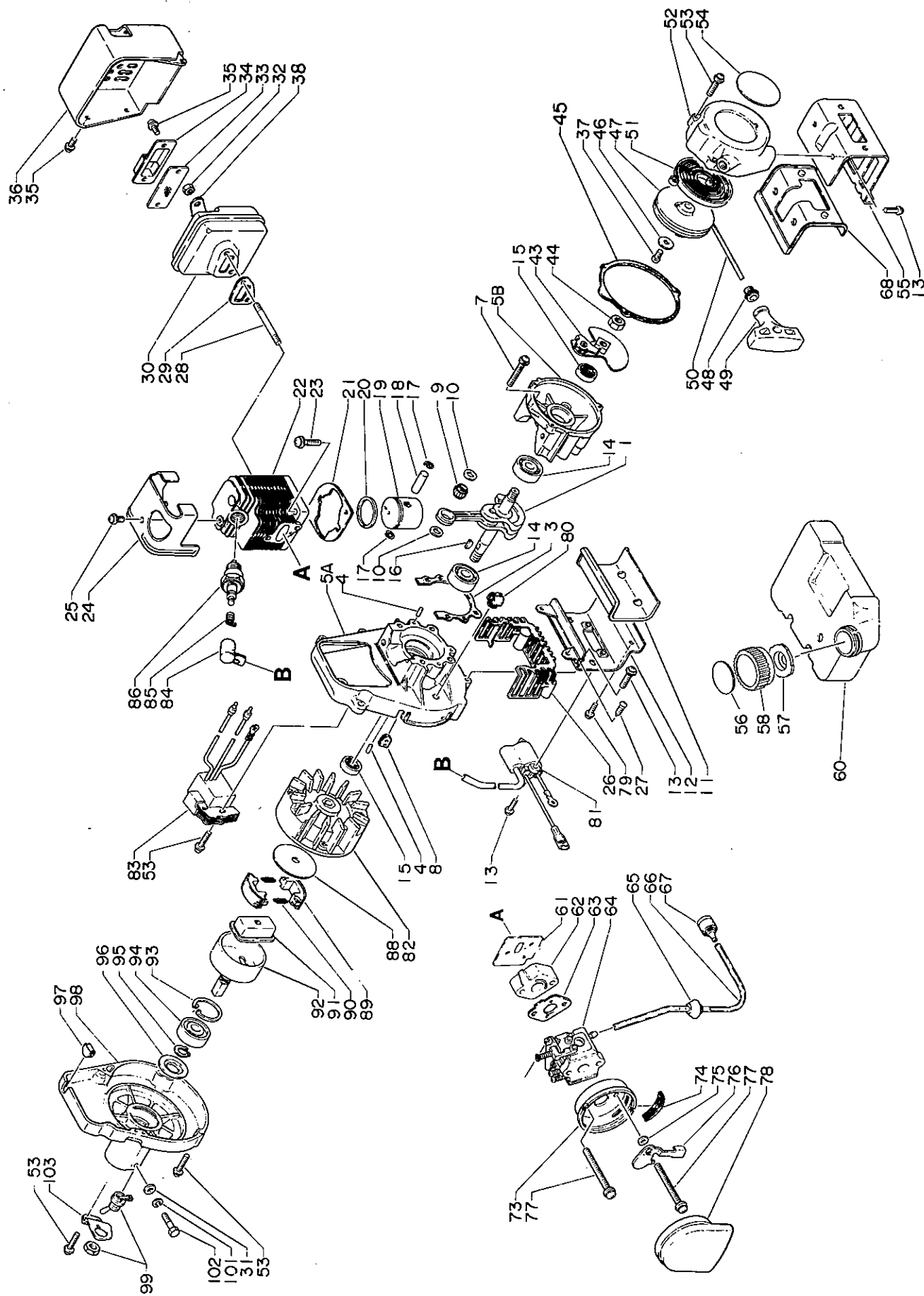

Clé	Numéro de pièce	Q'té	Désignation	Clé	Numéro de pièce	Q'té	Désignation
1- 1	100 100-0742 0	1	Embiellage	1- ***	131 004-0493 2	1	Bouchon ess. Cplt
3	100 242-0492 0	1	Joint	57	-131 314-0493 0	1	Soupape
5	100 200-0742 0	1	Carter Cplt	58	-131 017-0493 0	1	Bouchon, carburant
4	-100 215-0393 0	4	Pion de centrage	60	131 010-0732 0	1	Réservoir, carburant
7	900 242-0503 0	4	Vis	61	130 010-2163 0	1	Joint, carburateur
8	156 114-0231 0	1	Bague	62	130 017-0126 0	1	Isolant
9	100 113-0593 0	1	Roulement à aiguilles	63	130 016-0492 1	1	Joint
10	100 014-0652 0	2	Entretoise	64	123 000-0652 0	1	Carburateur
11	131 920-0732 0	1	Silent bloc	65	132 115-0492 0	1	Passe-tige
12	131 910-0742 0	1	Support	66	132 010-0492 0	1	Tuyau, carburant
13	900 242-0401 4	4	Vis	67	131 205-0732 0	1	Plongeur
14	900 810-3620 1	2	Roulement à billes	68	131 924-0732 0	1	Silent bloc
15	100 213-0553 0	2	Joint d'étanchéité	73	130 301-0492 0	1	Boîtier
16	100 142-0031 0	1	Clavette	74	-178 810-0492 0	1	Passe-tige
17	100 015-0463 0	2	Jonc, axe de piston	75	178 516-0083 0	1	Entretoise
18	100 013-1021 0	1	Axe de piston	76	178 515-0492 0	1	Volet
19	100 010-0652 0	1	Piston	77	900 242-0505 7	2	Vis
20	100 011-0533 0	1	Segment	78	130 310-0492 2	1	Filtre à air
21	101 010-0492 0	1	Joint	79	900 242-0401 2	2	Vis
22	101 011-0652 0	1	Cylindre	80	159 110-0742 0	1	Clip
23	900 242-0602 0	2	Vis	81	156 626-0742 0	1	Bobine d'allumage
24	101 514-0652 0	1	Couvercle, cylindre	82	156,800-0742 0	1	Rotor
25	900 242-0501 0	1	Vis	83	156 601-0742 1	1	Module CDI
26	100 616-0632 0	1	Couvercle	84	159 012-0162 0	1	Coiffe
27	900 245-0401 4	2	Vis	85	159 011-0051 0	1	Ressort, coiffe
28	101 014-0056 0	2	Goujon	86	159 010-1013 0	1	Bougie d'allumage
*	145 803-0652 1	1	Kit pot d'échpt.	88	175 019-0492 0	1	Plaque
29	-145 510-0903 0	1	Joint de pot	89	175 009-0513 0	2	Patin, embrayage
30	-145 806-0652 0	1	Adaptateur	90	175 018-0513 0	2	Ressort, embrayage
33	-145 862-0652 0	1	Grille	91	175 016-0492 0	1	Moyeu, embrayage
34	-145 809-0652 0	1	Porte-grille	92	175 010-0492 0	1	Tambour, embrayage
35	-900 242-0401 0	4	Vis	93	900 702-0003 2	1	Circlip
36	-145 621-0652 0	1	Couvercle	94	900 819-3620 1	1	Roulement à billes
31	900 600-0000 5	1	Rondelle	95	900 701-0001 2	1	Circlip
32	433 020-0083 0	2	Ecrou de blocage	96	175 053-0492 0	1	Butoir
38	145 642-2333 0	1	Rondelle	97	101 538-0742 0	1	Bouchon
43	177 305-0492 0	1	Cliquet Cplt, lanceur	98	101 511-0652 0	1	Couvercle, ventilateur
44	900 502-0000 8	1	Ecrou	99	163 400-0652 0	1	Interrupteur
45	100 615-0492 0	1	Joint	101	900 605-0000 5	1	Rondelle à ressort
**	177 200-0742 0	1	Lanceur Cplt	102	900 151-0502 5	1	Boulon
37	-900 241-0401 0	1	Vis	103	163 810-0652 0	1	Support
46	-177 214-2043 0	1	Rondelle				
47	-177 215-0492 0	1	Poulie, lanceur				
48	-177 226-0653 0	1	Corde, lanceur				
49	-177 228-0653 0	1	Poignée, lanceur				
50	-177 227-0533 0	1	Guide-corde				
51	-177 220-0653 0	1	Ressort spiral				
52	-177 209-0742 0	1	Boîte, lanceur				
53	900 242-0402 0	9	Vis				
54	890 112-0603 1	1	Etiquette				
55	131 918-0732 0	1	Support				
56	890 315-0393 0	1	Etiquette				

5 y compris la clé 4.
 * comprend les clés 29, 30 et 33 à 36.
 ** comprend les clés 37 et 46 à 52.
 *** comprend les clés 57 et 58.
 73 y compris la clé 74.

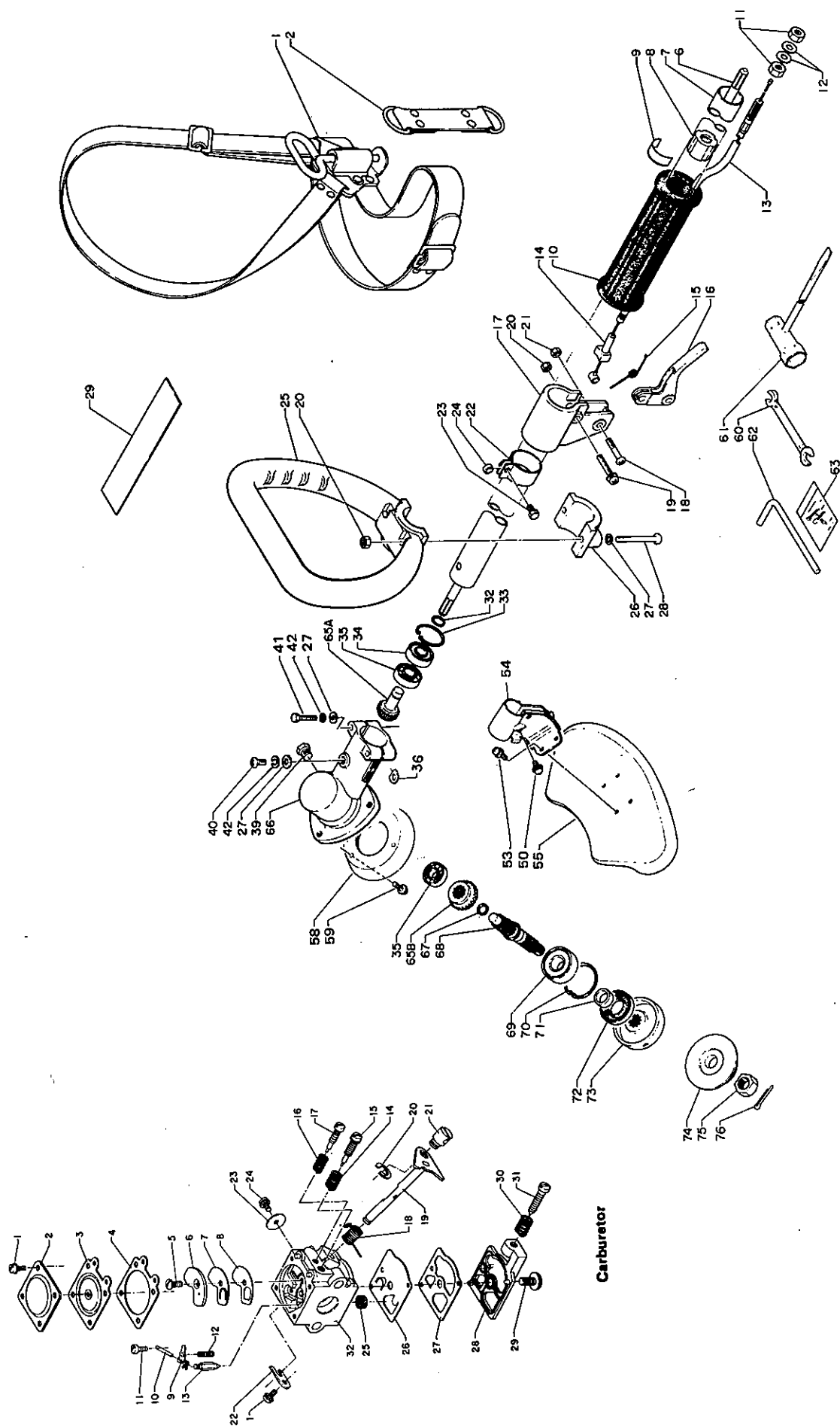

Clé	Numéro de pièce	Q'té	Désignation
2-1	301 000-0753 0	1	Harnais
2	-301 305-0753 0	1	Bretelle
6	610 011-0893 0	1	Axe flexible
7	610 206-0893 0	1	Carter Cplt
8	-610 105-0893 0	4	Bague
9	890 152-0493 0	1	Etiquette
10	351 012-0893 0	1	Poignée, arrière
11	900 502-0000 6	2	Ecrou
12	900 600-0000 6	2	Rondelle
13	178 001-0893 1	1	Cable, gaz
14	178 048-0563 0	1	Entretoise
15	178 043-0693 0	1	Ressort
16	178 010-0563 0	1	Manette de gaz
17	178 024-0893 0	1	Support
18	178 110-0533 0	1	Vis
19	900 242-0502 8	1	Vis
20	900 500-0000 5	1	Ecrou
21	433 020-0083 0	1	Ecrou de blocage
22	301 207-0893 0	1	Crochet
23	900 100-0501 8	1	Boulon
24	699 012-0333 0	1	Entretoise
25,26	351 201-0893 0	1	Brancard
20	-900 500-0000 5	2	Ecrou
27	-900 600-0000 5	2	Rondelle
28	-900 220-0504 0	2	Vis
29	890 317-0913 1	1	Etiquette
*	699 000-2123 0	1	Protecteur d'outil Cplt
50	-900 242-0501 4	2	Vis
53	-900 242-0501 0	4	Vis
54	-699 011-2123 0	1	Plaque
55	-699 010-2123 1	1	Toile
**	610 402-2033 0	1	Réducteur Cplt
27	-900 600-0000 5	3	Rondelle
32	-610 337-0893 0	1	Jong d'arrêt
33	-900 702-0002 5	1	Circlip

1 y compris la clé 2.

7 y compris la clé 8.

25,26 y compris les clés 20, 27 et 28.

* comprend les clés 50, 53 à 55.

** comprend les clés 27, 32 à 36, 39 à 42, 58, 59 et 65 à 76.

Clé	Numéro de pièce	Q'té	Désignation
2-34	-900 803-0060 9	1	Roulement à billes
35	-900 800-0060 9	2	Roulement à billes
36	-610 239-0413 0	2	Rondelle
39	-900 100-0800 8	1	Boulon
40	-900 220-0401 0	1	Vis
41	-900 100-0502 8	2	Boulon
42	-900 605-0000 5	3	Rondelle à ressort
58	-610 443-2123 2	1	Flasque
59	-900 242-0502 0	3	Vis
65	-610 301-0893 0	1	Engrenage Cplt
66	-610 460-0893 0	1	Carter
67	-610 335-0713 0	1	Jonc d'arrêt
68	-610 360-0893 1	1	Axe, transmission
69	-900 810-0620 1	1	Roulement à billes
70	-900 702-0003 2	1	Circlip
71	-610 315-0713 0	1	Rondelle
72	-610 413-0713 0	1	Joint d'étanchéité
73	-610 338-0893 0	1	Flasque
74	-610 314-0413 1	1	Flasque
75	-900 511-0001 0	1	Ecrou
76	-900 300-2002 2	1	Goupille fendue
60	895 112-0033 0	1	Clé
61	895 410-0793 0	1	Clé
62	897 518-0113 1	1	Tige
63	898 502-0113 0	1	Goupille

Clé	Numéro de pièce	Q'té	Désignation
3-*	123 000-0652 0	1	Carburateur Cplt
1	-123 144-0393 0	5	Vis
2	-123 142-0393 0	1	Couvercle, diaphragme
3	-123 141-0393 0	1	Diaphragme
4	-123 140-0393 0	1	Joint
5	-123 167-0523 0	1	Vis
6	-123 166-0393 0	1	Plaque, circuit
7	-123 165-0393 0	1	Membrane
8	-123 164-0393 0	1	Joint, plaque
9	-123 123-0393 0	1	Levier
10	-123 138-0393 0	1	Axe, levier
11	-123 139-0393 0	1	Vis
12	-123 122-0393 0	1	Ressort
13	-123 137-0393 0	1	Volet, pointeau
14	-123 119-0393 0	1	Ressort
15	-123 120-0653 0	1	Vis pointeau
16	-123 121-0393 0	1	Ressort
17	-123 118-0652 0	1	Vis réglage ralenti
18	-123 113-0393 0	1	Ressort, gaz
19	-123 117-0502 0	1	Axe de gaz
3-20	-123 127-1063 0	1	Clip
21	-123 172-0432 0	1	Emerillon
22	-123 127-0393 0	1	Clip
23	-123 116-0523 0	1	Soupape, gaz
24	-123 114-0393 0	1	Vis
25	-123 126-0393 0	1	Filtre
26	-123 112-0393 0	1	Diaphragme, pompe
27	-123 125-0393 0	1	Joint
28	-123 124-1113 0	1	Couvercle
29	-123 110-0393 0	1	Vis
30	-123 133-1113 0	1	Ressort, vis ralenti
31	-123 134-0653 0	1	Vis, bas régime

* y compris les clés 1 à 31.

E KIORITZ CORPORATION

5-1, SHIMORENJAKU 7-CHOME, MITAKA, TOKIO 181, JAPON
TEL.:0422-48-6115 B.P. 10 MITAKA TOKIO
ADRESSE TELEGR.:KIORITZ MITAKA TELEX:KIORITZ A J26592

ECHO

