



## GEBRUIKSAANWIJZING

**NL** NEDERLANDS  
(Vertaling van de  
originele handleiding)

### PB-46LN BLAZER MET MOTOR



LEES DEZE GEBRUIKSAANWIJZING AANDACHTIG VOOR IEDER GEBRUIK

**NL**

X7501129906

X750007186  
09/09

## INHOUDSOPGAVE

Inleiding .....	2
Veiligheidsvoorschriften en tips .....	3
Regels voor een veilig gebruik .....	3
Beschrijving .....	7
Assemblage.....	9
Werking .....	10
Leidraad voor onderhoud en verzorging.....	14
Verhelpen van storingen.....	17
Opbergen.....	18
Kenmerken .....	19
Labels en symbolen.....	19
“CE”-verklaring van overeenstemming .....	20

De kenmerken, beschrijvingen en illustraties in deze documentatie komen overeen met de beschikbare informatie op het ogenblik dat deze handleiding ter perse werd gelegd, maar ze kunnen zonder voorafgaande kennisgeving worden gewijzigd. De illustraties kunnen optionele onderdelen en toebehoren tonen en tonen mogelijk niet alle standaardonderdelen.

## INLEIDING



Hartelijk gefeliciteerd met de aankoop van uw ECHO-blazer met motor. Deze machine met verbrandingsmotor werd uiterst zorgvuldig ontworpen en vervaardigd voor een lange levensduur en een betrouwbare en efficiënte werking. Deze machine is ideaal voor het bij elkaar blazen van alle soorten bladeren en afval.

Deze handleiding bevat al de nodige informatie voor het assembleren, gebruiken en onderhouden van deze machine. Lees ze zorgvuldig om u vertrouwd te maken met de werking van uw nieuwe blazer.

**LET OP  GEVAAR**  
**ZORG ERVOOR DAT U DE VEILIGHEIDSVORSCHRIFTEN EN AL DE INSTRUCTIES IN DEZE HANDLEIDING HEBT GELEZEN EN BEGREPEN. BESCHERM UW OGEN EN OREN. IEDER ONBENZONNEN GEBRUIK VAN DEZE MACHINE EVENALS EEN ONTOEREIKENDE BESCHERMING KUNNEN TOT ERNSTIGE LICHAAMELIJKE LETSELS LEIDEN.**



## VEILIGHEIDSVOORSCHRIFTEN EN TIPS

**LET OP  GEVAAR**  
DIT SYMBOOL DIENT OM DE AANDACHT TE VESTIGEN OP DE TE VOLGEN PROCEDURES TER VERMIJDING VAN RISICO'S VAN ERNSTIGE, ONMIDDELLIJKE EN ONOMKEERBARE ONGEVALLEN, OF VAN DODELIJKE ONGEVALLEN. 

**VOORZICHTIG**  
VOORZICHTIG wijst op een potentieel gevaarlijke situatie die moet worden vermeden omdat ze kan leiden tot ongevallen van gemiddelde of lichte ernst.

Dit symbool van een cirkel met een schuine streep erdoor wijst op een verbod met betrekking tot de getoonde handeling. 

### OPMERKING

Deze omkaderde boodschap verschaft nuttige tips voor het gebruik, de verzorging en het onderhoud van de machine.

- U moet de handleiding hebben gelezen en goed hebben begrepen alvorens de machine te gebruiken.
- Houd rekening met al de in deze handleiding gegeven veiligheidswaarschuwingen.
- Zoek de op de machine gekleefde labels. Ga na of de labels leesbaar zijn, of u ze begrijpt en of u ze kunt naleven.

## REGELS VOOR EEN VEILIG GEBRUIK

**LET OP  GEVAAR**  
DE GEBRUIKERS RISIKEREN VERWOND TE RAKEN OF ANDEREN TE VERWONDEN WANNEER ZE DE GEBRUIKSAANWIJZING EN/OF DE VEILIGHEIDSVOORSCHRIFTEN NIET NALEVEN. DRAAG DE GEPASTE EN AANBEVOLEN VEILIGHEIDSKLEDING WANNEER U DEZE MACHINE GEBRUIKT.

### VEILIGHEID VAN DE GEBRUIKER

- Lees deze handleiding aandachtig. Wees er van overtuigd dat u hebt begrepen hoe de machine werkt alvorens ze te gebruiken.

- Draag schoenen met antislipzolen. Draag geen schoenen met open punt en werk nooit blootsvoets.
- Draag kledij die uw benen en de rest van uw lichaam beschermt.
- Draag een beschermende uitrusting voor de ogen, de oren en de luchtwegen.
- Doe uw haar omhoog tot boven de schouders.
- Behandel de brandstof voorzichtig, de tank kan onder druk staan. Alvorens de dop te verwijderen, dient u hem een beetje los te draaien om eventuele druk te laten ontsnappen. Draai de dop van de brandstofbus en van de brandstoftank altijd goed dicht.
- Verwijder u minstens 3 m van de plaats waar u brandstof hebt bijgevuld en ga na of de brandstoftankdop of de benzineleiding niet lekt alvorens de motor te starten.
- Veeg de machine schoon om alle eventuele sporen van gemorste benzine te verwijderen.
- Laat de benzinemotor altijd werken in een goed verluchte omgeving.
- Werk nooit in de nabijheid van een garage, binnenin gebouwen, hangars, enz.
- Start de machine op de grond met de motor in onbelast toerental.
- Start de machine niet wanneer de pijpopening wordt versperd door de grond of door om het even welk voorwerp.
- Laat kinderen nooit toe de machine te gebruiken.

- Deze machine werd niet ontworpen om te hakselen of te verbrijzelen. Er mogen geen takken of grote stukken afval mee worden opgevoerd.
- Inspecteer het werkgebied.
- Verwijder stenen, metalen voorwerpen en alle andere voorwerpen die ongevallen of schade kunnen veroorzaken.
- Gebruik de machine niet op plaatsen waar u geen vaste grond onder voet hebt.
- Verwijder personen en dieren uit het werkgebied alvorens het werk aan te vatten.
- Richt de pijpen nooit op personen of dieren.
- Houd de machine altijd stevig vast.
- Raak hete oppervlakken, zoals de uitlaat of de cilinder, nooit aan met uw handen of andere lichaamsdelen in verband met het risico van verbranding.
- Probeer nooit te werken met een machine waar elementen aan ontbreken of waar niet goedgekeurde wijzigingen aan werden aangebracht.

## WEES REDELIJK - MAAK ZO WEINIG MOGELIJK LAWAAI!

### OPMERKING

Alvorens de machine in te schakelen, dient u de lokale voorschriften inzake geluidsniveaus en werkuren te raadplegen en na te leven.

- Laat de machine liefst niet werken wanneer het geluid van de machine anderen zou kunnen storen, bijvoorbeeld 's avonds laat of 's ochtends vroeg. Tracht uw werk uit te voeren tussen 9 uur 's morgens en 5 uur 's avonds, zowel tijdens de week als tijdens het weekend.

- Geef niet meer gas dan nodig is voor een goede uitvoering van het werk.  
Ga na of de uitlaat in bedrijfsklare toestand verkeert.
- Controleer de luchtinlaat en de luchtfilter om na te gaan of de machine correct werkt.
- Gebruik slechts één toebehoren tegelijk.
- Bescherm uw oren wanneer de machine werkt.
- Gedraag u als een goede buur! Houd afval op uw eigen terrein.

## UITLAAT/VONKENVANGER

De uitlaat/vonkelvanger dempt het motorgeluid en voorkomt rondvliegende gloeiende koolstofdeeltjes.

Ga na of de vonkenvanger in goede staat verkeert en correct is gemonteerd op de uitlaat.

## LICHAMELIJKE CONDITIE

Wanneer u ziek bent, wanneer u een medische behandeling ondergaat of wanneer u alcohol of andere substanties die uw gedrag kunnen beïnvloeden hebt ingenomen, kan dat uw oordeelsvermogen en/of uw behendigheid aantasten.

Gebruik de machine uitsluitend wanneer u in een goede lichamelijke en geestelijke conditie verkeert.



## WARM EN VOCHTIG WEER

Het dragen van een zware en hinderlijke beschermingsuitrusting kan vermoeiend zijn en kan ertoe leiden dat u wordt bevangen door de warmte. Wacht tot het wat koeler is alvorens het werk aan te vatten.

## VOORZORGSMAATREGELEN TEGEN TRILLINGEN EN KOUDE

Het zogenaamde syndroom van Raynaud of witte-vingersyndroom zou worden veroorzaakt door blootstelling van de vingers aan koude en trillingen. Blootstelling aan koude en trillingen kan een tintelend of branderig gevoel in de vingers veroorzaken, waarna ze wit en gevoelloos worden. Wij raden u ten stelligste aan altijd de volgende voorzorgen te treffen, voor zover niet is geweten wanneer dit verschijnsel precies wordt getriggerd.

- Houd uw lichaam warm en bedek vooral uw hoofd, uw nek, uw voeten, uw enkels, uw handen en uw polsen.
- Zorg voor een goede bloedsomloop door regelmatig krachtig met uw armen te zwaaien en door niet te roken.
- Beperk het aantal werkuren. Probeer binnen eenzelfde dag andere activiteiten te plannen dan alleen activiteiten die het hanteren van machines met motor vereisen.
- Wanneer u een vreemd gevoel gewaar wordt in de vingers, of wanneer uw vingers rood worden of zwellen, gevolgd door een ontkleuring en een gevoelloosheid, dient u een arts te raadplegen alvorens ze verder bloot te stellen aan koude of trillingen.

## VOORZORGSMAATREGELEN TEGEN AANDOENINGEN TEN GEVOLGE VAN REPETITIEVE LICHAAMELIJKE INSPANNINGEN

- Door de spieren en de pezen van de vingers, de handen, de armen en de schouders overmatig te belasten, kan er irritatie, zwelling, verdoving, zwakte of hevige pijn worden veroorzaakt in de bovengenoemde lichaamsdelen.

Bepaalde repetitieve bewegingen van de handen kunnen tot deze aandoening leiden.

Om het risico ten gevolge van repetitieve handelingen te verkleinen, dient u de onderstaande instructies te volgen:

- Vermijd het werken met een gebogen, uitgerokken of verdraaide pols.
- Onderbreek uw werkzaamheden regelmatig om het repetitieve van de handeling te doorbreken en uw handen te laten rusten.
- Verminder de snelheid en de uitgeoefende kracht van de uitgevoerde repetitieve bewegingen.
- Doe oefeningen om de spieren in uw handen en armen te versterken.
- Raadpleeg een arts in geval van tintelingen, gevoelloosheid of pijn in de vingers, de handen, de polsen of de armen.

Hoe vlugger het syndroom wordt gediagnosticeerd, hoe groter de kans dat blijvende letsels kunnen worden vermeden.

## BESCHERMING VAN OGEN EN OREN

- Draag een beschermbril om uw ogen te beschermen.
- Bescherm uw gehoor. Niet-naleving van dit voorschrift kan leiden tot permanent gehoorverlies.

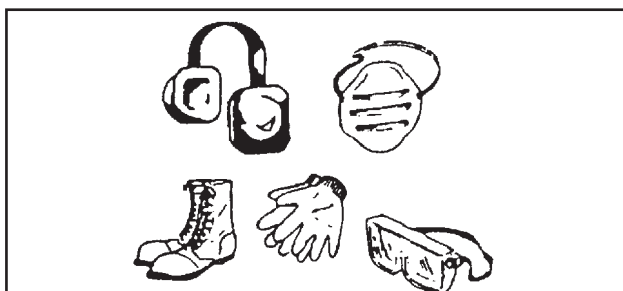

## KLEDING

- Draag nauwsluitende en stevige kleding.
- Draag een lange broek, nooit een KORTE BROEK. Draag geen loszittende kledingstukken, sjaals, dasen, juwelen of andere voorwerpen die kunnen worden opgezogen of gegrepen door de ventilator.
- Draag schoenen met antislipzolen. **DRAAG GEEN** schoenen met open punt en werk nooit blootsvoets.
- Draag schoenen met antislipzolen. **DRAAG GEEN** schoenen met open punt en werk nooit blootsvoets.
- Draag werkhandschoenen van een antislipmateriaal om een betere grip te hebben op de handgrepen. De handschoenen verminderen ook de overdracht van trillingen in uw handen.

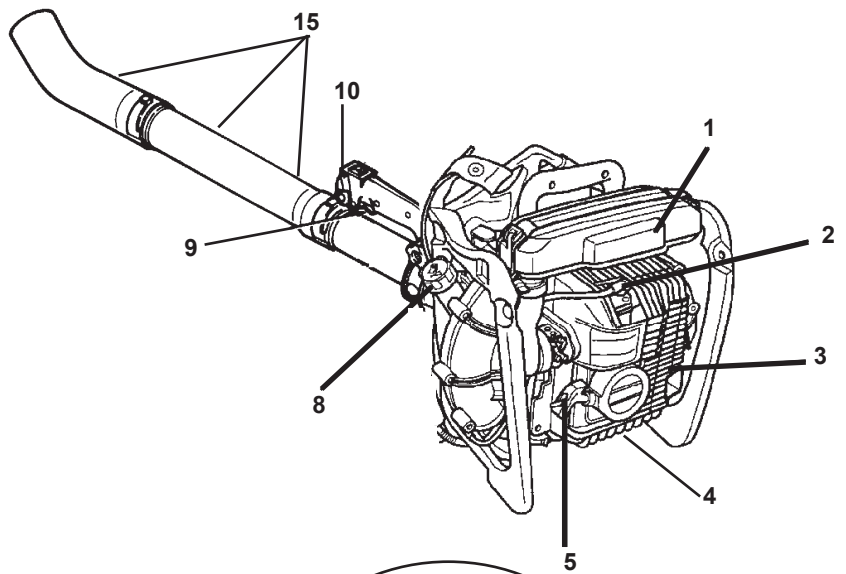

## BESCHRIJVING

### INHOUD

- 1- Motorblok
- 1- Complete blaaspijp
- 1- Gebruiksaanwijzing
- 2- Bevestigingsbeugels met schroef
- 1- Kabelspanner
- 1- Bougiesleutel

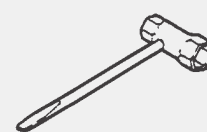
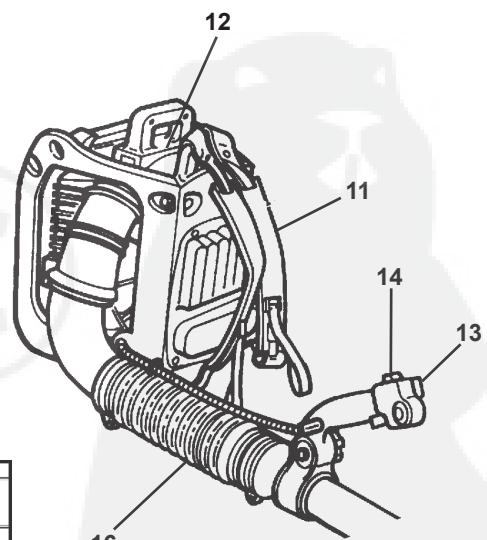
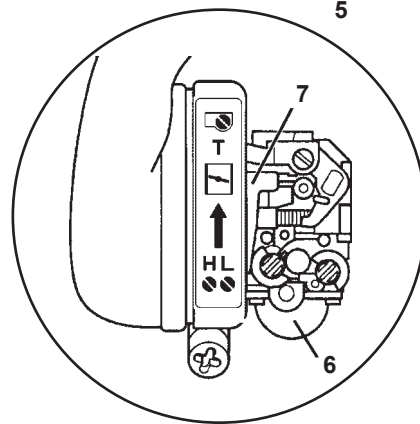

## BESCHRIJVING

1. **LUCHTFILTER** - Bevat vervangbare filterelementen.
2. **BOUGIE** - Produceert de vonk die het brandstofmengsel doet ontsteken. Op de LN-modellen bevindt de bougie zich onder de motorkap.
3. **UITLAAT/VONKENVANGER** - De uitlaat/vonkenvanger dempt het geluid van de verbrandingsmotor. De vonkenvanger voorkomt rondvliegende gloeiende koolstofdeeltjes die de uitlaat verlaten.
4. **SERIENUMMER** - Bevindt zich onder de machine, onder het starterhuis. Vermeldt het type en het serienummer van de machine.
5. **TREKSTARHENDEL** - Trek langzaam aan de hendel tot de starter inkoppelt. Laat de hendel vervolgens langzaam terugkeren. LAAT DE HENDEL NIET LOS aangezien dat de machine kan beschadigen
6. **BENZINEAANZUIGPOMP** - Gebruik de benzineaanzuigpomp voor het starten van de motor om verse brandstof naar de carburateur te pompen en de lucht en oude brandstof uit de carburateur te verwijderen. Herhaal dat 3 tot 4 keer tot de brandstof zichtbaar is in de brandstofretourleiding.
7. **CHOKEHENDEL** - Deze bevindt zich langs de kant van de luchtfilter. Druk de hendel naar beneden om de choke te sluiten (startpositie) en voor een noodstop. Trek de hendel omhoog om de choke te openen (bedrijfspositie).
8. **TANKDOP** - Sluit de brandstoftank waterdicht af.

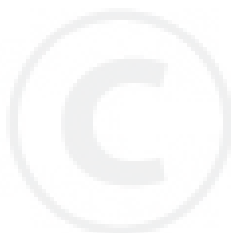

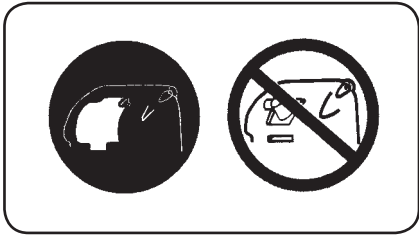

P/N 89061721260

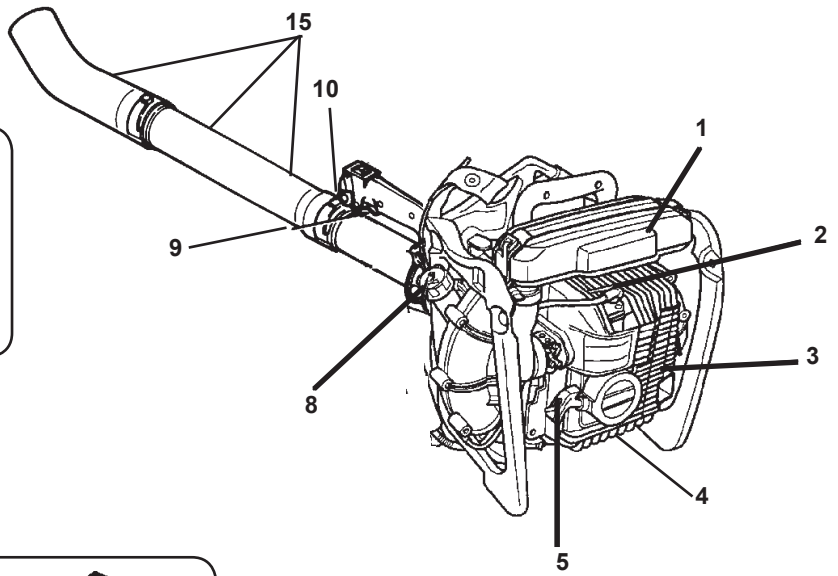

P/N 89016009461

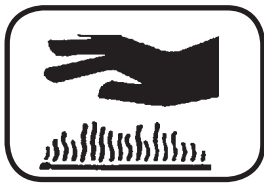

P/N 89016006361

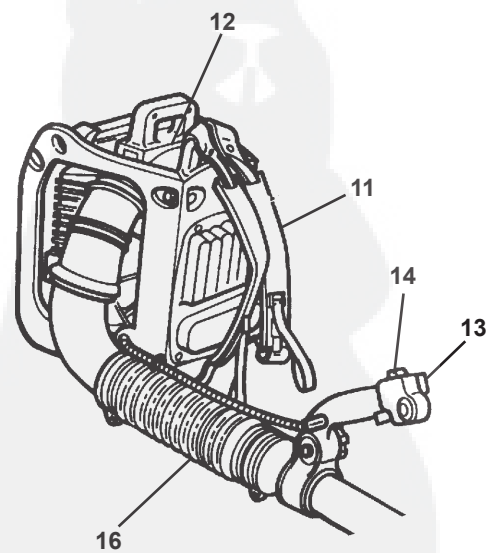
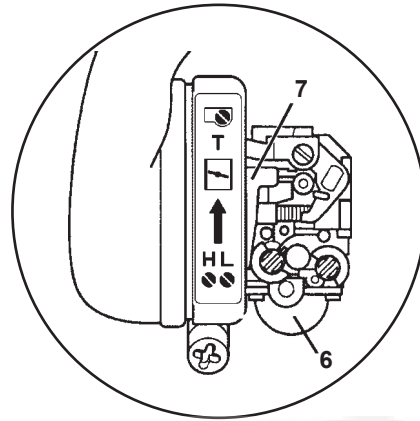



## BESCHRIJVING

9. **GASHENDEL** - Een veer doet hem terugkeren in de leeglooppositie wanneer hij wordt losgelaten en de gaspositiehendel niet is ingedrukt.
10. **GASPOSITIEHENDEL** - Naar achter trekken om het motortoerental te verhogen. De gekozen positie wordt gehandhaafd door wrijvingsringen.
11. **BLAASPIJPEN** - Met draaivergrendeling.
12. **VEILIGHEIDSLABEL** - Bevat belangrijke veiligheidsinstructies.
13. **DRAAGHARNAS** - Om de machine op te hangen aan de schouders van de gebruiker. De riemen zijn verstelbaar.
14. **GEINTEGREERDE HANDGRIEP** - Met instelbare schuine stand. Ergonomisch ontwerp met alle bedieningselementen op één plaats.
15. **SOEPELE PIJP** - Voor een maximale bewegingsvrijheid en een gebruik in alle richtingen.
16. **AAN/UIT-SCHAKELAAR** - Op de handgreep ondergebrachte schuifschakelaar. Naar voren duwen om in te schakelen, naar achter trekken om uit te schakelen.

## ASSEMBLAGE

### INSTALLATIE VAN DE PIJPEN

1. Plaats de geleidingsring loodrecht op de klem van het elleboogstuk en draai hem vervolgens tot hij volledig vastgekoppeld is op de klem.

#### OPMERKING

De klem met de kabelgeleidingsring wordt bevestigd aan het gebogen uiteinde van het soepele pijpstuk.

2. Monteer de klemmen (A, A') op de beide uiteinden van het soepele pijpstuk.

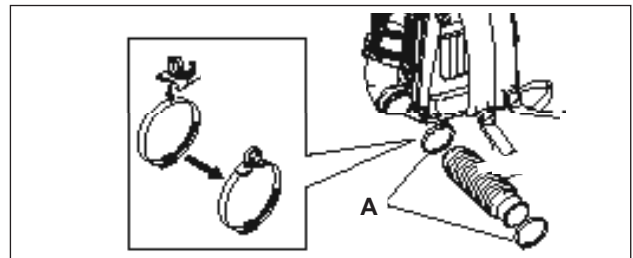

3. Steek het draaiende rechte pijpstuk in het soepele pijpstuk en draai de klem (A') vast.

#### OPMERKING

Vergewis u ervan dat de gaskabel niet verdraaid is alvorens de handgreep te installeren.

4. Draai knop (B) los. Breng de keep van de handgreep tegenover de uitsteeksels (C). Installeer de handgreep op het draaiende pijpstuk (D).
5. Bevestig de soepele pijp aan het elleboogstuk van de blazer. Breng de geleidingsring aan binnenin de soepele pijp (langs de kant van de blazer) en draai de klem aan.

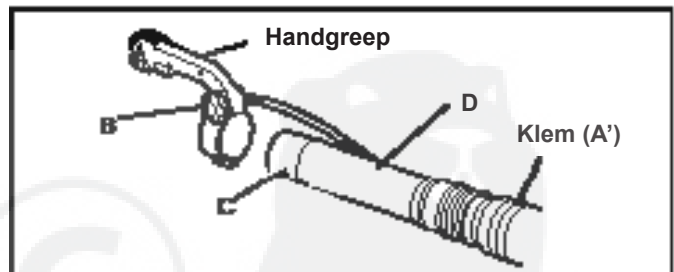

6. Bevestig de gaskabel in de geleidingsring van de kabel.

7. Zet de handgreep in de vereiste stand. Druk op de knop (B) met de hand.

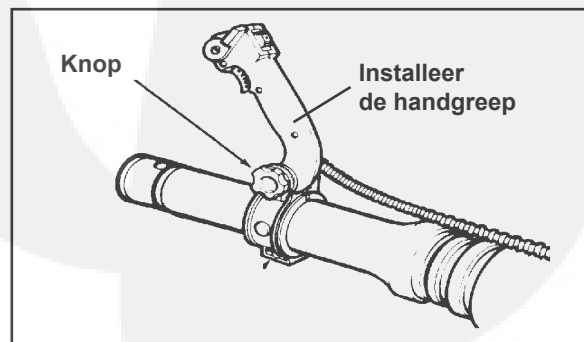
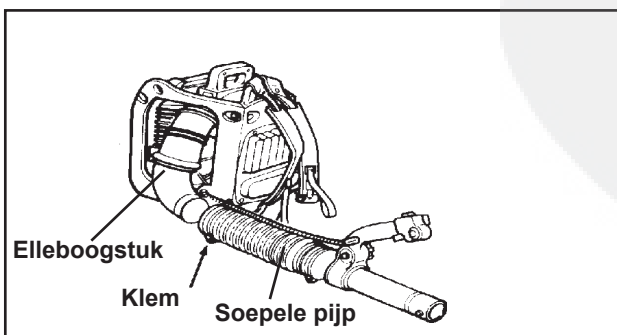

8. Bevestig het rechte pijpstuk aan het draaiende pijpstuk door aan het rechte pijpstuk te draaien om het te vergrendelen. Doe hetzelfde om het gebogen pijpstuk aan het rechte pijpstuk te bevestigen.

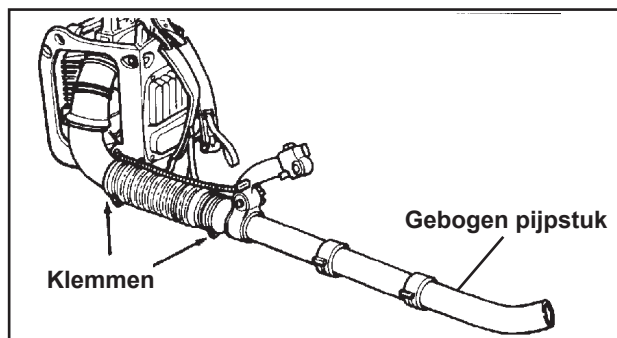
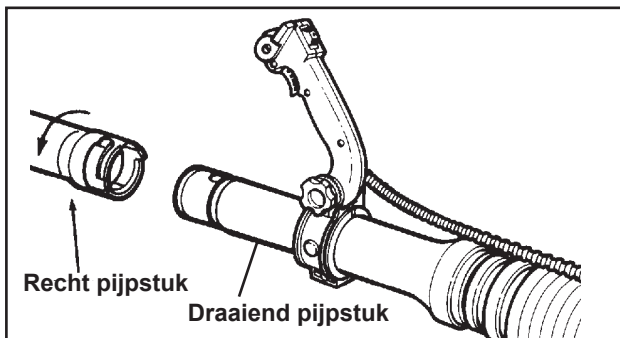

9. Vergewis u ervan dat alle klemmen stevig zijn aangedraaid.

## WERKING

### BRANDSTOF

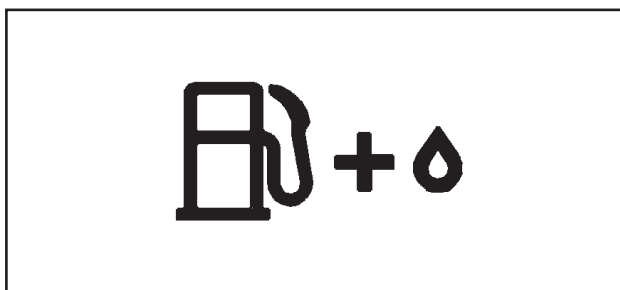

- De brandstof is een mengsel van **Super loodvrij 95 (uitsluitend)**, en minerale of half-synthetische olie die speciaal is bestemd voor luchtgekoelde 2-taktmotoren, van een bekend merk. Gebruik geen brandstof die brandspiritus bevat of brandstof met meer dan 10 % ethylalcohol.
- Een tweetaktmotorolie die voldoet aan de norm ISO-L-EGD (ISO/CD 13738), JASO FC/FD en tweetaktolie ECHO Premium 50 : 1. Maak een correct mengsel van 50 : 1 (2 %).

### WAARSCHUWING GEVAAR

Brandstof is HEEL brandbaar. Wees uiterst voorzichtig bij het mengen, het opbergen of het behandelen van brandstof ter voorkoming van ernstige lichamelijke letsels.

- Gebruik een goedgekeurde jerrycan.
- NIET ROKEN in de nabijheid van brandstof.
- De brandstof NIET benaderen met vlammen of vonken.
- Het is mogelijk dat gesloten brandstoftanks/jerrycans onder druk staan. Draai hun dop daarom altijd langzaam los om de druk geleidelijk te laten ontsnappen.
- Vul de brandstoftank van een machine NOOIT wanneer de motor WARM is of draait!

- Vul de brandstoftank nooit tot boven de markering die het maximumvulpeil aangeeft. Veeg eventuele gemorste brandstof onmiddellijk op.
- Vul NOOIT brandstof bij wanneer u zich binnen in een gebouw bevindt. Doet dat ALTIJD buiten boven de blote aarde.
- Draai de dop van de brandstoftank en de dop van de jerrycan goed dicht na het bijvullen van brandstof.
- Zoek naar eventuele brandstoflekken. In geval van een lek mag u de machine niet starten noch gebruiken zolang het lek niet werd gerepareerd.
- Veeg eventueel gemorste brandstof op. Het is verboden de brandstoftank te vullen tot boven de opstaande rand van de tank. (Bovenrand van de opstaande rand van de tank.)
- Verwijder u minstens 3 m van de plaats waar u brandstof hebt bijgevuld alvorens de motor te starten.

- Meng de brandstof niet rechtstreeks in de tank van de machine.
- Zorg ervoor dat u geen brandstof of olie morst. Vergeet eventuele brandstofsporen nooit op te vegen.
- Ga voorzichtig om met benzine, het is een licht ontvlambaar product.
- Bewaar benzine altijd in een daarvoor bestemde bus.

#### OPMERKING

Brandstof verouderd tijdens de bewaring. Meng nooit meer brandstof dan u nodig hebt voor dertig (30) dagen. Maak het mengsel niet rechtstreeks in de tank van de machine.

## BEHANDELING VAN BRANDSTOF

**LET OP  GEVAAR**  
**BEHANDEL DE BRANDSTOF VOORZICHTIG. ZE IS BIJZONDER ONTVLAMBAAR. LEEF DE ONDERSTAANDE REGELS NA TER VOORKOMING VAN BRAND OF EXPLOSIES, DIE TOT ERNSTIGE OF DODELIJKE ONGEVALLLEN Zouden KUNNEN LEIDEN.**

- Gebruik altijd een goedgekeurde jerrycan voor de veiligheid.
- Rook niet in de buurt van de brandstof of houd de brandstof uit de buurt van vlammen of vonken.

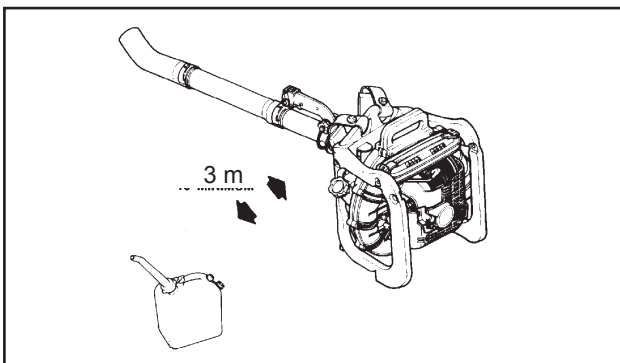

- Het bijvullen van brandstof moet altijd buiten gebeuren. Vul nooit brandstof bij wanneer u zich binnen in een gebouw bevindt.
- Vul nooit brandstof bij wanneer de motor draait of nog warm is.

- Draai de dop altijd langzaam los om eventuele druk in de tank voorzichtig te laten ontsnappen.
- Veeg na het vullen eventuele gemorste benzine op.
- Draai de dop van de tank en die van de jerrycan altijd goed dicht.
- Verwijder u minstens 3 m van de plaats waar u brandstof hebt bijgevuld en ga na of er geen lekken zijn alvorens de motor te starten.
- Bewaar de brandstof in een geschikte jerrycan.
- Berg de machine nooit op met brandstof in de tank - een brandstoflek zou een brand kunnen veroorzaken.
- Berg de brandstof op in een goed geventileerd en niet bewoond gebouw, ver uit de buurt van vonken of vlammen.

## STARTEN VAN DE KOUDE MOTOR

1. Zet de schakelaar in de stand "START/RUN".
2. Zet de gashendel in de stand LEEGLOOP.

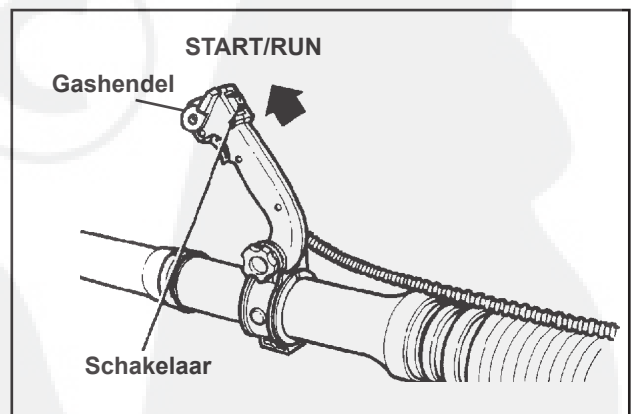

3. Duw op de benzineaanzuigpomp tot de brandstof zichtbaar wordt in de transparante brandstofretourleiding.

#### BELANGRIJK

De benzineaanzuigpomp of de brandstofretourleiding hoeven niet gevuld te zijn met brandstof. Het volstaat wanneer er een beetje brandstof zichtbaar is om de blazer te starten en te gebruiken.

4. Zet de choke in de stand "koude start" en trek aan het startkoord tot de eerste ontploffing van de motor plaatsvindt.
5. Duw de chokehendel naar beneden in de stand "Run". Start de motor indien nodig opnieuw. Laat de motor enkele minuten warmlopen alvorens de machine te gebruiken.

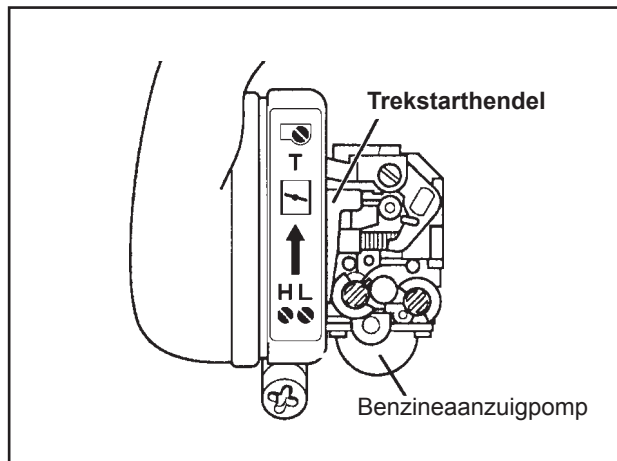

#### BELANGRIJK

Trekstarthendel: geef korte rukken aan de helft of twee derden van het koord. Laat de hendel nooit met geweld terugschieten. Houd de machine altijd stevig vast.

#### BELANGRIJK

Controleer dagelijks of de moeren, bouten en schroeven goed zijn aangedraaid.

### STARTEN VAN DE WARME MOTOR

1. Wanneer de brandstoftank niet leeg is, zet u de schakelaar in de stand "START/RUN". Zet de gashendel in de stand LEEGLOOP. Trek 1 tot 3 keer aan het startkoord om de motor te starten. Maak geen gebruik van de choke.
2. Wanneer de tank leeg is, doe u ze vol en drukt u op de benzineaanzuigpomp (tot de brandstof zichtbaar is in de transparante retourleiding) en trekt u aan het startkoord. Maak geen gebruik van de choke.

#### OPMERKING

Wanneer de motor niet wil starten nadat u 3 drie keer aan het startkoord hebt getrokken, volgt u de procedure voor het starten van een koude motor.

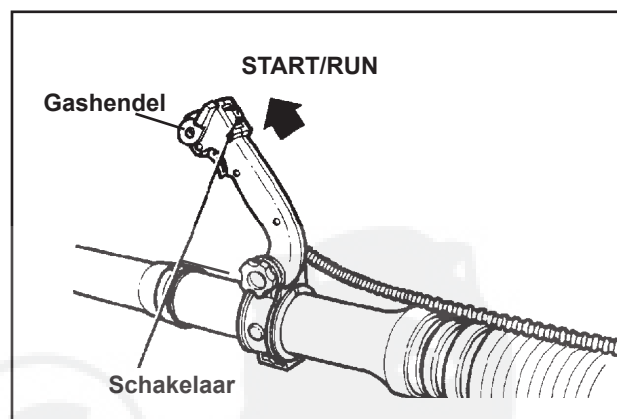

### STOPPEN VAN DE MOTOR

1. Beweeg de gaspositiehendel naar voren of naar boven in de leegloopstand en laat de motor enkele minuten in leeglooptoerental draaien.
2. Zet de aan/uit-schakelaar in de stand "STOP".

#### LET OP GEVAAR

WANNEER DE MOTOR NIET WIL STOPPEN, SLUIT U DE CHOKE DOOR DE HENDEL NAAR BENEDEN TE BEWEGEN OM DE MOTOR TE DOEN AFSLAAN.

CONTROLEER EN REPAREER DE SCHAKELAAR ALVORENS DE BLAZER OPNIEUW TE GEBRUIKEN.

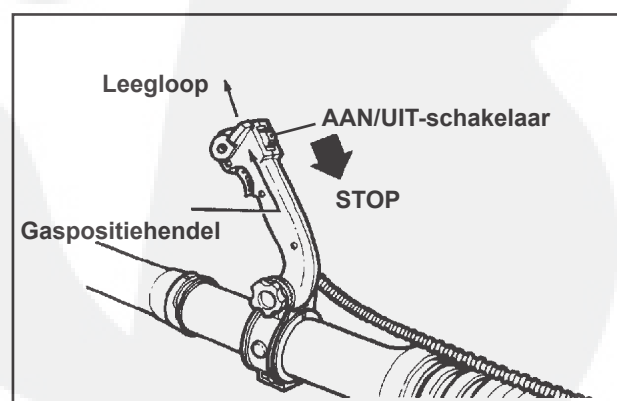

## WERKING VAN DE BLAZER

### LET OP GEVAAR

- DRAAG ALTIJD EEN BESCHERMBRIL EN EEN STOFMASKER. (LEES DE VEILIGHEIDSVORSCHRIFTEN AANDACHTIG.)
- RICHT DE PIJP VAN DE BLAZER NOOIT OP PERSONEN OF DIEREN.

### OPMERKING

Alvorens de blazer te starten, dient u na te gaan of de gaskabel tussen het elleboogstuk en het frame loopt en over de bovenkant van het soepele pijpstuk.

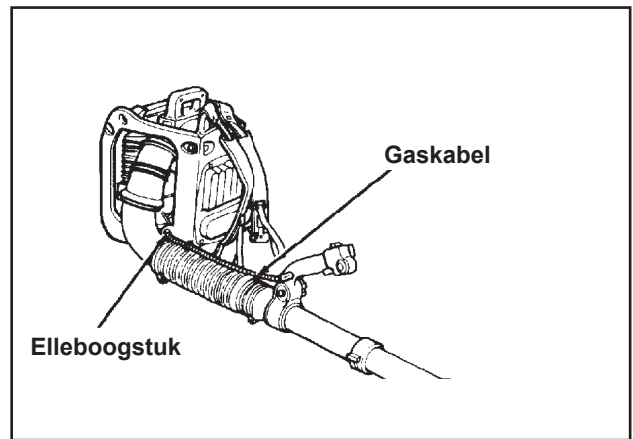

1. Gebruik een laag toerental om bladeren weg te blazen van een gazon of een bloemperk.
2. Een hoger toerental kan nodig zijn om gras en bladeren van trottoirs, terrassen en paden af te blazen.
3. Gebruik het maximale toerental om grind, vuil, sneeuw of flessen weg te blazen van straten of parkeerplaatsen.

### OPMERKING

Gebruik geen hoger toerental dan nodig is voor de uit te voeren taak. Denk eraan dat de machine meer lawaai maakt naarmate het toerental toeneemt. Beperk het opwaaien van stof door een laag toerental te gebruiken en door het weg te blazen afval indien nodig te bevochtigen.

Wees redelijk en gedraag u als een goede buur: houd uw vuil op uw eigen terrein!

## VERMINDER HET RISICO VAN ONGEVALLEN

- Controleer de windrichting alvorens de machine te starten. Vermijd het blazen in de richting van open deuren en ramen, auto's, dieren of kinderen en, in het algemeen, alles wat hinder kan ondervinden van een stofwolk of rondvliegende bladeren en afval.
- Gebruik het volledige pijpverlengstuk zodat de luchtstroom zich dicht bij de grond bevindt. Op die manier is het werk doeltreffender en wordt er minder stof opgevaaid.

- In een stoffige omgeving is het raadzaam de grond nat te maken alvorens te blazen.
- Ruim alles op na het werk. Blaas geen vuil op het terrein van uw burens. Verzamel al het afval en werp het in een vuilnisbak.

## LEIDRAAD VOOR ONDERHOUD EN VERZORGING

ELEMENT	ONDERHOUD	PAGINA	VOOR GEBRUIK	IEDERE MAAND
Luchtfilter	Inspecteren/vervangen	33	•	
Brandstoffilter	Inspecteren/reinigen/vervangen	41		•
Brandstofleidingen	Inspecteren	-		•
Bougie	Inspecteren/reinigen/afstellen/ vervangen	38		•
Carburateur	Afstellen/vervangen en afstellen	34 - 37		•
Koelkring	Inspecteren/reinigen	39	•	
Uitlaat (vonkenvanger)	Inspecteren/vastzetten/reinigen	40		•
Startkoord	Inspecteren/vervangen	-		•
Brandstofkring	Inspecteren/repareren	-	•	
Schroeven, bouten en moeren	Inspecteren, aandraaien/vervangen	-	•	

**BELANGRIJK :** De vermelde onderhoudsintervallen zijn maximumintervallen. De frequentie van het onderhoud moet worden bepaald op basis van het concrete gebruik en uw persoonlijke ervaring.

### REINIGEN VAN DE LUCHTFILTER

#### OPMERKING

Reinig de luchtfilter voor ieder gebruik.

1. Doe de choke dicht, verwijder het deksel van de luchtfilter en verwijder de filter.
2. Verwijder stof met een borstel. Was de filter niet uit.
3. Breng de filter en vervolgens het deksel opnieuw aan.

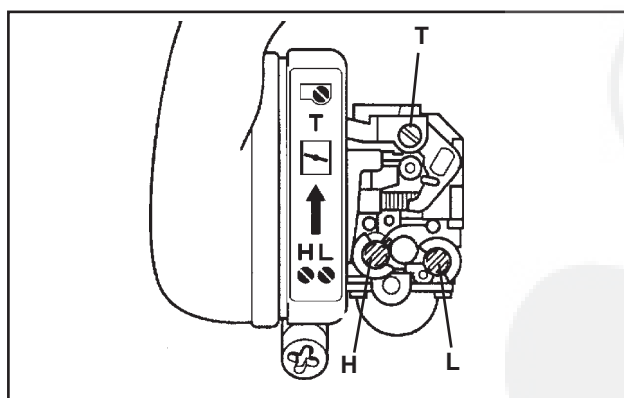
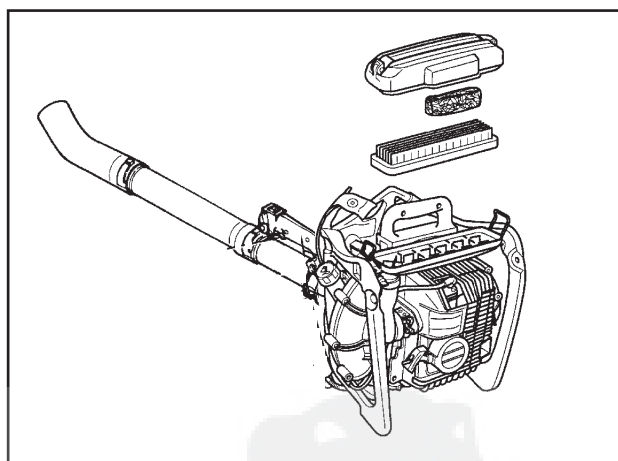

### AFSTELLEN VAN DE CARBURATEUR ALGEMENE INSTRUCTIES

#### OPMERKING

Wijzig de afstelling van de carburateur alleen als het noodzakelijk blijkt. Neem in geval van carburateurproblemen contact op met uw dealer-reparateur. Voer de afstelling altijd uit met geïnstalleerde blaaspippen.

#### STELSCHROEF

Leegloopstelschroef; T

Regelt het leeglooptoerental.

Schroef voor laag toerental; L

Regelt de mengselhoeveelheid bij een laag toerental en zorgt voor de toevoer van een extra hoeveelheid om het toerental op te voeren.

Schroef voor hoog toerental; H

Regelt de mengselhoeveelheid bij een maximaal toerental.

## ALVORENS AF TE STELLEN

Ga na of:

- de luchtfilter schoon en correct geïnstalleerd is.
- de vonkenvanger-en de uitlaatopening niet worden belemmerd door koolstofafzettingen.
- de blaaspijpen geïnstalleerd zijn.

## EERSTE AFSTELLING

1. Bij stilstaande motor draait u de schroef voor een HOOG toerental (H) linksom tot aan de aanslag.
2. Draai de schroef voor een LAAG toerental (L) tot precies half-weg tussen de aanslagen.
3. Draai aan de leegloopschroef (T) tot de punt van de schroef de gasklepplaat net raakt; draai de schroef vervolgens drie (3) slagen rechtsom.

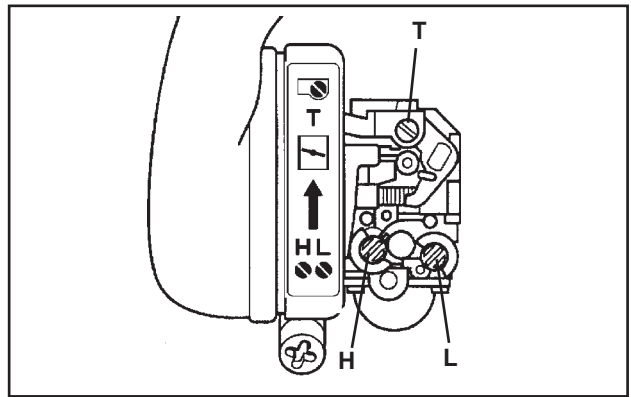

## UITEINDELIJKE AFSTELLING

### BELANGRIJK

Begrenzers voorkomen het overschrijden van de uitlaatlimieten en te rijke mengsels, maar niet te arme mengsels, die motorstoringen kunnen veroorzaken. Overschrijd de aanbevolen instelling voor het hoge toerental niet tijdens het gebruik, noch gedurende lange perioden tijdens het afstellen.

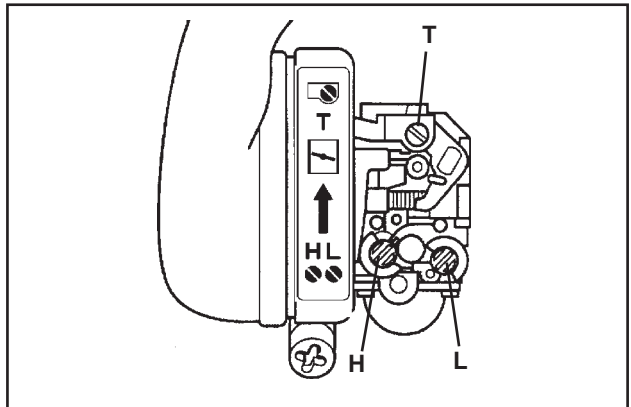

1. Start de motor, laat hem gedurende één minuut met leeglooptoerental draaien.
2. Voltooi het opwarmen van de motor door hem met volgas te laten draaien gedurende 5 minuten, waarbij u de choke twee keer bedient om de lucht uit de kamers van de carburateur te verwijderen.
3. Laat de motor met leeglooptoerental draaien en geef gas om na te gaan of de overgang van leegloop naar hoog toerental soepel verloopt; wanneer de motor aarzelt, draait u de schroef voor een LAAG toerental (L) telkens 1/8 slag linksom tot het opvoeren van het toerental soepel verloopt.
4. Regel de leegloopstelschroef (T) op 2.300 - 3.200 omw/min met behulp van een toerenteller.

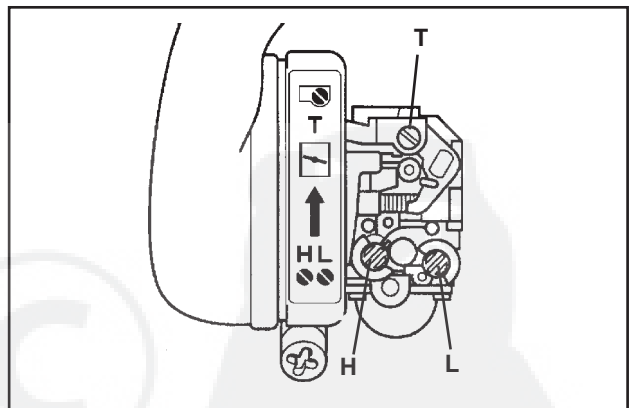

### OPMERKING

Neem in geval van carburateurproblemen contact op met uw dealer of verkoper.

## ONTSTEKINGSBOUGIE

1. Controleer de elektrodeafstand die tussen 0,6 en 0,7 mm moet bedragen.
2. Controleer de slijtagetoestand van de elektrode.
3. Controleer of de isolator geen oliesporen of andere aanslag vertoont.
4. Vervang de bougie indien nodig, draai hem aan met een aanhaalmoment van 15 tot 17 N·m (van 150 tot 170 kgf·cm).

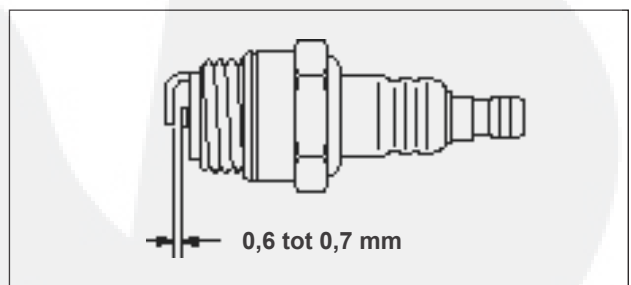

### OPMERKING

Draai de ontstekingsbougie niet te vast aan.

## ONDERHOUD VAN DE KOELKRING

### OPMERKING

- Om de bedrijfstemperaturen van de motor constant te houden, moet de koellucht vrij over de ribben van de cilinder kunnen gaan. Deze luchtstroom koelt de verbrandingswarmte.
- Een normaal onderhoud bestaat uit het vrijmaken van de koeltoegangen en het reinigen van de koelribben van de cilinder. Iedere storing veroorzaakt door een gebrekkig onderhoud wordt niet gedekt door de garantie.

Onder de volgende omstandigheden kan de motor oververhit raken en vastlopen:

- belemmering van de luchtinlaat waardoor de koellucht de cilinder niet kan bereiken of
- ophoping van stof en gras langs de buitenkant van de cilinder. Dat isoleert de motor waardoor de warmte niet kan worden afgevoerd.

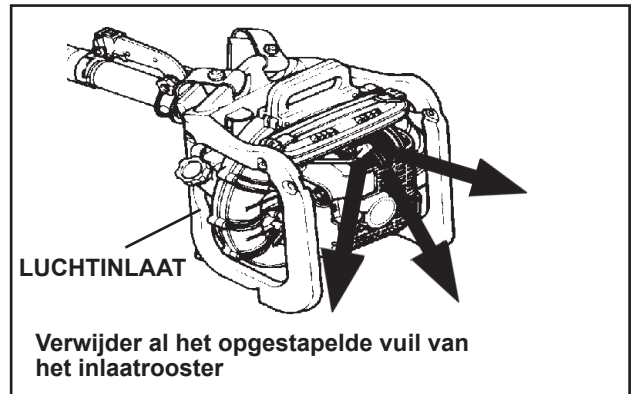

## REINIGEN VAN DE UITLAAT

### OPMERKING

Koolstofaanslag op de uitlaatopening en de uitlaat kunnen het rendement van de motor doen afnemen en tot oververhitting leiden. Controleer de uitlaatopening en het vonkenscherm.

1. Verwijder de bougie en de motorkap (5 schroeven).
2. Verwijder de uitlaat en de uitlaatpakking.
3. Verwijder het deksel van de vonkenvanger, de pakkingen en het vonkenvangerscherm van de uitlaat. Vervang het scherm wanneer het verstopt is met koolstofaanslag.

4. Monteer de onderdelen opnieuw in de omgekeerde volgorde.

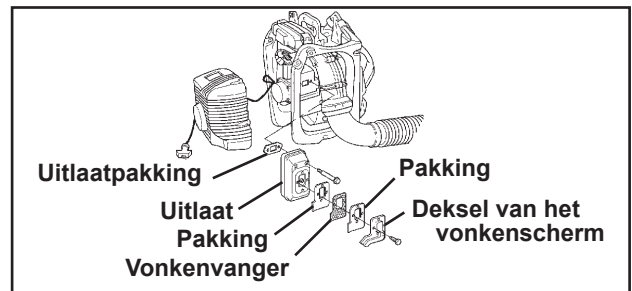

## VERVANGEN VAN DE BRANDSTOFFILTER

### OPMERKING

Wanneer de brandstoffilter vuil is, kan dat ertoe leiden dat de motor moeilijk start of minder goed werkt.

1. Gebruik een ijzerdraad om de brandstoffilter los te maken via de vulopening van de tank.
2. Verwijder de filter uit de kring.
3. Installeer een nieuwe filter.

### OPMERKING

Zorg ervoor dat de brandstoftank schoon blijft en dat er geen vuil in terechtkomt.

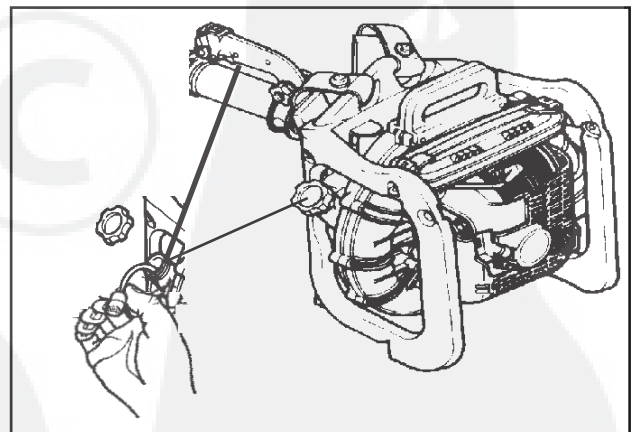



## VERHELPELEN VAN STORINGEN

Probleem			Oorzaak	Remedie
Motor - start moeilijk - start niet				
Motor draait	Benzine in de carbureteur	Geen benzine in de carbureteur	<ul style="list-style-type: none"> <li>• Brandstoffilter vuil</li> <li>• Brandstofkring vuil</li> <li>• Carbureteur</li> </ul>	<ul style="list-style-type: none"> <li>• Reinigen/vervangen</li> <li>• Reinigen</li> <li>• Raadpleeg uw ECHO-dealer</li> </ul>
	Benzine in de cilinder	Geen benzine in de cilinder  Benzine loopt op uitlaat	<ul style="list-style-type: none"> <li>• Carbureteur</li> <li>• Te rijk mengsel</li> </ul>	<ul style="list-style-type: none"> <li>• Raadpleeg uw ECHO-dealer</li> <li>• Choke openen</li> <li>• Reinigen/filter vervangen</li> <li>• Carbureteur afstellen</li> <li>• Raadpleeg uw ECHO-dealer</li> </ul>
	Bougiekabel produceert een vonk	Bougiekabel produceert geen vonk	<ul style="list-style-type: none"> <li>• Geen ontstekingscontact</li> <li>• Elektrische storing</li> </ul>	<ul style="list-style-type: none"> <li>• Schakel het contact in</li> <li>• Raadpleeg uw ECHO-dealer</li> </ul>
	Bougie produceert vonk	Bougie produceert geen vonk	<ul style="list-style-type: none"> <li>• Verkeerde elektrodeafstand</li> <li>• Bougie bedekt met koolstofaanslag</li> <li>• Bougie vochtig</li> <li>• Bougie defect</li> </ul>	<ul style="list-style-type: none"> <li>• Stel een afstand van 0,6 tot 0,7 mm in</li> <li>• Reinigen/vervangen</li> <li>• Reinigen/vervangen</li> <li>• Vervang bougie</li> </ul>
Motor draait niet			<ul style="list-style-type: none"> <li>• Inwendig probleem</li> </ul>	<ul style="list-style-type: none"> <li>• Raadpleeg uw ECHO-dealer</li> </ul>
Motor draait	Valt stil of hapert bij het gas geven		<ul style="list-style-type: none"> <li>• LuchtfILTER vuil</li> <li>• Brandstoffilter vuil</li> <li>• Ontluchtingsnippel verstopt</li> <li>• Bougie</li> <li>• Carbureteur</li> <li>• Koelkring verstopt</li> <li>• Uitlaat/vonkenvanger verstopt</li> </ul>	<ul style="list-style-type: none"> <li>• Reinigen/vervangen</li> <li>• Reinigen/vervangen</li> <li>• Ontstoppen</li> <li>• Reinigen en afstellen/vervangen</li> <li>• Afstellen</li> <li>• Reinigen</li> <li>• Reinigen</li> </ul>
Motor werkt goed	De blazer werkt niet, werkt zwak of werkt onregelmatig		<ul style="list-style-type: none"> <li>• Blaaspijp verstopt, los of beschadigd</li> </ul>	<ul style="list-style-type: none"> <li>• Ontstoppen</li> <li>• Aandraaien</li> <li>• Vervangen</li> </ul>

**LET OP  GEVAAR**

**ALLE ONDERHOUDSINGREPEN AAN DE BLAZER DIE NIET STAAN VERMELD IN DE HANDLEIDING MOETEN WORDEN UITGEVOERD DOOR GESPECIALISEERD PERSONEEL.**

## OPBERGEN

### LANGDURIG OPBERGEN (MEER DAN 60 DAGEN)

Wanneer u uw machine voor een langere periode (60 dagen of meer) wenst op te bergen, dient u de volgende beschermingsmaatregelen te treffen:

1. Berg het toestel op op een droge en stofvrije plaats, buiten het bereik van kinderen en om het even welke andere onbevoegde personen.

**LET OP ⚠ GEVAAR**  
**BERG DE MACHINE NIET OP IN EEN LOKAAL**  
**WAAR DE BENZINEDAMPEN ZICH KUNNEN**  
**OPHOPEN OF KUNNEN WORDEN ONTSTOKEN**  
**DOOR EEN VLAM OF VONKEN.**

- B. Trek 2 of 3 keer aan het startkoord om de olie in de motor te verspreiden.
- C. Kijk door de bougieopening om de positie van de zuiger te bepalen. Trek voorzichtig aan het startkoord tot de zuiger het hoogste punt van zijn slag heeft bereikt en laat hem in die positie staan.

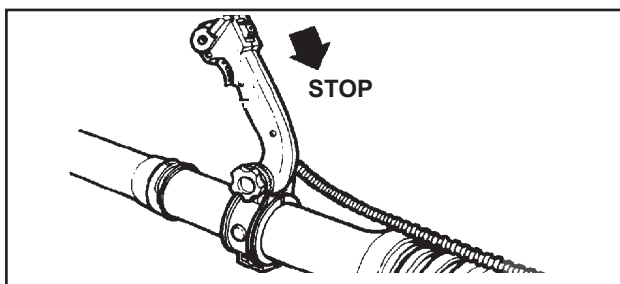

2. Druk de aan/uit-schakelaar naar beneden in de stand STOP.
3. Reinig de buitenkant en verwijder alle vet, olie en vuil(deeltjes).
4. Voer alle periodieke smeringen en onderhoudsingenrepen uit.
5. Draai al de bouten en moeren aan.
6. Laat de brandstoftank helemaal leeg en trek verschillende keren aan het startkoord om de carburateur te ledigen.
7. Verwijder de bougie en giet via de bougieopening een halve lepel verse en schone olie voor tweetaktmotoren in de cilinder.
  - A. Leg een schone doek op de bougieopening.

8. Installeer de bougie (sluit de ontstekingskabel niet aan).
9. Demonteer de blaaspijpen.













#### OPMERKING

- Bewaar deze gebruiksaanwijzing voor latere raadpleging.
- Wanneer deze gebruiksaanwijzing onbruikbaar is geworden of verloren is geraakt, dient u een nieuwe te kopen bij uw ECHO-dealer.
- Bezorg de gebruiksaanwijzing en de veiligheidsvoorschriften aan alle gebruikers.

## KENMERKEN

<b>Afmetingen:</b> zonder de pijpen Lengte x Breedte x Hoogte Gewicht	mm kg	325 x 460 x 435 11,0
<b>Motor :</b> Type Cilinderinhoud ZAMA-membraancarburateur Ontsteking Ontstekingsbougie Trekstarter	mL (cm <sup>3</sup> )	Luchtgekoelde éencilindertweetaktmotor 44,0 met ontluchting Magneetontsteking - CDI-systeem NGK BPMR 7A Met automatische terugkeer
<b>Maximum luchtvolume :</b> met gebogen pijp	m <sup>3</sup> /min	9,5
<b>Brandstof :</b>  Olie  Percentage		<b>Super loodvrij 95 (uitsluitend).</b> Gebruik geen brandstof die brandspiritus bevat of brandstof met meer dan 10% ethylalcohol. Speciale olie voor luchtgekoelde 2-taktmotoren, van een bekend merk. Een tweetaktmotorolie die voldoet aan de norm ISO-L-EGD (ISO/CD 13738), JASO FC/FD en tweetaktolie ECHO Premium 50 : 1. 50 : 1 (2 %)
<b>Inhoud van de tank :</b>	L	1,8
<b>Geluidsdrukkniveau :</b> (volgens EN 27917) LpAav =	dB (A)	95
<b>Gewaarborgd geluidsdrukkniveau :</b> (2000/14/EC) Lwa =	dB (A)	104
<b>Trillingen:</b> (Volgens ISO 7916)	m/s <sup>2</sup>	3,5
<b>Hoogste toerental :</b>	omw/min	6200
<b>Leeglooptoerental :</b>	omw/min	van 2300 tot 3200

## LABELS EN SYMBOLEN

Vorm van het symbool	Symbool beschrijving / toepassing	Vorm van het symbool	Symbool beschrijving / toepassing
	LET OP ZIE HANDLEIDING		Benzine/olie-mengsel
	Ogen, oren en hoofd beschermen		Gevaar voor afknippen van vingers
	Noodstop		Gewaarborgd geluidsdrukkniveau
	Gloeïend oppervlak		Carburateurafstelling - Mengsel voor laag toerental
			Carburateurafstelling - Mengsel voor hoog toerental
	Benzineaanzuigpompknop		Carburateurafstelling - Leegloop
			Motor starten

# “CE”-VERKLARING VAN OVEREENSTEMMING

De ondergetekende fabrikant:

**YAMABIKO CORPORATION**  
7-2 SUEHIROCHO 1-CHOME  
OHME CITY ; TOKYO 198-8760  
JAPAN

verklaart dat de hieronder benoemde nieuwe machine:

## **DRAAGBARE BLAZER MET VERBRANDINGSMOTOR**

Merk : **ECHO**  
Type : **PB-46LN**

geassembleerd door de firma:

ECHO, INCORPORATED  
400 Oakwood Road  
Lake Zurich, Illinois 60047-1564  
U.S.A.

voldoet aan:

- \* de bepalingen met betrekking tot de toepassing van de richtlijn **98/37/EEG (1998)**
- \* de bepalingen met betrekking tot de toepassing van de richtlijn **2004/108/EEG** (gebruik van de geharmoniseerde normen **EN 50081-1, EN 50082-1, EN 55014 en EN 55022**)
- \* de bepalingen met betrekking tot de toepassing van de richtlijn **2002/88/EG**
- \* de bepalingen met betrekking tot de toepassing van de richtlijn **2000/14/EG**  
Conformiteit beoordeeld volgens de procedure van de **interne fabricagecontrole (BIJLAGE V)**  
Gemeten geluidsdrukkniveau : **101 dB(A)**  
Gewaarborgd geluidsdrukkniveau : **104 dB(A)**

Serienummer P29036004201 en volgende

Tokyo,  
1 oktober 2009

Erkende vertegenwoordiger Europa :  
Socit e Atlantic Bridge Limited  
Adres: Atlantic House, PO Box 4800,  
Earley, Reading RG5 4GB, United Kingdom

**YAMABIKO CORPORATION**

*Kazushige Oyuri*

**K. OYURI, ALGEMEEN DIRECTEUR**

**Mr. Philip Wicks**

**NL**

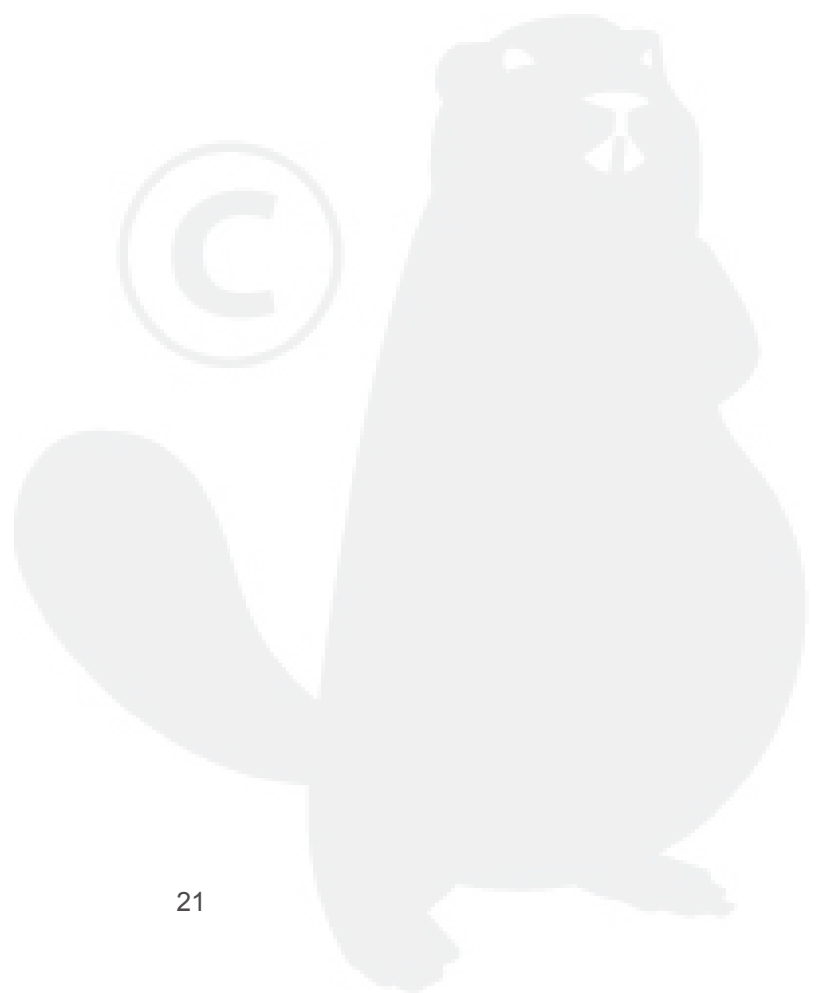

# YAMABIKO CORPORATION

7-2 SUEHIROCHO 1-CHOME, OHME, TOKYO 198-8760, JAPAN  
Tel: 81-428-32-6118. Fax: 81-428-32-6145.

**ECHO®**

