

2500386 (82LM61S)





2500386
82LM61S

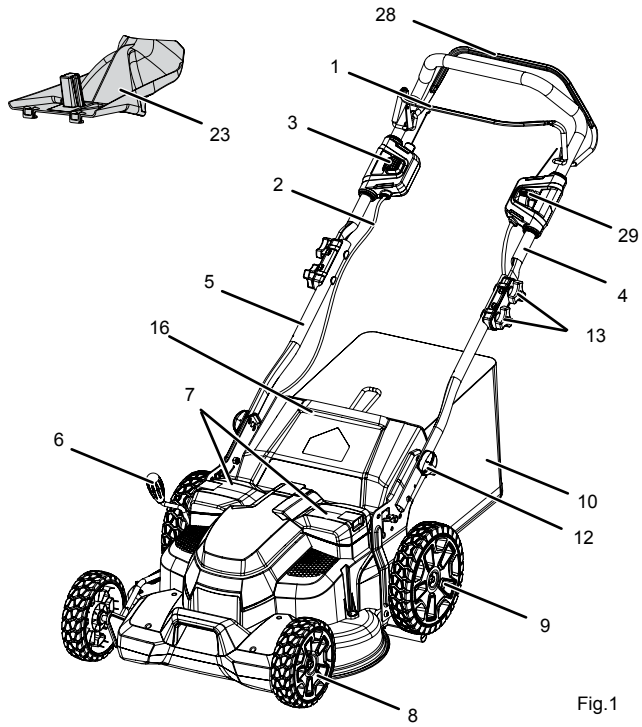

Fig.1

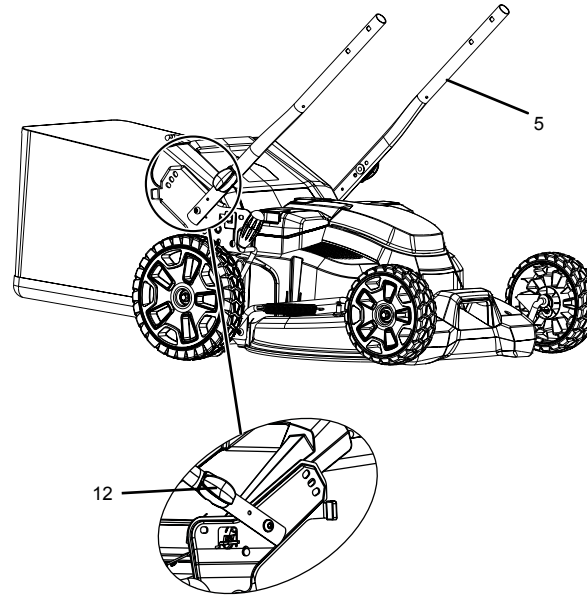

Fig.2

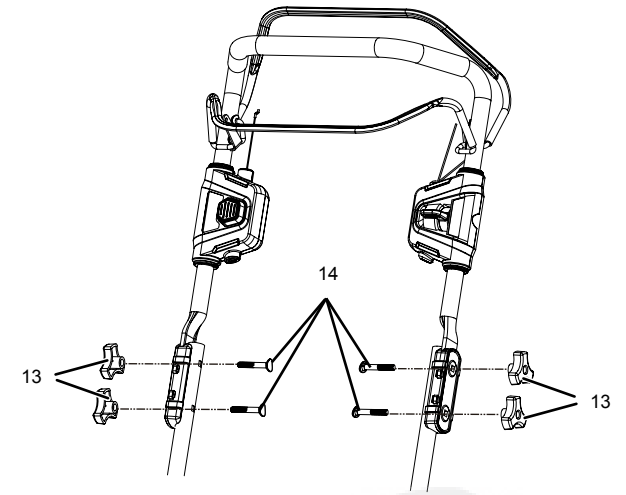

Fig.3

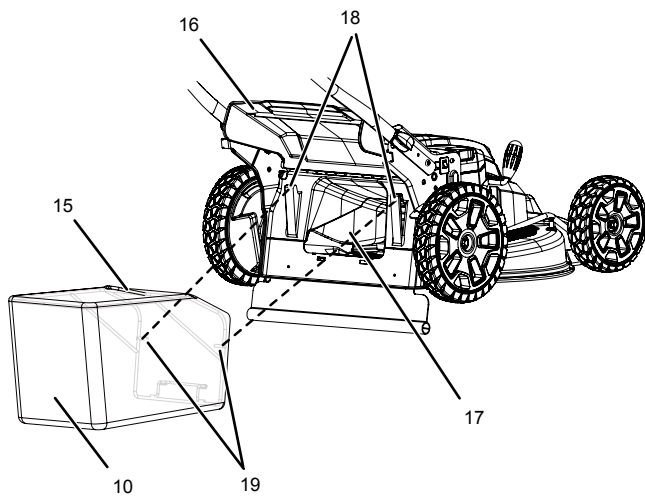

Fig.4

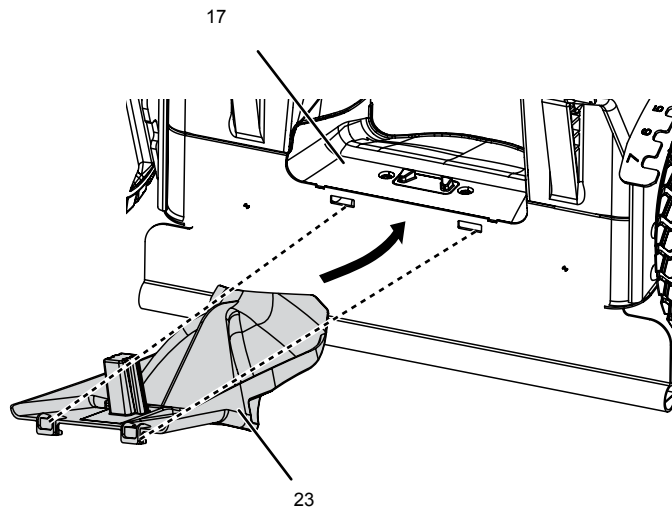

Fig.5

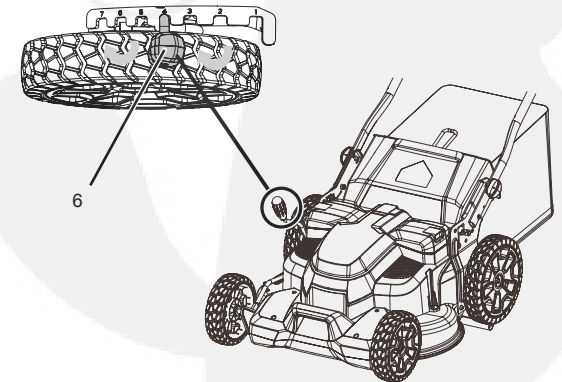

Fig.6



2500386
82LM61S

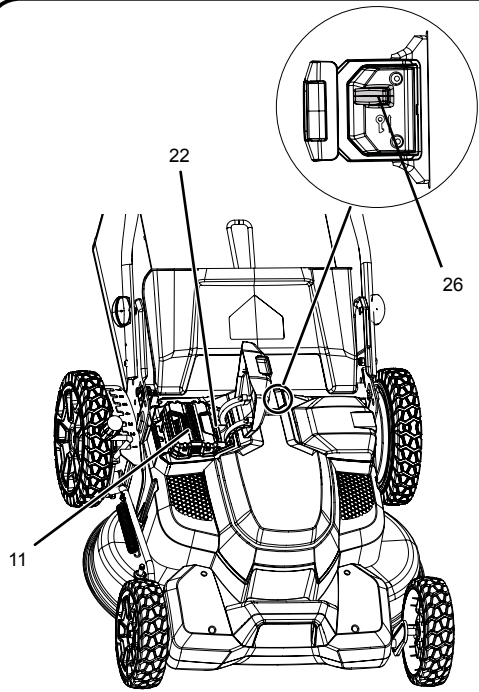

Fig.7

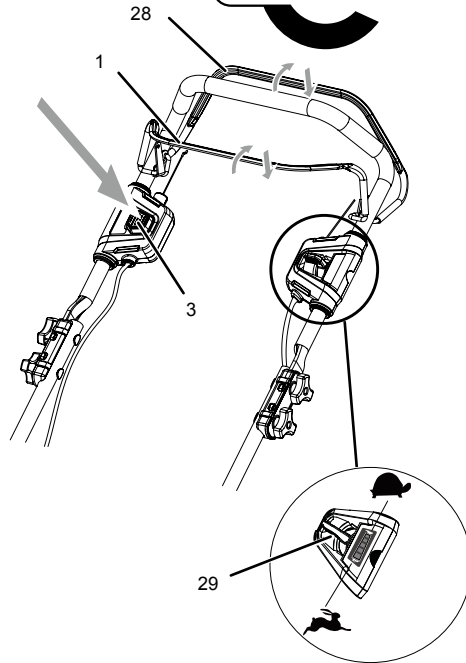

Fig.8

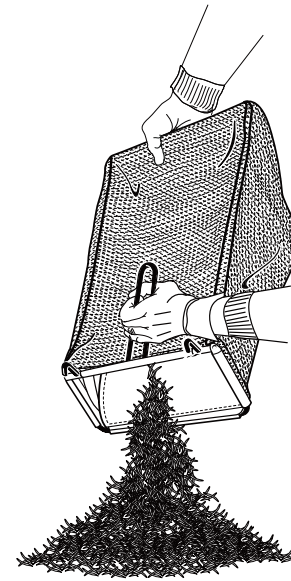

Fig.9

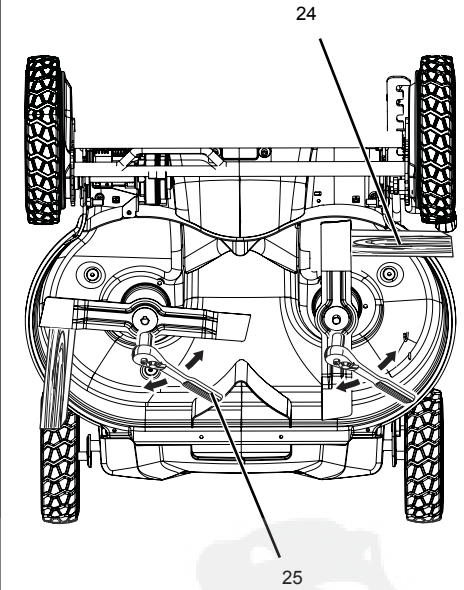

Fig.10

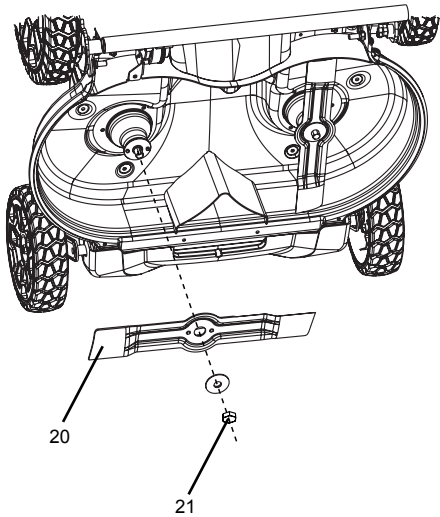

Fig.11

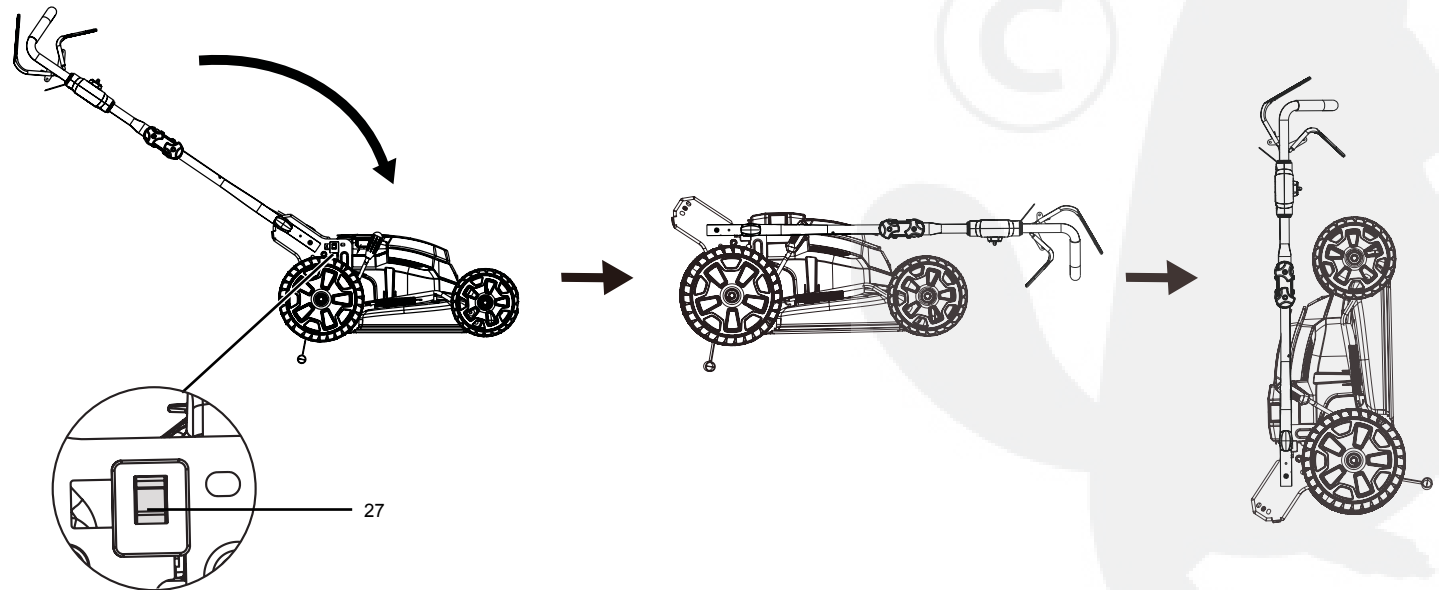

Fig.12

Présentation du produit

Votre machine a été conçue et fabriquée selon des normes élevées assurant la fiabilité, la facilité d'utilisation et la sécurité de l'opérateur. Si votre machine est correctement entretenue, elle vous fournira des années de performance optimale.

Apprenez à connaître votre tondeuse à gazon

- | | |
|--|--|
| 1 Levier d'alimentation | 2 Câble de commande du moteur |
| 3 Bouton de mise en marche | 4 Poignée supérieure |
| 5 Poignée inférieure | 6 Levier de réglage de hauteur de coupe |
| 7 Trappe de la batterie | 8 Roue avant |
| 9 Roue arrière | 10 Panier |
| 11 Batterie (non compris) | 12 Bouton de poignée |
| 13 Bouton | 14 Verrou |
| 15 Poignée du panier | 16 Trappe arrière |
| 17 Ouverture d'évacuation arrière | 18 Emplacements |
| 19 Crochets | 20 Lame |
| 21 Boulon de lame | 22 Déclencheur de pile |
| 23 Accessoire de paillage | 24 Bloc de bois (non compris) |
| 25 Clé de service (non compris) | 26 Clé de sécurité |
| 27 Commutateur de rangement | 28 Levier de traction |
| 29 Commutateurs de réglage de la vitesse pour la traction | |

La plage de température ambiante recommandée est:

ARTICLE	TEMPÉRATURE
Plage des températures de stockage de la tondeuse	14 °F (-10 °C) ~ 140 °F (60 °C)
Plage des températures de fonctionnement de la tondeuse	23 °F (-5 °C) ~ 104 °F (40 °C)
Plage de température de chargement de la pile	41 °F (5 °C) ~ 125.6 °F (52 °C)
Plage de température de fonctionnement du chargeur	39 °F (4 °C) ~ 104 °F (40 °C)
Plage de température de stockage de la pile	1an: 32 °F (0 °C) ~ 73 °F (23 °C)
	3 mois: 32 °F (0 °C) ~ 113 °F (45 °C)
	1 mois: 32 °F (0 °C) ~ 140 °F (60 °C)
Plage de température de déchargement de la pile	6.8 °F (-14 °C) ~ 149 °F (65 °C)

FR

Mesures de sécurité

FR

i Lisez attentivement tous les avertissements de sécurité et les instructions de ce manuel avant d'utiliser ces machines. Conservez ce manuel d'utilisation pour toute future référence.

CE Ces machines sont conformes aux normes de sécurité CE et aux directives concernant la compatibilité électromagnétique, les machines et la basse tension.

Entraînement

- Lisez attentivement les instructions. Familiarisez-vous avec les commandes et l'utilisation appropriée de la machine.
- Ne laissez jamais les enfants ou les personnes non familiarisées avec le mode d'emploi utiliser cet appareil. Les lois locales peuvent imposer un âge

minimum à l'opérateur.

- Ne tondez jamais lorsque des personnes, en particulier des enfants ou des animaux, se trouvent à proximité.
- Gardez à l'esprit que l'opérateur est responsable des accidents qui arrivent aux autres personnes présentes dans sa propriété.

Préparation

- Lorsque vous utilisez la machine, portez toujours des chaussures solides et un pantalon. N'utilisez pas la machine lorsque vous avez les pieds nus ou si vous portez des sandales ouvertes. Évitez de porter des vêtements qui sont larges ou comportant des cordons ou des noeuds.
- Inspectez de fond en comble la zone où la machine doit être utilisée et retirez-en tous les objets pouvant être projetés par l'outil.
- Avant utilisation, vérifiez toujours visuellement que les lames, boulons de

lame, et ensembles de coupe ne sont ni usés ni endommagés. Remplacez les pièces usées ou endommagées en jeux complets afin de préserver l'équilibre. Remplacez les étiquettes illisibles ou endommagées.

Utilisation

- Tondez toujours en plein jour ou sous un bon éclairage artificiel.
- Évitez d'utiliser la machine sur de la pelouse mouillée.
- Assurez-vous toujours d'avoir une assise ferme sur les pentes.
- Marchez, ne courez jamais.
- Tondez transversalement par rapport à la pente, jamais en la remontant ou en la descendant.
- Redoublez de vigilance lorsque vous changez de direction sur une pente.
- N'utilisez pas la machine sur des pentes trop raides.
- Faites preuve d'une extrême prudence

lorsque vous manœuvrez la tondeuse à reculons ou la tirez vers vous.

- Arrêtez la(les) lame(s) si la machine doit être soulevée pour son transport lors du passage sur des surfaces non herbeuses, et lorsque vous la transportez vers ou depuis la surface à tondre.
- N'utilisez jamais la machine si un de ses carters ou une des ses protections sont endommagés ou dont les éléments de sécurité, tels que déflecteur et/ou panier ne sont pas en place.
- Mettez en marche le moteur conformément aux instructions et en gardant les pieds bien éloignés des lame(s).
- N'inclinez pas la machine lors de la mise en marche du moteur, sauf si l'appareil doit être incliné afin de démarrer. Dans ce cas, ne l'inclinez pas plus que cela ne s'avère absolument nécessaire et ne soulevez que la partie qui est loin de l'opérateur.

- Ne démarrez pas la machine en vous positionnant devant l'ouverture de décharge.
- Ne mettez ni les mains, ni les pieds à proximité ou sous les pièces mobiles. Maintenez-vous à l'écart de l'ouverture de décharge.
- Ne transportez pas l'outil lorsque la source d'alimentation est active.
- Arrêtez l'outil, retirez le dispositif de mise sous tension et la batterie. Assurez-vous que toutes les pièces mobiles se sont complètement arrêtées
 - chaque fois que vous vous éloignez de la machine
 - avant de nettoyer les obstructions ou de déboucher le déflecteur.
 - avant de travailler sur la machine, de la vérifier ou de la nettoyer
 - après avoir heurté un objet étranger. Inspectez l'outil pour détecter toute présence de dommages et effectuez des réparations avant de redémarrer et

d'utiliser l'outil;

- si la machine se met à vibrer de façon anormale (vérifiez immédiatement)
 - vérifiez la présence de dommages,
 - remplacez ou réparez les pièces endommagées,
 - vérifiez et serrez toutes les pièces détachées.

Entretien et entreposage

- Gardez tous les écrous, boulons et vis bien serrés afin de vous assurer que l'appareil se trouve en bon état de marche.
- Vérifiez que régulièrement que le bac de ramassage n'est ni usé ni endommagé.
- Sur les outils à plusieurs lames, attention à la rotation d'une lame pouvant entraîner les autres lames.
- Attention lors du réglage de la machine, vos doigts peuvent se retrouver coincés entre les lames mobiles et les parties fixes de la machine.

- Laissez toujours refroidir la machine avant de la ranger.
- Attention lors de l'entretien des lames : celles-ci peuvent se déplacer même lorsque l'unité est hors tension.
- Pour des raisons de sécurité, remplacez toutes les pièces usées ou endommagées. Utilisez uniquement les pièces de remplacement et les accessoires originaux.

CONSERVEZ CES CONSIGNES.
CONSULTEZ-LES RÉGULIÈREMENT ET
EXPLIQUEZ-LES À TOUTE PERSONNE
SUSCEPTIBLE D'UTILISER CET OUTIL.
SI VOUS PRÊTEZ CET OUTIL, PRÊTEZ
ÉGALEMENT CE MANUEL D'UTILISATION.

Mise Au Rebut



Ne jetez pas les appareils électriques avec les ordures ménagères. Faites-les recycler dans des centres de recyclage. Contactez les autorités ou votre revendeur pour connaître la procédure de recyclage adéquate.



La collecte séparée des produits usés et le conditionnement permettent les matériaux à recycler et réutiliser. Réutilisation des matériaux recyclés aide prévenir la pollution environnementale et réduire la demande pour les matériaux premiers.



Au bout de leur vie utile, il faut mettre les batteries au rebut avec diligence pour notre environnement. La batterie contient le matériel qui est dangereux à vous et l'environnement. Il doit être écarté et mettre au rebut séparément par une facilité qui accepte les batteries lithium-ion.

FR

Symbole

SYMBOLE	DÉSIGNATION/EXPLICATION
	Lisez le manuel utilisateur.
	Éloignez les Visiteurs.
	Prenez garde aux lames affûtées. Les lames de coupe continuent de tourner une fois le moteur coupé. Retirez la clé de sécurité avant d'effectuer l'entretien.

	N'utilisez pas la machine sous la pluie et ne la laissez pas dehors par temps de pluie.
	Ne travaillez pas sur des pentes supérieures à 15°. Tondez transversalement par rapport à la pente, jamais en la remontant ou en la descendant.
	Attention aux risques de décharge électrique.
	Attendez que tous les éléments de la machine se soient complètement arrêtés avant de les toucher.
IPX4	Entièrement étanche, peut être utilisée par tous temps

Avant l'opération

L'utilisation en toute sécurité de ce produit nécessite une bonne connaissance des informations apposées sur l'outil et présentes dans ce guide d'utilisation, ainsi que du travail à effectuer. Avant d'utiliser ce produit, familiarisez-vous avec toutes ses fonctionnalités et règles de sécurité.

1. Fixez le bac à herbe

Le panier collecte l'herbe coupée et l'empêche d'être répandue sur votre gazon

pendant la tonte.

2. Réglez la hauteur de coupe

Le levier de réglage de hauteur permet d'ajuster la hauteur de coupe.

3. Clé de sécurité et batterie

La batterie et la clé de sécurité doivent être insérées avant de pouvoir démarrer la tondeuse. Assurez-vous que les batteries sont entièrement chargées.

4. Accessoire de paillage

Votre tondeuse est équipée d'un accessoire de paillage qui recouvre l'ouverture d'évacuation arrière, ce qui lui permet de couper et de recouper l'herbe afin d'obtenir des brins plus fins.

Montage



AVERTISSEMENT!

Si une quelconque pièce ou partie de cette tondeuse est manquante ou endommagée, ne l'utilisez pas avant d'avoir changé la pièce. L'utilisation d'un produit ayant des pièces manquantes ou abîmées peut entraîner de graves blessures.



AVERTISSEMENT!

Ne tentez pas de modifier cet appareil ou de fabriquer des accessoires non recommandés pour l'utilisation avec ce produit. Toute altération ou modification de ce type constitue un mésusage et peut entraîner des dangers susceptibles de provoquer des blessures graves.



AVERTISSEMENT!

N'insérez pas la clé de sécurité ou la batterie avant la fin de l'assemblage et avant d'avoir terminé de préparer la tondeuse pour la tonte. Ne pas respecter cet avertissement peut causer un démarrage accidentel ou de graves blessures.



AVERTISSEMENT!

Pour prévenir tout démarrage accidentel pouvant causer de graves blessures corporelles, retirez toujours la batterie et la clé de sécurité de l'outil avant d'effectuer un assemblage de pièces.



AVERTISSEMENT!

Ne faites jamais fonctionner la tondeuse sans que ses dispositifs de sécurité soient en place et opérationnels. N'utilisez jamais de tondeuse dont les éléments de sécurité sont endommagés. L'utilisation d'une tondeuse dont des pièces sont manquantes ou endommagées peut entraîner de graves blessures.

Dépliage et réglage de la poignée inférieure (Voir figure 2)

- 1 Tirez les boutons de poignée et les tournez à 90° sur les deux côtés pour desserrer les poignées inférieures.
- 2 Déplacez les poignées inférieures vers la position d'exploitation. Vous pouvez monter ou baisser la poignée à une position qui vous convient. Il y a 3 positions pour vous à choisir. Relâchez les boutons de poignée afin de verrouiller la poignée inférieure dans sa position.

NOTE: Assurez que les deux côtés sont réglés à la même position pour l'assem-

blage correct.

Le fait d'installer la poignée supérieure (Voir figure 3)

- 1 Aligned les trous de montage sur la poignée supérieure et la poignée inférieure. Insérez les boulons à carrosserie et utilisez les boutons pour les serrer. Répétez l'opération à l'autre côté.

FR

Mise en place du panier (Voir figure 4)

- 1 Soulevez la trappe arrière d'éjection.
- 2 Relevez le sac à herbe par sa poignée et le placez sous le couvercle de décharge arrière afin que les crochets du sac à herbe sont enfoncés sur la tige de couvercle.
- 3 Relâchez le couvercle arrière de décharge. Une fois installée correctement, les crochets du sac à herbe s'étendent à travers des ouvertures sur le couvercle arrière de décharge.

Mise en place de l'accessoire de paillage (Voir figure 5)

- 1 Soulevez et maintenez la trappe d'éjection arrière.
- 2 Tenez le bouchon de broyage par la poignée et placez-le dans l'ouverture de décharge arrière.
- 3 Abaissez la trappe d'éjection arrière.

Réglage de la hauteur de coupe (Voir figure 6)

La tondeuse est livrée avec un réglage de hauteur de coupe en position basse. Avant de l'utiliser pour la première fois votre tondeuse, réglez la hauteur de coupe de façon optimale pour votre pelouse. La hauteur du gazon doit être comprise entre 38mm et 51mm pendant les mois froids et entre 51mm et 70mm les mois chauds.

Réglage de la hauteur de lame

- 1 Pour augmenter la hauteur de coupe, saisissez le levier de réglage et déplacez-le vers l'arrière de la tondeuse.
- 2 Pour diminuer la hauteur de coupe, saisissez le levier de réglage et déplacez-le vers l'avant de la tondeuse.

Utilisation



AVERTISSEMENT!

Ne relâchez pas votre vigilance une fois familiarisé avec votre appareil. N'oubliez jamais qu'il suffit d'une seconde d'inattention pour vous blesser gravement.



AVERTISSEMENT!

Portez toujours une protection oculaire. Le nonrespect de cette consigne peut entraîner la projection de corps étrangers dans vos yeux et provoquer des lésions oculaires graves.



AVERTISSEMENT!

N'utilisez pas de pièces ou accessoires autres que ceux recommandés par le fabricant pour cet appareil. L'utilisation de pièces ou accessoires non recommandés peut entraîner des risques de blessures graves.



AVERTISSEMENT!

Vérifiez toujours la tondeuse pour vous assurer qu'aucune pièce n'est manquante et que la lame n'est pas déséquilibrée, endommagée, ou usée de façon excessive. L'utilisation d'un produit ayant des pièces manquantes ou abîmées peut entraîner de graves blessures.



AVERTISSEMENT!

Pour des instructions complètes concernant la charge, reportez-vous au Manuel Utilisateur des packs batterie et des chargeurs listés dans le chapitre des caractéristiques.

Mise en place du pack batterie (Voir figure 7)

- 1 Soulevez et maintenez le couvercle batterie.
- 2 Aligned le pile avec la prise pile de la tondeuse à gazon.
- 3 Insérez les batteries dans les deux compartiments batterie pour démarrer la tondeuse. Cette tondeuse est équipée d'une fonction de commutation automatique qui permet à la deuxième batterie de fonctionner lorsque la première batterie est épuisée.
- 4 Assurez-vous que le déclencheur de pile s'enclenche et que la pile est bien située et sécurisée dans la tondeuse à gazon avant de commencer l'exploitation.
- 5 Insérez la clé de sécurité.
- 6 Si vous pensez ne pas utiliser la batterie sous peu, n'insérez pas la clé de la batterie.
- 7 Fermez la trappe.

Retrait du pack batterie (Voir figure 7)

- 1 Relâchez le levier d'alimentation pour arrêter le produit.
- 2 Ouvrez la porte du compartiment à batterie pour accéder au compartiment batterie.
- 3 Retirez la clé de sécurité.
- 4 Appuyez le déclencheur de pile sur la tondeuse à gazon. Ceci fera la pile levée un peu de l'outil.
- 5 Retirez le pack batterie du produit.

Démarrage/arrêt de la tondeuse (Voir figure 8)

- 1 Pressez et maintenez enfoncé le bouton de verrouillage de sécurité.
- 2 Soulevez le levier de puissance en direction de la poignée pour démarrer la tondeuse et relâchez le bouton.
- 3 Pour arrêter la tondeuse, relâchez le levier d'alimentation.

REMARQUE: Il peut y avoir un bruit aigu et des étincelles quand le moteur électrique décélère. Ceci est normal.

Fonction d'accélération automatique

Lorsque la tondeuse détecte de l'herbe haute, le régime est automatiquement augmenté afin de maintenir de bons résultats de coupe et de récolte. Lorsque la tondeuse détecte à nouveau de l'herbe d'une hauteur normale, le régime revient automatiquement au régime standard pour économiser l'autonomie des batteries.

Tondeuse à traction (Voir figure 8)

Pour activer la fonction de traction :

- 1 Démarrez la tondeuse.
- 2 Positionnez le levier de traction vers le haut pour que celui-ci s'aligne avec la poignée.

Pour désactiver la fonction de traction :

- 1 Relâchez le levier de traction.

Pour régler la vitesse de la traction :

- 1 Positionnez le levier de réglage de la vitesse vers l'avant sur le symbole du lapin pour accélérer.
- 2 Positionnez le levier de réglage de la vitesse vers l'avant sur le symbole de la tortue pour ralentir.

Conseils de tonte

- Assurez-vous que la pelouse est libre de pierres, bâtons, câbles, et autres objets susceptibles d'endommager les lames ou le moteur de la tondeuse. Ne tondez pas au niveau des poteaux de propriétés ou autres poteaux métalliques. De tels objets pourraient être accidentellement projetés dans n'importe quelle direction et causer de graves blessures à l'opérateur ou à d'autres personnes.
- Pour la santé du gazon, coupez toujours un tiers de la hauteur totale de l'herbe ou moins.
- L'herbe épaisse ou les nouvelles pousses peuvent nécessiter une largeur de coupe moins importante ou une hauteur de coupe plus importante.
- Nettoyez la partie inférieure de la tondeuse après chaque utilisation

afin de retirer les déchets de l'herbe, les feuilles, la saleté et tout autre accumulation de débris.

- Lorsque vous coupez de l'herbe haute, réduisez la vitesse de déplacement pour permettre une coupe plus

REMARQUE : Arrêtez la tondeuse, laissez les lames s'arrêter entièrement puis retirez la clé de la batterie avant de nettoyer la partie inférieure de la tondeuse.

Tonte d'un terrain en pente



AVERTISSEMENT!

Les terrains en pente sont source de glissades, de chutes, et d'accidents pouvant provoquer de graves blessures. La tonte d'un terrain pentu demande des précautions supplémentaires. Si vous ne vous sentez pas en confiance sur un terrain en pente, ne le tondez pas. Pour votre sécurité, ne tentez pas de tondre un terrain présentant une pente supérieure à 15 degrés.



AVERTISSEMENT!

Maintenez le fonctionnement auto-tracté à basse vitesse lorsque vous montez une pente.

- Prenez garde aux trous, racines, pierres, objets cachés, ou buttes qui peuvent vous faire glisser ou trébucher. Les herbes hautes peuvent masquer les obstacles. Retirez tous les objets tels que pierres, branches, etc. qui pourraient vous faire trébucher ou être projetés par la lame.
- Une glissade suivie d'une chute peut être la cause de graves blessures. Si vous sentez que vous perdez l'équilibre, relâchez immédiatement le levier d'alimentation.
- Ne tondez-pas à proximité de contrebas, de caniveaux ou de digues. Vous pourriez perdre votre appui et votre équilibre.

Vidage du panier (Voir figure 9)

- 1 Arrêtez la tondeuse, laissez la lame s'arrêter entièrement puis retirez la clé de la batterie.
- 2 Soulevez la trappe arrière.
- 3 Soulevez le panier par sa poignée pour le retirer de la tondeuse.
- 4 Videz l'herbe du bac.
- 5 Soulevez la trappe arrière et remettez le panier en place comme décrit plus haut dans ce manuel.

Entretien



AVERTISSEMENT!

Avant tout entretien, assurez-vous que la batterie de la tondeuse et la clé de la batterie sont retirés afin de prévenir tout démarrage accidentel ou blessure corporelle.



AVERTISSEMENT!

Pour prévenir tout démarrage accidentel ou utilisation non autorisée, la tondeuse sans fil est dotée d'une clé de sécurité amovible. Pour entièrement désarmer la tondeuse, la clé de sécurité doit être retirée et conservée dans un endroit situé à l'écart de la tondeuse et hors de la portée des enfants.



AVERTISSEMENT!

N'effectuez les réparations qu'en utilisant des pièces détachées agréées. L'utilisation de toute autre pièce peut être dangereuse et entraîner des dommages matériels.



AVERTISSEMENT!

Gardez le moteur et le compartiment batterie exempts d'herbe, de feuilles et d'excès de graisse. Cela réduira les risques d'incendie.

Entretien général

Avant chaque utilisation, vérifiez qu'aucun élément du produit tel que vis, écrous, boulons, couvercles, etc. n'est endommagé, manquant ou desserré.

Serrez fermement toutes les attaches et tous les bouchons et n'utilisez pas ce produit tant que tous ses éléments manquants ou endommagés n'ont pas été remplacés. Veuillez appeler le Service Clientèle Cramer pour obtenir de l'aide. Évitez d'utiliser des solvants pour nettoyer les parties en plastique. La plupart des plastiques sont susceptibles d'être endommagés par un grand nombre de solvants du commerce. Utilisez des chiffons propres pour retirer la saleté, les poussières, l'huile, la graisse, etc.



AVERTISSEMENT!

Afin de réduire les risques de dommages et autres dangers, ne nettoyez en aucun cas l'outil sous le robinet ou avec un nettoyeur à haute pression.



AVERTISSEMENT!

Rangement en intérieur seulement. Enlevez toujours la batterie de la tondeuse et du chargeur avant de nettoyer ou ranger l'outil.



AVERTISSEMENT!

Ne laissez jamais du liquide de frein, de l'essence, des produits pétroliers, des huiles pénétrantes, etc. entrer en contact avec les parties en plastique. Les produits chimiques peuvent endommager, affaiblir ou détruire les plastiques, ce qui pourrait entraîner de graves blessures.

Vérifiez régulièrement le bon serrage des boulons et écrous pour assurer la sécurité d'utilisation de la tondeuse.

Nettoyez de temps en temps la tondeuse à l'aide d'un chiffon sec. N'utilisez pas d'eau.

Lubrification

Tous les roulements de cette tondeuse sont déjà lubrifiés à l'aide d'une quantité de graisse suffisante pour toute sa durée de vie dans des conditions normales d'utilisation. Aucune autre lubrification des roulements n'est donc nécessaire.



AVERTISSEMENT!

Protégez-vous toujours les mains à l'aide de gants épais et/ou en enroulant les bords coupants de la lame dans des chiffons ou autres matériaux de protection lorsque vous entretenez la lame. Le contact avec la lame peut entraîner de graves blessures.



AVERTISSEMENT!

Ne lubrifiez aucun élément des roues. Une lubrification pourrait causer une rupture des composants des roues en cours d'utilisation, ce qui pourrait entraîner de graves blessures et/ou des dommages à la tondeuse ou à la propriété d'autrui.

Remplacement de la lame de coupe (Voir figure 10-11)

REMARQUE: N'utilisez que des lames de rechange agréées. Remplacez toujours les lames usées ou endommagées ainsi que les boulons dans leur ensemble pour conserver l'équilibre.

- 1 Arrêtez le moteur et retirez la clé de sécurité. Laissez la lame s'arrêter complètement.
- 2 Retirez le pack batterie.
- 3 Mettez la tondeuse sur le côté.
- 4 Coincez un bloc de bois entre la lame et son carter pour l'empêcher de tourner.
- 5 Desserrez le boulon de lame en tournant dans le sens antihoraire (comme vue du bas de tondeuse à herbe) en employant un tourne-à-gauche 27 mm ou une prise (non fourni).

- 6 Enlevez le boulon de lame et la lame.
- 7 Positionnez la nouvelle lame sur la manche. Assurez-vous que la lame est positionnée correctement en traversant la manche par le trou centrale de lame et deux postes de lame sur le ventilateur inséré dans leurs trous respectifs sur la lame. Assurez-vous qu'elle est installée avec les extrémités courbées pointant vers le carter de tondeuse et non pas vers le sol. Quand installée correctement, la lame doit être plate contre le ventilateur.
- 8 Filetez le boulon de lame sur la manche et le serrez à main.
- 9 Serrez l'écrou de lame dans le sens des aiguilles d'une montre à l'aide d'une clé dynamométrique (non fournie) afin de vous assurer que l'écrou est serré de façon correcte. Le couple de serrage recommandé pour la lame est de 62.5~71.5 kgf cm (350-400 in. lb).

Rangement vertical (Voir figure 12)

- 1 Retirez la batterie de la tondeuse.
- 2 Retirez le bac à herbe.
- 3 Tournez les poignées vers la position Déverrouillée.
- 4 Abaissez la poignée inférieure et tournez les commandes de la poignée vers la position de verrouillage.
- 5 Soulevez la tondeuse par son extrémité avant afin de la placer en position verticale.



AVERTISSEMENT!

Retirez toujours la batterie dans la tondeuse avant de ranger celle-ci en position verticale.

Commutateur de rangement

Lorsque la poignée est entièrement repliée en position de rangement, la tondeuse est équipée d'un commutateur de rangement qui désactive la tondeuse en position de rangement. Le commutateur de rangement ne remplace pas le besoin de retirer la clé de sécurité et la batterie pour prévenir tout démarrage accidentel ou utilisation non autorisée.

Guide de dépannage

PROBLÈME	CAUSE POSSIBLE	SOLUTION
Le guidon n'est pas en position.	Les boulons du chariot ne sont pas bien en place.	Ajustez la hauteur de la poignée et assurez-vous que les boulons du chariot sont bien en place.
La tondeuse ne démarre pas.	La batterie est faiblement chargée.	Chargez la batterie.
	La batterie est soit hors service ou n'accepte pas la charge.	Changez la batterie.
La tonte se fait de façon inégale.	La clé de sécurité n'est pas insérée.	Insérez la clé de sécurité.
	La pelouse est dense ou inégale ou la hauteur de coupe n'a pas été réglée de façon correcte.	Réglez les roues en position plus haute. Toutes les roues doivent être réglées à la même hauteur de coupe pour que la tonte se fasse de façon uniforme.
Le paillage se fait mal.	De l'herbe humide coupée s'est agglutinée sous le carter.	Attendez que l'herbe ait séché avant de la tondre.
La tondeuse est difficile à pousser.	Herbes hautes, arrière du carter de la tondeuse et lame agglutinés d'herbe, ou hauteur de coupe trop faible.	Augmentez la hauteur de coupe.

Données Techniques

PROPRIÉTÉ	VALEUR
Type	Sans fil, alimenté par batterie
Moteur	82V
Largeur de fraisage	61 cm
Hauteur de coupe	25 mm - 80 mm
Vitesse de rotation	4000 rpm
Vitesse auto tracté	0.5-1.5 m/s
Contenance du panier	70 L
Poids (batterie non compris)	32.5 kg
Pack batterie sans batterie	82V220G/82V430G/82V220/82V430
Chargeur	82C1G/82C2/82C6
Niveau de puissance mesuré	71.48 dB(A), K_{PA} : 1.70 dB(A)
Niveau de pression sonore mesuré	L_{WA} = 91.48 dB(A)
Niveau de puissance sonore garanti	L_{WA} = 93.18 dB(A)
Vibration	< 2.5 m/s ²

FR

PROBLÈME	CAUSE POSSIBLE	SOLUTION
Le ramassage de fait mal.	La hauteur de coupe est réglée trop bas.	Augmentez la hauteur de coupe.
	De l'herbe humide coupée s'est agglutinée sous le carter.	Attendez que l'herbe ait séché avant de la tondre.
La tondeuse vibre à haut régime.	La lame est déséquilibrée, usée de façon excessive ou usée de façon inégale.	Remplacez la lame.
	L'arbre moteur est tordu.	Arrêtez le moteur, retirez la clé de sécurité et la batterie, débranchez la source d'alimentation, et vérifiez les dommages éventuels. Faites effectuer les réparations par un service après-vente agréé avant de vous resservir de la tondeuse.
Le moteur s'arrête en cours de tonte.	La hauteur de coupe est réglée trop bas.	Augmentez la hauteur de coupe.
	La batterie est déchargée.	Chargez la batterie.

* Si la panne n'est pas résolue, vous devez vous adresser à votre distributeur et/ou au service technique agréé le plus proche.

Déclaration de Conformité ce Concernant les Machines

FR

Fabricant: Changzhou Globe Co., Ltd.

Adresse: No.65 Xinggang Road Zhonglou Zone Changzhou, Jiangsu
213000 P.R.China

Nom et adresse de la personne habilitée à établir le dossier technique :

Nom: Peter Söderström

Adresse: Propellergatan 1, 211 15 Malmö, Sweden

Nous déclarons par la présence sous notre responsabilité que l'appareil

Traduction à partir du mode d'emploi d'origine)

Type	TONDEUSE À GAZON
Marque	Cramer
Modèle	82LM61S
Numéro de série	Voir plaque signalétique du produit

a été fabriqué en vertu des normes et des documents réglementaires suivants :

Normes harmonisées européennes	EN 60335-1; EN60335-2-77; EN 62233, EN ISO 3744; EN 55014-1; EN 55014-2; ISO 11094
--------------------------------	--

Et l'appareil est conforme aux directives essentielles suivantes:

Directive liée aux machines	2006/42/CE
Directive CEM	2014/30/EU
Directive sur les émissions de bruit	2000/14/EC modifiée 2005/88/EC

Ted Qu
Ted Qu Haichao
Laatupäällikkö
Changzhou, 22/07/2017

