

Instructies en gebruikershandleiding

Vijzel

AH52



ALNOVA[®]

ANOVA Wij feliciteren u met uw keuze voor een van onze producten en garanderen de hulp en samenwerking die ons merk in de loop van de tijd altijd heeft onderscheiden.

Deze machine is ontworpen om vele jaren mee te gaan en van groot nut te zijn, indien gebruikt in overeenstemming met de instructies in de gebruikershandleiding. Wij raden u daarom aan deze gebruiksaanwijzing aandachtig te lezen en al onze aanbevelingen op te volgen.

Voor meer informatie of vragen kunt u contact met ons opnemen via onze webondersteuning, zoals www.anovamaquinaria.com.

INFORMATIE OVER DEZE HANDLEIDING

Let voor uw veiligheid en de veiligheid van anderen op de informatie in deze handleiding en op de machine.

- Deze handleiding bevat instructies voor gebruik en onderhoud.
- Neem deze handleiding mee als u aan de machine gaat werken.
- De inhoud is correct op het moment van druk.
- Zij behouden zich het recht voor om op elk moment wijzigingen aan te brengen zonder dat dit gevolgen heeft voor onze wettelijke verantwoordelijkheden.
- Deze handleiding wordt beschouwd als een integraal onderdeel van het product en moet bij het product blijven in geval van uitlening of wederverkoop.
- Vraag uw dealer om een nieuwe handleiding in geval van verlies of beschadiging.

LEES DEZE HANDLEIDING ZORGVULDIG DOOR VOORDAT U DE MACHINE GEBRUIKT

Om er zeker van te zijn dat uw machine de beste resultaten levert, raden wij u aan de gebruiks- en veiligheidsvoorschriften zorgvuldig door te lezen voordat u deze gebruikt.

ANDERE WAARSCHUWINGEN:

Onjuist gebruik kan schade aan de machine of andere voorwerpen veroorzaken.

Aanpassing van de machine aan nieuwe technische vereisten kan verschillen veroorzaken tussen de inhoud van deze handleiding en het gekochte product.

Lees en volg alle instructies in deze handleiding. Het niet opvolgen van deze instructies kan leiden tot ernstig persoonlijk letsel.

INHOUD

- Invoering
- Veiligheidsmaatregelen
- Specificaties
- Machinebeschrijving
- Montage
- begin
- motor stopt
- Onderhoud - opslag
- Probleemoplossen
- Garantie

INVOERING

Bewaar deze handleiding voor de toekomst. Zorg ervoor dat de handleiding bij de machine blijft als u deze verplaatst of uitleent. Zorg ervoor dat u de inhoud van de handleiding uitlegt aan de ontvanger van de motor om correct gebruik te garanderen en persoonlijk letsel of materiële schade te voorkomen. De specificaties van uw machine kunnen afwijken van die in deze handleiding.

Naast het vervaardigen van hoogwaardige producten, bieden wij ook een uitstekende klantenservice. Bedankt voor het kiezen van onze producten.



Opmerking: De illustraties en specificaties in deze handleiding kunnen variëren afhankelijk van de geldende regelgeving in uw land en kunnen zonder voorafgaande kennisgeving door de fabrikant worden gewijzigd.



Let op: alle rechten voorbehouden. Reproductie, herdruk of gebruik van deze handleiding is verboden zonder voorafgaande toestemming van de fabrikant.

VEILIGHEIDSMATREGELEN



Let op: bij correct gebruik is de Auger-Boor een krachtig gereedschap met hoge prestaties. Bij verkeerd gebruik kan de motor gevaarlijk zijn. Volg altijd de instructies in de handleiding om veilig en risicovrij te kunnen werken.

- 1-Alleen volwassenen met een goede lichamelijke conditie die de instructies hebben gelezen en begrepen, mogen de boor gebruiken.
- 2-Gebruik de boor niet als u moe, vermoeid of onder invloed van alcohol en/of drugs bent.
- 3-Draag nooit sjaals, armbanden of andere voorwerpen die in de motor verstrikt kunnen raken. Draag nauwsluitende veiligheidskleding.
- 4-Draag antislipveiligheidsschoenen, handschoenen, gehoorbescherming en een veiligheidskoffer.
- 5-Zorg ervoor dat andere personen de motorruimte niet betreden tijdens het starten, tanken en rijden.
- 6-Begin pas met werken nadat u het gebied van obstakels heeft verwijderd. Gebruik het nooit in de buurt van elektriciteitskabels.
- 7-Gebruik de motor op goed geventileerde plaatsen. Gebruik de machine niet in de buurt van vlammen of vonken, of op gesloten plaatsen.
- 8-Transporteer de machine met uitgeschakelde motor en zonder geïnstalleerde boor.
- 9-Vervang het bit onmiddellijk als u barsten of andere beschadigingen opmerkt.
- 10-Gebruik een mengsel van benzine en tweetaktmotorolie (50:1~25:1)
- 11-Vul de tank uit de buurt van warmtebronnen. Rook niet tijdens het tanken.
- 12-Verwijder nooit de tankdop terwijl de motor draait. Als er brandstof wordt gemorst tijdens het vullen van de tank, verplaats de machine dan minimaal 3 meter van de tanklocatie voordat u deze start.
- 13-Houd de handgrepen altijd droog en schoon.
- 13-Zorg ervoor dat het bit niet verstopt is voordat u begint.

- 14-Zorg ervoor dat u op een stevige, vlakke ondergrond werkt.
- 15-Vijftien-Raak het bit niet aan en voer geen onderhoud uit terwijl de motor draait.
- 16-Zorg ervoor dat de bit niet beweegt terwijl de motor stationair draait.
- 17-Houd de machine met beide handen vast. Houd lichaamsdelen uit de buurt van het bit en de geluiddemper.
- 18-Voer nooit reparaties of wijzigingen uit die niet tot het normale onderhoud behoren. Reparaties mogen uitsluitend in gespecialiseerde en erkende werkplaatsen worden uitgevoerd.
- 19-Zet de machine op een droge, verhoogde plaats, rechtop en met een lege brandstoftank.
- 20-Twintig-Inspecteer de machineonderdelen vóór elk gebruik op veiligheid.
- 21-Eenentwintig-Als u de machine tijdens het werk moet vervoeren, doe dit dan met stationair draaiende motor.
- 22-Gebruik nooit een boor die beschadigd, aangepast of onjuist gemonteerd of gerepareerd is. Verwijder, schakel of wijzig geen veiligheidsvoorzieningen. Gebruik alleen de bits aangegeven in de tabel.
- 23-Raak de bougiekap of -kabel niet aan terwijl de motor draait. U kunt een elektrische schok krijgen.
- 24-Gebruik de boor pas als u volledig begrijpt hoe u deze moet gebruiken. Volg bij het uitvoeren van onderhoud altijd de instructies van de fabrikant.
- 25-Laat de motor na het starten en vóór het stoppen ongeveer 2-3 minuten onbelast. Laat de motor niet onbelast op het maximale toerental draaien. Stop de motor niet plotseling bij hoge snelheid.
- 26-Raak na het starten van de motor de uitlaatdemper of cilinder niet aan. Kan ernstige brandwonden veroorzaken.
- 27-Ter bescherming van het milieu dient u de boormachine, wanneer deze niet meer kan worden gebruikt, naar de dealer te brengen, zodat deze op de juiste manier kan worden beheerd.
- 28-Leen de machine alleen uit aan mensen die weten hoe ze een vijzel moeten gebruiken. Bij het lenen dient u de gebruiksaanwijzing te overhandigen die gelezen moet worden voordat u met de machine gaat werken.
- 29-Alle onderhoudstaken, anders dan die in deze handleiding worden weergegeven, moeten door professionals worden uitgevoerd.
- 30-Houd deze handleiding bij de hand en raadpleeg deze voor elk gebruik
- 31-Inspecteer, stel af en repareer de machine regelmatig. Gebruik bij het vervangen van onderdelen het door de fabrikant gespecificeerde gereedschap.
- 32-Het is verboden om gereedschap dat niet door de fabrikant is gespecificeerd aan de aandrijfeenheid te bevestigen.

SPECIFICATIES

Naam		Auger – Boormachine
Model		AH52
Afmetingen (lengte×breedte×hoogte)		770x207x210
Gewicht		15,5 kg
Auger – Boormachine	Reductieverhouding	1:25
	Type snelheidsverandering	Dubbele reductie
	Transmissiemodus	Frictie-centrifugaalkoppeling
	Aanpasbare boren	φ10、φ15、φ20、φ25cm
	Jongen	directe transmissie
MOTOR	Jongen	Luchtgekoelde tweetaktmotor
	Model	ANOVA
	Stroom	1,3 kW / 6500 tpm
	Verplaatsing	51,7 cc
	stationair toerental	(2800±200) omw/min
	Snelheid met koppeling	(3000±200) omw/min
	Maximum snelheid	(9600±200) omw/min
	begin	Elektronische starter (CDI)
	Systeem starten	magneet
	Carburator	Diafragma
	Brandstof	Mengsel (benzine:olie=50:1~25:1)
	Tankinhoud	1L

 Specificaties kunnen zonder voorafgaande kennisgeving worden gewijzigd.

MACHINEBESCHRIJVING

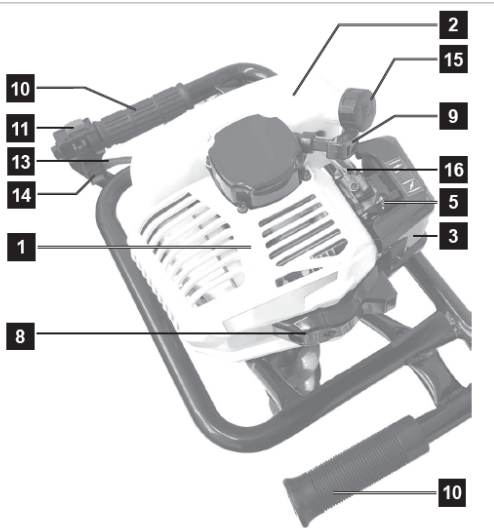

1. Motor
2. Benzinetank
3. Luchtfilter/carburateurdeksel
4. Overdragen
5. stationair afstelling
6. Transmissiebalk
7. boor
8. bougiedeksel
9. start touw
10. Stuur
11. stopschakelaar
12. transmissie olieman
13. Gas/snelheidsregelaar
14. Vergrendelingshendel
15. deksel van de brandstoftank
16. benzine pomp

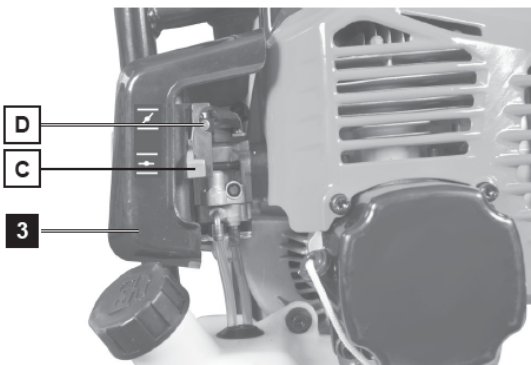
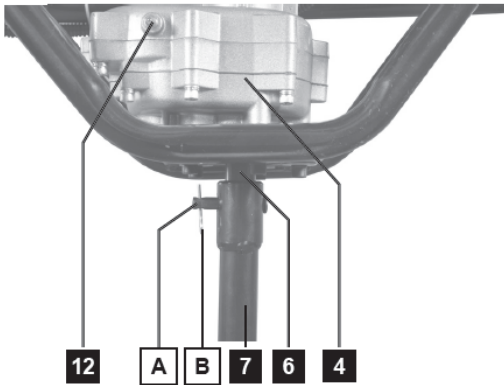

BESCHRIJVING VAN DE SYMBOLEN OP DE MACHINE

Lees de instructies in deze handleiding volledig door.



Let op: Lees, begrijp en volg de instructies in deze handleiding.



Draag altijd een veiligheidsbril, gehoorbescherming en een veiligheidshelm



Draag veiligheids- en trillingsdempende handschoenen wanneer u de boor gebruikt.



Draag altijd antislipschoenen met bescherming tegen stoten.



Belangrijk. Uitlaatgassen zijn giftig, gebruik het gereedschap niet in gesloten of slecht geventileerde ruimtes.



Het is verboden om met de machine te werken in de buurt van vlammen of brandbaar materiaal.



Houd mensen uit de buurt van de werkplek.

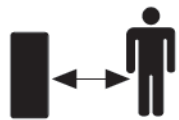

Er bestaat een risico dat materialen of voorwerpen weggeslingerd worden terwijl de machine in werking is. Zorg ervoor dat u de juiste afstand aanhoudt en wees voorzichtig met materiaal dat door de machine wordt uitgeworpen.



Gevaar - Heet oppervlak, verbrandingsgevaar!



Gegarandeerd geluidsvermogen van de machine.



Tankdop.



Gaspedaal



MONTAGE

TRANSMISSIEHUIS SMEERMIDDEL(Figuur 1)

! **WAARSCHUWING!** Hijvizel – boormachine wordt gesmeerd met specifieke olie voor de tandwielen van de transmissiekast. Raadpleeg uw dealer om de juiste olie te gebruiken.

Verwijder de schroef (A) onder de versnellingsbak en controleer of er smeermiddel aanwezig is.

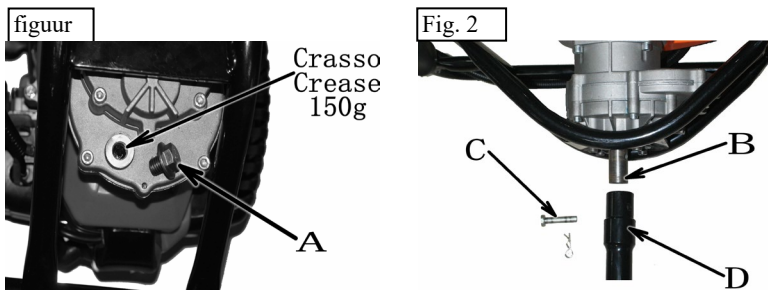

BOOR INSTALLATIE(Fig. 2)

Installeer de boor (D) op de as (B) en zet deze vast met de tap (C).

! **WAARSCHUWING!** Wijzig de reductieverhouding van de versnellingsbak niet. Eventuele wijzigingen zullen de kenmerken van de machine veranderen en kunnen ernstige gevolgen hebben.

GEBRUIKSAANWIJZING

! **WAARSCHUWING!** – Volg altijd de veiligheidsinstructies. Bevestig de machine niet op een steun. Het is verboden om gereedschap dat niet door de fabrikant is aangegeven aan de aandrijfeenheid te bevestigen.

BEGIN

BRANDSTOFMENGSEL(Afb.3)

Gebruik een olie/benzinemengsel van 2% of 4% (50:1 of 25:1).

Gebruik tijdens de eerste 20 werkuren brandstof met een mengsel van 25:1 (benzine:olie).

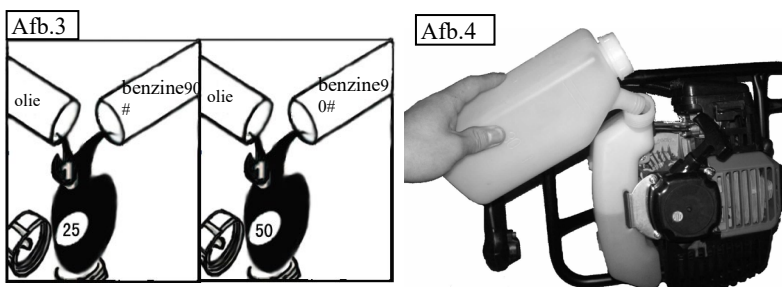

! **WAARSCHUWING!** – Tweetaktmotoren hebben een groot vermogen. Om deze reden raden wij het gebruik van gewone of superbenezine aan, lood- of loodvrij, en met een octaangetal van minimaal 90.

Gebruik bij het bereiden van het mengsel alleen tweetaktmotorolie.

Schud de brandstoftank (Fig.4) voordat u tankt. Tank bij met uitgeschakelde motor en uit de buurt van vlammen, vonken of andere warmtebronnen.

Voordat u de tankdop verwijdert, plaatst u de machine op een vlakke ondergrond om morsen van brandstof te voorkomen.

Benzine is zeer brandbaar. Buiten tanken.

Voeg nooit brandstof toe of ververs deze nooit terwijl de motor draait of voordat de motor volledig is gestopt.

Laat het brandstofmengsel niet gedurende lange tijd in de tank of in een jerrycan zitten.

Start de motor niet als u brandstoflekken constateert; Start de machine niet opnieuw op voordat het lek is gerepareerd.

BEGIN

1. Zet schakelaar A (Fig. 5) in de "ON"-positie.
2. Knijp de veiligheidshendel B en de gashendel C in en vergrendel deze met de knop D.
3. Laat hendels B en C los.
4. Zet de sluitershendel in de stand "GESLOTEN" (E, Afb.6).
5. Druk op de pompbal (F, Afb.6) totdat er brandstof in de buis komt.

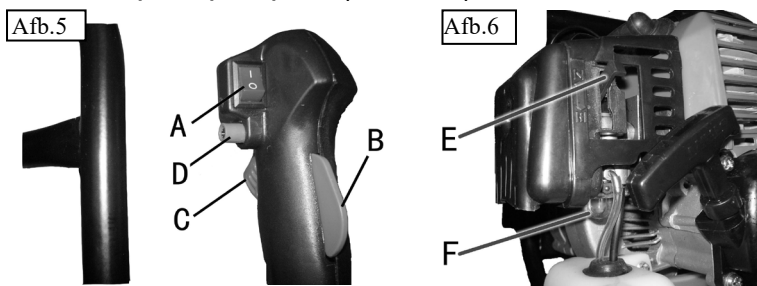

6. Trek meerdere keren aan het startkoord totdat de motor start.
7. Zet de sluitershendel (E, Fig. 8) terug in de open positie.

Terwijl de motor draait, drukt u op de gashendel (C, afb. 5) om knop D los te laten (Afb.5), en laat de motor stationair draaien.



⚠ WAARSCHUWING! – Gebruik de choke (E, Fig.8) niet wanneer u de motor start als deze heet is. Wanneer de motor stationair draait, mag de boor niet bewegen.

⚠ WAARSCHUWING! – Als de boor vastloopt, stop dan onmiddellijk de motor.

Opmerking: Wanneer u aan het startkoord trekt:

1. Laat de hendel niet plotseling los
2. Trek het touw niet helemaal uit, omdat het dan kan breken
3. Laat het touw langzaam oprollen, zodat het strak opgerold is.

MOTOR STOPT

MOTOR STOPT

1. Zet de choke R in neutraal (C, Fig.5) en laat de motor ongeveer 2-3 minuten op laag toerental draaien totdat de motor is afgekoeld.
2. Schakel de motor uit door de schakelaar (A, Fig.5) in de "STOP"-stand te zetten.
3. Verwijder het bit en reinig de machine.

 **Vermijd het plotseling stoppen van de motor wanneer deze op hoge snelheid werkt. Dit zou de machine kunnen beschadigen.**

ONDERHOUD-OPSLAG

LUCHTFILTER–Verwijder elke 25 uur het deksel (K, Fig.9) en het filter (G, Afb.9). Was het brandstoffilter en laat het drogen voordat u het vervangt.

CARBURATOR

Stel schroef H (Fig. 10) af om ervoor te zorgen dat de motor snel reageert op plotselinge acceleraties, goed draait bij stationair draaien en maximaal vermogen levert bij het maaien. Schroef L (Fig.10) regelt het stationair toerental en is gekalibreerd om een veiligheidsmarge te garanderen tussen stationair draaien en schakelen.

Afb.9



Afb.10

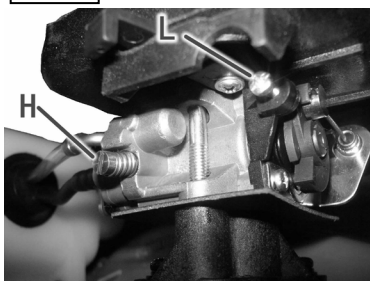

 **WAARSCHUWING! – Weersomstandigheden en hoogte kunnen de carburatie beïnvloeden.**

BRANDSTOFFILTER -Inspecteer het brandstoffilter(M, Afb.11) regelmatig. Vervang hem als hij erg vuil is. Een vuil filter kan moeilijk starten en slechte prestaties veroorzaken.



MOTOR -Reinig de cilindervinnen regelmatig met perslucht of een borstel. De motor kan oververhit raken als er vuil in de cilinder zit.

BOUGIE -Verwijder de bougiedop en schroef de bougie los.
 Maak de bougie schoon als er koolstofaanslag aanwezig is.
 Polijst de elektrode met schuurpapier en pas de afstand tussen de elektroden aan tot 0,5-0,6 mm.

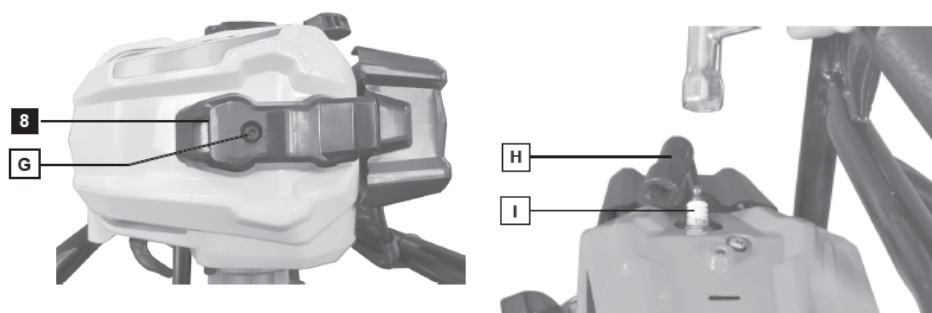

OEFENING -Inspecteer altijd het bit. Indien nodig slijpen of vervangen.
 U kunt een verwijderbaar slagbit (P, Fig13; Fig14) en een niet-verwijderbaar mes (Q, Fig13; Fig14) kopen.
 Inspecteer en repareer regelmatig het mes (R, S, Afb.15, Afb.16) en de bitpunt (T, Afb.16), of neem contact op met de verkoper om ze te vervangen.

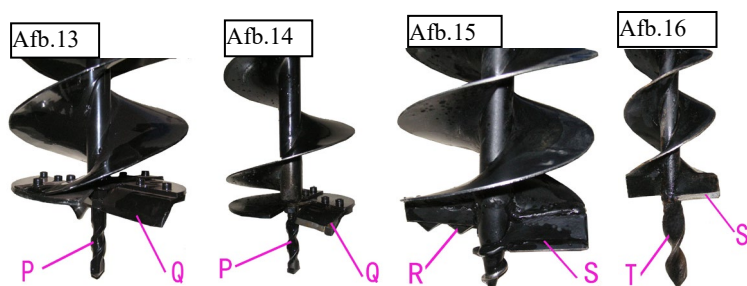

REDUCTIE VERSNELLINGSBAK –Ververs na elke 100 bedrijfsuren het versnellingsbakolie (Fig.17).

OPSLAG

1. Volg alle hierboven beschreven onderhoudsprocedures.
2. Als u de machine voor langere tijd gaat stallen, reinig en smeer dan de metalen onderdelen.
3. Verwijder, reinig en smeer de boor om roest te voorkomen.
4. Leeg de brandstoftank en plaats de dop terug.
5. Verwijder de bougie en giet een kleine hoeveelheid olie in de cilinder (Fig.18).
6. Trek meerdere keren aan het startkoord en draai de krukas om de olie te verdelen. Vervang de bougie.
7. Wikkel de machine in plastic
8. Bewaar de machine op een droge plaats, bij voorkeur op hoogte, en uit de buurt van warmtebronnen.



PROBLEEMOPLOSSEN**1. Opstartfout**

Probleem		Oorzaak	Oplossing
Gebrek aan vonk	Bougie	1. Bougie is vuil/nat	Reinig en droog de bougie
		2. Er zit koolstofafzetting op de bougie	Maak de bougie schoon
		3. De bougie is verkeerd gekalibreerd	Pas zo aan dat er een afstand tussen zit 0,5~0,6 mm
		4. De elektrode is verbrand	Vervanging
		5. De isolatie is beschadigd	Vervanging
	magneet	1. De kabel is beschadigd of kapot	Vastdraaien of vervangen
		2. De isolatie van de spoel is defect	Vervanging
		3. De afstand tussen vliegwiel en rotor is te groot	Stel de afstand in op 0,4 mm
De bougie werkt correct	Compressie werkt correct	1. Te veel brandstoftoevoer	Brandstof verminderen
		2. De brandstof is van slechte kwaliteit of is vermengd met water	Vervanging
	Voeding werkt prima, maar compressie niet	Cilinder en zuigerveer zijn versleten	Vervanging
	Er zit geen brandstof in de carburateur	1. Er zit geen brandstof in de tank	Vul de tank
		2. Brandstofschaakelaar is gesloten	open de schakelaar
		3. De brandstoftankklep zit vast	Schoon

2. Tekort aan kracht

Probleem	Oorzaak	Oplossing
Compressie werkt correct. Er is een vonk	1. Er zit lucht in de brandstofslang	draai het vast
	2. De aansluiting op de carburateur zuigt lucht aan	Vervang de pakking of draai deze vast
	3. Brandstof wordt gemengd met water	Brandstof vervangen
	4. Filter is verstopt	Veeg het af
	5. Er zit koolstofafzetting op de uitlaatdemper en/of cilinder	Schoon
De motor opwarmen	1. Dat is zo weinig brandstof	Stel de carburateur af
	2. Er zit koolstofafzetting in de cilinder	Schoon
De motor maakt te veel lawaai of stoten	1. De brandstof is van slechte kwaliteit	Vervanging
	2. De verbrandingskamer is bedekt met koolstof	Schoon
	3. Bewegende delen zijn versleten	Inspecteren en vervangen

3. De motor stopt tijdens het werk

Probleem	Oorzaak	Oplossing
De motor stopt plotseling	1. Zuigerstokken	Repareren of vervangen
	2. Er zit koolstofafzetting op de bougie, waardoor kortsluiting ontstaat	Schoon
	3. Beschadigde magneet	Repareren of vervangen
De motor stopt langzaam	1. Gebrek aan brandstof	Vul de tank
	2. De carburateur is verstopt	Schoon
	3. Er zit water in de brandstof	Brandstof vervangen

4. Er zijn problemen met het stoppen van de motor

Probleem	Oorzaak	Oplossing
Motor	De cilinder en zuiger raken oververhit, waardoor zelfontbranding ontstaat	Schone koolstof
Correlatief circuit	1. De dop raakt oververhit	Maak de stekker schoon en controleer de afstand
	2. De schakelaar is defect	Controleer en repareer of vervang

5. Anders

Probleem	Oorzaak	Oplossing
De motor start, maar het bit draait niet	1. De koppeling is beschadigd	Vervanging
	2. Koppelingsproblemen tussen de krukas en de uitgang	Vervang defecte onderdelen
Versnellingsbak klopt	1. Tandwielen zijn versleten	Vervang de benodigde onderdelen
	2. Slechte smering	Reinigen en smeren
	3. Onzuiverheden in de versnellingsbak	Reinigen en smeren

 **WAARSCHUWING!** – Elke onderhoudstaak die niet in deze handleiding wordt vermeld, moet worden uitgevoerd door een geautoriseerde servicedienst. Gebruik uitsluitend originele reserveonderdelen.

GARANTIE

Dit product heeft een garantie in overeenstemming met de wettelijke voorschriften voor een periode van 12 maanden vanaf de datum van aankoop door de eerste gebruiker.

Deze garantie dekt alle materiaal- of productiefouten, maar omvat niet defecten aan normale slijtageonderdelen, zoals lagers, borstels, kabels, stekkers of accessoires zoals boren, bits, zaagbladen enz., schade of defecten als gevolg van misbruik, ongevallen of wijzigingen; Ook de transportkosten niet.

Wij behouden ons het recht voor om elke claim af te wijzen als de aankoop niet kan worden geverifieerd of als het duidelijk is dat het product niet goed is onderhouden. (Ventilatiesleuven gereinigd, koolborstels regelmatig onderhouden...)

Bewaar uw aankoopfactuur als bewijs van de aankoopdatum.

Uw niet-gedemonteerde gereedschap moet in aanvaardbare, schone staat en in de originele gegoten behuizing, indien van toepassing op het apparaat, worden teruggestuurd naar uw dealer, vergezeld van uw aankoopbewijs.

OMGEVING

Als uw machine na langdurig gebruik vervangen moet worden, mag u deze niet bij het huisvuil gooien, maar op een milieuvriendelijke manier weggooien.



GEEXPLODEERD

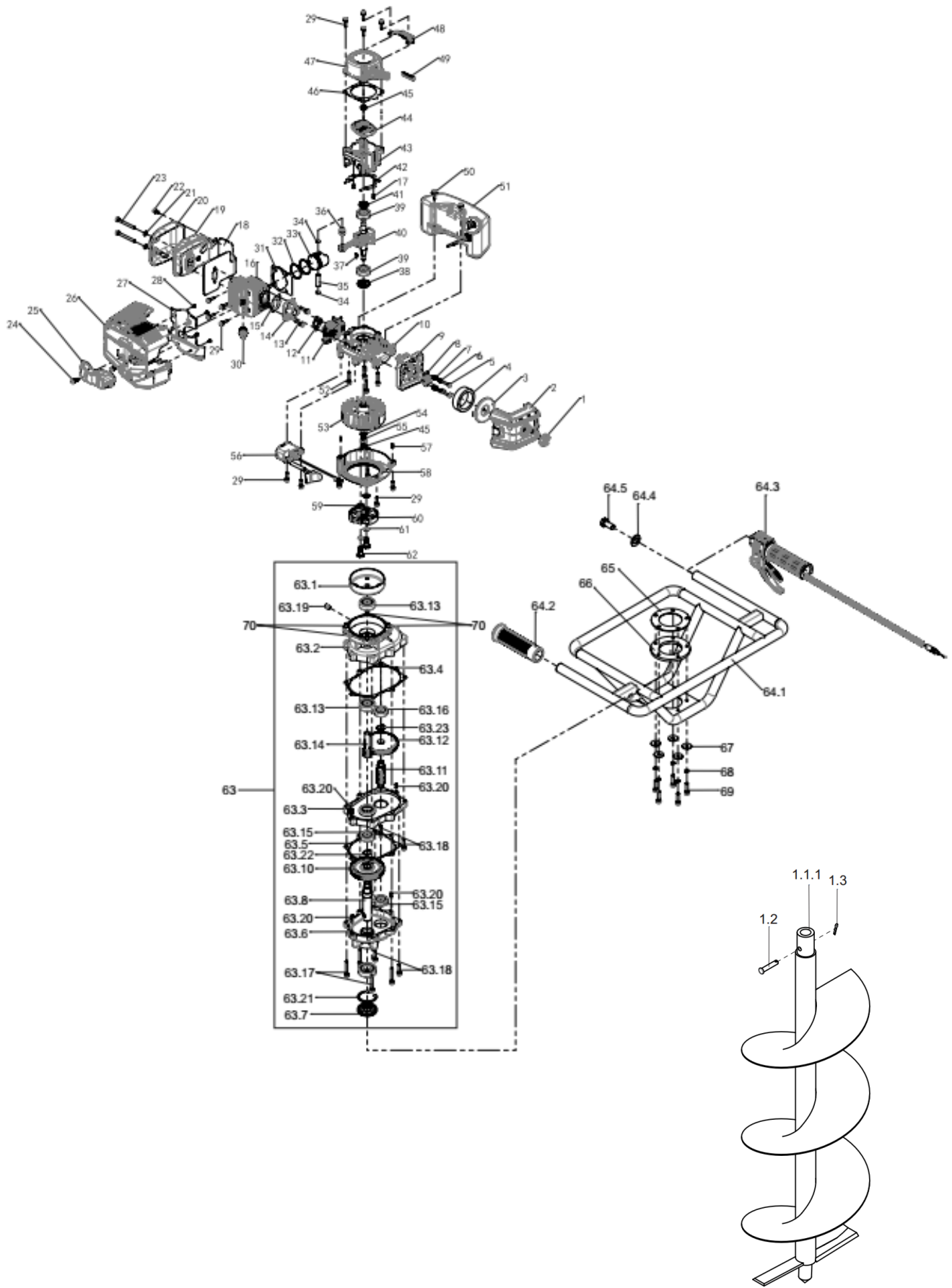



DISTRIBUTIEBEDRIJF

MILLASUR, SL
RUA EDUARDO PONDAL, Nº 23 PISIGÜEIRO
15688 OROSO - EEN CORUÑA
SPANJE



EG-VERKLARING VAN OVEREENSTEMMING

In overeenstemming met de verschillende CE-richtlijnen wordt hierbij bevestigd dat de in dit document geïdentificeerde machine, vanwege het ontwerp en de constructie, en volgens de CE-markering die door de fabrikant erop is gedrukt, voldoet aan de relevante en fundamentele gezondheids- en veiligheidseisen van de bovengenoemde EG-richtlijnen. Deze verklaring valideert dat het product het CE-symbool weergeeft.

In het geval dat de machine wordt gewijzigd en deze wijziging niet door de fabrikant wordt goedgekeurd en aan de distributeur wordt meegedeeld, verliest deze verklaring zijn waarde en geldigheid.

Machinenaam: HANDMATIGE HORROR

Model: **AH52**

Erkende en goedgekeurde norm waaraan het voldoet:

Richtlijn 2006/42/EG / Richtlijn 2014/30/EU

Getest volgens:

EN ISO 12100:2010
Testrapport: SHES160900819601

Bedrijfszegel

millasur
Rúa Eduardo Pondal, nº 23
Pol. Ind. Sigüeiro - 15688 Oroso - A Coruña
Tlf. 981 696465 / Fax. 981 690861 17

16/04/2018