

MANUEL D'UTILISATION SHINDAIWA

**ACCESSOIRE TETE
TRONÇONNEUSE ET DEMI-BRAS
SBA-P24**



CE



AVERTISSEMENT !

Limiter tout risque de blessures, sur soi-même ou sur les autres !
Toujours porter un dispositif de protection des yeux et des oreilles pendant l'utilisation de l'appareil.

Lire ce manuel et le manuel fourni avec le moteur 230PH Shindaiwa, et prendre le temps de familiariser avec leur contenu.

Ne pas utiliser cet accessoire ni procéder à son entretien sans avoir clairement compris le présent manuel.

Conserver ce manuel afin de pouvoir le consulter à tout instant en cas de question relative au fonctionnement de l'appareil.

Cet accessoire est conçu pour la coupe de branches avec le moteur 230PH Shindaiwa.

Ne pas utiliser cet appareil pour d'autres usages.

shindaiwa

Numéro de référence 65015-94311
Rév. 01/07

Introduction

La tête tronçonneuse Shindaiwa SBA-P a été conçue et fabriquée dans le but d'offrir des performances et une fiabilité supérieures sans compromettre la qualité, le confort, la sécurité ou la durabilité.

En tant que propriétaire ou utilisateur, vous comprendrez vite pourquoi Shindaiwa est tout simplement une classe en soi !

Les procédures décrites dans ce manuel visent à vous aider à tirer le maximum de votre appareil et à vous protéger (vous-même et les autres) contre les blessures. Ces procédures constituent des lignes directrices pour l'utilisation de l'appareil en toute sécurité dans la plupart des situations mais elles ne remplacent d'aucune façon d'autres mesures de sécurité ni les lois en vigueur dans votre région.

Pour toute question sur votre appareil ou pour toute clarification sur les renseignements contenus dans le présent manuel, votre vendeur Shindaiwa se fera un plaisir de vous aider.

IMPORTANT !

Les renseignements contenus dans le présent guide décrivent les appareils disponibles au moment de la publication. Malgré tous les efforts déployés pour vous offrir l'information la plus récente sur votre appareil Shindaiwa, il peut y avoir des différences entre votre appareil SBA-P24 et ce qui est décrit dans le présent manuel. Shindaiwa Inc. se réserve le droit d'apporter des modifications au produit sans préavis et se dégage de toute obligation d'apporter des modifications aux appareils déjà fabriqués.

Table des matières

	PAGE
Mises en garde	2
Consignes de sécurité	3
Consignes d'utilisation	4
Caractéristiques techniques	6
Nomenclature	6
Installation de l'accessoire de coupe..	7
Installation du guide-chaîne et de la chaîne	7
Réglage de la chaîne	8
Réglage du débit d'huile	8
Utilisation de la tronçonneuse	9
Entretien	10
Remisage à long terme	11
Affûtage de la chaîne	11
Technique d'affûtage correcte.....	12
Guide de dépannage	13

Mises en garde

Des « mises en garde » spéciales apparaissent tout au long du manuel, encadrées et précédées du symbole triangulaire de mise en garde.



DANGER !

Un énoncé précédé de la mention « DANGER » contient des informations à prendre en compte pour éviter des blessures graves, voire mortelles.



AVERTISSEMENT !

Un énoncé précédé du symbole triangulaire de mise en garde et du mot « AVERTISSEMENT » contient des informations à prendre en compte pour éviter des blessures graves.

MISE EN GARDE !

Un énoncé précédé de la mention « MISE EN GARDE » contient des informations à prendre en compte pour éviter d'endommager l'appareil.

IMPORTANT !

Un énoncé précédé de la mention « IMPORTANT » contient des informations d'une importance particulière.

REMARQUE :

Un énoncé précédé du mot « REMARQUE » contient des informations utiles pouvant faciliter votre travail.

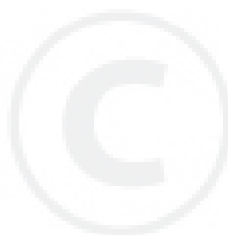

Consignes de sécurité



DANGER !



CET APPAREIL N'EST PAS ISOLÉ CONTRE LES DÉCHARGES ÉLECTRIQUES ! Positionner l'appareil à proximité ou en contact avec un fil électrique peut provoquer la mort ou des blessures graves. Maintenir l'appareil à 10 mètres au moins de tout fil électrique ou de toute branche qui se trouve en contact avec des fils électriques.

Un appareil peut causer des blessures graves en cas d'utilisation abusive, inappropriée ou imprudente. Pour réduire le risque de blessures, toujours s'assurer de maîtriser l'appareil et observer toutes les consignes de sécurité pendant son fonctionnement. **Ne jamais laisser l'appareil entre les mains d'une personne qui n'a pas lu les consignes d'utilisation.**



AVERTISSEMENT !

Ne pas apporter de modifications non agréées à cet appareil.

REMARQUE :

Pour obtenir des informations concernant l'entretien et la sécurité spécifiques à l'appareil Shindaiwa, consulter le manuel d'utilisation fourni avec cet appareil. Si vous l'avez égaré, vous pouvez contacter votre représentant Shindaiwa afin d'en obtenir un nouvel exemplaire.

Étiquettes d'avertissement

Les étiquettes d'avertissement apposées sur l'appareil sont les suivantes :



Lire et suivre les consignes exposées dans le présent manuel et s'assurer que les utilisateurs de l'appareil font de même. Dans le cas contraire pourraient s'ensuivre des blessures physiques graves ou une défaillance de l'appareil. Conserver le manuel pour référence ultérieure.



Toujours porter un casque de sécurité afin de réduire le risque de blessure à la tête pendant l'utilisation de cet appareil. Par ailleurs, toujours porter des dispositifs de protection des yeux et des oreilles. Shindaiwa recommande aux utilisateurs de porter une visière de protection afin de protéger correctement les yeux et le visage.



Porter des gants de travail antidérapants assurant une meilleure prise sur la poignée de l'appareil. Porter des chaussures robustes munies de semelles à crampons pour une meilleure stabilité. Il est recommandé de porter des chaussures à embouts d'acier. Porter des vêtements ajustés qui facilitent la liberté du mouvement.



Ne jamais utiliser l'appareil si vous êtes fatigué, sous l'influence d'alcool, de drogues ou de toute autre substance qui pourrait nuire à votre concentration ou à votre jugement.



Tenir les observateurs à 15 mètres au moins de l'aire d'utilisation de l'émondoir afin d'éviter qu'ils ne soient blessés par des chutes d'objets ou des projections de débris.



Ne jamais couper une branche située directement au-dessus de soi. Les branches coupées peuvent vous heurter en tombant et provoquer des blessures graves.

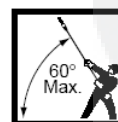

Ne jamais utiliser l'appareil à un angle supérieur à 60° afin d'éviter d'être blessé par des chutes d'objets pendant l'utilisation de l'appareil.



Attention au rebond ! Le rebond peut survenir quand l'extrémité du guide-chaîne entre en contact avec un objet pendant que la scie est en mouvement. Le rebond risque de projeter le guide-chaîne vers le haut puis vers l'arrière à une vitesse fulgurante !



Attention au coincement.

Le coincement de la chaîne au niveau de l'extrémité du guide-chaîne peut provoquer un rebond rapide du guide-chaîne en direction de l'utilisateur. La chaîne se coince quand le bois comprime la chaîne en mouvement.



Ne jamais toucher la chaîne lors du démarrage du moteur et de l'utilisation de cet appareil.



Orifice de remplissage de l'huile de chaîne/pompe à huile

Consignes de sécurité relatives au rebond et au coincement



AVERTISSEMENT !

Les phénomènes de rebond et de coincement peuvent provoquer une perte de contrôle de l'appareil et exposer à des blessures physiques graves. Ne jamais se fier uniquement aux dispositifs de sécurité intégrés à l'appareil ! Prendre plusieurs dispositions afin d'éviter tout accident ou blessure pendant les travaux de coupe :

1. Comprendre en quoi consiste le rebond et le coincement ! Ceci permet de réduire ou d'éliminer le facteur de surprise. Le facteur de surprise contribue aux accidents.
2. Tenir fermement l'appareil des deux mains lorsque le moteur est en marche. Une prise ferme permet de réduire les phénomènes de rebond et de coincement, tout en gardant un bon contrôle de l'appareil.
3. S'assurer que la zone de travail n'est pas encombrée. Éviter tout contact involontaire entre le guide-chaîne et une bûche, une branche ou tout autre obstacle pendant l'utilisation de l'appareil.
4. Réaliser les coupes à haut régime.
5. Suivre les consignes du fabricant pour l'affûtage et l'entretien de la chaîne.
6. Utiliser uniquement des guides-chaîne et des chaînes de rechange conformes aux spécifications du fabricant.

Étiquettes de sécurité



IMPORTANT !

Étiquettes informatives relatives au fonctionnement et à la sécurité : veiller à ce que les étiquettes informatives soient intactes et lisibles. Remplacer immédiatement toute étiquette manquante ou endommagée. De nouvelles étiquettes sont disponibles auprès du représentant Shindaiwa agréé local.

Consignes d'utilisation

- Cet accessoire Shindaiwa SBA-P24 est spécifiquement conçu pour être utilisé avec le moteur 230PH Shindaiwa. Le montage et/ou l'utilisation de tout autre modèle, marque ou type d'appareil est interdit. Tenter d'utiliser cet accessoire sur des modèles de moteurs non agréés peut endommager votre appareil et provoquer des accidents et des blessures graves, voire mortelles. Ne jamais laisser l'appareil entre les mains d'une personne qui n'a pas lu les consignes d'utilisation.
- S'assurer que la chaîne et le pignon sont réglés de manière appropriée avant d'utiliser la gouge. **Ne jamais tenter de régler la chaîne pendant que le moteur fonctionne !**
- Ne jamais utiliser un guide-chaîne fendillé ou tordu : le remplacer par un accessoire en bon état et s'assurer que celui-ci se règle correctement sur le support.
- Toujours arrêter le moteur immédiatement et vérifier si l'accessoire est endommagé après avoir percuté un objet solide, ou si l'appareil devient instable. Ne pas utiliser un accessoire brisé ou endommagé.
- Pour consulter la procédure détaillée



AVERTISSEMENT !

de remplissage en carburant, consulter le manuel d'utilisation fourni avec le moteur. Si vous l'avez égaré, vous pouvez contacter votre représentant Shindaiwa afin d'en obtenir un nouvel exemplaire.

- Ne jamais utiliser l'appareil si vous êtes fatigué, sous l'influence d'alcool, de drogues ou de toute autre substance qui pourrait nuire à votre concentration ou à votre jugement.
- Lors de la coupe d'une branche sous tension, toujours anticiper l'effet de « ressort » afin de ne pas risquer d'être frappé par la branche.
- Arrêter l'appareil s'il se met à vibrer ou s'il devient instable. Inspecter l'appareil pour détecter toute pièce ou tous accessoires brisés, mal installés ou manquants éventuels.
- En cas de coincement de la chaîne pendant la coupe, arrêter l'appareil immédiatement. Pousser la branche ou l'arbre pour décoincer et dégager la chaîne.
- Avant de démarrer le moteur, s'assurer que rien n'obstrue le mouvement de la chaîne.

- S'assurer qu'il y a toujours une bonne ventilation lors de l'utilisation de l'appareil. Les gaz émanant du tuyau d'échappement peuvent causer de graves blessures, voire causer la mort. **Ne jamais faire fonctionner le moteur à l'intérieur !**
- S'assurer qu'aucune vis n'est desserrée ou manquante et que l'interrupteur d'allumage et l'accélérateur fonctionnent correctement.
- S'assurer que le protecteur de chaîne est installé avant de transporter et remiser l'appareil.
- Lors du transport de l'appareil, orienter la chaîne vers l'arrière.
- Ne jamais transporter l'appareil ou le poser pendant que le moteur fonctionne. Lorsqu'il fonctionne, le moteur peut accélérer accidentellement et entraîner la chaîne.
- Cet appareil doit être exempt de fuite avant de procéder à son utilisation.
- Ne jamais fumer ou allumer de feu à proximité du moteur. Tenir l'appareil à l'écart de toute chaleur excessive. Le carburant est une matière inflammable et une inflammation pourrait entraîner des blessures physiques graves ou une défaillance de l'appareil.

Consignes d'utilisation

MISE EN GARDE !

- Toujours entretenir cet accessoire conformément aux directives du manuel d'utilisation et respecter le programme d'entretien recommandé.
- Ne jamais modifier ni désactiver les dispositifs de sécurité de l'appareil.
- Toujours utiliser des pièces et accessoires d'origine pour réparer ou entretenir l'appareil.
- Ne jamais apporter de modification ni de substitution non autorisée à l'accessoire.
- Pour transporter l'appareil dans un véhicule, l'attacher solidement pour éviter le déversement de carburant ou d'endommager l'appareil.
- Toujours dégager votre espace de travail de tout rebut ou débris dissimulé afin de garantir la stabilité de vos appuis.
- S'assurer que la chaîne est toujours bien affûtée et correctement réglée.
- Tenir l'accessoire aussi propre que possible. Enlever toute accumulation d'herbes, terre, etc.

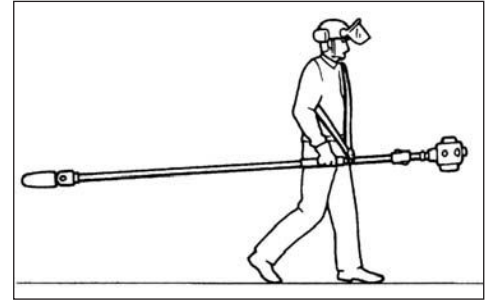

Utilisation de l'accessoire

Toujours porter des dispositifs de protection des yeux et des oreilles. Shindaiwa recommande aux utilisateurs de porter une visière de protection afin de protéger correctement les yeux et le visage.

Toujours porter un casque de sécurité afin de réduire le risque de blessure à la tête pendant l'utilisation de cet appareil

Porter des gants de travail antidérapants assurant une meilleure prise sur la poignée de l'appareil. Porter des vêtements ajustés qui facilitent la liberté du mouvement. NE JAMAIS porter de shorts !

Porter des chaussures de sécurité pour une meilleure stabilité. Il est recommandé de porter des chaussures à embouts d'acier.

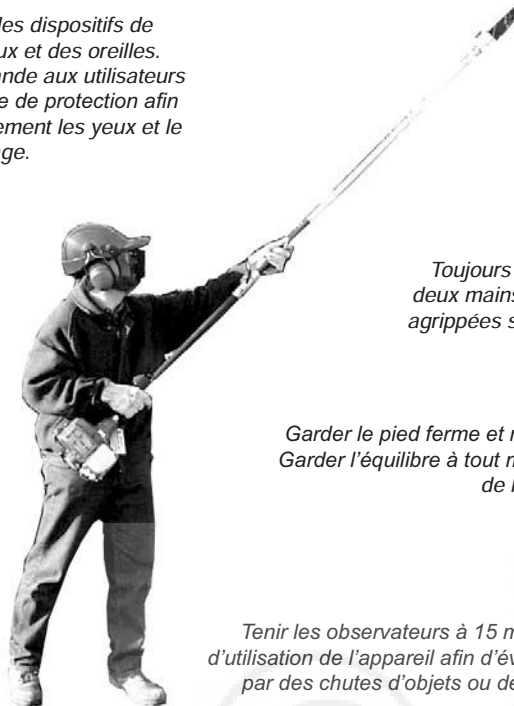

Ne jamais faire fonctionner l'appareil à un angle supérieur à 60° afin d'éviter d'être blessé par des chutes d'objets pendant l'utilisation de l'appareil.

Toujours garder les deux mains fermement agrippées sur l'appareil.

Garder le pied ferme et ne pas tendre le bras trop loin. Garder l'équilibre à tout moment lors du fonctionnement de l'appareil.

Tenir les observateurs à 15 mètres au moins de l'aire d'utilisation de l'appareil afin d'éviter qu'ils ne soient blessés par des chutes d'objets ou des projections de débris.

Caractéristiques techniques

Modèle	SBA-P24/EU
Poids à sec (sans le guide-chaîne et la chaîne)	1,5 kg
Poids à sec avec guide-chaîne et chaîne de 25 cm	1,8 kg
Longueur (replié en position de transport) avec guide-chaîne et chaîne de 25 cm	1870 mm
Guide-chaîne, pas de 3/8 po	épaisseur 0,043 po, Micro Lite™ de 25 cm
Type de chaîne	pas de 3/8 po, épaisseur 0,043 po
Pignons	3/8 po, étoilés fixes
Rapport carter renvoi d'angle	1.06 : 1
Vitesse de la chaîne 23,5 m/s	10 000 min ⁻¹
Lubrification de la chaîne	Huileur automatique réglable
Lubrifiant de la chaîn	Huile de première qualité Shindaiwa pour guide et chaîn
Capacité du réservoir d'huile	100 ml

Les caractéristiques techniques sont susceptibles d'être modifiées sans préavis.

Nomenclature

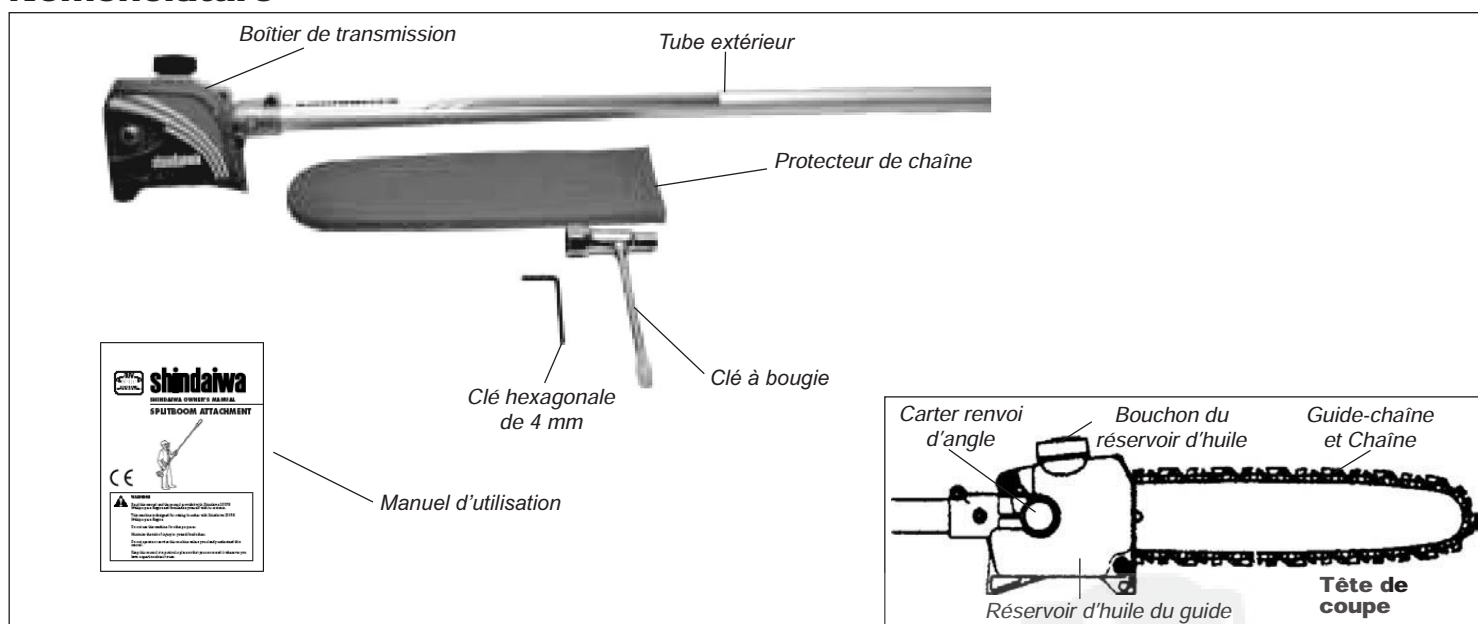

Avant l'assemblage

Se reporter à la figure ci-dessus et prendre le temps de se familiariser avec l'accessoire Shindaiwa SBA-P24 et ses différentes composantes. Comprendre l'appareil permet d'obtenir une performance optimale, de prolonger sa vie utile et favoriser une utilisation plus sécuritaire.

Avant d'assembler l'appareil, s'assurer que toutes les composantes requises pour l'appareil sont présentes :

- Ensemble carter renvoi d'angle/outil de coupe
- Protecteur de chaîne
- Manuel d'utilisation
- Trousse à outils nécessaire à l'entretien régulier

S'assurer qu'aucune composante n'est endommagée.

IMPORTANT !

Les termes « gauche », « à gauche » et « vers la gauche » ; « droite », « à droite » et « vers la droite » ; « avant » et « arrière » font référence à la direction telle que vue par l'opérateur lors d'une utilisation normale de l'appareil.



AVERTISSEMENT !

Ne pas apporter de modifications non autorisées à votre accessoire ou à ses composantes.

Installation de l'accessoire de coupe

1. Déposer le moteur et l'accessoire SBA-P24 sur une surface plane et propre de façon à ce que les deux éléments soient alignés bout à bout. Le moteur doit être orienté vers le haut, et l'accessoire SBA-P24 doit être positionné de manière à ce que le trou de verrouillage du tube soit orienté vers le haut.

MISE EN GARDE !

Garder les extrémités ouvertes des tubes propres !

2. Retirer les protections des extrémités des tubes et desserrer le bouton de serrage du manchon d'accouplement.
3. Insérer le tube de l'accessoire dans le manchon d'accouplement en orientant le repère de positionnement vers le haut, jusqu'à ce que le trait soit parfaitement aligné sur l'extrémité du manchon d'accouplement. Faire pivoter l'accessoire de coupe vers l'avant et vers l'arrière jusqu'à ce qu'il s'enclenche correctement au niveau du cliquet du manchon d'accouplement.

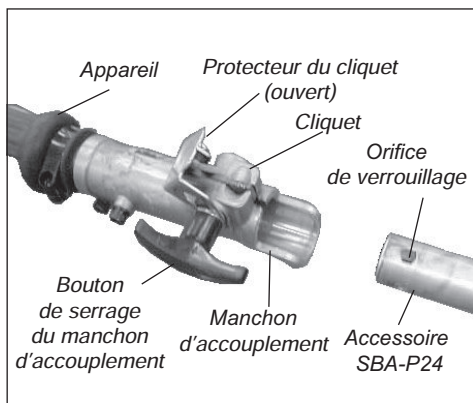

4. Après avoir joint les deux moitiés de chaque tube, appuyer sur le protecteur du cliquet à ressort et serrer le bouton de serrage du manchon d'accouplement.

MISE EN GARDE !

Contrôler l'absence de jeu entre le protecteur du cliquet et le manchon d'accouplement.

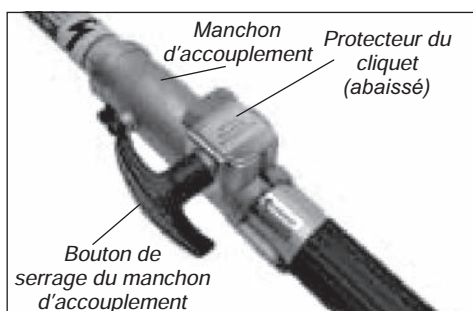

Désassemblage des éléments

1. Déposer l'appareil sur une surface plane et propre et desserrer le bouton de serrage de manchon d'accouplement. Le protecteur du cliquet à ressort se soulève.
2. Appuyer sur le cliquet à l'aide du pouce ou d'un doigt pour déverrouiller le manchon d'accouplement. Cette pression libérera le verrou du manchon d'accouplement.
3. Extraire le tube du manchon d'accouplement.

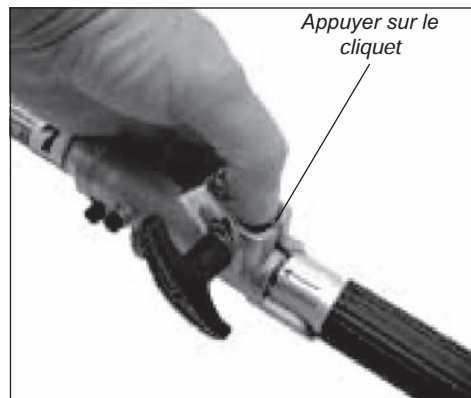

Installation et réglage du guide-chaîne et de la chaîne

AVERTISSEMENT !
Ne jamais tenter d'installer, de remplacer ou de régler la chaîne pendant que le moteur fonctionne.

AVERTISSEMENT !
La chaîne est très coupante. Porter les gants pour se protéger les mains lors de toute manipulation.

REMARQUE :

Pour accroître la durée de vie de la chaîne, baigner la nouvelle chaîne ou la chaîne de remplacement dans de l'huile pendant une journée avant de l'installer.

1. Utiliser l'extrémité la plus petite de la clé à bougie pour enlever l'écrou du couvercle du pignon (en sens contraire des aiguilles d'une montre) et enlever le couvercle du pignon.

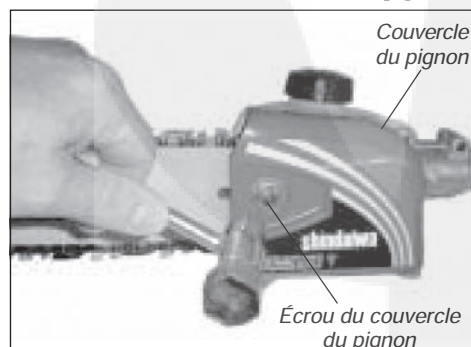

Installation et réglage du guide-chaîne et de la chaîne

(suite)

MISE EN GARDE !

Aligner le guide-chaîne et le tendeur de chaîne comme indiqué, autrement le couvercle du pignon, le guide-chaîne, le tendeur de chaîne et l'accessoire risquent d'être endommagés.

2. Placer le guide-chaîne sur le goujon de réglage du guide de l'accessoire. Mettre le tendeur de chaîne au même niveau que l'orifice du guide-chaîne.

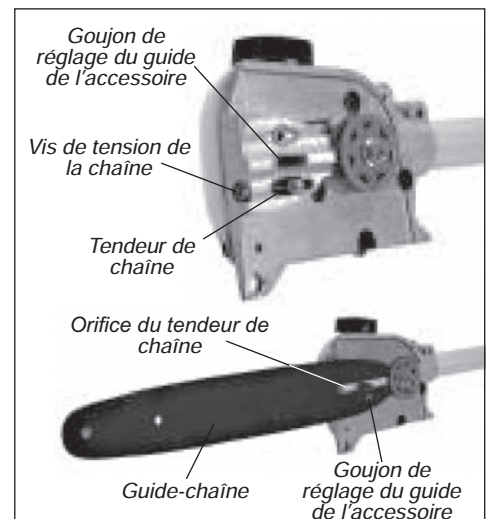

3. Installer la chaîne sur les maillons d'entraînement dans la rainure du guide-chaîne, puis aligner la chaîne sur le pignon d'entraînement. S'assurer que les gouges sont orientées de manière adéquate, comme indiqué sur la figure. En cas de difficulté de montage de la chaîne ou si celle-ci semble trop tendue, consulter la section « Réglage de la chaîne ».

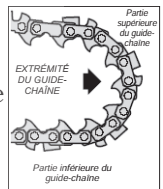

AVERTISSEMENT !
Ne jamais utiliser l'accessoire si le couvercle du pignon n'est pas installé.

4. Installer le couvercle du pignon sur le goujon du guide-chaîne. Installer l'écrou du couvercle de pignon en serrant à la main uniquement.
5. Voir la page suivante pour les procédures de réglage de chaîne.

Réglage de la chaîne



AVERTISSEMENT !

Ne jamais tenter d'installer, de remplacer ou de régler la chaîne pendant que le moteur fonctionne.



AVERTISSEMENT !

La chaîne est très tranchante. Porter les gants pour se protéger les mains lors de toute manipulation.

MISE EN GARDE !

Une chaîne détendue risque de sauter subitement du guide-chaîne et d'endommager la chaîne et l'équipement. Toujours s'assurer que la chaîne est correctement réglée, notamment lorsqu'il s'agit d'une nouvelle chaîne.

IMPORTANT !

Il est essentiel que la chaîne soit réglée correctement pour obtenir un rendement optimal, prolonger la durée de vie de l'appareil et assurer la sécurité de l'utilisateur. Toujours vérifier la tension de la chaîne avant de faire fonctionner l'appareil.

1. Placer l'accessoire SBA-P24 sur une surface plane et propre. (Pour procéder à un nouveau réglage pendant l'utilisation, arrêter le moteur, puis laisser le guide-chaîne et la chaîne refroidir avant de procéder au réglage.)
2. Desserrer l'écrou du couvercle de pignon à l'aide de la clé à bougie.

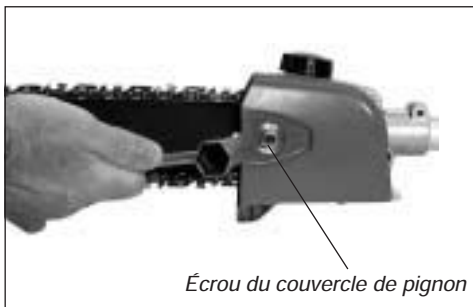

3. Soulever la pointe du guide-chaîne tout en tournant la vis de tension de la chaîne.
 - en sens horaire pour tendre la chaîne
 - en sens inverse pour détendre la chaîne.

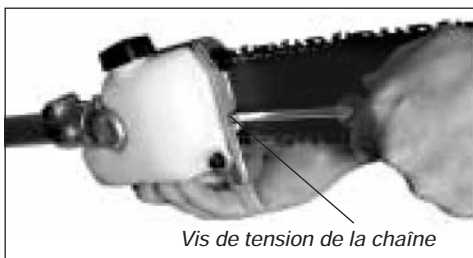

4. Tendre la chaîne le long de la partie supérieure du guide à la main à plusieurs reprises, du moteur vers l'extrémité du guide-chaîne. La chaîne doit être serrée mais néanmoins glisser librement.

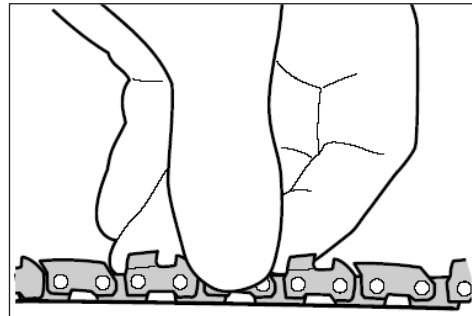

5. Serrer fermement l'écrou du couvercle de pignon tout en soulevant la partie supérieure du guide-chaîne.
6. Inspecter la chaîne pour en vérifier le réglage (notamment lorsqu'il s'agit d'une nouvelle chaîne). La chaîne doit être serrée mais néanmoins glisser librement.

Remplissage du réservoir d'huile de la chaîne



AVERTISSEMENT !

Ne jamais remplir le réservoir d'huile ou régler le débit lorsque le moteur fonctionne.

IMPORTANT !

La durée de vie de la chaîne et du guide-chaîne dépend de la qualité du lubrifiant. L'utilisation d'un lubrifiant de qualité supérieure tel qu'une huile de première qualité Shindaiwa pour guide et chaîne garantit la longue durée de vie de votre outil.

REMARQUE :

Le réservoir d'huile a une capacité suffisante pour fournir environ 40 minutes de temps de coupe (réglé sur débit minimum, soit environ la durée d'un réservoir de carburant).

1. Placer l'accessoire SBA-P24 sur une surface plane et propre, bouchon du réservoir d'huile orienté vers le haut. Essuyer toute accumulation de débris du bouchon et du col du réservoir d'huile.
2. Enlever le bouchon du réservoir d'huile et remplir le réservoir avec de l'huile pour guide-chaîne et chaîne, et remettre le bouchon.

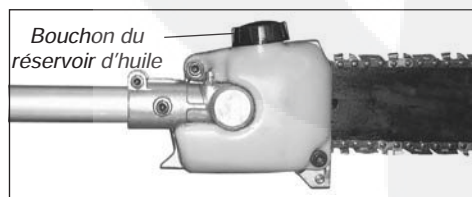

3. Essuyer tout débordement avant de redémarrer.

Réglage du débit d'huile

MISE EN GARDE !

Une augmentation du débit d'huile accroît la consommation d'huile, ce qui nécessite des vérifications plus fréquentes du réservoir d'huile. Pour garantir une lubrification suffisante, il peut être nécessaire de vérifier le niveau d'huile plus souvent que lors du remplissage du réservoir de carburant.

La chaîne et le guide-chaîne sont lubrifiés automatiquement par une pompe qui fonctionne lorsque la chaîne tourne. La pompe est réglée en usine pour fournir un débit minimum, mais peut être ajustée sur le terrain. Une augmentation temporaire du débit d'huile est souvent souhaitable lors de la coupe de feuillus ou de bois avec un pas important.

Régler la pompe comme suit :

1. Arrêter le moteur et s'assurer que l'interrupteur d'allumage est en position « OFF » (ARRÊT).
2. Placer l'appareil sur le côté, le réservoir d'huile orienté vers le haut.

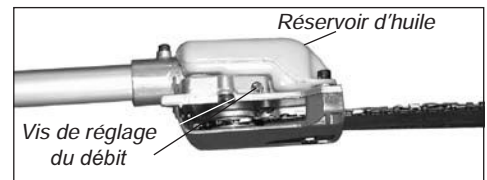

MISE EN GARDE !

Enfoncer légèrement la vis de réglage du débit pour pouvoir la tourner. Le non-respect de cette consigne risque d'endommager la pompe et la vis.

3. À l'aide d'un tournevis, enfoncer et tourner la vis de réglage du débit dans la direction souhaitée :

- en sens horaire pour réduire la lubrification.
- en sens inverse pour augmenter la lubrification.

REMARQUE :

Pour consulter la procédure détaillée de remplissage en carburant, consulter le manuel d'utilisation fourni avec le moteur. Si vous l'avez égaré, vous pouvez contacter votre représentant Shindaiwa afin d'en obtenir un nouvel exemplaire.

Fixation du harnais

Pour passer le harnais

1. Accrocher le mousqueton du harnais à l'anneau d'attache situé sur le tube extérieur.
2. Porter le harnais de manière à ce que le crochet se trouve sur votre droite.
3. Ajuster la longueur du harnais de manière à pouvoir utiliser l'appareil confortablement.

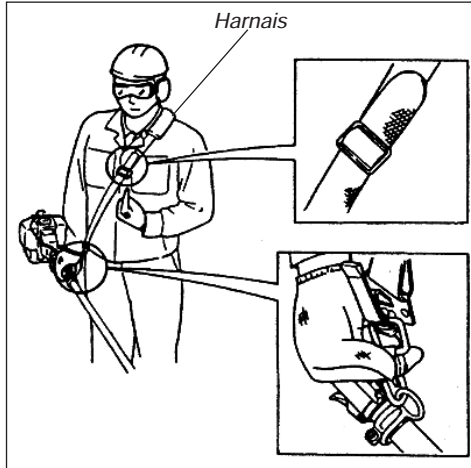

Détachement rapide

En cas d'urgence, tirer fermement sur la languette blanche située au niveau du crochet. La machine sera désolidarisée du harnais.



Utilisation de l'accessoire tête tronçonneuse

Cet outil est spécifiquement conçu pour la coupe de branches. Ne jamais utiliser cet appareil pour d'autres usages. Ne jamais tenter de couper des pierres, des métaux, des plastiques ou d'autres objets durs. L'utilisation de cet appareil à des fins autres que la coupe de branches peut l'endommager ou exposer l'opérateur à de graves blessures.

Préparations

- Porter des vêtements et des équipements de protection adéquats ; voir la section « Consignes de sécurité ».
- Choisir la position de travail offrant le plus de sécurité par rapport aux chutes d'objets (branches, etc.).
- Démarrer le moteur.
- Passer le harnais.

Ne jamais se tenir directement sous la branche que l'on coupe. Prendre garde aux chutes de branches. Attention ; une branche peut « rebondir » en direction de l'utilisateur après avoir atteint le sol.

Ordre de coupe

D'abord couper les branches les plus basses pour que les branches tombent librement. Tronçonner les branches les plus lourdes (de large diamètre) en plusieurs tronçons pour pouvoir les contrôler plus facilement.

Position de travail

Tenir la poignée de commande de la main droite et le tube de la main gauche. Déplier le bras gauche dans la position la plus confortable.

Toujours tenir le tube à un angle de 60° maximum.

REMARQUE :

Se reposer lorsque l'on se sent fatigué.

Applications

Coupe standard :

La position de travail la plus confortable consiste à incliner l'outil à 60°, mais un autre angle d'inclinaison peut être utilisé selon la situation.



Coupe au-dessus d'obstacles :

La longue portée de l'appareil permet de tronçonner des branches situées au-dessus d'obstacles, tels que des lacs ou cours d'eau. Dans ce cas, l'angle de l'outil dépend de la position de la branche.

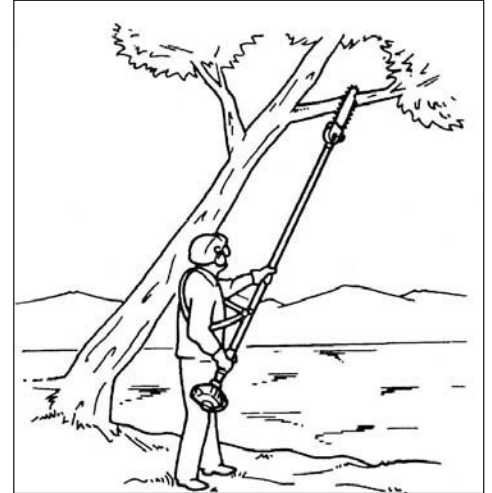

Coupe à partir d'une nacelle :

La longue portée de l'appareil permet de réaliser des coupes à proximité du tronc sans que la nacelle n'abîme les autres branches.

Dans ce cas, l'angle de l'outil dépend de la position de la branche.

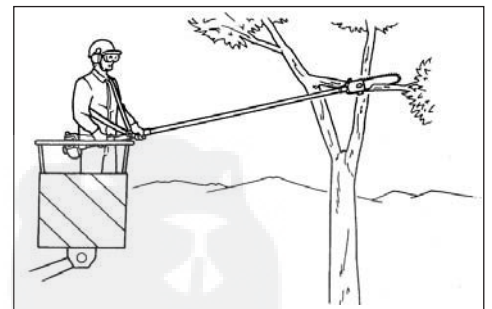

Utilisation de l'accessoire tête tronçonneuse

(suite)

Techniques de travail

Entaille inférieure :

Pour éviter de déchirer l'écorce, le phénomène de rebond ou le coincement lors du tronçonnage de grosses branches, toujours commencer par effectuer une entaille inférieure (1) de la branche.

Pour ce faire, appuyer le guide de coupe et le tirer le long de la face inférieure de la branche jusqu'à la pointe. Effectuer la coupe (2).

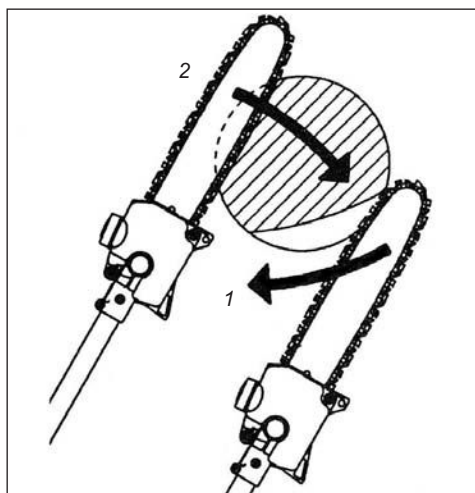

Coupe à ras de grosses branches :

Si le diamètre d'une branche est supérieur à 10 cm, effectuer d'abord une coupe inférieure (3) et une découpe à une distance (A) d'environ 25 cm de la coupe finale. Continuer la coupe à ras (4), en commençant par une coupe inférieure et en terminant par une découpe.

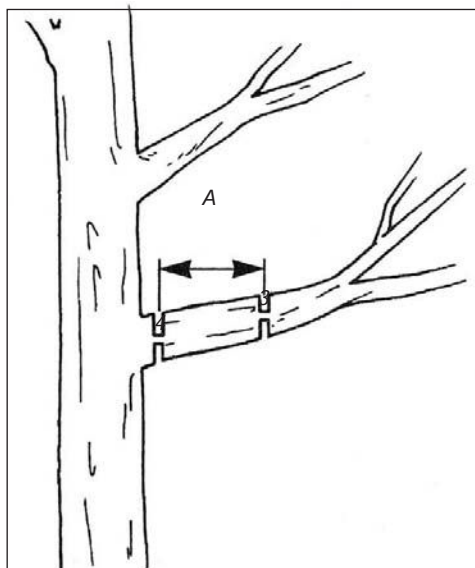

Entretien



AVERTISSEMENT !

Avant tout travail d'entretien, de réparation ou de nettoyage de l'appareil, s'assurer que le moteur et l'accessoire de coupe sont entièrement immobiles. Débrancher le fil de bougie avant de faire des travaux d'entretien.



AVERTISSEMENT !

Les accessoires, accessoires de coupe ou pièces de rechange non agréés risquent de ne pas fonctionner correctement et de causer des dommages ou des blessures.



AVERTISSEMENT !

Toujours porter des gants pour travailler à proximité de la chaîne.

IMPORTANT !

Pour obtenir des informations détaillées concernant l'appareil, consulter le manuel d'utilisation fourni avec celui-ci. Si vous l'avez égaré, vous pouvez contacter votre représentant Shindaiwa afin d'en obtenir un nouvel exemplaire.



AVERTISSEMENT !

La chaîne est très coupante. Porter des gants pour se protéger les mains pour travailler à proximité de la chaîne.

Entretien quotidien

Suivre la procédure suivante au début de chaque journée de travail :

- Enlever toute accumulation de poussière ou de sciure autour du silencieux et du réservoir à carburant. Inspecter l'entrée d'air du système de refroidissement à la base du carter de vilebrequin. Éliminer toute accumulation de débris. Les accumulations de poussière sur ces pièces peuvent causer la surchauffe du moteur, un incendie ou l'usure précoce de l'appareil.
- Enlever toute accumulation de poussière ou de débris sur l'accessoire de coupe.
- Lubrifier les gouges avant chaque utilisation et après le remplissage. S'assurer que les gouges ne sont ni endommagées ni incorrectement ajustées.
- Vérifier qu'aucune vis ou composante n'est desserrée ou manquante. S'assurer que l'accessoire de coupe est solidement fixé.
- Vérifier qu'il n'y a pas de fuite de carburant ou d'huile.
- S'assurer que les écrous, boulons et vis (excepté les vis de réglage du régime de ralenti du carburateur) sont serrés.

Entretien aux 10 à 15 heures

(Plus souvent dans des conditions poussiéreuses ou sales) :

- Enlever le couvercle du pignon et inspecter le pignon pour vérifier l'absence d'accumulation de sciure et de poussière ou d'usure excessive. Enlever le guide-chaîne et essuyer la rainure du guide-chaîne. Si le pignon est usé, le remplacer par un neuf.

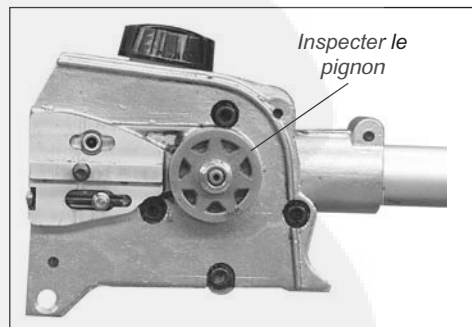

Entretien aux 50 heures

Toutes les 50 heures d'utilisation

(Plus souvent dans des conditions poussiéreuses ou sales) :

- Enlever et nettoyer le couvercle du cylindre et enlever les accumulations d'herbe et la saleté logées dans les ailettes du cylindre.
- **Lubrifier le carter renvoi d'angle.**
Pour effectuer cette opération, ôter tout d'abord le carter renvoi d'angle du tube extérieur comme suit :

MISE EN GARDE !

Ne pas retirer la cale d'épaisseur du carter renvoi d'angle. La cale d'épaisseur empêche que la vis de serrage du tube ne soit trop serrée en cas d'usure.

1. Desserrer le boulon de collier du carter renvoi d'angle.
2. Ôter la vis de maintien du carter renvoi d'angle.
3. Retirer le carter renvoi d'angle du tube.

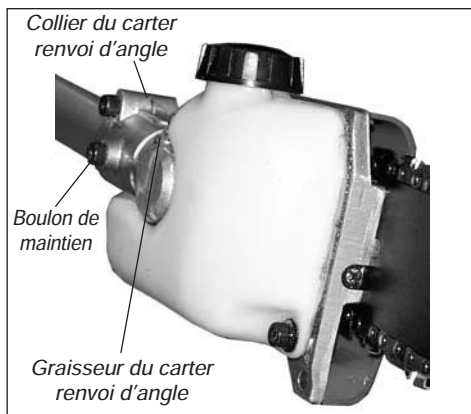

À l'aide d'une pompe à graisse, injecter de la graisse à base de lithium (10 grammes environ) dans l'orifice de graissage, jusqu'à ce que la graisse usée disparaisse du carter renvoi d'angle (pour cela, vérifier la cavité du tube extérieur). Nettoyer l'excédent de graisse, puis remonter le carter renvoi d'angle sur le tube extérieur.

Remisage à long terme

Si l'appareil doit être remis plus de 30 jours, suivre la procédure suivante pour le préparer au remisage :

- Nettoyer les pièces externes abondamment.
- Vider entièrement le réservoir d'huile du guide.
- Remiser l'appareil dans un endroit propre et sans poussière.
- Lubrifier le carter renvoi d'angle.
- Couvrir la lame avec le protecteur de la lame.

Affûtage de la chaîne

Lorsque les arêtes tranchantes des gouges de la chaîne s'émousent, les affûter à l'aide d'une lime.

Inspecter la chaîne pour en vérifier le réglage (notamment lorsqu'il s'agit d'une nouvelle chaîne). La chaîne doit être serrée mais néanmoins glisser librement.

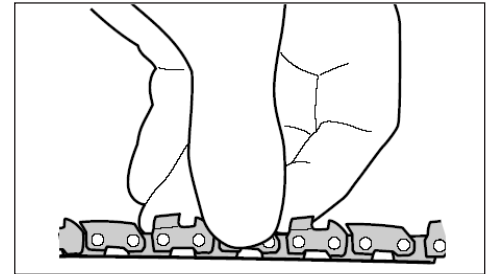

Instructions d'affûtage

IMPORTANT !

Limer toutes les gouges au même angle et à la même profondeur. Un affûtage irrégulier risque de causer des vibrations de la chaîne ou des coupes irrégulières.

1. À l'aide d'une lime ronde de 4,5 mm, affûter toutes les gouges à un angle de 30°, comme indiqué. Toujours s'assurer de garder un cinquième (20 %) du diamètre de la lime au-dessus du tranchant supérieur de la gousse.

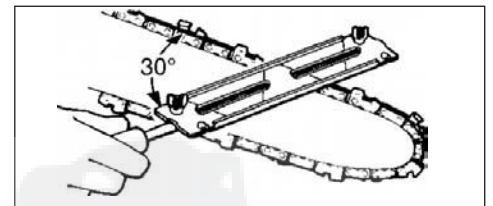

REMARQUE :

Pour limer des angles uniformes, utiliser un guide d'affûtage.

2. Une fois toutes les gouges affûtées, utiliser une jauge de profondeur pour mesurer la hauteur de chaque limiteur.
3. Au besoin, abaisser les limiteurs à une hauteur de 0,508 mm. Utiliser une lime plate.

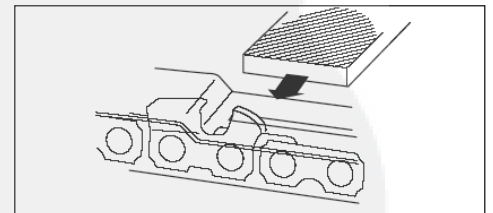

4. Une fois que tous les limiteurs ont été réglés, utiliser une lime plate pour arrondir le tranchant supérieur de chaque limiteur jusqu'à sa courbe et son angle d'origine.

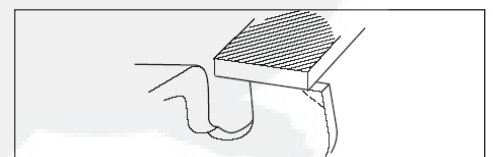

Technique d'affûtage correcte

Angle correct au niveau du tranchant supérieur

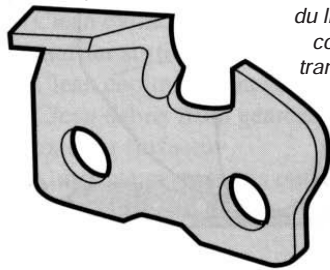

Incurvation ou pointe dépassant légèrement (élément incurvé sur une chaîne non biseautée)

Partie supérieure du limiteur à hauteur correcte, sous le tranchant supérieur

Partie antérieure du limiteur arrondie

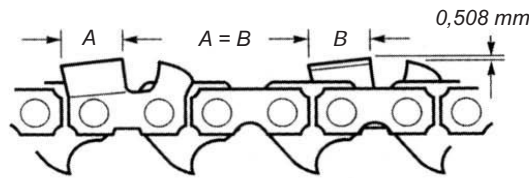

Garder toutes les gouges à la même longueur

Problèmes d'affûtage

Angle du tranchant supérieur inférieur à l'angle recommandé

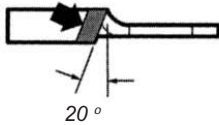

Cause
Lime utilisée à un angle inférieur à l'angle recommandé.
Résultat
Découpe lente. Nécessite un effort supplémentaire pour la coupe.
Solution
Affûter les gouges à l'angle recommandé.

Angle du tranchant supérieur supérieur à l'angle recommandé

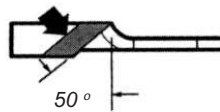

Cause
Lime utilisée à un angle supérieur à l'angle recommandé.
Résultat
L'angle de coupe est très tranchant mais la gouge s'é moussent rapidement. Coupe difficile et irrégulière.
Solution
Affûter les gouges à l'angle recommandé.

Incurvation dans le tranchant latéral de la gouge

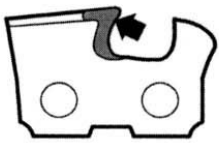

Cause
Limage trop bas ou lime trop petite.
Résultat
Coupe difficile. La chaîne se bloque dans le bois. Les gouges s'é moussent rapidement ou ne maintiennent aucun tranchant.
Solution
Affûter les gouges à l'angle recommandé. Contrôler la taille de la lime.

Bord de coupe arrondi

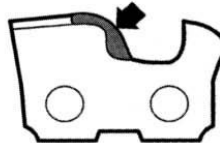

Cause
Limage trop élevé ou lime trop large.
Résultat
Les gouges pénètrent difficilement dans le bois. Coupe laborieuse. Forte pression requise pour que la chaîne coupe. Cause une usure excessive du bas de la gouge.
Solution
Affûter les gouges à l'angle recommandé. Contrôler la taille de la lime.

Limiteur trop haut

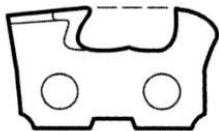

Cause
Guide de profondeur jamais affûté.
Résultat
Découpe lente. Forte pression requise pour que la chaîne coupe. Provoque une usure excessive du talon de la gouge.
Solution
Réduire les guides à la hauteur recommandée.

Limiteur trop bas

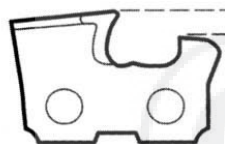

Cause
Réglage inapproprié du guide de profondeur ou aucun guide de profondeur utilisé.
Résultat
Coupe difficile. La chaîne se bloque dans le bois. La chaîne ne pénètre pas dans le bois. Usure excessive du talon de la gouge.
Solution
Si les limiteurs sont trop bas, la chaîne ne peut plus être entretenue.

L'accessoire de coupe se déplace même si le moteur est au ralenti.	<p>Régime de ralenti trop élevé.</p> <p>Ressort d'embrayage cassé ou sabot d'embrayage usé.</p> <p>Support de l'accessoire de coupe desserré.</p>	<p>Régler le ralenti : 2 750 min⁻¹.</p> <p>Remplacer le ressort/les masselottes au besoin et vérifier la vitesse de ralenti.</p> <p>Inspecter et resserrer correctement les vis.</p>
Vibration excessive.	<p>Accessoire déformé ou endommagé.</p> <p>Carter renvoi d'angle desserré.</p> <p>Axe d'entraînement tordu/usé ou coussinets usés.</p>	<p>Examiner et remplacer l'accessoire de coupe, si nécessaire.</p> <p>Serrer le carter renvoi d'angle.</p> <p>Examiner et remplacer au besoin.</p>
L'accessoire de coupe reste immobile.	<p>L'arbre n'est pas installé dans la tête motorisée ou le carter renvoi d'angle.</p> <p>Arbre brisé.</p> <p>Carter renvoi d'angle endommagé.</p>	<p>Inspecter et réinstaller au besoin.</p> <p>Ramener l'appareil chez le vendeur.</p> <p>Ramener l'appareil chez le vendeur.</p>



