

shindaiwa

GEBRUIKSAANWIJZING

F 220

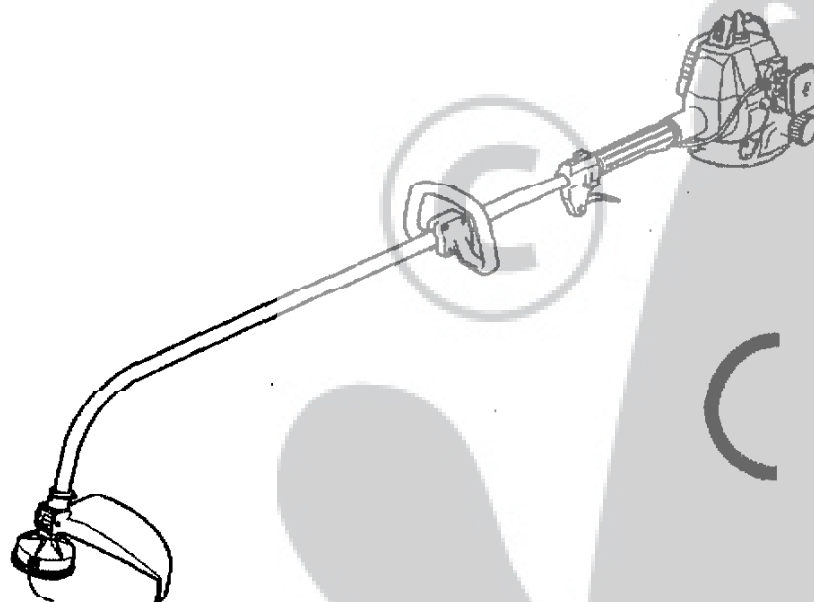

INHOUD

Veiligheidsvoorschriften	2
Benaming van de belangrijkste onderdelen	5
Technische gegevens	6
De montage van de bosmaaier	7
Montage van de motor	7
Montage en afstelling van de gaskabel	8
Montage van de handgreep	9
Montage van de beschermkap	9
Montage van de maaikop	9
Het starten en afstellen van de motor	10
Tanken	10
Startprocedure	10
Het stopzetten van de motor	11
Carburateurafstelling	12
Het gebruik van de maaikop	13
Verlengen van de nylondraad	13
Het werken met de maaikop	13
Het verwisselen van de nylondraad	14
Onderhoud	14
Het opbergen voor de winter	16
Overzicht van mogelijke storingen	16

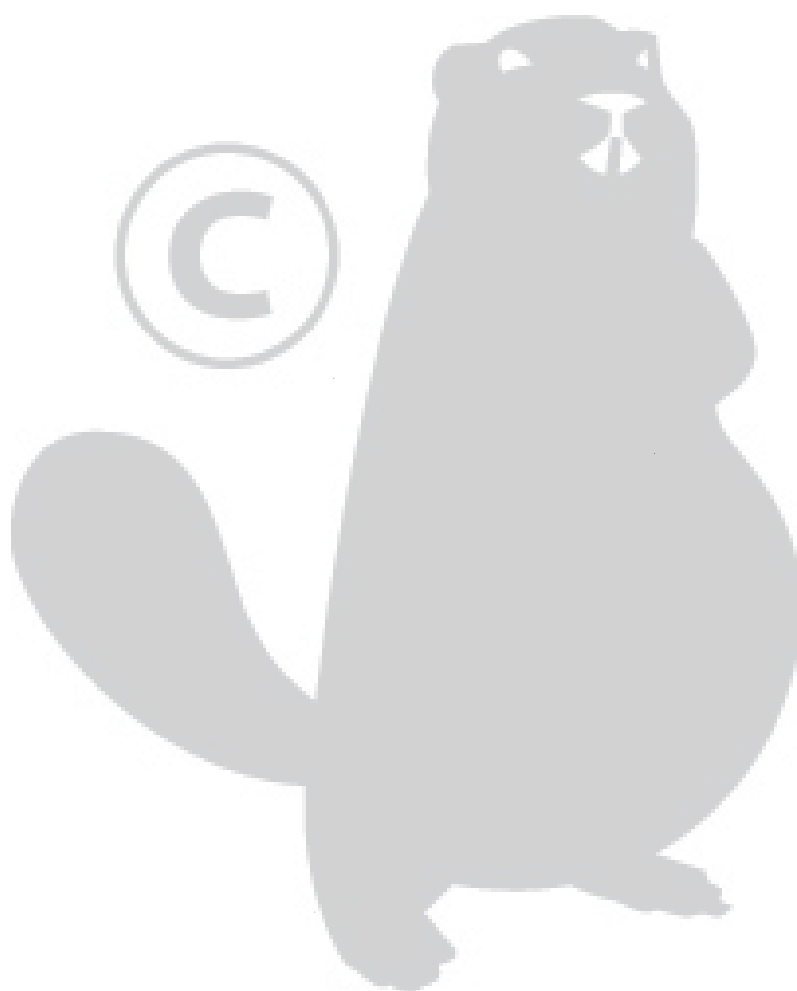

VEILIGHEIDSVOORSCHRIFTEN

1. ALGEMENE VOORSCHRIFTEN

Kinderen mogen geen bosmaaiers bedienen. Uitgezonderd zijn jongeren ouder dan 16 jaar welke voor beroepsonderricht bosmaaiers moeten gebruiken.

Voordat de bosmaaier voor de eerste keer in gebruik genomen wordt moet deze door de verkoper of een ter zake kundig iemand gedemonstreerd worden.

Leen uw bosmaaier alleen uit aan iemand die met dit soort gereedschap vertrouwd is. Deze handleiding meegeven als de machine wordt uitgeleend!

Gebruik uitsluitend snijapparatuur en onderdelen welke door SHINDAIWA geleverd worden en/of uitdrukkelijk voor deze machine zijn toegestaan. Bij gebruik van andere snijapparatuur kunnen er ongelukken ontstaan doordat deze accessoires niet op Uw SHINDAIWA machine zijn afgestemd. SHINDAIWA staat niet in voor de schade ontstaan door het gebruik van niet op Uw machine afgestemde snijapparatuur.

2. KLEDING EN VERDERE UITRUSTING

Tijdens het werken met een bosmaaier is het gebruik van speciale kleding en uitrusting noodzakelijk.

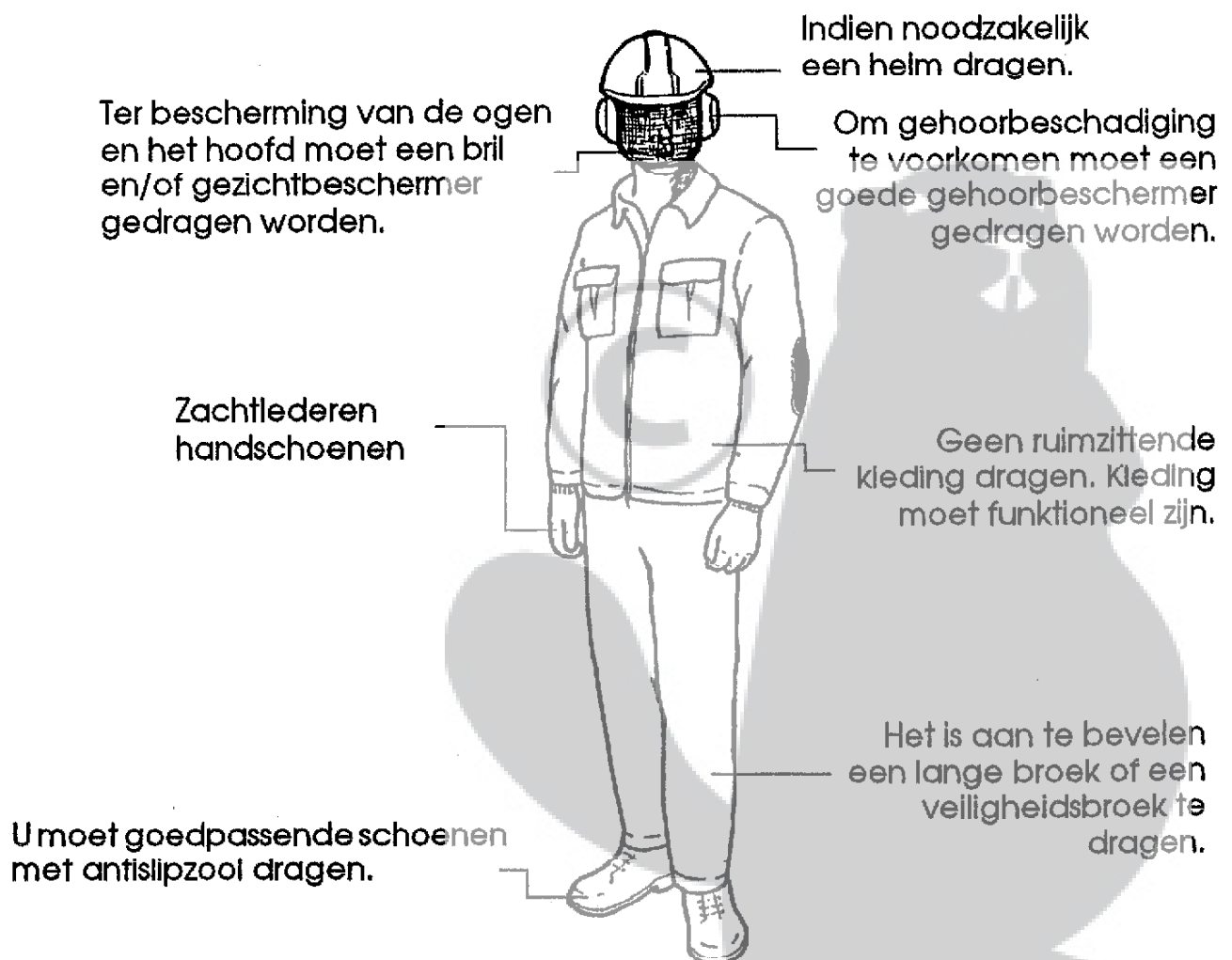

3. LICHAAMSGESTELDHEID

Gebruik alleen een bosmaaier als u gezond en fit bent. Bij vermoeidheidsverschijnselen onmiddellijk pauzeren. Het is verboden onder invloed van alcohol een bosmaaier te gebruiken.

4. HET WEER

Uitsluitend bij goed zicht en goed licht werken. Bij regenachtig weer oppassen voor uitglijden!

5. VUUR

De bosmaaier mag alleen in de buitenlucht volgetankt worden. Tijdens het tanken mag de motor niet draaien. Niet roken en voldoende afstand houden van open vuur.

Minstens 10 meter van de plaats waar u getankt heeft de bosmaaier starten.

U moet erop letten dat u geen benzine op uw kleding morst. Indien dit onverhoopt toch gebeurt moet direct van kleding gewisseld worden. Indien noodzakelijk moet ook de machine gereinigd worden.

Licht ontvlambaar materiaal niet in de buurt van de hete uitlaat brengen!

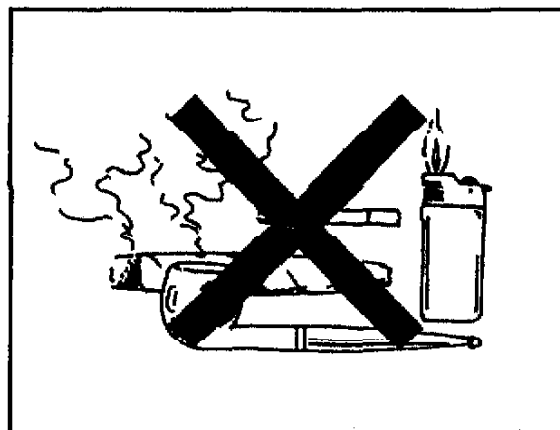

6. TRANSPORT

Tijdens het transport van de machine, ook voor korte afstanden, moet de motor afgezet worden.

7. STARTEN

Overtuig u voor het starten of de machine bedrijfsklaar is. Het is zeer belangrijk dat de beschermkap en het snijgereedschap correct gemonteerd zijn. De gashandel moet storingvrij functioneren.

Schoonmaak en onderhoudswerkzaamheden alsmede het verwisselen van snijapparatuur en de montage van de beschermkap mogen alleen plaatsvinden als de motor stilstaat en de bougiekabel verwijderd is.

De handgreep moet voor het starten, afhankelijk van de lichaamslengte, worden ingesteld.

Voor het starten moet u zich ervan overtuigen dat er zich andere personen in uw werkomgeving bevinden. Let u vooral op kinderen!!

De bosmaaier mag niet in een gesloten ruimte gestart of gebruikt worden.

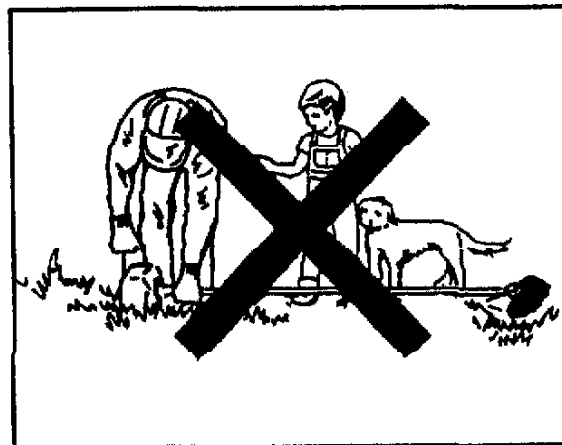

Om de machine te starten legt men de bosmaaier op de grond, waarbij de motor motorsteun en/of de benzinetank en de beschermhoes de basis vormen. De gebruiker moet een goede stand innemen (pas op voor uitglijden!), de machine goed vasthouden en erop letten dat het snijgereedschap de grond of andere voorwerpen niet kan raken.

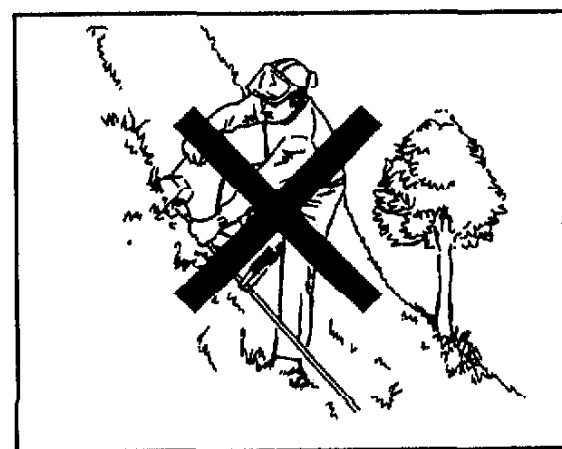

8. TIJDENS HET WERKEN MET DE BOSMAAIER

Tijdens het gebruik moet de bosmaaier met beide handen stevig worden vastgehouden. Alleen op deze wijze kan de machine onder alle omstandigheden veilig gebruikt worden.

U moet bijzonder voorzichtig zijn bij nat weer (uitglijden!).

Uitsluitend bij daglicht en goed zicht werken. De bosmaaier nooit zonder beschermkap gebruiken.

Regelmatig dient het snijgereedschap op beschadigingen te worden gecontroleerd.

BENAMING VAN DE BELANGRIJKSTE ONDERDELEN

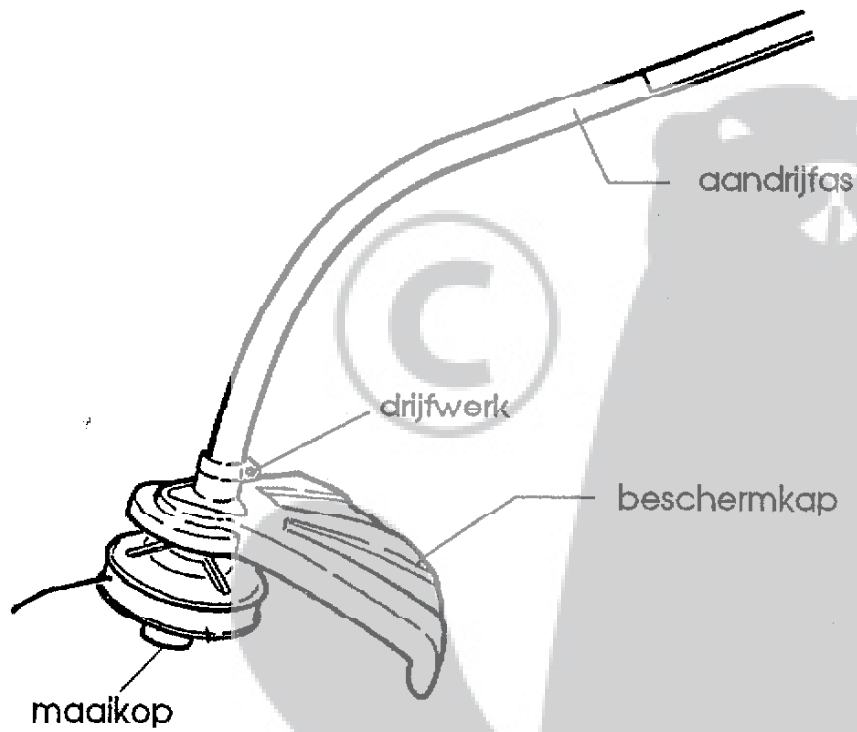
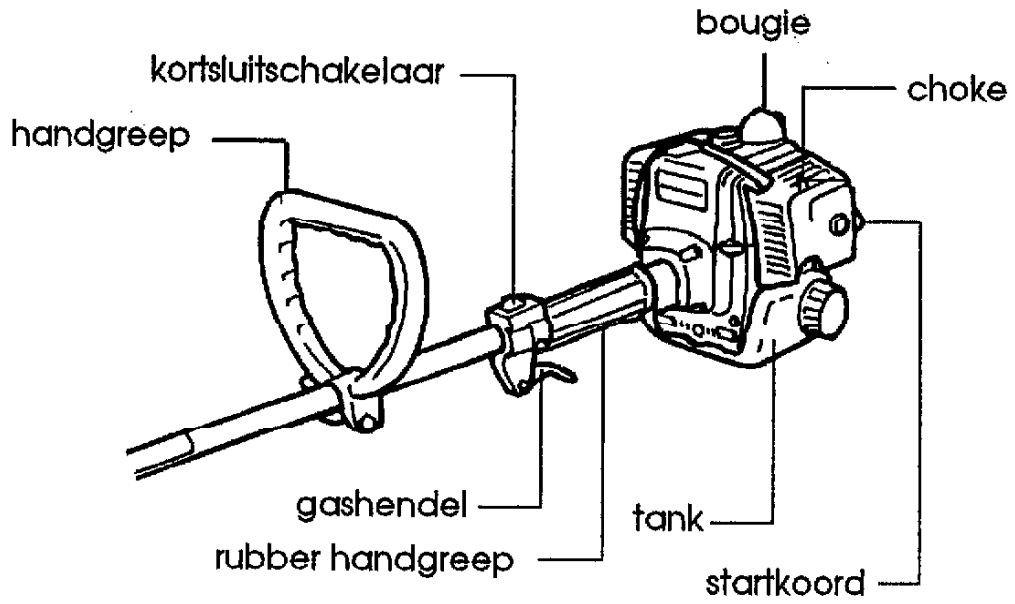

TECHNISCHE GEGEVENS

TYPE	F-220
Motor	SHINDAIWA EENCYLINDER TWEETAKT MOTOR
Boring	31 mm
Slag	28 mm
Cylinderinhoud	21,1 cm ³
Vermogen	0,7 / 0,7 KW
Ontsteking	Electronisch gestuurde magneetontsteking
Bougie	NGK BMR-6A
Carburateur	WALBRO WYL Diaphragma
Inhoud benzinetank	430 cc
Benzine/Olie mengsel	1:25
Gewicht zonder maaigarnituur	4,2 kg
Standaard maaigarnituur	Ééndraads nylon maaikop

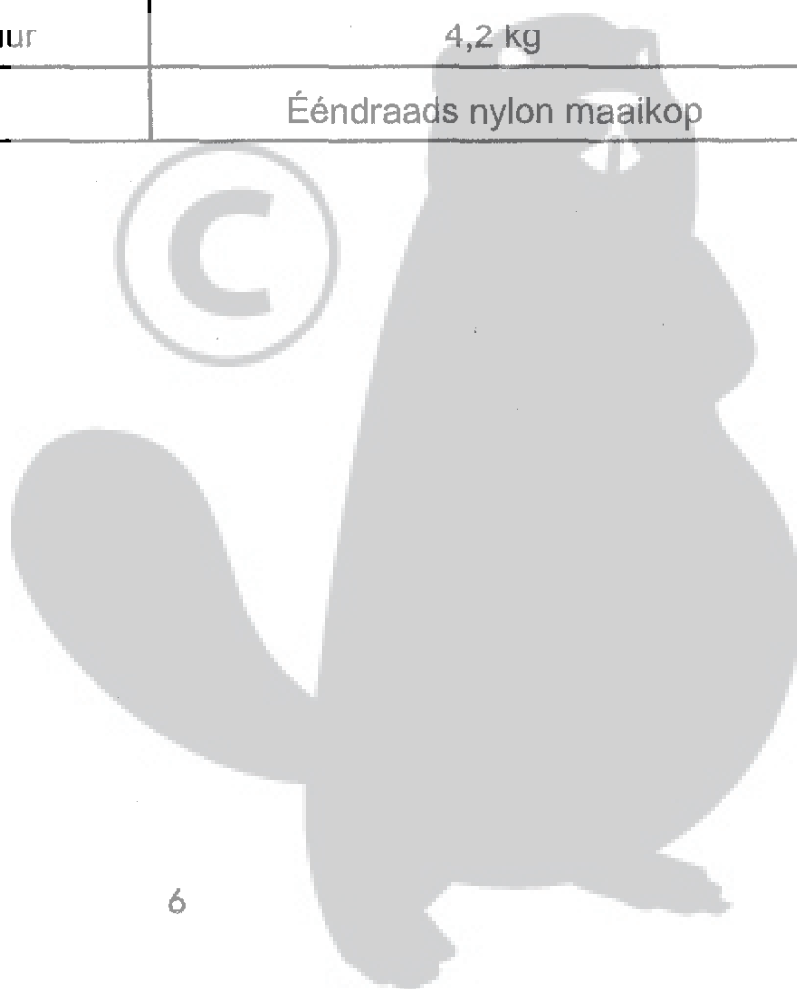

DE MONTAGE VAN DE BOSMAAIER

MONTAGE VAN DE MOTOR

U dient bij het monteren van de machine de volgorde te hanteren zoals die hieronder is vermeld:

A. Plaats de motor zodanig op de grond dat de bougie naar boven wijst.

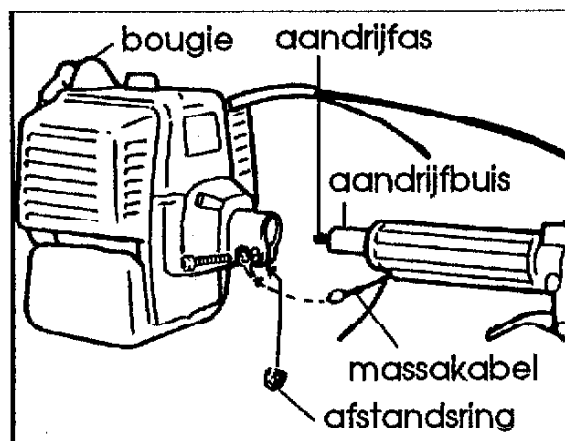

1. Draai de schroef van de gashendel los en schuif de gashendel dan 5 cm over de aandrijfbuis naar beneden.

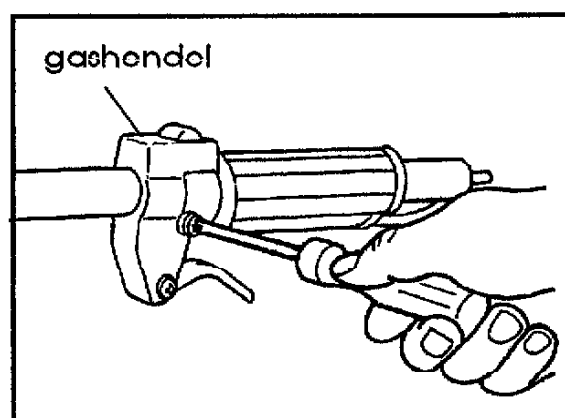

2. Voordat de aandrijfbuis in het koppelinghuis van de motor geschoven wordt dient de spanschroef van dit koppelinghuis losgedraaid te worden.

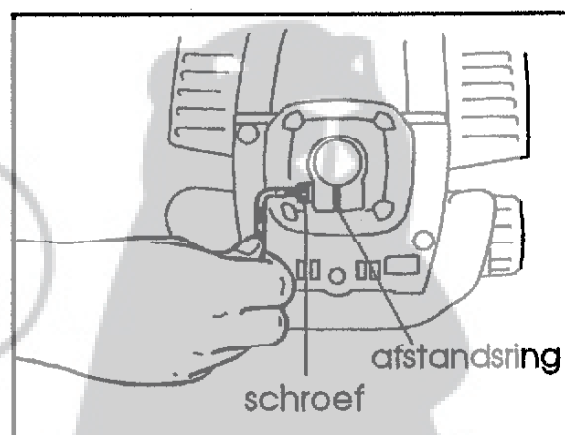

LET OP !

De spanschroef niet helemaal losdraaien of verwijderen om te voorkomen dat de afstandsring tussen de twee klemlichamen zoek raakt.

3. De flexibele aandrijfas in de koppeling schuiven, gelijktijdig de aandrijfbuis in het koppelinghuis schuiven tot de rubber handgreep goed aan het koppelinghuis aansluit.

4. De massakabel met de spanschroef aan het koppelinghuis bevestigen en daarna de spanschroef vastdraaien.

5. De kortsluitkabel via de stekkers met elkaar doorverbinden.

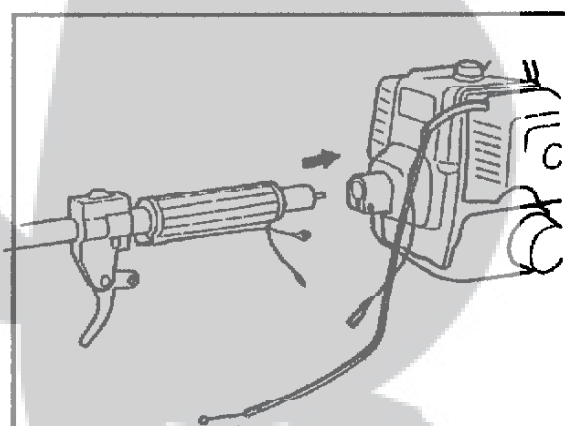

MONTAGE EN AFSTELLING VAN DE GASKABEL

1. De gaskabel door de in de rubberhandgreep aangebrachte kabelgoot trekken.

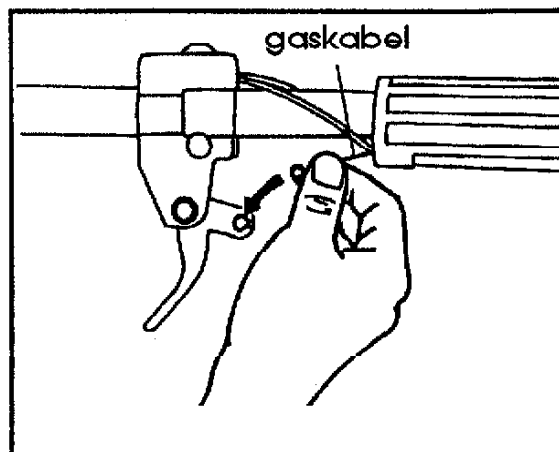

2. Het ronde einde van de binnenkabel in de daarvoor bestemde uitsparing van de gashendel bevestigen.

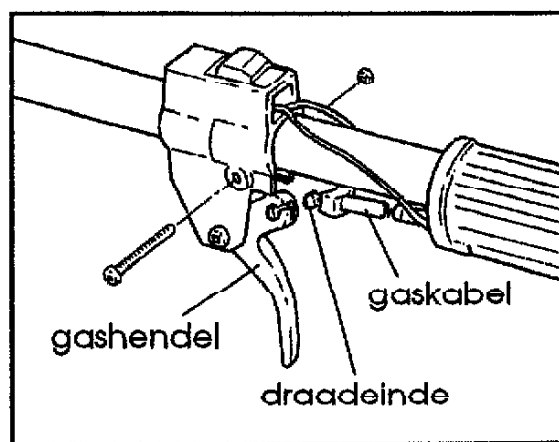

3. De gashendel daarna over de aandrijfjas tegen de rubberhandgreep terugschuiven en vastschroeven.

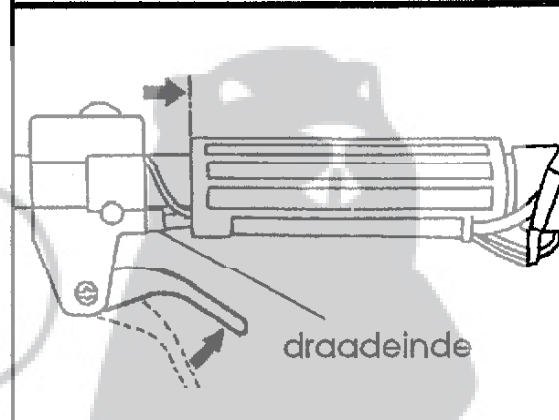

4. Het karburateurdeksel verwijderen en de gaskabel door middel van de afstelschroef zodanig instellen dat de gashendel na 5 mm de gasklep raakt. Daarna het karburateurdeksel weer monteren.

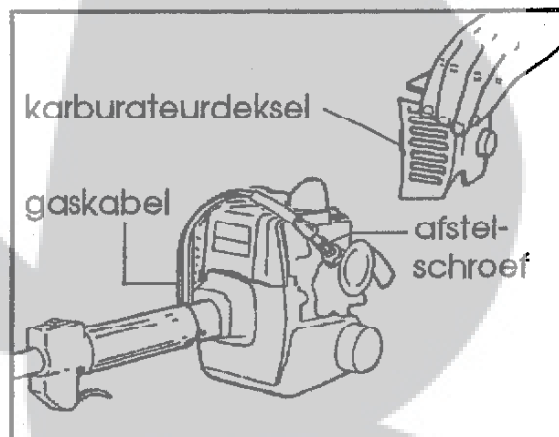

MONTAGE VAN DE HANDGREEP

Schroef en vleugelmoer losdraaien.
De handgreep volgens de afbeelding op de aandrijfas bevestigen en vastschroeven.

LET OP!

Wanneer op grond van de werkomstandigheden de bosmaaier in een andere stand gehouden moet worden kan en moet de handgreep zodanig versteld worden dat de machine goed onder controle gehouden kan worden.

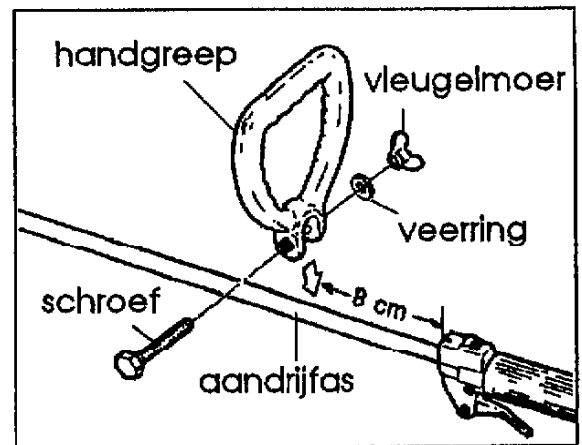

MONTAGE VAN DE BESCHERMKAP

Voor het monteren van de beschermkap moet de machine op de handgreep en de motor op de grond worden geplaatst.

1. De beschermkap zodanig met de uitsparing op het drijfwerk drukken dat de kap naar achter, in de richting van de gebruiker wijst.
2. De bijgeleverde afstandring op de binnenas leggen en de schotelring op het drijfwerk.
3. Daarna de beschermkap met drie schroeven aan het drijfwerk bevestigen.

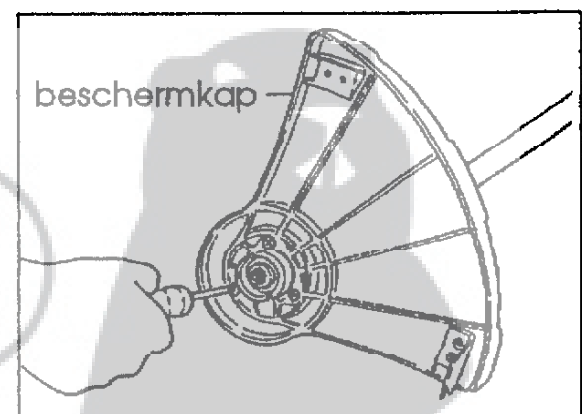
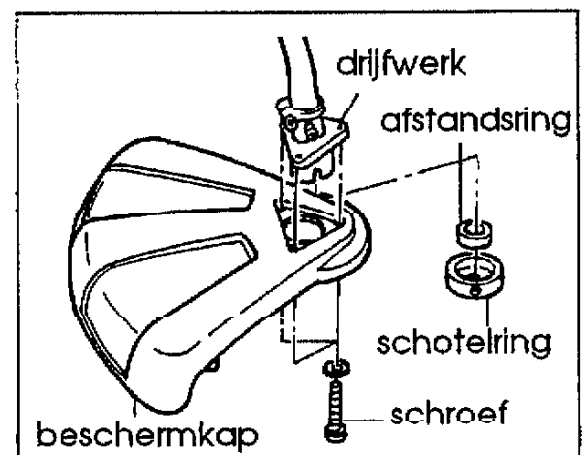

MONTAGE VAN DE MAAIKOP

De bosmaaier moet voor de montage van de maaikop op de zijkant gelegd worden.

1. De schroevendraaier in de boring van de schotelring steken en deze zolang draaien dat de schroevendraaier in de boring van het drijfwerk valt.

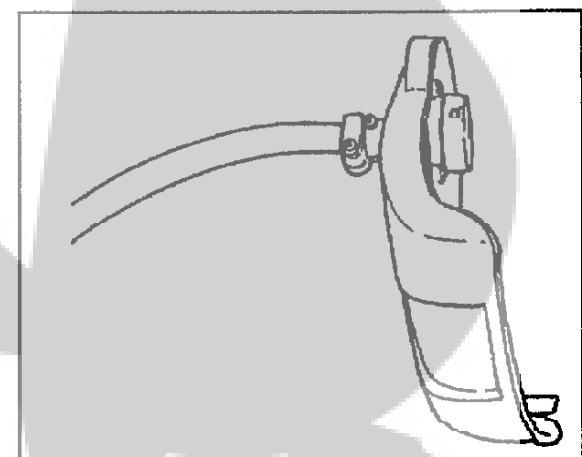

2. De schroevendraaier in de boring laten zitten en de maai kop vastdraaien.

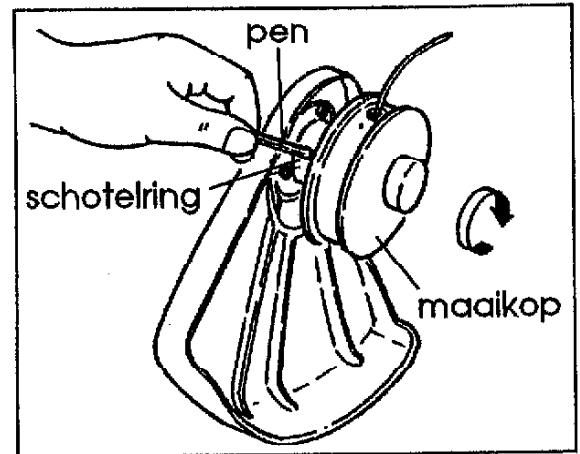

HET STARTEN EN AFSTELLEN VAN DE MOTOR

Alvorens te tanken moet de motor afgezet worden. Tijdens het tanken niet roken en voldoende afstand bewaren van open vuur. Op minstens 10 meter van de plaats waar getankt is starten.

Gebruik uitsluitend normale benzine en tweetaktolie in de mengverhouding 1:40.

LET OPI!

1. Het benzine/olie mengsel uitsluitend in kleine hoeveelheden aanmaken daar tweetakt benzine snel verouderd.
2. Brandstof en olie uitsluitend in daarvoor geschikte jerrycans bewaren.
Goed zichtbaar vermelden wat zich in de jerrycans bevindt.
3. In benzine/olie mengsel wat langere tijd stilstaat bezinkt de olie. Daarom moet voor het tanken de jerrycan met benzine/olie mengsel krachtig geschud worden.
4. De bosmaaier niet bijtanken als de motor heet is.

STARTPROCEDURE

Voor het starten de machine op de grond leggen, oppassen voor uitglijden, de bosmaaier stevig vasthouden en erop letten dat het maaiarnituur niets raakt of kan raken.

1. Kortsluitschakelaar op "RUN" zetten.

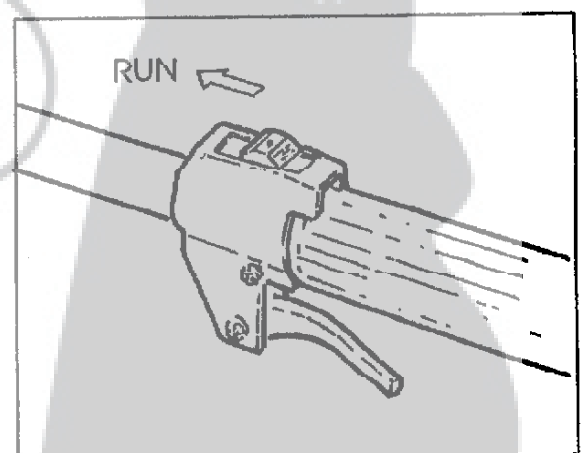

2. Chokeyhendel in positie "CLOSE" zetten. Gelijktijdig de startknop "PUSH" en de primer herhaaldelijk indrukken totdat er benzine uit de overloopleiding loopt. Bij warme of pas afgezette motor niet choken, de chokeyhendel dient op "OPEN" te staan. Startknop en primer mogen niet gebruikt worden.

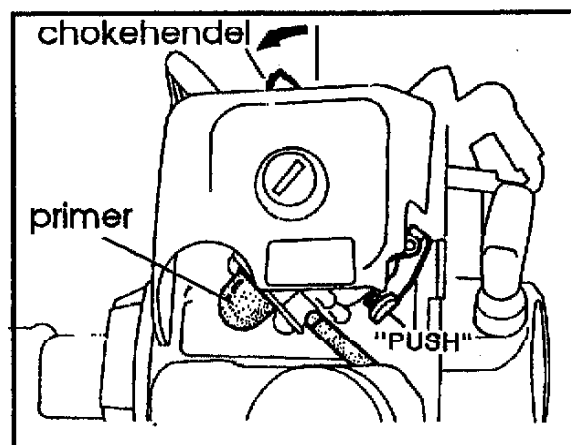

3. Bedien met de linkerhand het gashendel en daarna met de rechterhand het startkoord voorzichtig aantrekken tot men merkbaar weerstand voelt. Daarna snel en krachtig doortrekken tot de motor aanspringt.

LET OP !

Het startkoord nooit tot aan de eindaanslag uittrekken.
Het startkoord na het starten nooit terug laten schieten.

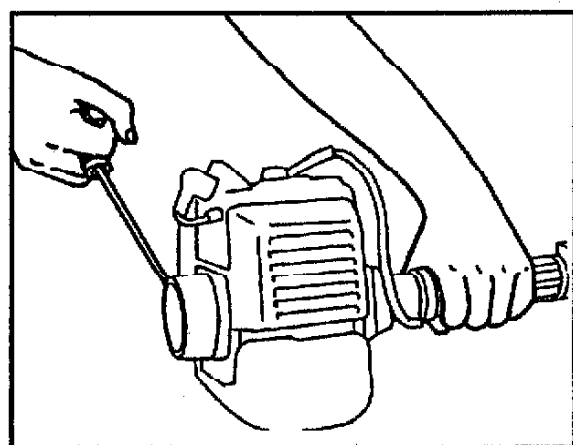

4. Nadat de motor ontsteking heeft gehad de chokeyhendel direct "OPEN" zetten.
5. Loop de motor dan de gashendel loslaten waardoor de motor tot het stationaire toerental terugvalt.
6. Valt de motor stil dan de startprocedure met halfgeopende gasklep herhalen.

HET STOPZETTEN VAN DE MOTOR

Het stopzetten van de motor geschiedt door de kortsluitschakelaar op "STOP" te schuiven.

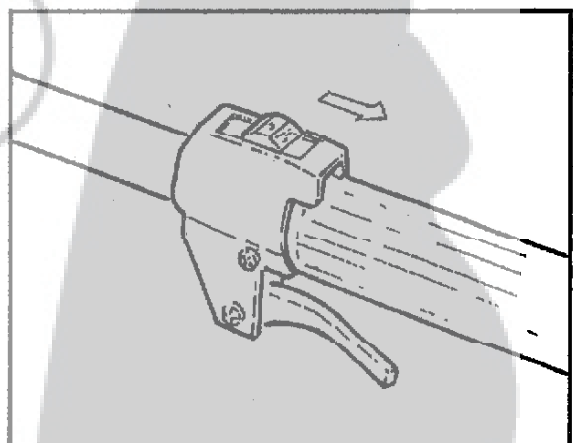

CARBURATEURAFSTELLING

Door verschillende in werkomstandigheden kan de carburateur iets verlopen. Indien noodzakelijk moet carburateurafstelling als volgt worden bijgesteld:

LET OP !

Het is niet noodzakelijk het carburateurdeksel te verwijderen om de carburateur af te stellen. De afstelschroeven zijn gemakkelijk door de openingen van het deksel toegankelijk.

1. Voor het instellen van het maximum toerental de hoofdsproeierschroef "H" voorzichtig tot de aanslag dichtdraaien. Daarna $1\frac{3}{4}$ omwenteling openschroeven.

Is de motor te mager afgesteld, dat betekent dat het max. toerental wordt overschreden, dan moet de hoofdsproeierschroef tegen de draairichting van de klok uitgedraaid worden.

Bij te rijke afstelling dient deze ingeschroefd te worden.

2. Om het stationair toerental af te stellen moet de stationaire instelschroef als volgt worden afgesteld.:

- * Is het toerental te laag (de motor slaat af) dan moet de instelschroef zover worden ingedraaid dat de motor "rond" loopt. De maai kop mag echter niet draaien!
- * Is het toerental te hoog (maai kop draait) dan moet het toerental verlaagd worden door de instelschroef zover uit te draaien dat de maai kop stilstaat.

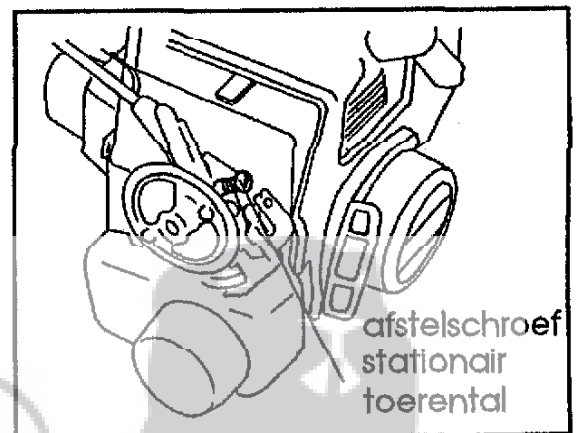

Het juiste toerental is 3000 +/- 250 T/Min.

LET OP !

Afgezien van kleine bijstellingen aan de carburateur moeten afstellingen en reparaties door Uw vakhandel uitgevoerd worden.

Carburateur afstellen alleen als de motor warm is. Het luchtfilter dient goed schoon te zijn.

Het moet absoluut vermeden worden dat het maximale toerental van 9000 toeren/min. overschreden wordt.

HET GEBRUIK VAN DE MAAIKOP

1. VERLENGEN VAN DE NYLONDRAAD

Indien de nylondraad opgebruikt c.q. te kort is geworden dan moet deze om een optimale maaiwerking te verkrijgen worden verlengd. Om dit te bewerkstelligen dient de maaikop parallel met de grond gehouden te worden en bij draaiende motor kort op de grond te worden getikt. De nylondraad wordt nu automatisch op lengte afgesteld daar een op de beschermkap gemonteerd mesje de draad op de juiste lengte afsnijdt.

2. HET WERKEN MET DE MAAIKOP

De maaikop uitsluitend voor de in de gebruiksaanwijzing genoemde werkzaamheden gebruiken. Tijdens het werken dienen de genoemde veiligheidsvoorschriften in acht genomen te worden.

NOOIT zonder beschermkap werken !

1. De maaikop is als verlengstuk van de gazonmaaiër ontworpen. Overal waar niet met een gazonmaaiër gemaaid kan worden kan een bosmaaiër worden ingezet.

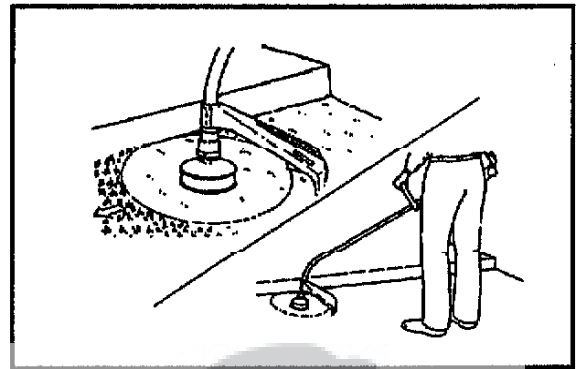

2. De bosmaaiër moet als een zeis gebruikt worden. Daarbij moet de maaikop horizontaal over de grond bewogen worden.

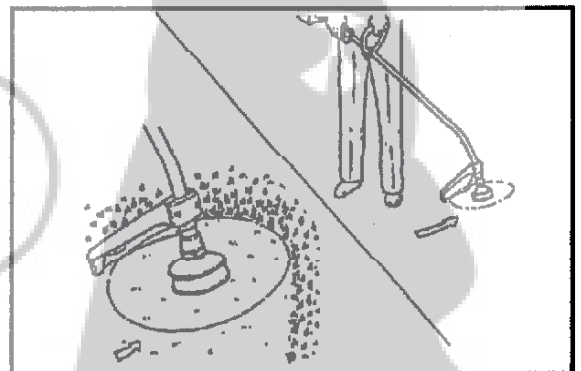

3. Om een mooi afgemaaid graskant te verkrijgen dient de handgreep zover naar rechts gedraaid te worden dat de maaikop haaks op de te bewerken vlakken staat.

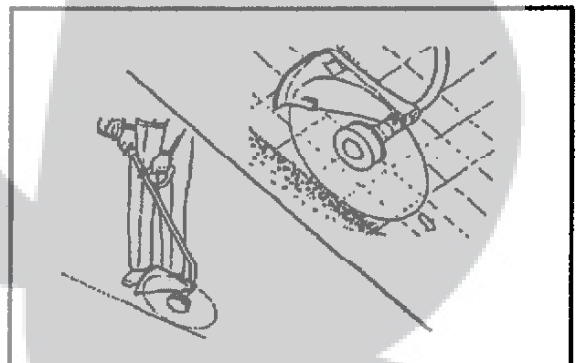

LET OP !

Uitsluitend met volgas werken.

HET VERWISSELEN VAN DE NYLONDRAAD

1. Gebruik uitsluitend nylondraad wat door SHINDAIWA geleverd wordt of nylondraad dat uitdrukkelijk voor het gebruik in uw machine werd vrijgegeven.
2. Druk de met "PUSH" gemarkeerde plaats op het huis in en verwijder daarna de onderbol.
3. Verwijder de lege spoel en wikkel daarna nylondraad in de richting van de op de spoel staande pijl.
4. Nu het begin van de draad door de huls van het huis trekken en de volle spoel met "THIS SIDE UP" in het huis drukken. Let erop dat de draad vast op de spoel is gewonden en dat de veer ook weer gemonteerd wordt.
5. Hierna de onderbol weer monteren.

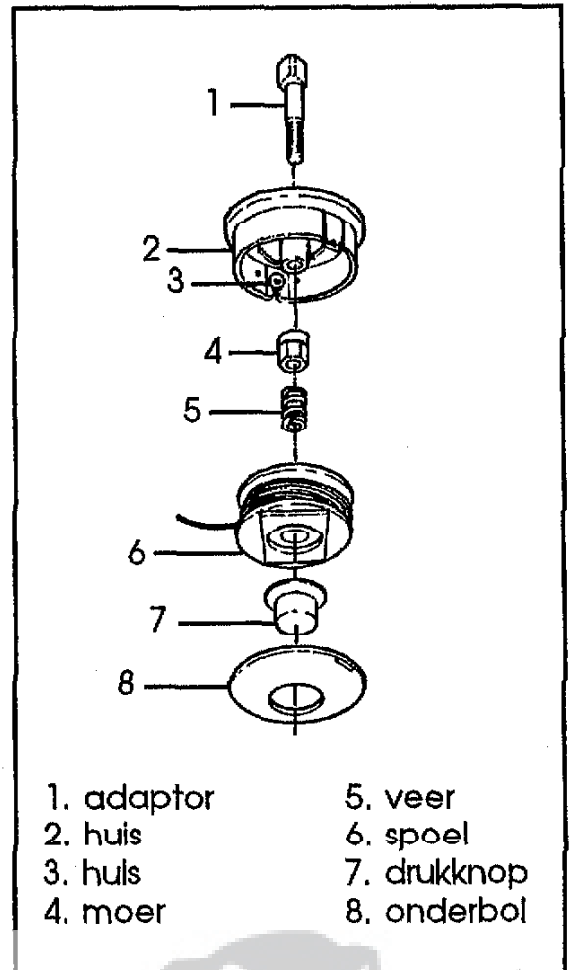

ONDERHOUD

Onderhouds- en schoonmaakwerkzaamheden mogen uitsluitend bij stilstaande motor en afgenomen bougiekabel plaatsvinden.

Er mogen uitsluitend onderhoudswerkzaamheden uitgevoerd worden welke in deze gebruiksaanwijzing beschreven zijn. Verdere werkzaamheden mogen alleen door Uw vakhandel worden uitgevoerd!

1. Voor gebruik de gashendel op de werking controleren. Controleren of de beschermkap en de maai kop korrekt gemonteerd zijn.
2. Gras en vuil in de omgeving van de maai kop verwijderen.
3. Alle toegankelijke schroeven en moeren controleren en indien noodzakelijk natrekken.
4. Benzinetank en aandrijfhuis controleren. Indien brandstof of drijfvet aan de buitenzijde zichtbaar is, de oorzaak vaststellen en de bosmaaier reinigen.

5. Bougie schoonmaken en de electrode-afstand op 0,6 mm. instellen. Als de elektroden sterk zijn ingebrand dient de bougie vernieuwd te worden.
6. Cilinderkap demonteren en de cilinderkoelribben schoonmaken.

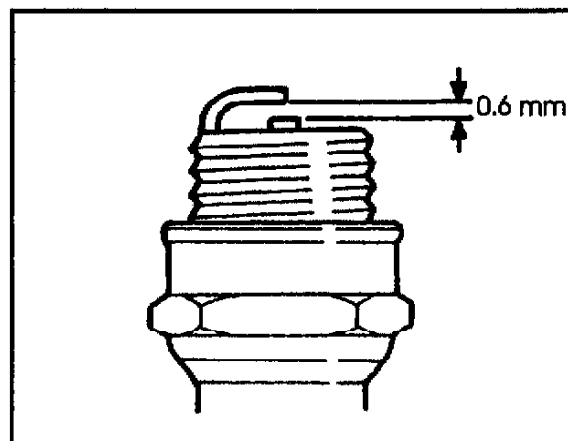

7. Carburateurkap demonteren. Het luchtfilter in schone benzine uitwassen en daarna uitwringen of droogblazen.
8. Indien noodzakelijk de brandstoftank en uitlaat demonteren en schoonmaken. Vuilophopingen in deze onderdelen veroorzaakt oververhitting en schade aan de motor.

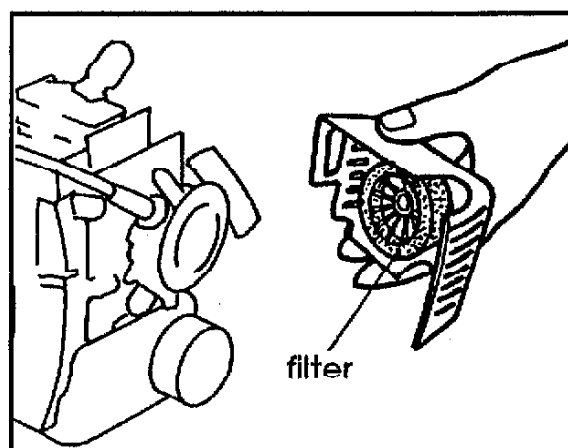

9. Brandstoffilter vernieuwen. Alleen schoonmaken van dit filter is ondoelmatig.
10. Schroef losdraaien en het drijfwerk van de aandrijfas nemen. Drijfvetvulling controleren en eventueel bijvullen.

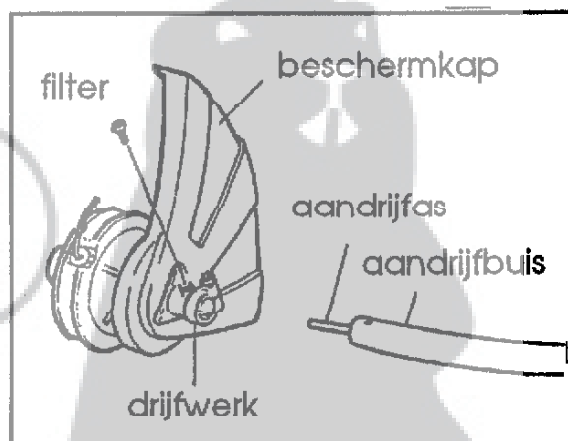

HET OPBERGEN VOOR DE WINTER

1. Storingen aan de machine voor het opbergen verhelpen.
2. Brandstoftank leegmaken.
3. De motor starten zo lang laten draaien dat de motor vanzelf stopt en het brandstofsysteem volledig leeg is.
4. Een beetje olie door het bougiegat in de verbrandingsruimte gieten en de motor daarna enige malen met het startkoord langzaam ronddraaien zodat de olie over de cilinderwand verdeeld wordt.
5. Bosmaaier grondig schoonmaken.
6. De machine met olie insmeren.
7. De bosmaaier in een droge ruimte opslaan.

OVERZICHT VAN MOGELIJKE STORINGEN

STORING	OORZAAK	OPLOSSING
Motor start slecht of helemaal niet en/of loopt onregelmatig	Bougie is defekt / verroest	Bougie reinigen Bougie schoonmaken en/ of vervangen
Motor start helemaal niet of heel slecht	De motor krijgt geen benzine	Brandstoffilter vernieuwen en -leiding controleren
Motor heeft geen kracht	Luchtfilter verstopt	Luchtfilter in benzine uitwassen en daarna uitwringen of droogblazen.
Motor is "verzopen"	Bougie is nat, benzine in de cilinder	Bougie droogmaken, de overtollige benzine door het boulegat weg laten lopen. Net zolang met het startkoord de motor rond- draaien tot de cilinder droog is.
Motor is oververhit	Ontoereikende koeling van de cilinder door vuil tussen de koelribben	Cylinderveerribben grondig reinen.
Maalkop draait mee	Stationair toerental te hoog	Met de stationair stel- schroef het toerental na- stellen
Bosmaaier trilt hevig	Maalkop niet korrekt gemonteerd.	Maalkop korrekt op de drukring centreren. Daarna de schroef stevig vastdraaien

**Importeur voor België
en het Groothertogdom van
Luxemburg :**

Eurogarden nv/ sa

Sint-truidensesteenweg 252a

3300 Tienen

Tel: 016/805430

Fax: 016/805438

