

(F) (CH) (B)

# Notice d'utilisation et d'entretien (notice originale)

(GB) OPERATING AND MAINTENANCE INSTRUCTIONS Original instructions

(D) (CH) (A) BETRIEBS UND WARTUNGSANLEITUNG Originalbetriebsanleitung

(I) ISTRUZIONI PER L'USO E LA MANUTENZIONE Istruzioni originali

(E) MANUAL DE UTILIZACION Y Manual de instrucciones original

(NL) HANDLEING VOOR GEBRUIK EN ONDERHOUD Originele instructies

(P) INSTRUÇÕES DE UTILIZAÇÃO E MANUTENÇÃO Instruções originais

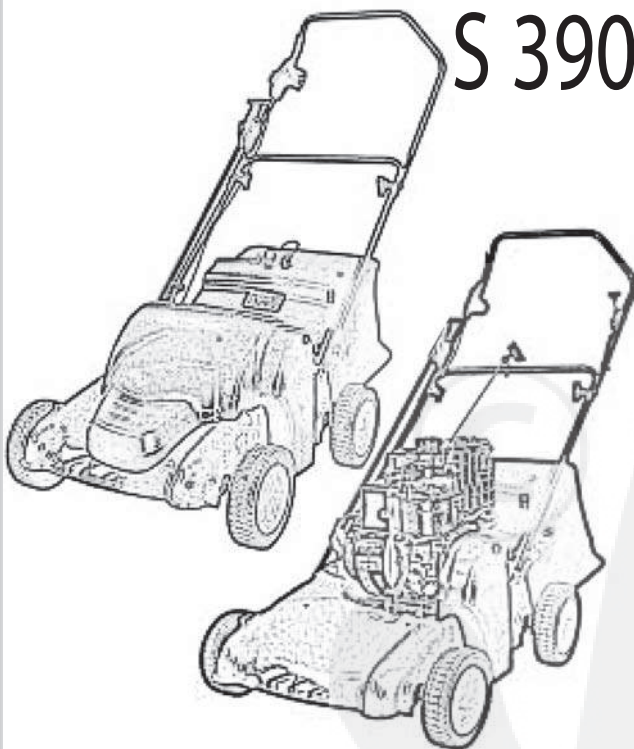

## S 390 E/B/H/L

Scarificateur • Scarificator • Vertikutierer • Scarificatore  
Escarificador • Vertikuteermachine • Escarificador



Notice P738400 - Rev A



## CARASTÉRISTIQUES TECHNIQUES

- Niveau de puissance acoustique mesuré : 79 dB(A)(S390E) 93 dB(A) (S390B – S390H – S390L) - Incertitude de mesure : 0.5 dB(A)
- Niveau de pression acoustique à l'oreille : 67 dB(A)(S390E) 81 dB(A) (S390B – S390H – S390L) - Incertitude de mesure : 1dB
- Poids : 29 kg ● Capacité du sac : 40 l ● Largeur de travail : 38 cm
- Profondeur de travail : 5 mm ● Vibrations au guidon  $\times 2,5 \text{ m/s}^2$
- Transmission : par courroie trapézoïdale ● Vitesse de rotation des outils :  $\pm 3000 \text{ tr/mn}^1$



AVANT DE METTRE VOTRE MACHINE EN MARCHÉ, VEUILLEZ LIRE ATTENTIVEMENT LA NOTICE DU MOTEUR AINSI QUE LES INSTRUCTIONS DE CE MANUEL.

Dans le but d'améliorer ses produits et d'être en conformité avec les normes européennes, FM se réserve le droit de modifier sans préavis les caractéristiques.

## TECHNICAL SPECIFICATIONS

- Measured sound power level : 79 dB(A)(S390E) 93 dB(A) (S390B – S390H – S390L) Uncertainty of measurement : 0.5 dB(A)
- Sound pressure level at the ear : 67 dB(A)(S390E) 81 dB(A) (S390B – S390H – S390L) Uncertainty of measurement : 1dB
- Weight : 29 kg ● Grassbag : 40 l ● Widthwork : 38 cm
- Depthwork : 5 mm ● Handle vibrations  $\times 2,5 \text{ m/s}^2$  ● Transmission : Vee-belt
- Rotation speed of :  $\pm 3000 \text{ tr/mn}^1$



WARNING : BEFORE STARTING YOUR CULTIVATOR, READ THE MOTOR INSTRUCTION MANUAL CAREFULLY AS WELL AS THE PRESENT MANUAL

In an effort to improve its products and comply with European norms, FM reserves the right to modify certain characteristics without prior notice.

## TECHNISCHE DATEN

- Verhoogde geluidsvermogensniveau : 79 dB(A)(S390E) 93 dB(A) (S390B – S390H – S390L) Messunsicherheit : 0.5 dB(A)
- Schalldruckpegel am Ohr : 67 dB(A)(S390E) 81 dB(A) (S390B – S390H – S390L) Messunsicherheit : 0.5 dB(A)
- Gewicht : 29 kg ● Grasbeutel : 40 l ● Arbeitsbreite : 38 cm ● Arbeitstiefe : 5 mm
- Lenker Schwingung  $\times 2,5 \text{ m/s}^2$  ● Übersetzung : Durch Keilriemen
- Drehgeschwindigkeit der Werkzeuge :  $\pm 3000 \text{ tr/mn}^1$



ACHTUNG : BEVOR SIE DIE MASCHINE IN BETRIEBNEHMEN, BITTE AUFMERKSAM DIE MOTORANLEITUNG SOWIE DIE ANGABEN DIESER ANLEITUNGEN DURCHLESEN.

Um ihr Produkt zu verbessern und mit den Europäischen Normen übereinzustimmen behält sich die Firma FM das Recht vor die Eigenschaften der Maschinen ohne Vorankündigung zu ändern.

## CARATTERISTICHE TECNICHE

- Livello di potenza acustica rivelato : 79 dB(A)(S390E) 93 dB(A) (S390B – S390H – S390L) Incertezza di misura : 0.5 dB(A)
- Livello di pressione acustica all'orecchio : 67 dB(A)(S390E) 81 dB(A) (S390B – S390H – S390L) Incertezza di misura : 0.5 dB(A)
- Peso : 29 kg ● Sacco : 40 l ● Larghezza di lavoro : 38 cm
- Profondità di lavoro : 5 mm ● Vibrazione al manico  $\times 2,5 \text{ m/s}^2$
- Trasmissione A mezzocinghia trapézoïdale
- Velocità di rotazione :  $\pm 3000 \text{ tr/mn}^1$



PRIMA DI METTERE IN MOTORE LA MACCHINA VI PREGHIAMO DI LEGGERE ATTENTAMENTE IL LIBRETTO ISTRUZIONI DEL MOTORE E LE ISTRUZIONI CONTENUTE IN QUESTO MANUALE.

Con l'intento di migliorare i suoi prodotti, e di essere in conformità con le norme Europee, FM si riserva il diritto di modificarli senza preavviso.

## CARACTERISTICAS TECNICAS

- Nivel de potencia sonora detectado : 79 dB(A)(S390E) 93 dB(A) (S390B – S390H – S390L) Incertidumbre de la medición : 0.5 dB(A)
- Nivel de la presión acústica al oído : 67 dB(A)(S390E) 81 dB(A) (S390B – S390H – S390L) Incertidumbre de la medición : 0.5 dB(A)
- Peso : 29 kg ● Bolsa : 40 l ● Anchura de trabajo : 38 cm ● Profundidad de trabajo : 5 mm
- Vibraciones en las manceras  $\times 2,5 \text{ m/s}^2$  ● TRANSMISION : Por correa trapecoidal
- Velocidad de rotación de las cuchillas :  $\pm 3000 \text{ tr/mn}^1$



ANTES DE LA PUESTA EN MARCHA DE SU MAQUINA, LE ACONSEJAMOS LEER ATENTAMENTE EL MANUAL DEL MOTOR Y EL PRESENTE MANUAL

Con el fin de mejorar sus productos y de estar en conformidad con las normas Europeas, FM se reserva el derecho de modificar sin previo aviso las características de los mismos.

## TECHNISCHE GEGEVENS

- Verhoogde geluidsvermogensniveau : 79 dB(A)(S390E) 93 dB(A) (S390B – S390H – S390L) Meetonzekerheid : 0.5 dB(A)
- Peil van akoestische druk in het oor : 67 dB(A)(S390E) 81 dB(A) (S390B – S390H – S390L) Meetonzekerheid : 0.5 dB(A)
- Gewicht : 29 kg ● Versamelzak : 40 l ● Werkbreedte : 38 cm ● Diepgangstaaf : 5 mm
- Handgreep trillingen  $\times 2,5 \text{ m/s}^2$  ● Overbrenging : Vee-belt
- Freestoerental :  $\pm 3000 \text{ tr/mn}^1$



VOOR U DE HAKFRES IN GEBRUIK NEEMT, GELIEVE U DE MOTOREN FREESHANDLEIDINGEN TE LEZEN.

FM verbetert haar producten voortdurend en behoudt zich het recht voor, technische gegevens zonder voorafgaande kennisgeving te wijzigen, en te voldoen aan de Europese Normen.

## ESPECIFICAÇÕES TÉCNICAS

- Nivel de potencia de sonido abultado : 79 dB(A)(S390E) 93 dB(A) (S390B – S390H – S390L) A incerteza de medição : 0.5 dB(A)
- Nivel de potencia acústica al oído : 67 dB(A)(S390E) 81 dB(A) (S390B – S390H – S390L) A incerteza de medição : 0.5 dB(A)
- Peso : 29 kg ● Saco : 40 l ● Largura de trabalho : 38 cm ● Profundidade do trabalho : 5 mm
- Vibraciones en las rabiça  $\times 2,5 \text{ m/s}^2$  ● Transmissão : Por correia trapecoidal.
- Velocidade de rotação dos instrumentos de cultivo :  $\pm 3000 \text{ tr/mn}^1$



ANTES DE PÔR A SUA MAQUINA A FUNCIONAR, LEIA ATENTAMENTE A BROCHURA DO MOTOR, BEM COMO AS INSTRUÇÕES DESTE MANUAL.

Com o objectivo de melhorar a qualidade dos seus produtos et de estar em conformidade com as normas Europeias, FM reserva-se o direito de alterar certas características sem aviso prévio.

## S390 E

- ⚠ il est conseillé d'utiliser un disjoncteur différentiel dont le courant de coupure est inférieur ou égal à 30 mA.
- ⚠ It's advised to use a differential circuit breaker whose current of cut is lower or equal to 30 mA.
- ⚠ Er wird beraten einen differentialschalter, zu beraten, dessen schnitts tron entspricht, kleiner oder gleich 30 mA.
- ⚠ E congliaato utilizzare un interrto differenziale la cui corrente di taglio é inferior o uguale a 30 mA.
- ⚠ E aconselhado utilizar un disjoncteur diferencial cuja corrente de corte é inferior ou igual à 30 mA.
- ⚠ Hij wordt geadviseerd om een differentiële disjoncteur te gebruiken van wie de strome va, srijword lager of gelijk aan 30 mA is.
- ⚠ Se aonseja utilizar a un disjoncteur diferencial cuya corriente de corte es inferior o igual a 30 mA.

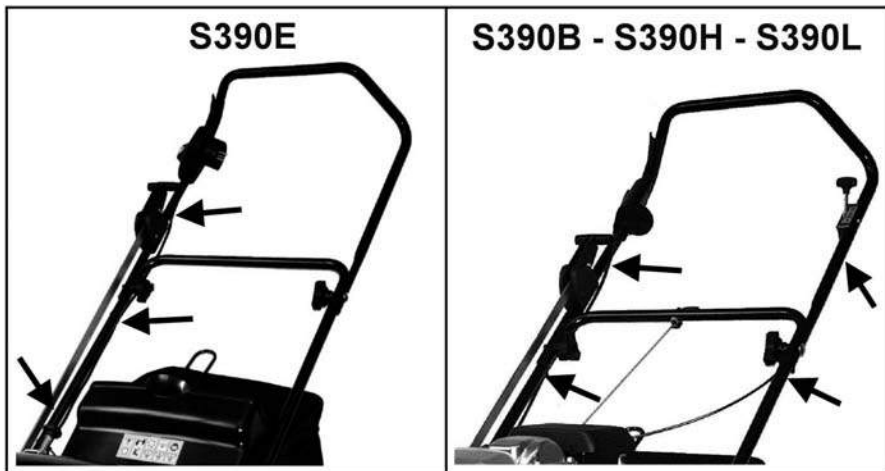

- ⚠ **Accrocher les colliers de gaine.**
- ⚠ **Fit the cable-clips to the handlebar.**
- ⚠ **Die Klemmschellen befestigen.**
- ⚠ **Fissare i fermacavi.**
- ⚠ **Colocar las abrazaderas de los cables de embrague y accelerator.**
- ⚠ **Zet kabels en stangen met de medegaleverde kabelbinders vast.**
- ⚠ **Fixar as braçadeiras.**

### IMPORTANT

Respecter la profondeur de travail qui doit être de **5 mm maximum.**

(Le matériel est pré réglé en usine à une hauteur correcte).

### IMPORTANT

Please, respect the working depth which must be **5 mm maximum.**

(The good working depth is adjusted in factory).

### WICHTIG

Die arbeitsteife muß **5 mm maximum sein.**

(Der Material ist in die Fabrik für eine korrekt Höhe vorprogrammiert).

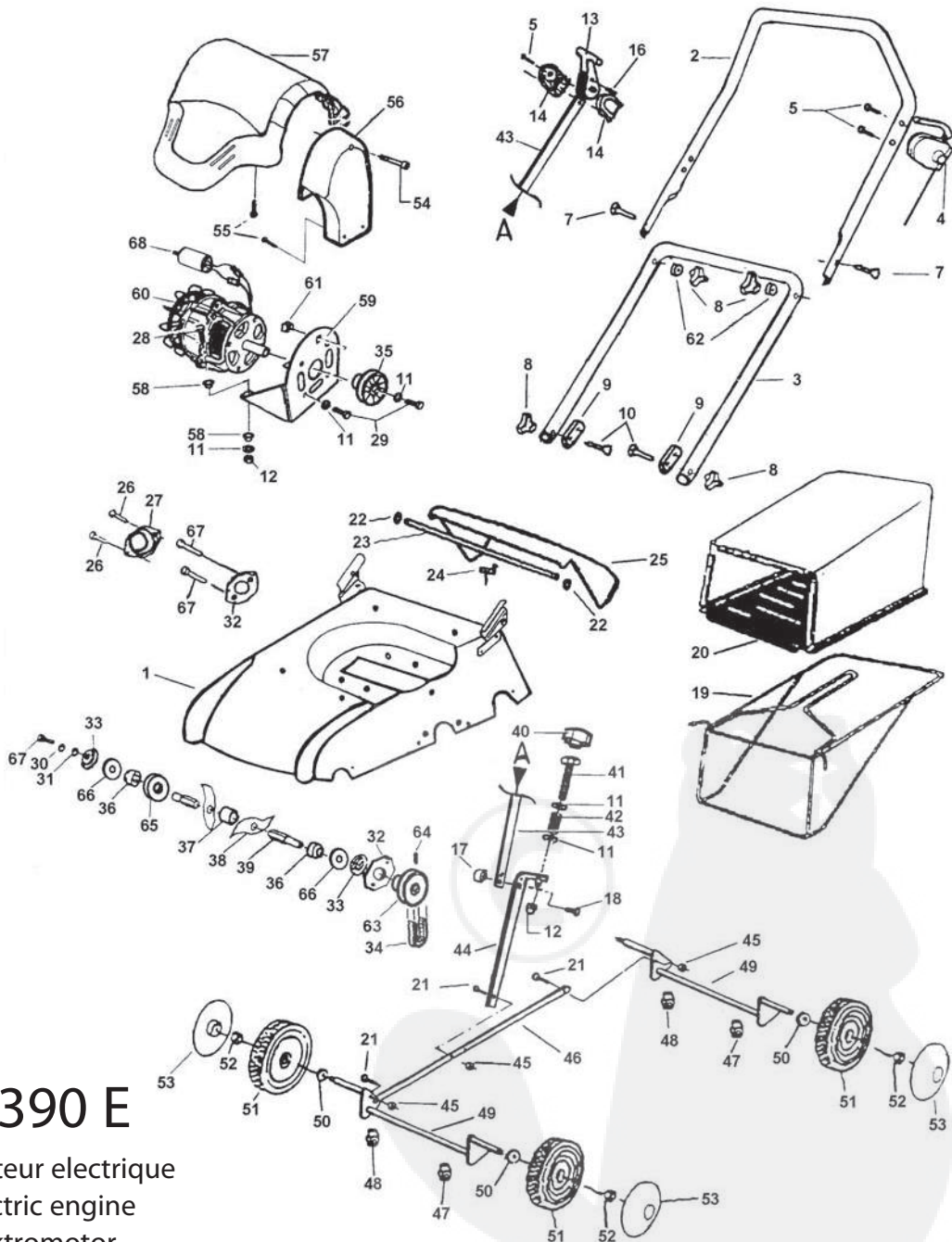

# S 390 E

Moteur électrique  
 Electric engine  
 Elektromotor  
 Motor elettrico  
 Elektrische motor  
 Motor electrico



Fig	Références	Désignation	Part Name	Bezeichnung	Descrizione	Descripcion	Designação	Omschrijving	Sjyoe
1	73830	Chassis	Cartier	Cartier	Scocca	Casco	Cartier	Handrifkap	1
2	73812	Guidon	Handlebar	Lenker	Manico	Barra	Guiador	Handgriep	1
3	73813	Guidon	Handlebar	Lenker	Manico	Barra	Guiador	Handgriep	1
4	75110	Interrupteur	Interruptor	Schalter	Interruttore	Interruptor	Interrотор	Schakelaar	1
5	Z29.4.25	Vis	Screw	Schraube	Vite	Tomillio	Parafuso	Schroef	4
7	Z42.8.50CC	Vis	Screw	Schraube	Vite	Tomillio	Parafuso	Schroef	2
8	46032	Ecrou	Nut	Mutter	Dado	Tuerca	Parafuso	Moer	4
9	72436-72428	Support	Support	Trager	Supporta	Piètina	Platina	Steuں	2
10	Z42.8.55	Vis	Screw	Schraube	Vite	Tomillio	Parafuso	Schroef	2
11	Z08.M8N	Rondelle	Washer	Scheibe	Rondella	Arandela	Anilha	Ring	15
12	Z53.8	Ecrou	Nut	Mutter	Dado	Tuerca	Parafuso	Moer	8
13	75108	Poignée	Clutch	Hebel	Leva	Empuradura	Alavanca	Hendel	1
14	75109	Platine	Support	Trager	Supporta	Soporte	Hevel	Stem	1
16	Z03.6.25	Goupille	Pin	Splint	Spina	Pasador	Pino	Pin	1
17	73843	Ecrou	Nui	Mutter	Dado	Tuerca	Parafuso	Moer	1
18	Z42.6.16	Vis	Screw	Schraube	Vite	Tomillio	Parafuso	Schroef	1
19	73825	Armature	SackFrame	Armatuur	Telaiocesto	Armadura	Armadura	Zakarmatur	1
20	73826	Sac	Bag	Sack	Telascesto	Balsa de recogida	Sacodopixox	Verzamelzak	1
21	Z03.06.20	Vis	Screw	Schraube	Vite	Tomillio	Parafuso	Schroef	3
22	45004	Clips	Clip	Clips	Ritegno	Anel	Clip	Clip	2
23	73822	Axe	Axle	Achse	Astina	Eje	Eixo	Wielas	1
24	73823	Ressort	Spring	Feder	Molla	Muella	Mola	Weer	1
25	73824	Volet	Deflector	Ablenklech	Parasassi	Deflector	Deflector	Deflector	1
26	42010	Rivet	Screw	Schraube	Vite	Tomillio	Parafuso	Schroef	1
27	72483	Cache palier	Cover	Haube	Coperchio	Embellecedor	Calote	Dop	1
28	Z03.8.20	Vis	Screw	Schraube	Vite	Tomillio	Parafuso	Schroef	6
29	Z03.8.16	Vis	Screw	Schraube	Vite	Tomillio	Parafuso	Schroef	8
30	Z12.8A2	Rondelle	Washer	Scheibe	Rondella	Arandela	Anilha	Ring	2
31	73842	Rondelle	Washer	Scheibe	Rondella	Arandela	Anilha	Ring	1
32	Z7316	Bride	Plate	Plaqueette	Piastrina	Tapo	Platina	Plaat	2
33	73841	Palier (avec RL1)	Spacer	Anstandhåle	Cuscinetto	Cojnette	Separador	Afstandsstück	2
34	75067	Courroie	Belt	Riemen	Cinghia	Correa	Correia	Riem	1
35	73833	Poulie	Pulley	Treibrad	Pulegga	Polea	Polia	Riemschiff	2
36	73836	Entretoise	Spacer	Abstandsstück	Distanziale	Distanciador	Separador	Afstandsstück	2
37	73837	Entretoise	Spacer	Abstandsstück	Distanziale	Distanciador	Separador	Afstandsstück	15
38	73838	Couteau	Blade	Messer	Zappetta	Cuchilla	Lamina	Mes	16
39	73875	Arbre	Shaft	Welle	Assale	Eje	Eixo	Wielas	1
40	33868	Bouton	Nut	Mutter	Dado	Tuerca	Parafuso	Moer	1
41	Z03.8.90	Vis	Screw	Schraube	Vite	Tomillio	Parafuso	Schroef	1
42	73170	Ressort	Spring	Feder	Molla	Muelle	Mola	Veer	1
43	75062	Tringle	Bar	Stange	Barra	Suporte	Barra	Stem	1
44	73811	Tringle	Bar	Stange	Barra	Suporte	Barra	Stem	1
45	Z53.6	Ecrou	Nut	Mutter	Dado	Tuerca	Parafuso	Moer	3
46	75063	Tringle	Bar	Stange	Barra	Suporte	Barra	Stem	1
47	43255	Palier	Spacer	Anstandhole	Cuscinetto	Cojnette	Seperador	Afstandsstück	2
48	43189	Palier	Spacer	Anstandhole	Cuscinetto	Cojnette	Seperador	Afstandsstück	2
49	75064	Essieu	Axle	Achse	Astina	Eje	Eixo	Wielas	2
50	054.12.20	Rondelle	Washer	Scheibe	Rondella	Arandela	Anilha	Ring	4
51	46114	Roue	Wheel	Rad	Ruota	Rueda	Roda	Wiel	4
52	Z53.08Fi25	Ecrou	Nut	Mutter	Dado	Tuerca	Parafuso	Moer	4
53	43131	Enjoliveur	Hubcap	Radzieckappe	Capriruota	Embellecedor	Calote	Dop	4
54	75077	Vis	Screw	Schraube	Vite	Tomillio	Parafuso	Schroef	1
55	Z29.4.16	Vis	Screw	Schraube	Vite	Tomillio	Parafuso	Schroef	7
56	73828	Capot	Cover	Haube	Coperchio	Capo	CoBERTura	Kap	1
57	73827	Capot	Cover	Haube	Coperchio	Capo	CoBERTura	Kap	1
58	73849	Rondelle	Washer	Scheibe	Rondella	Arandela	Anilha	Ring	8
59	73829	Equerre	Support	Trager	Supporto	Piètina	Platina	Plaat	1
60	73835	Moteur	Engine	Motor	Motore	Motor	Motor	Motor	1
61	73853	Ecrou	Nut	Mutter	Dado	Tuerca	Parafuso	Moer	1
62	46301	Rondelle	Washer	Scheibe	Rondella	Arandela	Anilha	Ring	2
63	73876	Poulie	Pulley	Treibrad	Pulegga	Polea	Polia	Riemschiff	2
64	013.6.35	Goupille	Pin	Splint	Spina	Pasador	Pino	Pin	1
65	Z08.Z22N	Rondelle	Washer	Scheibe	Rondella	Arandela	Anilha	Ring	1
66	73856	Rondelle	Washer	Scheibe	Rondella	Arandela	Anilha	Ring	2
67	Z03.8.20	Vis	Screw	Schraube	Vite	Tomillio	Parafuso	Schroef	5
68	73803	Condensateur	Condenseur	Kondensator	Condensatore	Condensador	Condensador	Kondensator	1

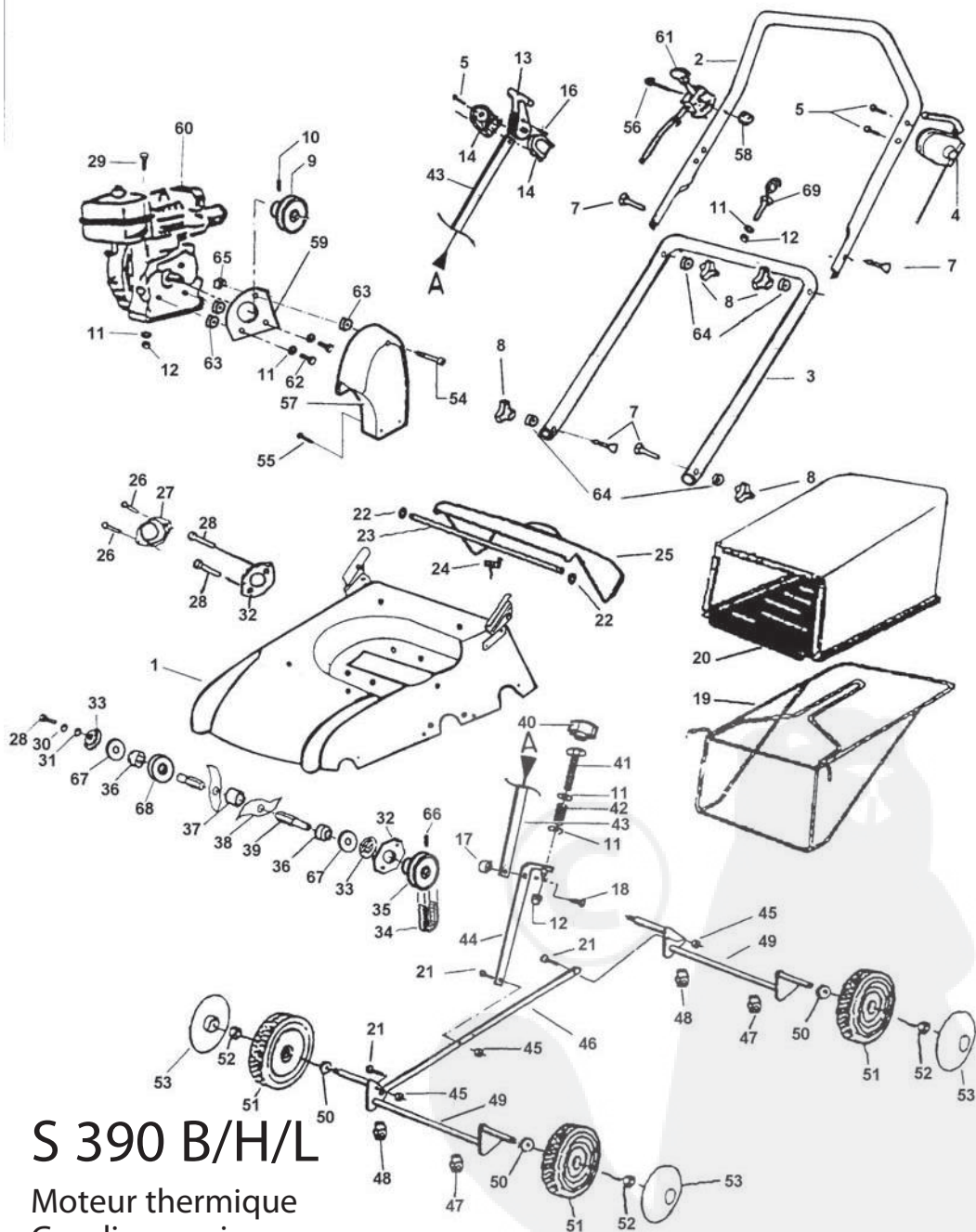

# S 390 B/H/L

Moteur thermique  
 Gasoline engine  
 Benzinmotoren  
 Motores a gasolina  
 Benzinmotoren  
 Motores a gasolina

Fig	Références	Désignation	Part Name	Bezeichnung	Descrizione	Descripcion	Designação	Omschrijving	Sj908/H/L
1	73830	Chassis	Carter	Carter	Scocca	Casco	Carter	Handrijfkap	1
2	73846	Guidon	Handlebar	Lenker	Manico	Barra	Guiador	Handgriep	1
3	73847	Guidon	Handlebar	Lenker	Manico	Barra	Guiador	Handgriep	1
4	73806	Interrupteur	Interruptor	Schalter	Interruttore	Interruptor	Interrtor	Schakelaar	1
5	Z29.4.25	Vis	Screw	Schraube	Vite	Tomillio	Parafuso	Schroef	4
7	Z42.8.50CC	Vis	Screw	Schraube	Vite	Tomillio	Parafuso	Schroef	4
8	46032	Ecrrou	Nut	Mutter	Dado	Tuerca	Parafuso	Moer	4
9	73864	Poulie	Pulley	Treibrad	Pulegga	Polea	Polia	Riemschijf	1
10	052.8.8	Yis	Screw	Schraube	Vite	Tomillio	Parafuso	Schroef	1
11	Z08.M8N	Rondelle	Washer	Scheibe	Rondella	Arandela	Anilha	Ring	12
12	Z53.8	Ecrrou	Nui	Mutter	Dado	Tuerca	Parafuso	Moer	9
13	75108	Poignée	Clutch	Hebel	Leva	Empuradura	Alavanca	Hendel	1
14	75109	Platine	Support	Trager	Supporto	Soporte	Hevel	Stem	2
16	013.6.30	Goupille	Pin	Splint	Spina	Pasador	Pino	Pin	1
17	73843	Ecrrou	Nut	Mutter	Dado	Tuerca	Parafuso	Moer	1
18	Z42.6.16	Vis	Screw	Schraube	Vite	Tomillio	Parafuso	Schroef	1
19	73825	Armature	SackFrame	Armatur	Telaio cesto	Armadura	Armadura	Zakarmatur	1
20	73826	Sac	Bag	Sack	Tela cesto	Boisa de recogida	Saco do pixo	Verzamelzak	1
21	Z03.06.20	Vis	Screw	Schraube	Vite	Tomillio	Parafuso	Schroef	3
22	45004	Clips	Clip	Clips	Ritegno	Anel	Clip	Clip	2
23	73822	Axe	Axle	Achse	Astina	Eje	Eixo	Wielas	1
24	73823	Ressort	Spring	Feder	Molla	Muelle	Mola	Weer	1
25	73824	Volet	Deflector	Ablenklech	Parasassi	Deflector	Deflector	Deflector	1
26	Z29.48.16	Vis	Screw	Schraube	Vite	Tomillio	Parafuso	Schroef	2
27	Z4283	Cache palier	Cover	Haube	Coperchio	Embellecedor	Calote	Dop	1
28	Z03.8.20	Vis	Screw	Schraube	Vite	Tomillio	Parafuso	Schroef	6
29	Z03.8.40	Vis	Screw	Schraube	Vite	Tomillio	Parafuso	Schroef	4
30	Z12.8AZ	Rondelle	Washer	Scheibe	Rondella	Arandela	Anilha	Ring	2
31	73842	Rondelle	Washer	Scheibe	Rondella	Arandela	Anilha	Ring	1
32	Z3216	Bride	Plate	Plaqueette	Piastrina	Tapa	Platina	Plaat	2
33	73841	Palier (avec RL7)	Spacer	Anstandhale	Cuscinetto	Cojinete	Separador	Afstandsstuk	2
34	73872	Courroie	Belt	Riemen	Cinghia	Correa	Correia	Riem	1
35	73876	Poulie	Pulley	Treibrad	Pulegga	Polea	Polia	Riemschijf	1
36	73826	Entretoise	Spacer	Abstandsstück	Distanziale	Distanciador	Separador	Afstandsstück	2
37	73837	Entretoise	Spacer	Abstandsstück	Distanziale	Distanciador	Separador	Afstandsstück	15
38	73838	Couteau	Blade	Messer	Zappetta	Cuchilla	Lamina	Mes	16
39	73875	Arbre	Shaft	Welle	Assale	Eje	Eixo	Wielas	1
40	33868	Bouton	Nut	Mutter	Dado	Tuerca	Parafuso	Moer	1
41	Z03.8.90	Vis	Screw	Schraube	Vite	Tomillio	Parafuso	Schroef	1
42	73170	Ressort	Spring	Feder	Molla	Muelle	Mola	Veer	1
43	75062	Tringle	Bar	Stange	Barra	Suporte	Barra	Stem	1
44	73811	Tringle	Bar	Stange	Barra	Suporte	Barra	Stem	1
45	Z53.6	Ecrrou	Nut	Mutter	Dado	Tuerca	Parafuso	Moer	3
46	75063	Tringle	Bar	Stange	Barra	Suporte	Barra	Stem	1
47	43255	Palier	Spacer	Anstandhale	Cuscinetto	Cojinete	Seperador	Afstandsstück	2
48	43189	Palier	Spacer	Anstandhale	Cuscinetto	Cojinete	Seperador	Afstandsstück	2
49	75064	Essieu	Axle	Achse	Astina	Eje	Eixo	Wielas	2
50	054.12.20	Rondelle	Washer	Scheibe	Rondella	Arandela	Anilha	Ring	4
51	46114	Roue	Wheel	Rad	Ruota	Rueda	Roda	Wiel	4
52	Z53.08F125	Ecrrou	Nut	Mutter	Dado	Tuerca	Parafuso	Moer	4
53	43131	Enjoliveur	Hub Cap	Radzieckappe	Copri ruota	Embellecedor	Calote	Dop	4
54	Z26.8.60	Vis	Screw	Schraube	Vite	Tomillio	Parafuso	Schroef	1
55	73347	Vis	Screw	Schraube	Vite	Tomillio	Parafuso	Schroef	2
56	Z03.6.40	Vis	Screw	Schraube	Vite	Tomillio	Parafuso	Schroef	1
57	73828	Capot	Cover	Haube	Coperchio	Capo	Coertura	Kap	1
58	73271	Ecrrou	Nut	Mutter	Dado	Tuerca	Parafuso	Moer	1
59	73865	Platine	Support	Trager	Supporto	Pièatina	Platina	Plaat	1
60		Moteur	Engine	Motor	Motore	Motor	Motor	Motor	1
61	30525.1	Commande d'accélération	Throttle Control	Gashebelgestange	Accelerator	Manda	Accelerator	Gaskabel	1
62	Z03.74246	Vis	Screw	Schraube	Vite	Tomillio	Parafuso	Schroef	2
63	33940	Entretoise	Spacer	Abstandsstück	Distanziale	Distanciador	Separado	Afstandsstück	3
64	46301	Rondelle	Washer	Scheibe	Rondella	Arandela	Anilhe	Ring	4
65	73853	Ecrrou	Nut	Mutter	Dado	Tuerca	Parafuso	Moer	1
66	013.6.30	Goupille	Pin	Splint	Spina	Pasador	Pino	Pin	1
67	73856	Rondelle	Washer	Scheibe	Rondella	Arandela	Anhila	Ring	2
68	Z08.Z22N	Rondelle	Washer	Scheibe	Rondella	Arandela	Anhila	Ring	1
69	75076	Guide-corde	Guide	Führung	Guida	Guia	Guila	Geleider	1

## MONTAGE DU GUIDON

- Introduisez les extrémités du guidon D sur le guidon E. Serrez au moyen des écrous de fixation F.
- Au moyen des colliers de gaines attachez les câbles le long du guidon.
- Visser la tringle S avec la vis T sur la tringle U.

## MISE EN PLACE DU BAC DE RAMASSAGE

- Soulevez le volet arrière H, saisissez la poignée I, et introduisez les extrémités K de ramassage dans les logements L sur le châssis.

## DÉPOSE DU BAC DE RAMASSAGE

- Soulevez le volet arrière H, saisissez la poignée I et dégagez l'arrière.

## HANDLEBAR ASSEMBLY

- Inset bar of handlebar D on the handlebar E. Tighten them with knob-nut F.
- Attach the wires to the handlebars by using the wire-bands.
- Fix the bar S with the screw T on the bar U.

## REFITTING OF GRASS BAG

- Raise the release guard H, grasp the handle I and insert bar K of frame into housing L on the L on the carter.

## REMOVAL OF GRASSBAG

- Raise the release guard H, grasp the handle I and remove backwards.

## AUFBAU DES LENKERS

- Schieben Sie die Lenkstange D in das Gestänge E. Befestigen Sie Sie mit der Knopfmutter F.
- Befestigen Sie die Kabel an dem Lenkstangen; da zu verwenden Sie die Kabelklemmen.

- Die Stange S mit Schraube T am Stange U befestigen.

## ANBRINGEN DES GRASBEUTELS

- Heben Sie die Schutzabdeckung H, nehmen Sie den Griff I, und schieben Sie den Rahmen in dem Carter L.

## ENTFERNEN DES GRASBEUTEL

- Heben Sie die Schutzabdeckung H, nehmen Sie den Griff I und ziehen Sie in rückwärtiger richtung heraus.

## MONTAGGIO DEL MANICO

- Inserire la barra della maniglia D nella maniglia E. Fissare con i dadi F.
- Collegare i fili alla maniglia utilizzando la pistina a fili.
- Fissare il barra S con vite T sul leva U.

## POSIZIONAMENTO

- Alzare il parapetto H, afferrare la maniglia I, inserire il telaio K al carter L.

## RIMOZIONE

- Alzare il parapetto H, afferrare la maniglia I, tenere il sacco in posizione alzata e rimuoverlo posteriormente.

## MONTAJE DE LA BARRA DE DIRECCION

- Insertar la barra del manillar D en el manillar E y asegurar ambos con la tuerca volante F.
- Colocar los cables en el manillar utilizando las gomas para cables.
- Fijar el barra S con tuerca T sobre el barra U.

## INSTALACION DE LA BOLSA

- Levantar el protector H, alcanzar el asa I insertar la boisa K en el carter L.

## DESMONTAJE DE LA BOLSA

- Levantar el protector H, alcanzar el asa I, mantener levantada la boisa K y quitar la boisa, sacandola hacia atras.

## MONTAGE VAN DE STUURSTANG

- Steek de stang van het handvat D in het handvat E. Echt ze vast met de schroef F.
- Maak de draden am het handvat vast door middel van de verbindingsklemmen.
- Befestig steun S met schroef T aan de hendel U.

## MONTAGE VAN DE GRASZAK

- Het beschermingselement H opheffen, de hendel I vastnemen en steek de stang K van het Graszak in het carter L.

## AFNEMEN VAN DE GRASZAK

- Het beschermingselement H opheffen, de hendel I vastnemen, de graszak opheffen en de zak maar achteren verwijderen.

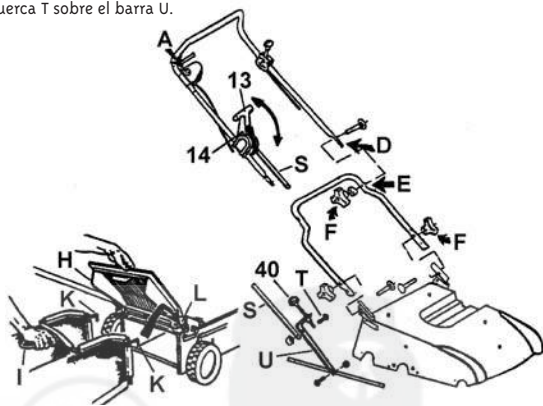

## UTILISATION DE LA COMMANDE OPERATING METHOD BEDIENUNG FUNZIONAMENTO METODO DE FUNCIONAMIENTO BEDIENING VOORSCHRIFTEN

### MISE EN MARCHÉ ET ARRÊT

Ce scarificateur est équipé d'un interrupteur électrique de sécurité contre tout démarrage accidentel. Presser d'abord l'interrupteur de sécurité et, sans lâcher, tirer le levier (Fig.1) contre le guidon.

S390 E : sur le guidon est appliqué un anneau d'accrochage pour la rallonge. Fixer le câble (Fig.2) pour protéger fiche et prise contre tout débranchement accidentel.

### STARTING AND STOPPING.

This scarificator is provided with an electric safety switch against accidental starts. Push the safety lock-off button on the switchbox, then pull the switch lever towards the handle (Fig.1).

S390 E : the top handle is equipped with a hooked ring which holds the extension cable. Hook the cable (Fig.2) to protect socket and plug from accidental tears.

### ANLASSEN UND ANHALTEN

Dieser Vertikutierer ist mit einem Motorschutzschalter zur Vermeidung versehentlichen Anlassens ausgestattet. Zunächst den Schutzschalter gedrückt halten und anschließend den Hebel gegen den Führungsholm ziehen (Abb. 1). S390 E : am Holm befindet sich ein Halter für das Verlängerungskabel. Das Kabel blockieren (Abb. 2), um Stecker und Steckdose vor Herausreißen zu schützen.

### PUESTA EN MARCHA Y PARADA

Este aireador está dotado de un interruptor eléctrico de seguridad contra la posible puesta en marcha accidental. Primero, mantener apretado el pulsador de seguridad y, después, apretar la palanca (Fig. 1) contra el manillar. S390 E : en el manillar hay un anillo de enganche para el

cable de prolongación. Fijar el cable (Fig. 2) para proteger la clavija y la toma contra tirones accidentales.

### OPSTATRTEN EN STOPPEN

Deze grasmaaimachine is voorzien van een elektrische veiligheidsschakelaar ter voorkoming van ongelukken.

Houd eerts de veiligheidssknop ingedrukt en trek vervolgens de hendel (Fig. 1) tegen het handstuk.

S390 E : op het handstul bevindt zich een ringhaakje voor het verlengsnoer. Zet het snoer vast (Fig. 2) om contact in stop-contact te houden tegen onoverhoedse rukken.

### MESSA IN MOTO E ARRESTO

Questo arrieggiatore è provvisto di interruttore elettrico di sicurezza contro avviamenti accidentali. Tenere prima premuto il pulsante di sicurezza quindi tirare la leva (Fig.1) contro il manubrio.

S390 E : sul manubrio è applicato un anello di aggancio per il cavo di prlunga. Vincolare il cavo (Fig.2) per protegger spina e presa dagli strappi accidentali.

### ARRANQUE E PARAGEM

Este arejador é munido de um interruptor eléctrico de segurança contra arranques accidentais.

Primeiro manter apertada o botão de segurança e depois puxar a avaralca (Fig. 1) contra o guiador.

S390 E : no guiador está aplicado um anel de enganche para o cabo de extensão. Prender o cabo (Fig.2) para proteger a ficha e a tomada de puxões accidentais.



Fig. 1



Fig. 2



## CONSEILS D'UTILISATION

- ⚠ Avant toute intervention sur la machine, débrancher le fil de la bougie, ou le câble électrique. Pour l'entretien du moteur, se conformer à la notice du constructeur.
- Le scarificateur permet de régénérer et d'aérer votre pelouse abîmée par la mousse, les mauvaises herbes, etc...
- Pour un meilleur résultat, il est recommandé de tondre la pelouse, puis de la nettoyer soigneusement de façon à ne pas endommager les couteaux du scarificateur.
- La scarification s'effectue par des passages croisés, de manière à quadriller la zone de travail.
- L'opération est à renouveler deux fois par an, lors de la première tonde au printemps et lors de la dernière en automne pour permettre à l'eau de bien s'infiltrer.

### RÉGLAGE DE LA PROFONDEUR DE TRAVAIL

- Baisser la poignée de manœuvre (Rep 13) vers le bas pour descendre l'arbre porte-couteaux.
- Dévisser la vis de réglage (Rep 40) pour augmenter la profondeur de travail.
- Visser la vis de réglage pour diminuer la profondeur de travail.

#### La profondeur du travail doit être de 5 mm.

- Après quelques heures de fonctionnement, il est nécessaire de réajuster la profondeur de travail.
- Pour effectuer tout déplacement ou transport, relever la poignée de manœuvre (Rep 13) vers le haut, pour remonter l'arbre porte-couteaux.
- La profondeur de travail réglée n'est pas modifiée.

### CONSEILS DE SÉCURITÉ

- Brancher la prise de courant (230 volts) pour mettre en route le scarificateur.
- Appuyer sur le bouton A en trouvant sur le guidon, et en même temps, tirer le levier et laisser le bouton. Pour éteindre, lâcher le levier.
- Travailler essentiellement avec des câbles de sécurité.
- Les broches doivent être ébranchées.
- Si le câble était abîmé malgré toutes les précautions prises, **débrancher tout de suite. Seulement à ce moment vous pourrez contrôler le dommage.**
- Toutes les réparations doivent être effectuées dans l'atelier service clients.

- ⚠ **TOUTES LES OPERATIONS DE MAINTENANCE ET DE DEPANNAGE DOIVENT ÊTRE IMPERATIVEMENT EFFECTUEES DANS UN ATELIER SPECIALISE ( Nous tenons la liste des agents à votre disposition).**

## CONSEJOS DE UTILIZACION

- ⚠ Antes de cualquier intervención en la máquina, desconecte la toma. Para el mantenimiento del motor, seguir las instrucciones del fabricante.
- El escarificador le permite regenerar y airear su césped estropeado por el musgo las malas hierbas, etc...
- Para obtener mejores resultados, se recomienda cortar el césped y limpiarlo cuidadosamente con el fin de no danar las cuchillas del escarificador.
- La escarificación se realiza en pasadas horizontales y transversales con el fin de cuadricular la zona de trabajo.
- La operación se realiza dos veces al año, coincidiendo con el primer corte de la primavera y con el último del otoño para que el agua pueda filtrarse bien.

### REGULACION DE LA PROFUNDIDAD DE TRABAJO

- Bajar el mango de maniobra con el fin de hacer que descienda el arbol por-tacuchillas.
- Aflojar el tornillo de regulacion para aumentar la profundidad de trabajo.
- Apretar el tornillo de regulacion para disminuir la profundidas de trabajo.

#### La profundidad de trabajo debe ser de 5 mm.

- Tras varias horas de funcionamiento es necesario volver a ajustar la profun-didad de trabajo.
- Para efectuar cualquier desplazamiento o transporte, levantar el mango de maniobra con el fin de volver a subir el arbol portacuchillas.
- La profundidad de trabajo regulada no se modifica.

### PARA UNA UTILIZACION SEGURA

- Enchufar la toma de corriente (230 volts). Para poner en marcha el escarificador:
- Presionar el botón A y al mismo tiempo.
- Tirar de la palanca y dejar el botón. Para apagarlo soltar la palanca.
- Trabajar esencialmente con cables de seguridad.
- Las clavijas deben estar impermeabilizadas.
- Controlar el estado del cable antes de la utilización.
- Si a pesar de todas las precauciones adoptadas resultara danado el cable, desconectar inmediatamente.
- Solo de esa forma podrá controlar el dano.
- Todas las reparaciones deben ser realizadas en el taller de servicio al cliente.

- ⚠ **TODAS AS REPARACOES SES FELTAS NA AFIANA ESPECIALIZADA DE ATENMIENTO APASVENDAS**

## INSTRUÇÕES DE UTILIZAÇÃO

- ⚠ Antes de qualquer operação na máquina, desligue a tomada. Para a manutenção do motor consultar as instruções do fabricante.
- O escarificador permite a regeneração e arejamento do seu relvado, danificado pelo musgo, as ervas daninhas, etc...
- Para obter um melhor resultado, recomendamos que a relva seja aparada o cuidadosamente impa de forma a não danificar as laminas do escarificador.
- A escarificação efectua-se em passagens cruzadas de forma a fazer uma quadrícula am toda a zona e trabalho.
- Esta operação de escarificação deve ser realizada duas ou três vezes por ano, na altura do primeiro corte na Primavera aquando do ultimo no Outono para permitir uma boa infiltração de agua.

### REGULAGEM DA PROFUNDEZA DE TRABALHO

- Abaixar a alavanca de manobra (Rep 13) para baixar eixo porta laminas.
- Desapertar o parafuso de regulagem (Rep 40) para anmentar a profundeza de trabalho.
- Apretar o parafuso de regulagem (Rep 40) para diminuir a profundeza de tra-balho.

#### A profundeza de trabalho deve ser 5 mm.

- Após algumas horas de funcionamento é necessário reajustar a profundeza de trabalho.
- Para efetuar qualquer deslocamento ou transporte puxar a alavanca de manobra(Rep 13) para o alto afim de levantar eixo porta-laminas.
- Não se deve modificar a regulagem de profundeza de trabalho uma vez que está acertada.

### PARA UNA UTILIZACION CON TODA A SEGURANCA

- Ligar a tomada de corrente (230 volts). Para por o escarificador a funcio-nar:
- Pressionar o botão A que se encontra no guidão e ao mesmo tempo puxar a alavanca e largar o botão. Para desligar, soltar a alavanca.
- Trabalhar essencialmente com cabos de segurança.
- Os broches devem estar impermeáveis.
- Se o cabo estiver desgastado ou deteriorado apesar de todas as precau-ções tomadas, desligar imediatamente o aparelho. Somente assim se pode reparar o dano.
- Todas as reparações ser feitas na oficina especializada de atendimento apos-vendas.

- ⚠ **TODAS O REPARACION SE FELTAS NAO OFFICINA SPECIALIJA DO ATENDIMENTO APASVENDAS**

## RECOMMENDATIONS FOR USE

- ⚠ Before any intervention on the machine, unplug the cable. For motor maintenance, follow manufacturer's instructions.
- Scarification makes it possible to regenerate and aerate your lawn damaged by moss, weeds, etc...
- For better results, it is recommended to mow the lawn, then clean it carefully so that the scarifi-cation blades will not be damaged.
- Scarification is done by crisscross passes so that the working area is well covered.
- The operation must be renewed twice a year, during the first spring mowing and the last fall mowing in order to let water penetrate well.

### TO ADJUST THE WORKING DEPTH

- Lower the handle (Rep 13) to lower the blade-holder shaft.
- Looser the adjusting screw to increase the working depth.
- Tighten the adjusting screw to reduce the working depth.

#### The working depth must be 5 mm.

- After several hours of use, it must be readjusted after several hours of use.
- When moving or transporting the scarificator, raise the handle to raise the blade-holder shaft. (S400)
- Once set, the working depth does not change.

### A FEW SAFETY PRECAUTIONS

- Plug the cable (230 volts). To start the scarificator :
- Press the button A on the handle, and at the same time pull the lever and lift your finger from the button. To switch off, let go of the lever.
- Work essentially with safety cable.
- The pins must be watertight.
- Check the condition of the cable before use.
- If the cable is damaged in spite of all the precautions taken, disconnect the cable immediately. Only then should you check the damage.
- All repairs must be done at the customer-service workshop.

- ⚠ **ALL REPAIRS MUST BE DONE AT THE CUSTOMER-SERVICE-WORKSHOP**

## GEbruIKSAANWIJZINGEN

- ⚠ Voor werkzaamheden aan de machine stroomtoevoer los trekken. Het onderhoud van de motor volgens de handleiding van de fabrikant uitvoeren.
- De vertikutiermchine geeft uw gazon weer lucht en herstelt de grasmat door deze te ontdoen van moss, onkruid en dergelijke.
- Voor een optimaal resultaat verdient het aanbeveling het gazon vooraf te maaien en vervolgens zorgvuldig te ontdoen van alle voorwerpen die de messen van de vertikutiermchine zouden kunnen beschadigen.
- Het hele werkoppervlak behandelen door gekruiste banen met de machine te trekken.
- Het gazon moet twee maal per jaar worden behandeld, na de eerste maaibeurt in het voorjaar en na de laatste in de herfst, zodat het water goed in de mat kan doordringen.

### IJNStELLING VAN DE WERKDiePTE

- De bedieningsgreep (Rep 13) naar benieden duwen om de draagas van de messen te verlagen.
- De stelschroef (Rep 40) losdraaien om de werkdiepte te vergroten.
- De stelschroef (Rep 40) rastdraaien om de werkdiepte te verkleinen.
- **De werkdiepte moet 5 mm getragen.**
- Na enkele bedrijfsuren moet de werkdiepte worden aangepast.
- Voor verplaatsing of transport, de bedieningsgreep naar boven duwen om de draagas van de messen weer te verhogen.
- De ingestelde werkdiepte wordt niet gewijzigd.

### VEILIGHEIDSVoORSCHRIFTEN

- De stroomtoevoer aansluiten (230 volts). Om de vertikutiermchine in te schakelen :
- knop A aan de stuurstang indrukken en tegelijkertijd aan de hendel trekken, de knop weer loslaten. De hendel loslaten om uitte schakelen.
- Uitsluitend met veiligheidskabelswerken.
- De polen en contacten moeten worden afgeschermd.
- Als de kabel ondanks de voorzorgsmaatregelen wordt beschadigd, onmiddellijk de stroom verbreken en dan pas de schade opnemen.
- Reparaties mogen alleen in de werkplaats van de klantenservice worden uitgevoerd.

- ⚠ **REPARATIES MOGEN ALLEN IN DE WERKPLAATS VAN DE KLANTENSERVICE VORDEN UTEVOERD**

## EINStELLUNG VOR INBETRIEBNAHME

- ⚠ **Juste ein Eingriff an der Maschine ist der Stecker zu ziehen. Für die Instandhaltung des Motors ist die Anleitung des Herstellers zu befolgen.**
- Der Untergrundpflug gestattet eine Regenerierung und Belüftung Ihres durch Moos, Unkraut usw. strapazierten Rasens.
- Um ein besseres Ergebnis zu erzielen, wird empfohlen, den Rasen zu mähen, und ihn dann sorgfältig zu säubern, um die Messer des Untergrundpflugs nicht zu beschädigen.
- Das Untergrundpflügen erfolgt, indem man die Fläche überkreuz überfahrt, so dass der Arbeitsbereich in Quadrate aufgeteilt wird.
- Diese Operation ist zweimal im Jahr durchzuführen, einmal während des Frühjahrsschnittes und einmal im Herbst, damit das Wasser gut einsickern kann.

### EINStELLN DER ARBEITDiePFE

- Zum Absenken der Messerwelle den Bedienungshel herabdrücken.
- Für eine größere Arbeittiefe die Einstellschraube lösen.
- Für eine geringere Arbeittiefe die Einstellschraube anziehen.

#### Die Arbeittiefe muß 5 mm betragen.

- Nach einigen Arbeitsstunden muß die Arbeittiefe nachgestellt werden.
- Bei jedem Bewegen oder Transport den Bedienungshel nach oben stellen, um die Messerwelle anzuhoben.
- Die eingestellte Arbeittiefe verändertsich nicht.

### FÜR EINE SICHERE BENUTZUNG

- Den Stecker einstecken (230 volts). Zur Inbetriebnahme des Vertikutierers
- Auf den Knopf A drücken, der sich an der Griffstange befindet und gleichzeitig am Hebel ziehen. Zum Ausschalten Hebel loslassen.
- Es ist vorrangig mit Sicherheitskabeln zu arbeiten.
- Die Stifte müssen abgedichtet sein.
- Vor der Benutzung ist der Zustand des Kabels zu überprüfen.
- Falls das Kabels beschädigt sein sollte, muß es unabhängig von sonstigen, Sicherheitsvorkehrungen sofort aus dem Stecker gezogen werden. Nur so können Sie den Schaden unter Kontrolle behalten.
- Alle Reparaturen müssen in der Kundendienststelle durchgeführt werden.

- ⚠ **ALLE REPARATUREN MUSSN DER KUNDENDIENSTELLE DURCHFÜHRT WERDEN**



- ATTENTION/DANGER Lire le manuel d'utilisation avant l'utilisation de la machine.
- CAUTION /DANGER Carefully read this operating manual before operating.
- ACHTUNG/GEFAHR Vor dem Gebrauch des Maschine, lesen Sie die Gebrauchsanweisung.
- ATTENZIONE / AVVERTIMENTO Leggere il libretto di istruzioni prima di usare la macchina.
- PRECAUTION/PELIGRO Lea detenidamente este manual de funcionamiento antes de usar.
- OPGELET/GEVAAR Lees de gebruikershandleiding voor u deze machine.
- ATENÇÃO/PERIGO Ler o manual do utilizador antes de por o escarificador de relva em funcionamento.



- Débrancher le câble avant toute intervention d'entretien ou réparation.
- For inspection or maintenance, remove the cable.
- Vor dem Einstellen oder Säubern des Gerätes oder vor dem Prüfen, ob die Anschlußleitung verschlungen oder verletzt ist, das Gerät ausschalten und den Netzstecker ziehen !
- Scollegare il cavo prima di effettuare qualsiasi operazione di manutenzione o riparazione.
- Retire el cable antes de cualquier operacion de mantemiento o de reparacion.
- Neemen de kabel voor u onderhoud of reparaties aan uw maaier ultvoet.
- Antes de qualquer operação no motor ou na maquina, disligue o cabo.



- ATTENTION / DANGER : Outil coupant rotatif.
- CAUTION / DANGER : Rotating cutting tool.
- ACHTUNG /GEFAHR : Umlaufendes Werkzeug, Werkzeug läuft nach !
- ATTENZIONE/AVVERTIMENTO : Rotazione affilate lama.
- PRECAUTION / PELIGRO : Rotaciones afiladas cuchillas.
- OPGELET/GEVAAR : Scherp mes.
- ATENÇÃO/PERIGO : Rotação lamina.



- Eloignez toute personne de la zone dangereuse.
- Keep all people away from working area.
- Während des Gebrauchs, halten Sie dritte von der Arbeitszone entfernt.
- Tenere le persone al di fuori dell' area di lavoro, durante l'uso.
- Durante l'utilizzo allontanate le persone de la zona di lavoro.
- Laat omstanders nooit in de nabijheid van de machine komen terwijl u er mee werkt.
- Afaste as pessoas e as crianças da maquina em funcionamento.



Equipement de protection des yeux et des oreilles requis  
Equipment for eye and ear protection required  
Gehörschutz und Schutzbrille tragen !  
Indossare cuffia antirumore e occhiali protettivi  
Equipo de proteccion de los ojos y de los orejas requerido  
Equipamento de protecção ocular el oerlha necesarios  
Apparatuur voor oog en oor bescherming nodig

- L'utilisateur est responsable d'éventuels incidents ou risques causés vis-à-vis de tierce personne ou pour lui-même.
- The user is responsible for any incidents or hazard to third party or for himself.
- Denken Sie daran, dass die Bedienperson für Unfälle oder Risiken mit anderen Personen oder deren Eigentum verantwortlich ist.
- L'operatore é responsabile per eventuali rischi che coinvolgono terse persone o oggetti di loro proprietà.
- El usuario es responsable de los incidentos o riesgos frente terceros a para si mismo.
- O usuário é responsavel por quaisquer incidentes a perigos em relação a terceiros a para si proprio.
- De gebruiker is verantwoordelijk voor eventuele incidenten of rescos ten opzichte van derden of voor zichzelf.

## NORMES DE SÉCURITÉ

- A** Les mineurs ayant moins de 16 ans ne doivent pas utiliser le scarificateur.
- B** L'utilisateur est responsable vis à vis des tiers dans la zone de travail.
- C** Lors de la mise en marche du moteur l'utilisateur ne doit pas soulever la machine, toutefois s'il faut, il peut seulement l'incliner de sorte que la lame se trouve du côté opposé de l'utilisateur.
- D** Avant de commencer la scarification, il faut enlever du gazon les éventuels corps étrangers.
- E** Durant la coupe, il faut porter des chaussures robustes et un pantalon long.
- F** Si, pour transporter la machine, on doit la soulever, il faut d'abord arrêter le moteur et attendre l'arrêt des couteaux. Durant le déplacement hors du gazon, il faut impérativement arrêter les couteaux.
- G** Avant de laisser sans surveillance la machine, il faut arrêter le moteur, il faut également débrancher la bougie ou débrancher la prise électrique.
- H** L'entretien et le nettoyage de la machine ainsi que l'enlèvement des dispositifs de protection ne doivent être effectués que moteur arrêté, couteaux arrêtés, et seulement lorsqu'on a enlevé le fil de la bougie ou la fiche de secteur.
- I** Avant d'enlever le bac ou avant le réglage de la profondeur de travail, il faut déconnecter le moteur et attendre l'arrêt des couteaux.
- J** Pour le scarificateur il faut utiliser le dispositif de protection tel que le bac ou le déflecteur.
- K** Lorsque le moteur tourne, il faut absolument éviter de mettre la main ou le bout des pieds sous le bord du carter ou dans le tunnel d'éjection.
- L** La distance de sécurité donnée par le guidon doit être toujours maintenue. En cas de scarification dans une pente on recommande une prudence toute particulière (par exemple en suivant les pentes, dans le sens de la longueur, l'emploi de chaussures anti-dérapantes est recommandé).
- N** Faire attention car il est très dangereux d'utiliser le scarificateur sans le bac à cause des couteaux en rotation et des objets expulsés.
- O** L'essence est très inflammable (Défense de fumer). Pour le remplissage, utiliser un entonnoir. Le remplissage par essence directement dans le réservoir doit être effectué à l'air libre et à moteur arrêté.
- P** Pour protéger les mains il faut mettre des gants de protection pour le montage et le démontage des couteaux.
- Q** On doit monter les couteaux en respectant les instructions prévues pour le scarificateur.
- T** Si la lame heurte un objet, il faut la faire vérifier par un technicien.
- U** La scarificateur à moteur à essence ne doit jamais fonctionner dans un local fermé à cause des gaz d'échappement.
- V** Pour votre sécurité, ne jamais dépasser le nombre de tours indiqués sur la plaque signalétique.

- Dans le cas de scarificateur à moteur électrique, il faut vérifier à intervalles régulier de câble. Le câble doit toujours être en parfait état. Il ne faut jamais faire rouler le scarificateur sur le câble d'alimentation. Dans le cas où cette éventualité se réaliserait, il faut avant tout enlever la fiche Schuko de la prise de secteur et ensuite le câble du scarificateur.

- Il faut ensuite contrôler le câble et voir s'il a des dommages éventuels. Il ne faut en aucune manière réparer le câble de façon provisoire avec du ruban isolant ou des dominos, etc... lorsque l'on laisse la tondeuse sans surveillance, il faut débrancher la tondeuse du secteur. Durant la coupe, il faut toujours traîner le câble d'alimentation à l'arrière du scarificateur, toujours du côté de l'herbe déjà coupée.

- Scarifier le gazon lorsqu'il n'est pas mouillé.

- Les câbles d'alimentation doivent être aux normes 05 RN - F selon DIN 57282/VDE 0282. La prise de secteur doit être en caoutchouc ou recouverte de caoutchouc.

- Insérer le câble dans le porte-câble avant de brancher la prise de l'interrupteur

## SAFETY RULES

- A** Person younger than 16 years are not allowed to handle the scarificator.
- B** The operator is responsible to third persons in the working area.
- C** When starting the engine or making the motor run, the operator should not rise the scarificator, however, if necessary, he may tilt, so that the blade is turned to the opposite side of the operator.
- D** Before starting scarification, take off possible foreign bodies from the lawn. During the grass-cutting pay attention for any possible foreign object still left on the lawn.
- E** During mowing, always wear heavy footwear and a long trousers.
- F** If for transport purposes the scarificator must be lifted, it is necessary stop the engine and to wait for blades to stand still. When transferring the scarificator away from the lawn, the blades must be disengaged.
- G** Before leaving the scarificator unwatched, the engine must be stopped. Furthermore, take off the off-switch.
- H** For any maintenance and cleaning of scarificator, as well as disassembling of protection covers, the engine must be stopped, the blade must be stand still, and the spark-plug cable or the electric power cable must be taken off.
- I** Before taking off the grass catching device or changing the cutting height, stop the engine and wait for standstill of blade.
- J** scarificator with expulsion opening must always be operated with their respective safeguard, like grass-catching device or deflector.
- K** When the engine is running, never put your hands or feet tips under the frame edge nor into the grass expulsion opening the scarificator.
- L** The safety distance given by the handles must always be maintained. When mowing alongs slopes and on hills, particular care is necessary (for example : mowing along the countor line, wearing non-skidding shoes).
- N** In case of improper use of the grass-catching device, the rotary blade and launched objects may be of risk to persons.
- O** Fuel should always be handled with much care. Fuel is highly inflammable (no smoking !). For replenishing use a funnel. Refuel the tank only outside of buildings and with the engine not running.
- P** When changing the hoeing blades, always use protective mitts to safeguard your hands.
- Q** For mounting the spare blades follow the respective instructions and use only blades wich are made purposely for this type of scarificator.
- T** If a blade has been hurting on obstacle, it should be absolutely inspected by a specialist.
- U** Scarificator with fuel engine shall never run in closed rooms to prevent risk of intoxication.
- V** For safety reasons, the engine should never exceed the revs, shown on the rate-plate.

- As to the electric scarificator check the cable at regular intervals. The cable must always be in a perfect state. Never pass with the scarificator over the electric power cable. If this accidentally happens, first take off the "Schuko" plug from the electric mains, and then the cable from the lawn-scarificator itself.

- Check the cable for possible damage. Never repair the cable temporarily with insulating tape or clamps. When the machine remains unwatched, take the plug out of the mains socket. The electric feed cable must always be pulled by the operator behind the scarificator, always on the side wher grass has been cut.

- The lawn should be scarificated when it is dry.

- As supply cables use only those kinds of conductors wich are not lighter than the light rubber hose 05RN-F according DIN 57282/VDE 0282. Couplings of power conductors must be of rubber or covered with rubber.

## GEBRAUCHSANWEISUNG

- A** Jugendliche unter 16 Jahren dürfen den Vertikutierer nicht benutzen.
- B** Den Benutzer ist im Arbeitsbereich des Vertikutierer gegenüber Dritten verantwortlich.
- C** Beim Anlassen oder Einschalten des Motors darf der Benutzer den Vertikutierer nicht hochkant, sondern, falls erforderlich, nur so schrägstellen, daß Schneidwerkzeug in die vom Benutzer abgewandte Richtung zeigt.
- D** Vor den Vertikutierern sollen Fremdkörper von Rasen entfernt werden, beim Mähen ist auf Fremdkörper zu achten.
- E** Beim Mähen muß festes Schuhwerk getragen werden und einen lang Hosen.
- F** Muß der Mäher zum Transport angehoben werden, ist der Motor vorher abzustellen und der Stillstand des Schneidwerkzeuges abzuwarten. Beim Fahren außerhalb des Rasens ist das Schneidwerkzeug abzuschalten.
- G** Vor dem Verlassen des Vertikutierers ist der Motor stillzusetzen, außerdem ist der Stecker abzuziehen.
- H** Wartungs- und Reinigungsarbeiten am Vertikutierer sowie das Abnehmen der Schutzrichtungen dürfen nur bei stillgesetztem Motor und abgeschaltetem Schneidwerkzeug und nur wenn Stecker abgezogen ist, vorgenommen werden.
- I** Vor Abnahme der Grasfangeinrichtung oder dem Verstellen der Schnitthöhe ist der Motor abzuschalten und der Stillstand des Schneidwerkzeuges abzuwarten.
- J** Bei Vertikutierer mit Auswurföffnung muß die mitgelieferte Schutzrichtung wie Grasfangeinrichtung oder Prallblech verwendet werden.
- K** Bei laufendem Motor unter keinen Umständen mit der Hand oder den Fußspitzen unter den Rand oder in die Auswurföffnung des Mähergehäuses kommen.
- L** Der durch die Führungsholme gegebene Sicherheitsabstand ist stets einzuhalten. Beim Mähen an Böschungen und Hängen ist besondere Vorsicht geboten (z.B. Mähen entlang der Sichtlinie Tragen von Gleitschutz an den Schuhen).
- N** Bei unsachgemäßer Handhabung der Grasfangeinrichtung besteht Gefahr durch das umlaufende Messer und durch herausgeschleuderte Gegenstände.
- O** Beim Umgang mit Kraftstoff ist besondere Sorgfalt geboten. Kraftstoff ist feuergefährlich (Rauchverbot!). Verwenden Sie zum Eingießen einen Trichter. Füllen Sie den Kraftstoff nur im Freien bei abgestelltem Motor in den Benzin tank (nur benzinbetriebenen Vertikutierer).
- P** Zum Schutz der Hände sind beim Wechsel des Schneidwerkzeuges Schutzhandschuhe anzuziehen.
- Q** Es dürfen nur Ersatz-Schneidwerkzeuge nach Anweisung eingebaut werden, die Messerklingen. Sollte ein Nachschleifen der Schneidflächen erforderlich sein, so muß dies gleichmäßig auf beiden Seiten geschehen, um eine Unwucht zu vermeiden.
- T** Sollte das Messer auf ein Hindernis gestoßen sein, ist eine fachmännische Überprüfung unbedingt erforderlich.
- U** Vertikutierer mit Verbrennungsmotor dürfen wegen der damit verbundenen Vergiftungsgefahr keinesfalls in geschlossenen Räumen in Betrieb genommen werden.
- V** Die Motordrehzahl darf aus Sicherheitsgründen den laut Typenschild angegebenen Wert nicht übersteigen.

- Elektromotor : Regelmäßig das Kabel überprüfen.
- Das Kabel muß immer in einwandfreiem Zustand sein.
- Den Vertikutierer niemals über das Stromkabel rollen lassen.
- Sollte das Kabel trotz aller Vorsichtsmaßnahmen beschädigt sein, die Stromversorgung bitte sofort unterbrechen.
- Während des Mähens das Kabel hinter dem Rasenmäher herziehen, immer auf der Seite des bereits gemähten Rasens.
- Nur trockenen Rasen Vertikutieren.
- Die Stromkabel müssen den Normen 05RN-F, gemäß DIN 57282/VDE 0282, entsprechen.
- Bevor Sie den Stecker in die Steckdose stecken, das Kabel bitte im Kabelhalter einlegen.

## NORME DI SICUREZZA

- A** I minori di 16 anni non devono adoperare il scarificatore.
- B** L'operatore è responsabile verso terzi nella zona di lavoro.
- C** Durante la messa in moto o l'avviamento del motore, l'operatore non deve alzare il scarificatore, però se necessario, solo inclinarla, in modo che la lama sia rivolta verso il lato opposto all'operatore.
- D** Prima di iniziare il taglio del prato, bisogna togliere eventuali corpi estranei dallo stesso. Durante il lavoro bisogna prestare attenzione ad eventuali corpi estranei, rimasti sul prato.
- E** Durante la falciatura bisogna portare calzature robuste e pantaloni lunghi.
- F** Se per il trasporto si deve sollevare il scarificatore, bisogna prima arrestare il motore ed attendere l'arresto della lama. In caso di spostamenti al di fuori del prato, bisogna disinnestare la lama o spegnere il motore.
- G** Prima di lasciare inosservata il scarificatore, bisogna spegnere il motore. Inoltre, togliere la chiave di avviamento, o quella dell'interruttore, se il scarificatore ne fosse provvista.
- H** I lavori di manutenzione e pulizia sulla il scarificatore, nonché la rimozione dei dispositivi di protezione, devono essere effettuati solo a motore fermo, a lama disinnestata e soltanto quando siano stati tolti preventivamente il cavo della candela o la spina rete.
- I** Prima della rimozione del dispositivo raccogliherba, oppure prima della regolazione dell' profondità di lavoro, come il raccogliherba o il deflettore.
- J** Per le scarificatore con apertura di espulsione, bisogna usare il dispositivo protettivo in dotazione, come il raccogliherba o il deflettore.
- K** Quando il motore è in movimento, bisogna assolutamente evitare di avvicinarsi con la mano o le punte dei piedi, sotto il bordo della carcassa o nell'apertura di espulsione della stess.
- L** La distanza di sicurezza, data dal manico, deve essere sempre mantenuta. Durante la falciatura su pendenze o discese, si richiede particolare prudenza (per esempio: seguendo i gradini per il lungo, e usare scarpe antidirrucciolevoli).
- N** In caso di uso improprio, del dispositivo raccogliherba, vi è pericolo dovuto alla lama in rotazione e agli oggetti lanciati fuori.
- O** Nel maneggiare carburante, bisogna agire con particolare prudenza. Il carburante è altamente infiammabile (divieto di fumare !). Per il riempimento usare un imbuto. Il riempimento con carburante direttamente nel serbatoio va fatto all'aria aperta e a motore spento.
- P** Per la protezione delle mani, durante lo smontaggio e il montaggio delle lame bisogna usare guanti protettivi.
- Q** Montare le lame, seguendo le rispettive istruzioni.
- T** Se la lama avesse urtato un ostacolo, allora si richiede assolutamente un esame della stessa da parte di un esperto.
- U** Il scarificatore con motore a scoppio, non devono mai essere fatte funzionare in ambienti chiusi, per il pericolo di intossicamento.
- V** Per motivi di sicurezza non si deve mai superare il numero dei giri indicato sulla targhetta.

- Per il scarificatore con motore elettrico
- Controllare ad intervalli regolari i cavi. Il cavo deve essere perfetto stato. In nessun modo si deve riparare il cavo danneggiato con nastro isolante o con morsetti.
  - Non bisogna mai passare sopra il cavo di alimentazione con iul scarificatore. Qualora dovesse succedere, occorre prima staccare la spina di alimentazione e poi il cavo di scarificatore.
  - Quando si lascia il scarificatore inosservata, staccare il cavo dell'alimentazione.
  - Durante la falciatura bisogna sempre trascinare il cavo di alimentazione dietro il scarificatore e sempre sul lato dell'erba già tagliata.
  - Il girare con il scarificatore dovrà essere fatto sempre sulla parte già tagliata del prato.
  - Tagliare il prato quando è asciutto.
  - Per i conduttori di alimentazione usare cavi in gomma normalizzati tipo 05 RN-F secondo DIN 57282/VDE 0282.
  - Le spine di accoppiamento devono essere in gomma o ricoperte di gomma.
  - Tenere lontano i bambini quando il scarificatore è in funzione;
  - Utilizzare l'apposito aggancio prima di collegare il cavo all'interruttore.

## PRECAUCIONES PARA EVITAR EL PELIGRO

- A** Lea detenidamente este manual de funcionamiento para comprender perfectamente su contenido. Si la máquina se utiliza sin haber entendido bien las instrucciones, pueden producirse acontecimientos imprevisibles, incluyendo accidentes tanto para el operador como para otras personas, así como daños en la máquina, etc. Intente familiarizarse con el funcionamiento, empleo, inspección y mantenimiento del cortacésped para conseguir utilizarlo de modo correcto y seguro. Aprenda, asimismo, cómo parar el motor rápidamente en caso de emergencia.
- B** No permita en ningún caso que los niños o personas no familiarizadas con la utilización de máquinas escarificador manejen la máquina.
- C** Lleve camisas ajustadas y de manga larga y pantalones largos, así como zapatos de trabajo resistentes. No utilice la máquina llevando sandalias o descalzo.
- D** La máquina no deberá ser utilizada por menores de 16 años.
- E** Examine la zona en la que se va a trabajar y retire todos los palos, piedras, huesos de animales, cables, etc. Estos objetos pueden salir despedidos al pasar el escarificador y son muy peligrosos.
- F** No permita que ninguna persona (especialmente niños) ni animales estén en la zona de trabajo. No utilice el escarificador cuando en las proximidades haya personas o animales.
- G** No haga funcionar la máquina en lugares con poca ventilación. El gas que despiden es nocivo.
- H** Procure siempre utilizarlo sólo en lugares bien iluminados, bien por luz solar, bien por luz eléctrica.
- I** Sujete firmemente el manillar con ambas manos ; lleve la máquina andando, nunca corriendo.
- J** Cuando el máquina esté funcionando, diríjalo sólo hacia adelante, nunca hacia atrás.
- K** Las cuchillas están afiladas y son peligrosas ; evite acercar los pies o las manos a las mismas.
- L** No incline nunca el motor mientras esté en funcionamiento : las cuchillas quedarían expuestas, con el consiguiente riesgo de que se produzca un accidente grave.
- M** Cuando vaya a dejar el escarificador, pare el motor y retire la tapa de la bujía.
- N** No se quede parado de pie frente al escarificador con el motor funcionando ; alguien puede accionar accidentalmente el embrague de avance.
- O** Si tropieza con alguna piedra, aspersor u otro objeto duro, detenga inmediatamente el motor ; retire la tapa de la bujía y examine el escarificador. Caso de haberse dañado, sustituya las piezas dañadas por otras nuevas, dentro de nuestras especificaciones.
- P** Antes de la puesta en funcionamiento, asegúrese de que el equipo de seguridad / protección, incluyendo la tapa y el protector están bien colocados.
- Q** Si nota vibraciones fuera de lo normal durante el funcionamiento, detenga inmediatamente el motor ; retire la tapa de la bujía y repare el escarificador.
- R** Cuando vaya a levantar el escarificador para su transporte, pare siempre el motor.
- S** A la hora de cruzar aceras o vías sin pavimento, detenga siempre la cuchilla.
- T** Para inspección, ajuste, reparación o limpieza del escarificador, desconecte siempre el motor y retire la tapa de la bujía.
- U** Sustituya todos los silenciadores defectuosos.
- V** Elija siempre un lugar plano y nivelado para dejar el escarificador. No lo deje nunca en una pendiente.

- Motor eléctrico : Hay que comprobar el cable con regularidad.
- El cable deberá estar siempre en perfecto estado.
- No dejar nunca que el escarificador pase por encima del cable de alimentación.
- Si a pesar de tomar todas las precauciones, el cable estuviera estropeado, desconectarlo de inmediato y reemplazarlo.
- Durante el corte, se deberá arrastrar el cable por detrás del escarificador, siempre por el lado de la hierba que ya ha sido cortada.
- Cortar el escarificador cuando no este mojado.
- Los cables de alimentación deberán seguir las normas 05RN-F, según DIN 57282/VDE 0282.
- Insertar el cable en el portacables antes de conectar el enchufe en el interruptor.

## VEILIGHEIDSVORSCHRIFTEN

- A** Lees dit instructieboekje aandachtig teneinde de inhoud ervan volledig te begrijpen. Bij gebruik van de machine zonder de inhoud volledig te begrijpen, kunnen zich niet te voorzien incidenten voordoen zoals verwondingen aan de gebruikers of andere personen, en beschadiging van de machine, enz. Tracht de bediening, het gebruik, nazicht en onderhoud van de machine terdege onder de knie te krijgen teneinde hem correct en veilig te gebruiken. Leer ook hoe u de motor snel moet afzetten in geval van gevaar.
- B** Laat nooit kinderen of personen die het gebruik van de machine niet kennen, met de machine omgaan.
- C** Draag aansluitende hemden met lange mouwen, een lange broek en stevige werkschoenen. Tracht nooit de machine blootvoets of met sandalen te besturen.
- D** De machine is niet bestemd voor gebruik door personen onder de 16 jaar.
- E** Controleer het volledige werkoppervlak en verwijder stukjes hout, stenen, draden, enz. Deze voorwerpen kunnen door de machine weggeslingerd worden en zijn zeer gevaarlijk.
- F** Laat nooit personen (in het bijzonder kinderen) of dieren in de nabijheid van de machine komen. Tracht nooit de machine te gebruiken wanneer zich een persoon of dier in de nabijheid bevindt.
- G** De machine nooit aanzetten in een slecht verluchte ruimte ; de uitlaatgassen zijn giftig.
- H** Gebruik de machine slechts op voldoende verlichte plaatsen (zonlicht of elektrisch licht).
- I** Hout het handvat steeds met beide handen vast ; stuur steeds stapvoets en nooit lopend.
- J** Als de motor draait, de machine steeds vooruit en nooit achteruit duwen.
- K** Het mes is zeer scherp en gevaarlijk ; zet nooit voeten of handen onder de maaiër.
- L** De machine niet schuin houden terwijl de motor draait ; het mes kimt dan bloot en dit kan gevaar opleveren.
- N** Ga nooit voor de machine staan terwijl de motor draait ; iemand kan per ongeluk de koppeling inschakelen.
- O** Indien u stenen, sproeiers of een ander hard voorwerp raakt, drient u de machine onmiddellijk te stoppen ; verwijder de bougiekap en controleer de machine. Beschadigde onderdelen vervangen door onderdelen die door de fabrikant worden voorgeschreven.
- P** Vergewis u er voor het gebruik van dat de veiligheids- en beschermingsuitrusting zoals deksels, bewakingselementen, correct gemonteerd zijn.
- Q** Indien u tijdens het werk abnormale trillingen vaststelt, de motor onmiddellijk afzetten ; verwijder de bougiekap, controleer en herstel de machine.
- R** Steeds de motor afzetten indien u de machine optilt voor vervoer.
- S** Altijd het mes stilzetten wanneer u een grintpad of voetpad oversteekt.
- T** Voor controle, afstelling, herstelling of reiniging steeds eerst de motor afzetten en de bougiekap verwijderen.
- U** Vervang defekte uitlaten.
- V** Wanneer u de grasmachine alleen laat, deze steeds op een vlakke en niet op een hellende plaats zetten.

- Elektrische Motor : De kabel regelmatig controleren.
- De kabel altijd in perfecte toestand houden.
- De maaiër nooit over de kabel laten rijden.
- Als de kabel toch beschadigd wordt, onmiddellijk de stroom onderbreken en de kabel vervangen.
- Tijdens het maaien de kabel aan de achterzijde van de machine voeren, altijd aan de kant van het reeds gemaaid gras.
- Geen nat gras maaien.
- De stroomkabels moeten voldoen aan de normen 05RN-F volgens DIN 57282/VDE 0282.
- De kabel in de kabelkleem aanbrengen alvorens de stekker in het stopcontact te steken.

## NORMAS DE SEGURANÇA

- A Os menores de menos de 16 anos não devem utilizar a máquina de aparar.
- B O utilizador é responsável diante dos terceiros na área de trabalho.
- C Durante o arranque do motor o utilizador não deve levantar a máquina, ele pode no entanto incliná-la de tal modo que a lâmina se encontre do lado oposto ao do utilizador.
- D Antes de começar o corte da relva, é necessário remover os objetos indesejáveis.
- E Durante a utilização é necessário calçar botas robustas e umas calças longas.
- F Se, para transportar a aparadora for necessário levantá-la, é preciso primeiro desligar o motor e esperar a imobilização da lâmina. Durante o deslocamento fora da relva, é imprescindível que a lâmina esteja parada.
- G Antes de deixar a aparadora fora de vigilância, é preciso desligar o motor, assim como tirar o cabo da vela.
- H A manutenção e a limpeza da aparadora assim como a renovação dos dispositivos de proteção só podem ser efectuados com o motor desligado e após ter sido tirada a cabo da vela ou ainda a tomada eléctrica.
- I Antes de remover o contendor de relva ou antes de regular a profundidade do trabalho é preciso desligar o motor e esperar a imobilização da lâmina.
- J Com a apadora é preciso utilizar um dispositivo de proteção tal como o contendor ou um deflector.
- K Enquanto o motor estiver funcionando é absolutamente proibido botar a mão ou a extremidade de pé debaixo da extremidade do cárter ou do tunel de ejeção.
- L É aconselhado manter a distância dada pelo guiador. Quando se trabalha num terreno em declive é preciso tomar cuidados especiais (por exemplo : seguir o declive usando calçados antidérapantes ou cruzar o declive mantendo o guiador com uma corda).
- N Tomar cuidado, pois é muito perigoso utilizar a aparadora sem o contendor por causa da lâmina em rotação e do risco de projeção de objetos expulsos.
- O A gasolina é muito inflamável (É proibido fumar). Para encher o tanque, utilizar um funil. A gasolina tem que ser introduzida ao ar livre e com o motor desligado.
- P Para proteção das mãos é preciso por luvas especiais para montar e desmontar a lâmina.
- Q A lâmina deve ser montada respeitando as instruções previstas para a aparadora. Na lâmina, devem estar gravados o nome do fabricante ou a marca, assim como o número de referência.
- T Se a lâmina bater em algum objeto, ela terá que ser controlada por um técnico.
- U A apaladora com motor à gasolina nunca deve funcionar num recinto fechado por causa dos gases de descarga.
- V Para sua segurança nunca se deve ultrapassar o número dos giros indicado na placa de identificação.

- Motor Electric : O cabo deve ser verificado por intervalos regulares.
- O cabo deve sempre estar em perfeito estado.
- O escarificador de relva nunca deve passar sobre o cabo de alimentação.
- Se mesmo tomadas todas as precauções, o cabo for danificado, deve-se desligá-lo imediatamente e trocá-lo.
- Durante o corte, manter o cabo atrás do cortador de relva, sempre do lado da relva que já tenha sido cortada.
- Cortar a relva quando esta não estiver molhada.
- Os cabos de alimentação devem estar nas normas 05RN-F segundo DIN 57282/VDE 0282.
- Inserir o cabo no porta-cabo antes de por a tomada no interruptor.

## INSTRUCTIONS DE BON FONCTIONNEMENT (S390 B/H/L)

⚠ Avant toute intervention sur la machine, le moteur doit être arrêté, le fil de bougie déconnecté. Ne jamais mettre de carburant dans le moteur brûlant, attendre son refroidissement, utiliser un entonnoir ou autre pour éviter les éclaboussures.

### PRÉPARATION :

(se reporter à la notice du moteur)

- Le moteur est livré sans huile, il convient de mettre une huile détergente de bonne qualité et de type 10 W 30.

- Remplir le réservoir avec de l'essence sans plomb sans aller jusqu'à débordement. En cas d'éclaboussures, essuyer avec un chiffon.

### DÉMARRAGE DU MOTEUR :

⚠ Avant de lancer le moteur, s'assurer que personne ne se trouve dans la zone dangereuse des outils, ni à proximité du moteur. Se placer à côté derrière la machine.

Ouvrir le robinet d'essence, s'il y a lieu, mettre la manette du moteur sur "START" ou "CHOKE", faire de même avec la manette d'accélération. Saisir

la poignée du lanceur et tirer énergiquement pour passer la compression du moteur. Lorsque le moteur tourne, ramener la manette du moteur sur "RUN" ou "MINI" et régler la vitesse avec la manette d'accélération.

Lorsque le moteur est chaud, amener la manette du moteur à mi-course pour le démarrer.

On arrête le moteur en plaçant la manette d'accélération au guidon sur "STOP" ou en appuyant sur le bouton coupe-circuit s'il y a lieu.

## TROUBLE-FREE RUNNING INSTRUCTIONS (S390 B/H/L)

⚠ **WARNING :** Before attempting maintenance on your scarificator, make sure the engine is stopped and the spark plug lead has been disconnected. **WARNING :** Do not plug petrol into the petrol tank when the engine is hot. Wait until it has cooled down and use a funnel so as to avoid petrol splashing onto the engine.

### BEFORE STARTING UP :

(see engine manual)

- The engine is supplied WITHOUT oil. Fill the engine to the correct level with grade 10W30.

- Fill the petrol tank with un-leaded fuel, being careful not to overfill. Wipe away any fuel splashes with a rag.

### STARTING THE ENGINE :

⚠ **WARNING :** Before starting the engine make sure that nobody is near the rotating blades of the engine, get them to one side or behind

the machine. Open the fuel cap, if fitted, and place the choke lever on "START", then place the throttle lever in its corresponding position. Grasp the starting handle and pull energetically to get over the compression stroke. Once the engine has started, push the choke lever to "RUN" or "MIN" and set the running speed with the throttle lever. When the engine is hot, set the choke lever to mid-course for starting. The motor is stopped by placing the throttle lever on "STOP" and pushing the circuit breaker if fitted.

## ANGABEN FÜR DAS GUTTE FUNKTIONIEREN (S390 B/H/L)

**⚠ ACHTUNG** : Vor jedem Eingriff an der Maschine, bitte den Motor abstellen und das Zündkerzenkabel heraus-ziehen. Nie bei heißem Motor Kraftstoff nachfüllen. Warten bis er kalt ist. Um Spritzer zu vermeiden, bitte einen Trichter benutzen.

### VORBEREITUNG :

- (sich an die Motoranleitung halten)
- Der Motor wird ohne Motorenöl geliefert. Bitte ein waschaktives Öl von guter Qualität nehmen, Typ 10 W 30.
  - Den Tank mit bleifreiem Benzin, füllen,

ohne daß er überläuft, Spritzer mit einem Tuch entfernen.

### ANLAUFEN DES MOTORS

**⚠ ACHTUNG** : Bevor Sie den Motor anlassen, vergewissern Sie sich, daß sich niemand in der gefährlichen Zone der Werkzeuge oder in Motornähe befindet. Sich hinten neben die Vertikutierer.

Den Benzinhahn öffnen. Den Motorhebel auf "START" oder "CHOKER" stellen, den Gashebel am Griff auch so einstellen. Mit dem Handgriff stark das Anlaßkabel herausziehen, bis der Motor den notwendigen Druck hat. Wenn der Motor läuft, den Motorhebel auf "RUN" oder "MINI"

stellen und die Geschwindigkeit mit dem Gashebel einstellen.

Wenn der Motor warm ist, den Motorhebel zum Anlaufen lassen nur auf die Hälfte einstellen.

Zum Motor abstellen, den Gashebel auf "STOP" bringen, oder auf den Abstellknopf, falls vorhanden, drücken.

## CONSIGLI PER UN BUON FUNZIONAMENTO (S390 B/H/L)

**⚠** Prima di effettuare qualsiasi intervento sulla macchina, il motore deve essere spento ed il cappuccio della candela deve essere disinserito. Non aggiungere carburante a motore caldo bensì attendere che si raffreddi. Per questa operazione utilizzare un imbuto od altro attrezzo per evitare spruzzi.

### PREPARAZIONE :

(Vedi notizie riguardanti il motore)

Il motore viene spedito senza olio. Si consiglia di usare un olio detergente di buona qualità del tipo 10W30.

Riempire il motore con benzina senza piombo senza farla traboccare. In caso di spruzzi asciugare con uno straccio.

### AVVIO DEL MOTORE

**⚠** Prima di avviare il motore assicurarsi che non ci siano persone nella zona di pericolo. Nelle vicinanze delle frese ed in prossimità del motore. Porsi a lato o dietro la macchina.

Aprire il rubinetto della benzina (se esistente). Posizionare la leva del motor e la leva dell'acceleratore sul manico nella posizione "START" o "CHOKE". Impugnare la maniglia dell'avviatore e tirare energicamente per vincere la

compressione del motore.

A motore avviato riportare la leva del motore in posizione "RUN" o "MINI" e regolare la velocità con la leva d'accelerazione. Il motore si arresta posizionando la leva dell'acceleratore posta sul manico nella posizione "STOP" o premendo il pulsante di massa se esistente.

## INSTRUCTIES VOOR VEILIG WERKEN (S390 B/H/L)

**⚠** Water er ook aan de motor moet gebeuren - zet hem eerst af en neem de kap van de bougie. Nooit navullen met benzine terwijl de motor heet is. Gebruik bij tanken een trechter om morsen te voorkomen.

### OLIE EN BENZINE

(Zie tevens de motorhandleiding)

- De motor wordt geleverd zonder olie. Gebruik een detergentolie van goede kwaliteit, zoals een 10W30.
- Vul de benzinetank met loodvrije superbenzine. Pas op voor overstro-

men. Eventueel gemorste benzine onmiddellijk met een doek of lap verwijderen.

### MOTOR STARTEN

**⚠** Voor de motor gestart mag worden, dient men zich er van te overtuigen dat niemand zich in de buurt van de frezen of de motor bevindt.

Ga zelf aan de zijkant achter de hakfrees staan.

Open de benzinekraan (indien gemonteerd), plaats de chokeh-

del op "START" of "CHOKE". Plaats de gashendel eveneens in de stand "START" of "CHOKE". Pak de handgreep van het starterkoord stevig vast en trek de zuigers door de compressie heen. Wanneer de motor loopt, plaats de chokehendel in de stand "RUN" of "MINI". Het toerental van de frezen wordt met de gashendel ingesteld.

Een warme motor wordt gestart met de chokehendel in de middenstand. Afhankelijk van uitvoering wordt de motor uitgeschakeld door de gashendel in de stand "STOP" te plaatsen of door op de drukkopschakelaar te drukken.

## CONSEJOS PARA UN BUEN FUNCIONAMIENTO (S390 B/H/L)

**⚠** Antes de cualquier intervencion en la maquina, parar el motor y desconecte el cable de la bujila. No llene nunca el deposito de gasolina con el motor muy caliente, espere que se enfrie y utilice un embudo para avitar salpicaduras.

### PREPARACION

(ver el manual del motor)

- El motor se sirve sin aceite, la aconsejamos le ponga un buen aceite detergente de tipo 10W30.
- Liene el deposito de gasolina sin plomo sin que desborde. Limpie con un trapo

las salpicaduras de gasolina.

### ARRANQUE DEL MOTOR

**⚠** Antes de poner en marcha el motor, asegurese que no hay nadie en la zona de peligro de las cuchillas, ni cerca del motor. Colocarse siempre al costado ó detrás de la maquina.

En su caso, abrir el grifo de la gasolina, poner la manecilla del motor en posición START ó CHOKE y lo mismo con el mando del acelerador. Agarre la empuñadura del arranque y tire energicamente para vencer la compresion del motor. En cuanto se ponga en marcha el motor,

coloque la manecilla del motor en posición "RUN" ó "MINI" y regule la velocidad mediante el mando del acelerador. Con el motor caliente, para ponerlo en marcha, ponga la manecilla del motor a medio recorrido. Para parar el motor coloque el mando del acelerador en posición STOP ó apoye sobre el boton de pare del motors.

## INSTRUÇÕES PARA UM BOM FUNCIONAMENTO (S390 B/H/L)

**⚠** Antes de mexer na engrenagem da máquina, tem que parar o motor e desligar o fio da vela. Não pôr nunca combustivel com o motor ainda quente. Esperar que arrefeça e utilizar um funil para evitar derramamentos.

### ANTES DE PÔR A FUNCIONAR

(ver manual do motor)

- O motor é entregue sem óleo. E conveniente utilizar um óleo de boa qualidade, tipo 10 W 30. Com a ajuda de uma chave de parafusos, retirar o tampão e encher lenta e cuiladosamente de óleo até cima.
- Encha o depósito do combustivel - sem ser até cima - com gasolina sem

chumbo. Se entornar, limpe bem com um pano.

### ARRANQUE DO MOTOR

**⚠** Antes de pôr motor em funcionamento, certifique-se de que ninguém se encontra ao alcance das lâminas dos instrumentos de cultivo, nem próximo do motor. As pessoas deverão colocar-se ao lado ou atrás da maquina.

Abra a torreira da gasolina, se for caso disso, coloque a alavanca do motor na posição "START" ou "CHOKE" : fazer o mesmo com a alavanca de aceleração na rabiça. Segure no manipulo do tirante e puxe com força de forma a obter

o impulso de compressão no motor. Quando o motor começar a trabalhar, ponha a alavanca do motor na posição "RUN" ou "MINI".

Quando o motor estiver quente, ponha a alavanca a meio curso para que ele arranque.

O motor pára levando a alavanca de aceleração na rabiça até posição "STOP" ou carregando no botão de desligar, se for caso disso.



# COMPLEMENT D'INFORMATION POUR UTILISATION EN SECURITE

- Ne pas oublier que l'opérateur, ou l'utilisateur, est responsable des accidents ou des phénomènes dangereux survenant aux autres personnes ou à leurs biens ;
  - Pendant le travail, porter toujours des chaussures résistantes et des pantalons longs. Ne pas utiliser la machine lorsque l'on est pieds nus ou en sandales ;
  - **ATTENTION DANGER:** L'essence est hautement inflammable: stocker le carburant dans des récipients spécialement prévus à cet effet ;
  - Si de l'essence a été répandue sur le sol, ne pas tenter de démarrer le moteur mais éloigner la machine de cette zone et éviter de provoquer toute inflammation tant que les vapeurs d'essence ne sont pas dissipées;
  - Remettre correctement en place les bouchons du réservoir et de la nourrice d'essence; remplacer les silencieux d'échappement défectueux;
  - Avant utilisation, toujours procéder à un contrôle visuel pour s'assurer que les outils ne sont ni usés ni endommagés, Remplacer les lames et les boulons de fixation endommagés par lots complets afin de préserver l'équilibre ;
  - Travailler uniquement à la lumière du jour ou dans une lumière artificielle de bonne qualité;
  - Bien assurer ses pas sur les terrains en pente;
  - Marcher, ne jamais courir avec la machine;
  - Dans le cas des machines à roues, traiter les pentes transversalement, jamais en montant ou en descendant ;
  - Changer de direction avec beaucoup de précaution sur les terrains pentus;
  - Ne pas travailler sur des pentes trop abruptes;
  - Inverser le sens de marche ou tirer la machine vers soi avec beaucoup de précaution
  - Ne pas modifier les réglages de régulation de vitesse du moteur et ne pas utiliser le moteur en survitesse;
  - Démarrer le moteur avec précaution en respectant les instructions du fabricant et en maintenant les pieds éloignés de l'(des) outil(s) ;
  - Ne jamais soulever ou transporter une machine lorsque le moteur tourne ;
  - Maintenir tous les écrous, boulons et vis serrés afin de garantir que le matériel est en état de fonctionner en sécurité ;
  - Ne jamais stocker une machine dont le réservoir contient encore de l'essence dans un local où les vapeurs peuvent atteindre une flamme ou une étincelle ;
  - Laisser le moteur refroidir avant de ranger la machine dans un local quelconque.
  - Cet appareil n'est pas prévu pour être utilisé par des personnes (y compris les enfants) dont les capacités physiques, sensorielles ou mentales sont réduites, ou des personnes dénuées d'expérience, sauf si elles ont pu bénéficier, par l'intermédiaire d'une personne responsable de leur sécurité, d'une surveillance ou d'instructions préalables concernant l'utilisation de l'appareil.
  - Il convient de surveiller les enfants pour s'assurer qu'ils ne jouent pas avec l'appareil.
  - Un entretien annuel dans un atelier spécialisé est obligatoire pour le maintien de la garantie.
  - Ne pas toucher les couteaux avant l'arrêt complet du fonctionnement des couteaux.
  - Porter des gants de protection pour supprimer les bourrages et enlever les débris de la goulotte d'éjection.
  - Vider le bac de ramassage lorsqu'il est plein (Voir page 8).
  - Eviter de faire fonctionner la machine dans l'herbe mouillée ou prendre des précautions supplémentaires pour éviter de glisser.
  - Ne jamais utiliser le scarificateur si les protecteurs sont défectueux.
  - Débrayer tous les mécanismes d'entraînement des couteaux avant de démarrer le moteur.
  - Vérifier fréquemment que le bac de ramassage ne présente aucune trace d'usure ou de détérioration.
  - Si le réservoir doit être vidangé, il convient de réaliser cette opération à l'extérieur. Il convient de recueillir le carburant vidangé dans un récipient spécialement prévu à cet effet ou de l'éliminer avec la plus grande attention.
  - Vous venez de faire l'acquisition d'un scarificateur. Ce manuel a pour objectif de fournir toutes les informations nécessaires pour une bonne utilisation.
  - **Il est impératif de suivre attentivement toutes les instructions afin d'éviter tous risques de fausses manoeuvres, ainsi que les dommages corporels ou matériels qui pourraient en résulter.**
  - Il est impératif de toujours respecter les consignes de prévention des accidents, ainsi que les règles générales en matière de sécurité.
  - Le constructeur décline toute responsabilité en cas de dommage matériels ou corporels résultant d'une modification apportée à la machine.
  - Il est rappelé que, seules les personnes correctement formées sont habilitées à utiliser et à entretenir le scarificateur afin d'éviter tout risque d'accident. Lors de son utilisation, un seul opérateur doit avoir la responsabilité du dispositif de commande.
  - Des modifications non agréées de cette machine ou de ce moteur et son utilisation pour des applications inappropriées pourraient dégrader son fonctionnement, sa sécurité d'emploi et sa durée de vie. N'utilisez que des pièces de rechange d'origine.
  - Ne laissez personne utiliser la machine sans lui avoir donné au préalable des instructions.
  - Pendant le travail, porter toujours des chaussures de sécurité et des pantalons longs, un casque anti-bruit, des lunettes de protection et des gants. Ne pas utiliser la machine sans les accessoires précités.
  - Travailler uniquement à la lumière du jour.
  - Cet appareil n'est pas prévu pour être utilisé par des personnes (y compris les enfants) dont les capacités physiques, sensorielles ou mentales sont réduites, ou des personnes sans expérience, sauf si elles ont pu bénéficier, par l'intermédiaire d'une personne responsable de leur sécurité, d'une surveillance ou d'instructions préalables concernant l'utilisation de l'appareil.
  - Il convient de surveiller les enfants pour s'assurer qu'ils ne jouent pas avec l'appareil.
  - En cas de choc, de bruit anormal, ou si la machine est endommagée, se rendre dans un atelier spécialisé (nous tenons la liste des agences à votre disposition).
  - Un entretien annuel dans un atelier spécialisé est obligatoire pour le maintien de la garantie.
  - S'assurer que les protecteurs et autres dispositifs de sécurité nécessaires au fonctionnement de la machine sont en place, en bon ordre de fonctionnement et correctement entretenus.
  - Il est strictement interdit d'utiliser la machine sous l'emprise de l'alcool ou tout autre produit stupéfiant.
  - Enlever régulièrement les débris et les poussières pouvant générer des risques d'incendie
  - Ne faite pas fonctionner le moteur dans un local clos. Les gaz d'échappement contiennent un monoxyde de carbone, gaz inodore et mortel.
- ⚠ L'essence est hautement inflammable, stocker le carburant dans des récipients spécialement prévus à cet effet.**
- Si de l'essence a été répandue sur le sol, ne pas tenter de démarrer le moteur, mais éloigner la machine de cette zone et éviter de provoquer toute inflammation tant que les vapeurs d'essence ne sont pas dissipées.
  - Remettre correctement en place les bouchons du réservoir et de la nourrice d'essence, remplacer les silencieux d'échappement défectueux.
- RETIRER LE CONNECTEUR DE BOUGIE :**
- Avant d'abandonner la machine.
  - Avant de nettoyer les bourrages.
  - Avant de contrôler, nettoyer ou réparer la machine.
  - Après avoir bloqué la lame.
  - Si la machine commence à vibrer anormalement.



