

MANUEL DE L'OPÉRATEUR MODÈLE 250

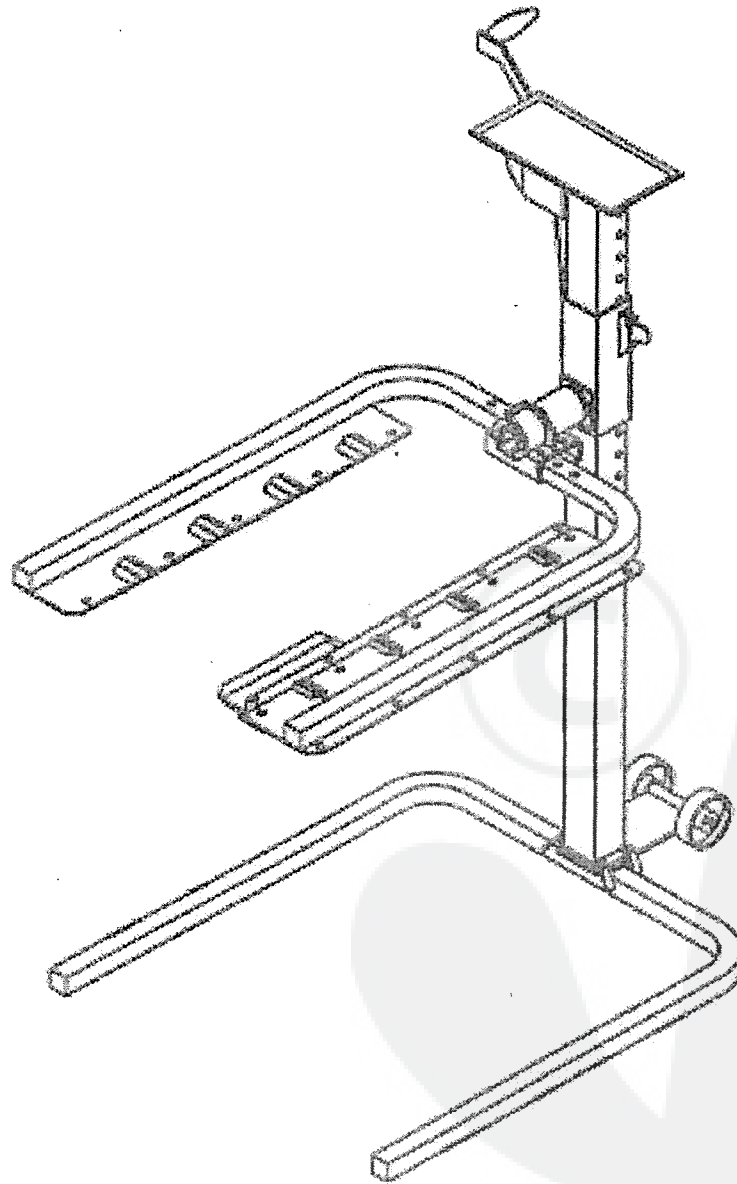

SOMMAIRE

GARANTIE DE BONNE EXÉCUTION	2
SPÉCIFICATIONS	3
LISTES DE CONTRÔLE	4
INFORMATIONS GÉNÉRALES	4
INFORMATIONS RELATIVES À LA SÉCURITÉ	5-7
ÉTIQUETTES DE SÉCURITÉ	7
INSTRUCTIONS DE MONTAGE	8-9
INSTRUCTIONS D'UTILISATION	10-11
ÉNUMÉRATION DES PIÈCES DÉTACHÉES	12-13
INSTRUCTIONS D'ENTRETIEN	14
INSTRUCTIONS RELATIVES AU TREUIL FULTON	F-1 & F-2
SUPPORTS D'ENTRETIEN & MANUEL DU KIT HL200	
GARANTIE	dernière page

CERTIFICATION EN MATIÈRE DE SÉCURITÉ Ce monte-charge n'est soumis à aucun standard de sécurité. Il satisfait néanmoins à toutes les exigences connues et applicables stipulées par les standards de sécurité sous le contrôle du fabricant. Le treuil est certifié ASAE S361.3.

Numéro de série
Date
Description
05/94
250# - HL250

SPÉCIFICATIONS

Lit'L HEFTEE

CAPACITÉ NOMINALE DU MONTE-CHARGE.....	250#.....	91 kg
LARGEUR TOTALE	maximum: 37".....	86 cm
HAUTEUR TOTALE (TREUIL MANUEL)	61".....	55 CM
PROFONDEUR - DE L'AVANT À L'ARRIÈRE (APPROX.)	48".....	122 cm
ÉCARTEMENT EXTÉRIEUR DES ROUES	maximum: 34".....	86 cm
ÉCARTEMENT INTÉRIEUR DES ROUES	minimum: 13".....	33 cm
LARGEUR DU CADRE DU MONTE-CHARGE (RÉGLABLE PAR BROCHES).....	maximum: 37".....	86 cm
LARGEUR DU CADRE DU MONTE-CHARGE (RÉGLABLE PAR BROCHES).....	minimum: 20".....	51 cm
LONGUEUR DE LA FOURCHE DU MONTE-CHARGE	39".....	86 cm
HAUTEUR DE LEVAGE JUSQUE SOUS LES ROUES	maximum: 49".....	125 cm
LONGUEUR DES GOBELETS (AU NIVEAU DE L'AXE DE SYMÉTRIE)	maximum: 30".....	76 cm
CÂBLE DU TREUIL: 1/8" AIRCRAFT		32 cm
ORIFICE DE SÉCURITÉ CONTRE LES CHUTES: tous les 1 ½" jusqu'à une hauteur de 21"		
2 ROUES DE TRANSPORT UTILISABLES LORSQUE L'APPAREIL EST BASCULÉ VERS L'ARRIÈRE	4"	
.....	10 cm dia	
POIDS D'EMBARQUEMENT (MACHINE DE BASE)	155#.....	64 kg
DIMENSIONS DE LA BOÎTE D'EXPÉDITION.....	1 BOÎTE 53 ½ X 32 X 5 ½.....	135 X 81 X 14 cm
CHARGE TESTÉE À.....	1000 lbs.	364 kg
INSTALLATION: AUCUNE POUR LE MODÈLE STANDARD AU SOL. UTILISE DES PIEDS DE SUPPORT.		
RAPPORT (EFFECTIF) DU TREUIL.....		ENV. 1:10
ACTIONNEMENT DU TREUIL: 10 TOURS (ENVIRON) POUR ATTEINDRE LA HAUTEUR MAX.		
TYPE DE TREUIL: POIGNÉE À FREINAGE AUTOMATIQUE, ARRÊTE L'APPAREIL LORSQU'ELLE EST RELÂCHÉE, QUE LE MOUVEMENT SOIT VERS LE HAUT OU VERS LE BAS. AUCUNE MODIFICATION REQUISE. IL SUFFIT DE TOURNER LA MANIVELLE. TREUIL RÉPONDANT AU STANDARD DE SÉCURITÉ ASAE.		
LES EXIGENCES DE SÉCURITÉ ASAE S361.3 RELATIVES AUX TRANSPORTEURS À VIS SANS FIN UTILISÉS EN AGRICULTURE, INCLUENT LES EXIGENCES À L'ÉGARD DU TREUIL.		

En attente de brevet - Sujet à modifications sans notification préalable.

Lit'L HEFTEE
UNE SÉCURITÉ ET UNE CONVIVIALITÉ NOUVELLE GÉNÉRATION

LISTES DE CONTRÔLE

LISTE DE CONTRÔLE AVANT UTILISATION

Inspectez minutieusement le Lit'L HEFTEE après le montage de manière à être certain qu'il a été correctement assemblé. La liste de contrôle suivante est un rappel des points à inspecter. Cochez chaque élément jugé satisfaisant ou réglé de manière appropriée.

- Vérifiez que chaque boulon est correctement serré.
REMARQUE: voir les instructions de montage.
- Assurez-vous que le cliquet de sécurité opère librement, revienne à sa place avec un claquement et qu'il s'accroche et se verrouille correctement.
- Assurez-vous que le cliquet de sécurité anti-rotation tourne librement en position de verrouillage.

LISTE DE CONTRÔLE GÉNÉRALE AVANT CHAQUE UTILISATION

- Mesurez et assurez-vous que les roues de la machine sont centrées dans leur gobelet avant de procéder au levage.
- En cas de charges importantes, assurez-vous que le poids est centré le mieux possible sur le monte-charge.
- Attachez la machine à chaque bras avant toute opération, toute rotation, tout levage, etc.
- Vérifiez que chaque boulon est correctement serré.
- Assurez-vous que le câble est enroulé avec une bonne répartition sur l'enrouleur et qu'il est fermement fixé à l'attache du monte-charge. Veillez également à ce que le câble soit exempt de nœuds ou de zones effilochées.

INFORMATIONS GÉNÉRALES

L'objectif du présent manuel est d'aider l'opérateur à entretenir et utiliser le *Lit'L HEFTEE*. Lisez-le attentivement. Il fournit des informations et des instructions qui vous aideront à obtenir plusieurs années de performances fiables et sûres. Ces instructions d'utilisation et d'entretien sont le fruit d'une longue expérience et de nombreuses données techniques.

Les illustrations et données du présent manuel étaient à jour lors de la mise sous presse. Néanmoins, vu que la ligne de production est potentiellement soumise à certaines modifications, votre monte-charge peut être légèrement différent à certains égards. HEFTEE Industries LLC se réserve le droit de revoir et modifier le monte-charge sans notification préalable si cela s'avérait nécessaire.

ENTRETIEN

Maintenez le matériel d'arrimage et les cliquets de sécurité en bon état matériel et de fonctionnement.

NOTE AU PROPRIÉTAIRE:

Veillez lire le présent manuel avant d'utiliser votre *Li'L HEFTEE*. Les informations qu'il contient ont pour but de vous préparer à un travail de meilleure qualité et plus sûr. Gardez ce manuel à portée de main pour pouvoir vous y référer rapidement ainsi que pour former les futurs utilisateurs.

Le *Li'L HEFTEE* que vous avez acheté a été conçu et fabriqué avec soin de manière à offrir une utilisation fiable et satisfaisante. Comme tous les produits mécaniques, il doit être nettoyé et entretenu. Entretenez le *Li'L HEFTEE* conformément aux instructions. Respectez l'ensemble des instructions de sécurité figurant dans le présent manuel ainsi que sur les étiquettes de sécurité appliquées sur le *Li'L HEFTEE*.

N'utilisez que des pièces HEFTEE d'origine. Toute autre pièce entraînera l'annulation de la garantie et pourrait ne pas répondre aux normes requises pour une utilisation sûre et satisfaisante. Enregistrez le modèle et le numéro de série de votre *Li'L HEFTEE*.

Modèle: _____ Numéro de série: (situés sur le tube coulissant asy du châssis du *Li'L HEFTEE*)

Dans le présent manuel, le terme IMPORTANT est utilisé pour indiquer que le non-respect de l'instruction risque d'endommager l'équipement. Les termes ATTENTION, AVERTISSEMENT et DANGER sont utilisés en association avec le symbole d'avertissement (triangle contenant un point d'exclamation) afin d'indiquer le degré de danger matériel ou corporel.

SÉCURITÉ

PRENEZ NOTE! CE SYMBOLE D'AVERTISSEMENT, QUE VOUS TROUVEREZ TOUT AU LONG DE CE MANUEL, PERMET D'ATTIRER VOTRE ATTENTION SUR LES INSTRUCTIONS IMPLIQUANT VOTRE PROPRE SÉCURITÉ AINSI QUE CELLE D'AUTRUI. LE NON-RESPECT DE CES INSTRUCTIONS PEUT ENGENDRER DES LÉSIONS CORPORELLES VOIRE LA MORT.

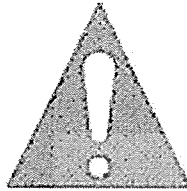



CE SYMBOLE SIGNIFIE -

ATTENTION!

-SOYEZ PRUDENT! -VOTRE

SÉCURITÉ EST EN JEU!

 **ATTENTION** indique une situation potentiellement dangereuse qui, si elle n'est pas évitée, peut engendrer des blessures mineures ou modérées. Cela **t** également désigner des pratiques dangereuses.

 **AVERTISSEMENT** indique une situation potentiellement dangereuse qui, si elle n'est pas évitée, peut engendrer la mort ou des blessures graves. Cela inclut les dangers auxquels vous vous exposez en retirant les protections. Cela **t** également désigner des pratiques dangereuses.

 **DANGER** indique une situation présentant un danger imminent qui, si elle n'est pas évitée, peut engendrer la mort ou des blessures graves. Ce mot indicateur doit être limité aux situations les plus extrêmes, généralement lorsque les composants de la machine ne peuvent être équipés de protection pour des raisons fonctionnelles.

5/94 (RÉVISION 11/96) EN ATTENTE DE BREVET

INFORMATIONS DE SÉCURITÉ

Le Lit'L HEFTEE a été conçu avec toutes les précautions connues en matière de sécurité, exception faite d'un opérateur prudent. En effet, vous êtes le seul capable de garantir une utilisation appropriée avec toute la sécurité requise.

FORMATION

- ☛ Avant toute utilisation, veuillez LIRE le présent manuel et en particulier les instructions de sécurité et d'utilisation.
- ☛ N'autorisez en aucun cas les enfants à utiliser le monte-charge ou à jouer avec la machine et ne permettez à personne son maniement sans instructions appropriées.
- ☛ N'autorisez personne à s'introduire sous la machine durant les opérations de levage et de descente ou lorsque quelqu'un est aux commandes du monte-charge.

SÉCURITÉ OPÉRATIONNELLE

ATTENTION

☛ En dehors de la conception et de la configuration des équipements, le contrôle des risques et la prévention des accidents dépendent de la sensibilité, de l'intérêt, de la prudence et de la bonne formation du personnel impliqué dans l'utilisation, le transport, l'entretien et le stockage des équipements.

- ☛ Veillez à toujours porter des lunettes de protection, des chaussures de sécurité et des vêtements appropriés.
- ☛ Ne consommez jamais de drogues ou de boissons alcoolisées lorsque vous utilisez un appareil mécanique, en particulier le HEFTEE.
- ☛ Remplacez immédiatement les étiquettes endommagées. Nettoyez la zone d'application de l'étiquette au moyen d'eau et de savon. Éliminez la saleté, la graisse ou les résidus de l'ancienne étiquette. Appliquez une nouvelle étiquette autocollante au même endroit.
- ☛ Avant de la lever, positionnez prudemment la machine en veillant à ce que les roues soient au centre de leur gobelet. En cas de charge importante, veillez à ce que le poids soit le mieux centré et le plus près possible du mât.
- ☛ N'essayez pas de lever plus de 250# avec le HL250. Si la charge est difficile à lever, c'est qu'elle est trop importante. Ne tentez pas de lever la charge maximale à bout de fourche.
- ☛ Lisez et respectez toutes les étiquettes de sécurité figurant sur le Lit'L HEFTEE.
- ☛ N'autorisez personne à monter sur/s'introduire sous la machine durant les opérations de levage et de descente ou lorsque quelqu'un est aux commandes du monte-charge.
- ☛ Abaissez toujours le monte-charge de manière à encliqueter la sécurité avant toute manipulation et ramenez-le au sol une fois le travail terminé.
- ☛ Attachez fermement la machine aux bras de levage ou aux gobelets de roue (les deux côtés!) avant toute réparation. Utilisez les sangles fournies.
- ☛ Ne faites pas tourner le moteur de la machine lorsqu'elle se trouve sur le monte-charge. Déconnectez le fil de bou d'entretien.

INFORMATIONS DE SÉCURITÉ

SOUVENEZ-VOUS QUE « VOUS ÊTES LE SEUL À POUVOIR SENSIBILISER L'OPÉRATEUR À LA SÉCURITÉ »

NE FAITES JAMAIS tourner le moteur lorsque la machine se trouve sur le monte-charge. Assurez-vous que les accessoires ont été préalablement retirés et que la machine est fermement attachée aux bras du monte-charge de manière à ce qu'elle ne puisse bouger.

DANGER

Débranchez le fil de bougie avant tous travaux d'entretien.

Maintenez toute flamme à distance du carburant.

N'utilisez pas le monte-charge en guise d'ascenseur.

Lors d'une rotation, attachez fermement les bras à la charge afin de garantir la sécurité de l'opération.

Lorsque le monte-charge est utilisé pour transporter une charge ou comme table de travail, fixez fermement cette dernière aux bras de monte-charge pour éviter qu'elle ne bascule ou qu'elle ne glisse.

Maintenez TOUS les dispositifs de verrouillage en place et en bon état.

Prenez toutes les précautions nécessaires lorsque vous laissez le Lit'L HEFTEE sans surveillance. Ramenez-LE au sol.

Examinez régulièrement le Lit'L HEFTEE dans son ensemble pour y déceler la présence de pièces fissurées, tordues ou usées ainsi que pour contrôler le réglage du câble, le serrage des boulons, etc. N'utilisez pas le monte-charge tant que des problèmes subsistent. Resserrez régulièrement les boulons.

Veillez à ce que le câble reste en bon état, sans nœuds ni zones effilochées.

ATTENTION

N'essayez pas de lever une charge importante à l'EXTRÉMITÉ d'un seul bras, car cela pourrait endommager ce dernier ou le système anti-rotation et ainsi provoquer la chute de la charge. MAINTENEZ LA CHARGE AU CENTRE.

ÉTIQUETTES DE SÉCURITÉ

Remplacez immédiatement toute étiquette endommagée

Étiquettes disponibles séparément

AVERTISSEMENT

Pour éviter toute lésion voire la mort

- * Ramenez les charges au sol avant de vous éloigner du monte-charge.
- * IL NE S'AGIT PAS D'UN ASCENSEUR.
N'AUTORISEZ PERSONNE À GRIMPER SUR LE MONTE-CHARGE.
- * Faites attention aux écoulements de gaz, etc.
- * Maintenez vos pieds à distance des pieds du monte-charge lorsque la fourche opère une descente.
- * DÉBRANCHEZ LE FIL DE BOUGIE LORSQUE LA MACHINE SE TROUVE SUR LE MONTE-CHARGE.
- * N'utilisez pas le monte-charge en guise de diable.
- * Maintenez la charge centrée et près de la colonne.

TOUT OBJET MANIPULÉ AVEC NÉGLIGENCE PEUT PROVOQUER UN ACCIDENT, MÊME UN CAILLOU.

AVERTISSEMENT

Pour éviter toute lésion voire la mort

- * Veuillez d'abord lire le manuel de l'opérateur.
- * NE LEVEZ PAS DE CHARGES SUPÉRIEURES À 250#.
- * Maintenez tous les dispositifs de verrouillage en place et en bon état.
- * Utilisation réservée aux personnes qualifiées, EN AUCUN CAS DES ENFANTS. IL NE S'AGIT PAS D'UN JOUET.
- * Stabilisez la machine à l'aide de 2 sangles avant d'y travailler ou de l'incliner.
- * N'UTILISEZ JAMAIS LE MONTE-CHARGE LORSQU'UNE PERSONNE EST SUR OU SOUS LA FOURCHE.
- * Arrêtez le moteur de la machine lorsque celle-ci se trouve sur le monte-charge.
- * Interdit de fumer ou d'approcher une flamme à proximité du carburant.

TOUT OBJET MANIPULÉ AVEC NÉGLIGENCE PEUT PROVOQUER UN ACCIDENT, MÊME UN CAILLOU.

INSTRUCTIONS DE MONTAGE

PRÉPARATIONS

Veillez lire le présent manuel et consulter la liste ainsi que le schéma des pièces détachées aux pages 12 et 13.

Si vous lisez le présent manuel, vous avez déjà ouvert la boîte. Consultez-le, en particulier la section consacrée à la sécurité.

Ouvrez la boîte du treuil et retirez les petites pièces qui s'y trouvent. Ouvrez toutes les boîtes et étalez les pièces pour y accéder facilement.

AVERTISSEMENT

Le travail d'assemblage est réservé à des monteurs qualifiés. Interdit aux enfants. Soyez très prudent. Utilisez un casque et des chaussures de protection.

ASSEMBLAGE MÂT - BASE

Posez la base au sol. Alignez le bas du mât avec la plaque de montage de la base de manière à faire coïncider les orifices. Lorsque vous regardez dans le mât en vous tenant entre les deux pieds du monte-charge, la rangée d'orifices doit se trouver du côté droit du mât. Référez-vous au schéma de montage à la page 13.

Insérez quatre (4) boulons 3/8 x 1", tête vers le haut, dans les quatre (4) orifices de fixation et serrez au moyen d'un écrou à embase. Serrez fermement. Il se peut que votre machine ait été livrée avec le tube coulissant démonté du mât. Le cas échéant, procédez comme suit.

Insérez le tube coulissant sur le mât en veillant à ce que le cliquet de sécurité soit aligné avec les orifices du côté droit. Remarque: veillez à ce que les quatre (4) boutons en nylon restent dans leur orifice à l'intérieur et ne tombent pas durant l'installation.

ASSEMBLAGE TREUIL - RANGEMENT POUR OUTILS

Montez le treuil sur l'équerre de fixation à l'aide de quatre (4) boulons 3/8 x 1" en veillant à ce que la tête des boulons soit orientée vers l'intérieur (en direction du mât) et que les écrous à embase se trouvent à l'intérieur du treuil. Serrez fermement. Assurez-vous que la manivelle à bras est orientée vers l'arrière (sens inverse des pieds).

Faites coïncider l'équerre de fixation du treuil avec les deux boulons en haut du mât en veillant à ce que le treuil soit monté à l'opposé des orifices de sécurité.

Posez le rangement pour outils sur ces mêmes boulons et fixez-le au moyen des contre-écrous 1/2".

Serrez fermement.

L'orifice dans le coin du rangement pour outils permet de monter une lampe d'appoint si nécessaire et doit normalement être orienté vers les pieds (avant).

MONTAGE DU TREUIL

Montez la poignée du treuil sur le boulon d'articulation et serrez fermement l'écrou fourni.

Si le câble n'est pas installé:

Fixez le câble sur le tambour du treuil conformément aux instructions fournies avec le treuil (reproduites aux pages F1 et F2) de manière à ce que le câble coure à l'intérieur et sur le tambour et ensuite vers le bas, le long du mât vertical. Serrez fermement la cale de blocage du câble.

Faites passer le câble sur l'enrouleur côté tube coulissant, donnez un coup de manivelle vers le haut pour éliminer le mou et tirez fermement.

Il est recommandé de courber légèrement l'enrouleur vers l'intérieur (pour ce faire, donnez un petit coup de marteau) de manière à ce que le câble ne puisse s'extraire inopinément.

MONTAGE DES ROUES

Les roues sont déjà montées sur le boulon d'articulation (mais non serrées) au moyen de rondelles et de goupilles. Retirez une goupille, une roue et les rondelles de l'une des extrémités. Faites glisser l'ensemble dans l'essieu à l'arrière du monte-charge et placez une rondelle de chaque côté de chaque roue, installez la goupille, et écarterez les extrémités pour fixer.

MONTAGE DE LA FOURCHE

Pour monter le bloc d'assemblage de la fourche, glissez-le simplement sur le tube de rotation perpendiculaire au tube coulissant vertical, alignez la patte de fixation avec l'une des encoches du plateau à trous, relevez la patte de fixation et continuez à faire glisser le bloc jusqu'à ce que la patte s'insère dans l'une des encoches et verrouille le bloc de manière à ce qu'il reste stable et ne puisse pivoter.

Le bloc d'assemblage de la fourche doit normalement se trouver en dessous du tube de rotation, tel qu'illustré sur le schéma de montage. Cela permet de positionner les bras plus près du sol et de mieux centrer la charge par rapport à l'arbre central pour une rotation plus facile et un meilleur équilibre.

Pour faire pivoter le bloc d'assemblage de la fourche, relevez simplement la patte de fixation et faites pivoter le bloc jusqu'à ce qu'il se verrouille dans la position souhaitée.

INSTRUCTIONS DE MONTAGE

REMARQUE: il n'est pas nécessaire de lubrifier le bloc dispositif de rotation. La rotation sera certes plus difficile avec une charge importante, mais il s'agit d'un avantage pour maintenir le bloc en place lors d'une rotation. Du lubrifiant peut toutefois être utilisé si vous le souhaitez.

Faites ensuite glisser les bras du monte-charge dans les embouts carrés du bloc d'assemblage de la fourche.

REMARQUE: assurez-vous que le bras le plus long est monté du côté gauche lorsque vous êtes face au mât vertical et que le côté le plus court se trouve du côté droit. Cela devrait faire en sorte que les extrémités des bras terminent environ à la même hauteur. Faites-les glisser jusqu'à la position souhaitée et fixez-les en insérant la goupille de verrouillage à bille 1/4" dans l'orifice correspondant.

Lorsque vous vous préparez à soulever une charge, il est recommandé de maintenir les bras à distance approximativement égale du centre de rotation, de manière à ce que la charge soit correctement centrée.

AVERTISSEMENT

Attachez fermement la charge des deux côtés avant de la soulever et débranchez le câble de bougie avant de procéder à l'entretien. **ÉTEIGNEZ LE MOTEUR LORSQUE LA MACHINE SE TROUVE SUR LE MONTE-CHARGE.**

En cas de rotation, faites attention aux écoulements de carburant, d'huile ou d'acide et tenez fermement la charge.

Maintenez toute flamme à distance du moteur.

Faites en sorte que les cliquets de sécurité restent en place, offrent toute la sécurité nécessaire et continuent à fonctionner correctement

Ramenez la charge au sol (en gardant les pieds à distance de la zone d'opération) avant de vous éloigner de la machine.

Installation du gobelet d'extension. Le gobelet d'extension est une pièce détachée que vous pouvez placer de chaque côté pour y loger la roue d'une machine dont la position est triviale (espacement irrégulier). C'est particulièrement le cas sur les Lawn Boy. Le cas échéant, le gobelet de roue doit être monté sur la rangée extérieure d'orifices située du côté droit de manière à y loger la roue arrière intérieure droite de la tondeuse poussée. Fixez-le au moyen de deux (2) boulons 3/8 x 1" et d'écrous à embase.

CONTRÔLES

À cette étape, la poignée du treuil devrait permettre de faire monter et descendre librement le tube coulissant vertical sur la colonne. Un parcours complet (vers le haut où vers le bas) nécessite dix (10) tours.

REMARQUE: Lors d'une descente, il convient d'écartier le cliquet de sécurité du tube, faute de quoi il provoquera l'arrêt de l'opération à chaque orifice rencontré. La section inférieure ne dispose d'aucun orifice de manière à faciliter la descente une fois que la charge se trouve en dehors de la plage normale de travail.

La colonne verticale ne requiert aucune lubrification. Les roulettes doivent normalement rouler librement et aucune force significative ne doit s'exercer sur la rondelle de guidage excepté si le poids de la charge est considérablement plus important d'un côté que de l'autre. La machine devrait désormais être prête à l'emploi.

ATTENTION

Vérifiez que toutes les pièces sont installées conformément au schéma des pièces détachées. Ne soulevez pas de charge supérieure à 250# et ne mettez pas tout le poids sur un (1) seul bras

DERNIÈRES VÉRIFICATIONS

Comparez la machine avec le schéma et parcourez la « liste de contrôle avant utilisation » à la page 4. Lisez les instructions d'utilisation et contrôlez le Lit'L HEFTEE de manière à vous assurer que toutes les fonctions sont opérationnelles et offrent la sécurité requise.

ATTENTION

N'autorisez personne à monter sur/s'introduire sous le monte-charge lorsqu'il est en fonctionnement.

N'utilisez le Lit'L HEFTEE que sur un sol plan et stable.

INSTRUCTIONS D'UTILISATION

Nous avons mis tout en œuvre pour rendre l'utilisation facile, conviviale et sûre contre un minimum d'effort. Les réglages habituels ne nécessitent aucun outil, excepté pour fixer le gobelet d'extension lorsque cela s'avère nécessaire.

ATTENTION

Lisez le manuel de l'opérateur. Toute charge soulevée représente un danger potentiel et une utilisation négligente ou inadaptée risque de faire tomber la charge et de provoquer de graves blessures.

Parcourez à nouveau la liste de contrôle « avant utilisation » pour vous assurer que tout est en bon état, que les boulons sont serrés, etc. Voir page 4. Lisez et tâchez de comprendre toutes les indications de la section relative à la sécurité.

Pour plus de commodité, positionnez le *Lit'L HEFTEE* en embarquant/débarquant les machines et en libérant l'accès aux commandes du monte-charge.

N'utilisez le *Lit'L HEFTEE* que sur un sol plan et stable.

AVERTISSEMENT

N'autorisez aucun enfant ou opérateur non qualifié à utiliser ou travailler sur ce monte-charge et ne consommez ni alcool ni drogues lorsque vous utilisez un équipement. N'essayez pas de lever des charges supérieures à 250# et ne mettez pas tout le poids sur l'extrémité d'un seul bras. Ramenez la charge au sol avant de vous éloigner de la machine.

AVERTISSEMENT

Maintenez les cliquets de sécurité en place et en bon état de fonctionnement. Portez des chaussures de sécurité ainsi qu'une protection pour les yeux.

Votre *Lit'L HEFTEE* devrait à présent permettre de soulever une machine. Certains principes généraux rendront l'utilisation du monte-charge plus rapide, plus facile et plus sûre. Procédez comme suit:

1. Mesurez la largeur de la machine à soulever entre les deux extrémités des roues. Positionnez ensuite les bras de la fourche de manière à ce que les roues de la machine à soulever soient au centre des gobelets. Chaque bras peut être coulissé vers l'intérieur ou l'extérieur en retirant la goupille à ressort et à bille. Soulevez l'extrémité du bras de manière à ce qu'il coulisse librement dans son tube et placez-le en position souhaitée. Assurez-vous et positionnez les deux bras de sorte que les roues de la machine soient bien stables dans les gobelets et que la charge soit le plus au centre possible du monte-charge.

REMARQUE: en présence de machines lourdes, veillez

REMARQUE: il est recommandé de rapprocher la machine le plus près possible du mât pour autant que cela ne compromette pas son accessibilité. Cela permet en effet d'obtenir une meilleure rigidité et stabilité.

2. À présent, vous pouvez directement pousser la plupart des machines sur le *Lit'L HEFTEE* en veillant à ce que les roues reposent sur les gobelets.

AVERTISSEMENT

N'utilisez jamais le monte-charge lorsque quelqu'un se trouve sur ou sous la machine. Faites particulièrement attention lorsque quelqu'un se trouve à proximité du monte-charge

3 Pour les machines dont l'écartement des roues est trivial ou asymétrique, vous devrez peut-être fixer le gobelet d'extension.

4. ATTACHEZ LA MACHINE. La méthode la plus pratique consiste à lever la machine d'un ou deux pieds pour un accès plus facile. Attachez ensuite fermement la machine aux gobelets à l'aide des deux sangles en nylon fournies. Il est généralement recommandé de déployer une sangle de chaque côté pour ensuite la faire passer à l'intérieur du bras de poussée, des roues, etc. à ce que le poids soit centré de manière optimale.

Si une roue doit être démontée, fixez la sangle en vous assurant qu'elle ne gênera pas l'opération et qu'elle ne se détachera pas une fois la roue démontée. Cela peut nécessiter de faire passer la sangle au travers du carter ou, le cas échéant, d'appliquer un modèle en « X ».

5 À présent, la machine peut être levée à la hauteur de travail souhaitée et basculée comme nécessaire.

ENTRETIEN D'UNE TONDEUSE

Certains carters sont équipés d'un pot d'échappement qui s'étend considérablement au-delà des roues. Dans ce cas, il est recommandé d'abaisser les roues (lever le carter) DE MANIERE A CE QUE le pot et le carter ne reposent pas sur les bras.



INSTRUCTIONS D'UTILISATION

DANGER

Veillez à toujours bien attacher la machine des deux côtés avant de la manipuler. Manipulez et/ou faites pivoter prudemment le monte-charge et utilisez toujours le matériel d'arrimage standard. Lors d'une rotation, faites attention aux écoulements de carburant, d'huile, d'acide de batterie, etc. Ne fumez pas et maintenez toute flamme à distance de la machine.

Si vous devez vidanger de l'huile et/ou du gaz en faisant pivoter ou en basculant la machine, n'oubliez en aucun cas le récipient qui permettra d'éviter les écoulements. Pour faire pivoter une machine lourde, veillez à être deux (2) de manière à préserver le contrôle. Assurez-vous que les sangles sont attachées avant d'essayer de basculer la machine.

AVERTISSEMENT

Débranchez le câble de bougie du moteur avant toute opération de maintenance. **LE MOTEUR POURRAIT DÉMARRER** par simple pulsion d'une pale lors du démontage ou de l'installation.

N'essayez jamais de démarrer le moteur lorsque la machine se trouve sur le monte-charge. Les risques de blessure sont **GRAVES ET ÉVIDENTS**.

Lors du réglage de la hauteur de travail, soulevez la tondeuse jusqu'à la hauteur désirée et opérez ensuite une descente suffisante pour encliqueter la sécurité. Laissez la poignée dans cette position de manière à ce que le treuil supporte également la charge.

REMARQUE: Lorsque vous manipulez le treuil, **VEILLES À CE QUE LE CÂBLE RESTE TENDU**. Un câble non tendu risque de s'emmêler sur le tambour. Par ailleurs, même lorsque le câble est tendu, certaines zones de mou peuvent subsister provoquant, lors de la descente de la charge, une brève chute jusqu'à ce que le mou soit résorbé.

Pour opérer une descente, levez le treuil suffisamment haut pour que le cliquet de sécurité sorte du tube. Ensuite, tout en maintenant le cliquet relevé avec la main gauche, baissez le treuil en tournant la poignée avec la main droite dans le sens contraire des aiguilles d'une montre. Aucun loquet ne doit être inversé ni aucune autre action effectuée. La poignée arrêtera l'opération une fois relâchée, que ce soit en descente ou en montée.

ATTENTION

N'essayez jamais d'utiliser le monte-charge en guise de diable. Pour déplacer un monte-charge chargé d'une tondeuse, ramenez d'abord cette dernière au niveau du sol avant de basculer le monte-charge vers l'arrière. Procédez prudemment de manière à ce que le monte-charge ne bascule pas sur le côté. Maintenez vos pieds à distance de la base et de la zone de descente. Portez des chaussures de sécurité

AUTRES APPLICATIONS

Le *Lit'L HEFTEE* est une plateforme très conviviale pour lever tous types de charge.

ATTENTION

Ne levez ni abaissez le monte-charge lorsqu'une personne se trouve sur ou sous la fourche. N'utilisez le monte-charge en guise de table de travail que si la sécurité a bien été encliquetée.

Utilisez toujours une palette (ou plateforme similaire) fixée sur et sous les bras du monte-charge de manière à ce qu'elle ne puisse basculer ou glisser.

Une simple plateforme de travail avec des sangles passant autour des bras peut considérablement améliorer la sécurité et la productivité en hissant des objets tels que des moteurs, des outils ou autres éléments difficiles à manipuler à un niveau de travail plus confortable.

AUTRES SUPPORTS

Pour retirer le bloc d'assemblage de la fourche du tube coulissant vertical, il suffit de soulever la patte de fixation, de la poser dans l'une des encoches et de faire coulisser le bloc jusqu'à l'extrémité du tube. Pour utiliser le support pour moteur, tronçonneuse ou élagueuse, retirez les deux (2) bras du monte-charge et insérez le support d'entretien souhaité. Les positions les plus appropriées sont illustrées sur le schéma du support.

Comme vous pouvez le voir à toute l'attention que nous portons à la sécurité, nous espérons sincèrement que personne ne sera jamais blessé. Nous ne pouvons toutefois le garantir, car tout objet utilisé de manière inappropriée, même un caillou, constitue un danger. Tout objet lourd représente un danger potentiel s'il tombe sur un individu.

VEILLES À UNE UTILISATION PRUDENTE ET MODÉRÉE.

et autres vêtements de protection indiqués.

ATTENTION

Avant de vous éloigner du *Lit'L HEFTEE*, veuillez à toujours ramener la fourche au sol afin de prévenir

toute utilisation non autorisée par des personnes négligentes ou non qualifiées ainsi que par des enfants.

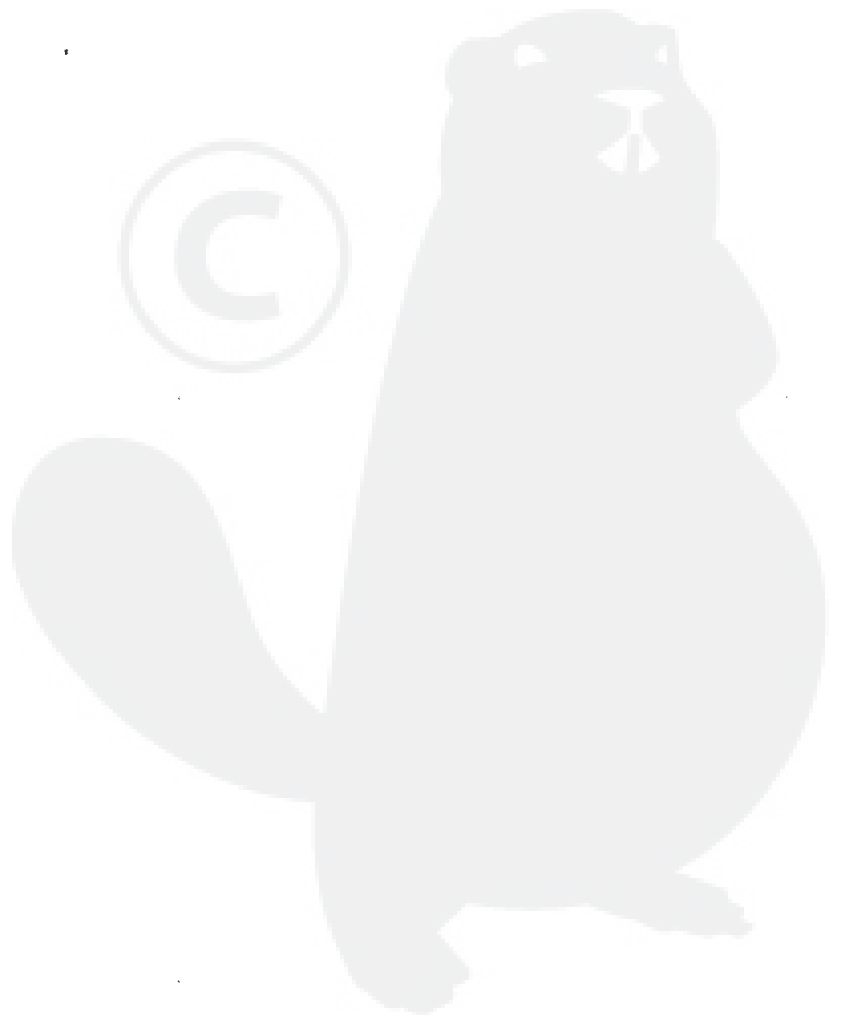

LISTE DES PIÈCES DÉTACHÉES DESTINÉES AU MONTAGE DU *Lit'L HEFTEE*

N°	DESCRIPTION
1	ENSEMBLE BASE + PIEDS
2	BOUCHON D'EXTRÉMITÉ EN PLASTIQUE
3	BRAS GAUCHE (LONG)
4	BRAS DROIT (COURT)
5	GOBELET D'EXTENSION POUR ROUE
6	BLOC D'ASSEMBLAGE DE LA FOURCHE
7	GOUPILLE À RESSORT ET À BILLE 1/4" X 2" AVEC ANNEAU
8	CLIQUET DE VERROUILLAGE PIVOTANT
9	TUBE COULISSANT ASY AVEC ROULETTES & MANCHONS, ETC. ENSEMBLE COMPLET
10	RESSORT DE COMPRESSION DU CLIQUET DE VERROUILLAGE PIVOTANT
11	GOUJON À TROU 1/4 X 3/4
12	ÉPAIS PALIER À BRIDE EN NYLON 1-1/8" OD X 1/16 (BOUTON DE COULISSEMENT) OU UTILISEZ 12* CI-DESSOUS POUR LES MODÈLES APRÈS 5-1-95 ~ inclus avec HL123
12'	PALIER EN NYLON 3/4" OD AVEC BRIDE ÉPAISSE 1/8 (utilisé après 5/1/95)
13	LONGUE ROULETTE EN ACIER 1 -1/8" OD X 2-7/8" AVEC PALIERS (modification 5/98)
13A	KIT DE 2 ROULETTES AVEC PALIERS ET ENTRETOISES EN NYLON
14	CÂBLE DE TREUIL 1/8 X 62" LONG
15	1 BLOC DE TREUIL À CLIQUET DE SÉCURITÉ AVEC POIGNÉE ET BOBINE POUR CÂBLE (SANS CÂBLE)
16	BOBINE POUR CÂBLE EN ACIER 5/8 OD X 3-5/8" Toujours par paire
16A	MANCHON-ENTRETOISE 7/16 x 3-3/4"
18	POIGNÉE DE TREUIL
19	RANGEMENT POUR OUTILS
20	ÉQUERRE DE FIXATION DU TREUIL
21	MÂT VERTICAL
22	GOUPILLE DE VERROUILLAGE À TROU 5/16 X 1-1/4
23	CLIQUET DE SÉCURITÉ
24	RESSORT DE TORSION POU CLIQUET DE SÉCURITÉ
25	ÉTIQUETTE DE SÉCURITÉ
26	ÉTIQUETTE DE SÉCURITÉ
27	ÉTIQUETTE LIT'L HEFTEE
28	ROUE DE DIA. 4"
29	ESSIEU DE ROUE - DÉSORMAIS SOUDÉ - PIÈCE SÉPARÉE SUR LES MODÈLES PRÉCÉDENTS
30	ÉTIQUETTE DE BREVET
31	KIT D'ÉTIQUETTES
32	SANGLES EN NYLON
40	(anciens modèles) RONDELLE PLATE 8 3/8" (utilisée sur les anciennes machines)
41	ÉCROU D'ARRÊT HEXAGONAL 3/8" POUR BRIDE
42	GOUPILLE 3/32 X 1-1/4"
43	VIS D'ASSEMBLAGE À TÊTE HEXAGONALE 3/8 NC X 1"
44	GOUPILLE 1/16 X 3/4"
45	VIS D'ASSEMBLAGE G5 À TÊTE HEXAGONALE 3/8 X 4-1/2"
46	ÉCROU D'ARRÊT HEXAGONAL 1/2" POUR BRIDE
47	RONDELLES PLATES SAE 1/2"
48	ÉCROU HEXAGONAL 3/8" POUR BRIDE
49	ÉCROU D'ARRÊT SUPÉRIEUR 3/8"

O/L* - À SE PROCURER LOCALEMENT

A/R** - À LA DEMANDE

MONTAGE DU *Lit''L HEFTEE*

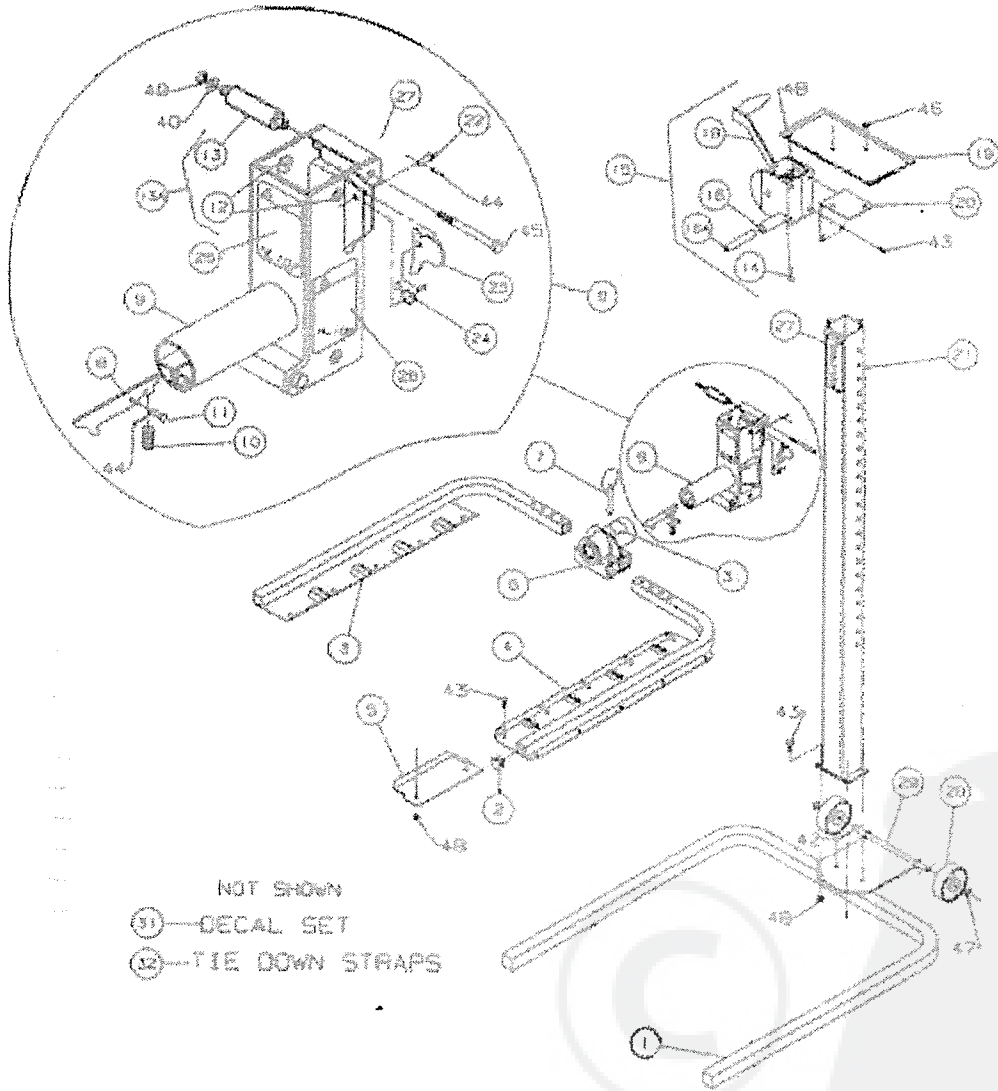

NON AFFICHÉS
31—KIT D'ÉTIQUETTES
32—SANGLES

INSTRUCTIONS D'ENTRETIEN

ATTENTION

Veillez lire le manuel de l'opérateur avant toute utilisation ou tout entretien. Toute charge soulevée représente un danger potentiel et une utilisation négligente ou inadaptée risque de faire chuter la charge et de provoquer de graves blessures.

AVERTISSEMENT

N'autorisez aucun enfant ou opérateur non qualifié à utiliser ou travailler sur ce monte-charge et ne consommez ni alcool ni drogues lorsque vous utilisez un équipement. N'essayez pas de lever une charge si vous sentez une quelconque résistance. Ne dépassez pas 250#. Ramenez la charge au sol avant de vous éloigner de la machine.

Le *Lit'L HEFTEE* a été conçu pour réduire la maintenance au strict minimum. Consultez le schéma des pièces détachées ainsi que les pages consacrées à la sécurité avant d'utiliser le *Lit'L HEFTEE*.

INSPECTION

Contrôlez avec attention et à intervalles réguliers votre *Lit'L HEFTEE* de manière à vérifier la présence de boulons mal fixés, d'une mauvaise position du câble ou de tout signe de fissures, de nœuds ou de zones effilochées. Remplacez en cas de nécessité. **N'UTILISEZ PAS LE MONTE-CHARGE** tant que des problèmes subsistent. Votre sécurité en dépend.

LUBRIFICATION

1. Les roulettes utilisées dans le tube coulissant après 4-98 sont en acier robuste avec des manchons en bronze. Ils doivent être retirés (ou du moins le boulon) de manière à y injecter de la graisse dans la base.
2. Les bobines. L'axe de la bobine (pièce 16, page 13) doit être retiré et graissé afin de prévenir l'usure et la résistance.
3. Le bloc de montage de la fourche (pièce 6, page 13) pivotera facilement si vous ajoutez de la graisse dans l'orifice.

ENTRETIEN ET RÉPARATIONS

Procédez comme suit.

PALIERS POUR ROULETTE DE COULISSEMENT.

Si une partie du tube coulissant s'approche sous charge à moins d' que les roulettes ou la rondelle de guidage sont usées ou en être remplacées. Réparez comme suit.

Tout d'abord, séparez le bloc d'assemblage de la fourche et le boulon d'articulation du tube coulissant en soulevant le cliquet anti-rotation, en l'insérant dans l'une des encoches et en tirant simplement le bloc pour le dégager du boulon d'articulation. Cette opération est plus facile en retirant préalablement les bras du bloc d'assemblage, même si ce n'est pas obligatoire.

Pour procéder au remplacement, décrochez le câble du tube coulissant. Il se peut que l'enrouleur doive être légèrement redressé, car il aura peut-être été courbé après l'installation. Démontez le rangement pour outils et le treuil du haut du mât en retirant les deux (2) écrous 1/2". À présent, enlevez le tube coulissant par le haut du mât en veillant à ce que les boutons en nylon ne se détachent pas ou laissez-les tomber dans le tube.

Vérifiez que les roulettes et le boulon d'articulation sont bien dégagés. S'ils sont détachés, bancals, usés, etc., remplacez-les. Retirez simplement¹ l'écrou, dégagez le boulon et insérez la nouvelle pièce. Graissez la roulette, replacez le boulon et serrez fermement l'écrou. N'essayez pas de le serrer trop fort contre les roulettes. Voir page 13 pour un assemblage correct.

Lors du remplacement, maintenez les boutons en place pour éviter qu'ils ne tombent. Vous pouvez utiliser de la colle silicone ou de la graisse pour les maintenir en place. Ensuite, replacez le tube coulissant sur le mât vertical, fixez le treuil et le rangement pour outils, attachez le câble et faites descendre le tube coulissant jusqu'à ce que le câble soit tendu.

ATTENTION

Veillez à toujours porter des lunettes de protection, des chaussures de sécurité et des vêtements appropriés lorsque vous réalisez un entretien sur le *Lit'L HEFTEE* ou toute autre tâche. Veillez à encliqueter la sécurité du tube coulissant avant d'utiliser le *Lit'L HEFTEE*.

AVERTISSEMENT

N'utilisez jamais le monte-charge lorsque quelqu'un se trouve sur ou sous la machine. Faites particulièrement attention si quelqu'un se trouve à proximité du monte-charge.

ATTENTION

Maintenez les cliquets de sécurité en place et en bon état de fonctionnement.

CLIQUETS DE SÉCURITÉ

Vérifiez les goujons de sécurité, les ressorts et les assemblages pour vous assurer qu'ils sont en bon état et fermement fixés. Réparez ou remplacez si nécessaire.

Remplacez immédiatement les étiquettes endommagées. Nettoyez la zone d'application de l'étiquette au moyen d'eau et de savon. Éliminez la saleté, la graisse ou les résidus de l'ancienne étiquette. Appliquez une nouvelle étiquette autocollante au même endroit.

RÉPARATION DU TREUIL

Consultez les pages Fulton 1-2 pour visualiser les instructions ainsi que les pièces. Commandez les pièces chez McCanse Engineering en utilisant les références Fulton indiquées.

GARANTIE

HEFTEE Industries LLC garantit que chaque nouveau produit est exempt de vices de matière, de fabrication et de titre conformément aux dispositions ci-dessous.

PÉRIODES DE GARANTIE. La présente garantie ne s'applique qu'aux vices de matière et de fabrication dans la limite des délais fixés ci-dessous, lesquels prennent cours à la date d'envoi des équipements par la Société à l'Acheteur original.

Composants structuraux (pièces uniquement)	5 ans
Fourches, bras de fourche et plateformes de levage	2 ans
Alimentation (moteur et pompe hydraulique)	1 an
Cylindre hydraulique	1 an
Tuyaux hydrauliques et raccords, chaînes de levage et poulies	1 an
Accessoires, y compris bac, axe et vérin hydraulique ; bras d'extension ; flèche ; support de flèche ; roues ; carter	1 an

Les produits considérés par le client comme comportant des vices de matière et de fabrication dans les délais spécifiés ci-dessus peuvent être retournés fret payé d'avance pour examen, réparation, remplacement ou crédit, à la discrétion de Heftee Industries. Si l'examen de Heftee Industries ne révèle aucun vice de matière ou de fabrication, la réparation, le remplacement ou le retour sera à charge du client. Pour activer la garantie, le produit et l'usine doivent être enregistrés au moyen du formulaire de garantie fourni. La présente garantie ne couvre pas la main-d'œuvre afférente au diagnostic, au démontage ou au remontage.

EXCLUSION DE LA GARANTIE. La Société ne pourra en aucun cas être tenue pour responsable des lésions ou dommages, quels qu'en soit le type ou la nature, directs, consécutifs ou contingents, physiques ou matériels, basés ou non sur la perte de réputation, la perte de bénéfices ou revenus, la mise hors service d'équipements, la perte de capitaux, les coûts afférents au remplacement d'équipements, installations ou services, la perte de temps, le désagrément, les coûts d'inactivité, ou les plaintes de clients pour ce type de dommages, et résultant ou non d'un manquement ou d'un retard à faire valoir la présente garantie.

RECOURS. Les seuls recours auxquels donne droit la présente garantie sont la réparation et le remplacement. Cette garantie expresse n'est octroyée à l'acheteur original que pour la période spécifiée ci-dessus, laquelle prend effet à la date de facturation. « Acheter original » désigne la partie ayant acheté le nouvel équipement directement à la Société ou directement à un distributeur agréé par la Société. Les problèmes engendrés par une mauvaise installation ne sont pas couverts par la présente garantie. Cette garantie n'est valable que si l'équipement a été installé, utilisé et entretenu conformément aux instructions d'installation, d'utilisation et d'entretien fournis par la Société. La présente garantie ne couvre pas les pannes de pièces ou composants résultant de l'entretien ou de réglages normaux, d'opérations de maintenance de routine ainsi que les dommages ou dysfonctionnements qui, dans le chef de Heftee Industries, ont été jugés comme résultant d'une manipulation inappropriée ou négligente, d'un stockage inapproprié ou extérieur, d'une mauvaise installation, d'une surcharge, d'un abus, d'un mauvais emploi, d'une mutilation, d'une négligence, d'une opération inappropriée ou négligente, de modifications non autorisées ou d'une usure normale. La présente garantie ne couvre pas les équipements sur lesquels des réparations ou modifications non autorisées ont été tentées ou réalisées. Toutes ces actions provoquent l'annulation de cette garantie et libèrent Heftee Industries de toute obligation.

La réparation d'équipements ou le remplacement de pièces sans l'accord préalable de la Société annulera le paiement de la garantie sollicitée.

CLAUSE LÉGALE. Cette garantie s'applique exclusivement aux équipements installés aux États-Unis d'Amérique. Heftee Industries se réserve le droit d'apporter des modifications ou des améliorations à tout moment sans reporter ces modifications ou améliorations sur les produits déjà vendus.

LA SOCIÉTÉ EXCLUT TOUTES GARANTIES, EXPRESSES, IMPLICITES OU LÉGALES, Y COMPRIS, MAIS SANS SE LIMITER AUX GARANTIES DE QUALITÉ MARCHANDE OU D'ADÉQUATION À UN USAGE PARTICULIER AUTRE QUE CELUI PRÉVU EXPRESSÉMENT PAR LA PRÉSENTE GARANTIE.

La présente garantie, sa validité, son interprétation et son exécution sont régies et interprétées par la loi de l'Illinois et sont soumises à la juridiction exclusive de la Cour de l'État de l'Illinois, dans le Conté d'Ogle.

La présente garantie est sujette à toute condition de fourniture susceptible d'influencer directement notre capacité à obtenir des matériaux ou à fabriquer des pièces de rechange.

OBLIGATIONS DE L'ACHETEUR. Pour effectuer une réclamation, contactez-nous au 107 South Daysville Road, Oregon, IL (800)-755-7540, identifiez le produit et suivez les instructions qui vous seront fournies.

POLITIQUE EN MATIÈRE DE RETOUR. Les produits Heftee ne peuvent être retournés sans l'accord écrit préalable de Heftee Industries. Tout équipement de levage retourné en période de garantie doit être muni d'une étiquette appliquée sur le produit et mentionnant le numéro de série. Le numéro de série du produit de levage concerné doit être communiqué au représentant du service clientèle de Heftee Industries au moment où l'autorisation est donnée pour le retour des marchandises.

