

TRENN- UND NIETWERKZEUG 2-in-1

REF:9308000



Gebrauchsanleitung und Sicherheitshinweise



- ❖ Bitte lesen Sie vor der Verwendung diese Gebrauchsanweisung sorgfältig durch, um Unfällen vorzubeugen.
- ❖ Stellen Sie sicher, dass das Trenn- und Nietwerkzeug auf einer ebenen Werkbank mit freier Arbeitsfläche stabil befestigt ist.
- ❖ Überprüfen Sie, dass alle Bestandteile des Trenn- und Nietwerkzeug korrekt montiert und befestigt sind.
- ❖ Tragen Sie beim Ver- und Entnieten stets eine Schutzbrille.

MONTAGE

Abgesehen von der Kurbel (Nummern 6 und 7) sowie Nummer 4 für das Trennwerkzeug wird das Trenn- und Nietwerkzeug vollständig montiert geliefert.

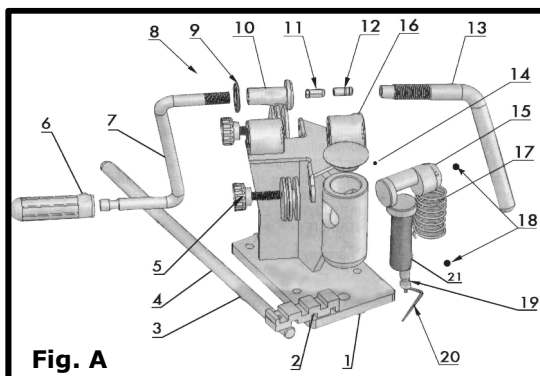

Fig. A

VERNIETEN

- 1- Platzieren Sie die Kette auf den beiden Halterungen (Abb. B) und passen Sie die Höhe der Kette durch Drehen der Halterungen an.
- 2- Platzieren des Kettenzahns (Abb. C): Der Nietkopf muss mittig hinter dem Nietstift platziert werden.
- 3- Drehen Sie den Hebel, um die Niete gegen den Nietkopfsetzer zu drücken, und drehen Sie dann die Kurbel, um die Niete zu zentrieren (Abb. D).
- 4- Geben Sie einige Tropfen Öl auf die Niete (Abb. E).
- 5- Überprüfen Sie, dass der Nietkopfsetzer genau über dem Nietkopf positioniert ist (Abb. F).
- 6- Drehen Sie die Kurbel langsam, ohne Druck auf den Hebel auszuüben (Abb. C und D), bis der Nietkopf in die endgültige Form gebracht ist.

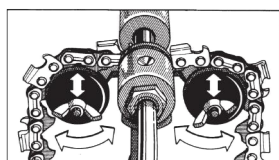

Fig. B

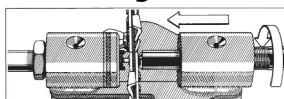

Fig. C

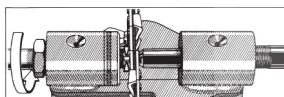

Fig. D

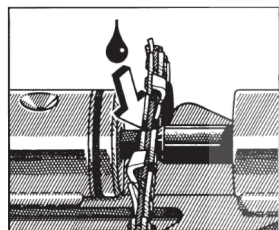

Fig. E

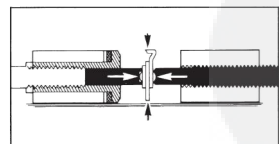

Fig. F

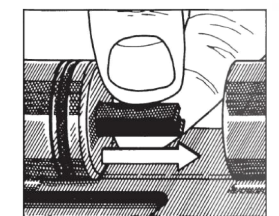

Fig. H

AUSWECHSELN DES NIETKOPFSETZERS

Wenn der Nietkopfsetzer beschädigt oder abgenutzt ist, kann er ausgewechselt werden. Zum Auswechseln wird der Hebel (Abb. G) abgeschraubt und der beschädigte Nietkopfsetzer herausgenommen (Abb. H).

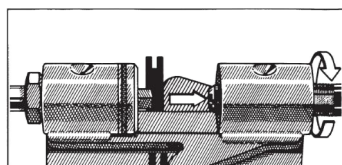

Fig. G

AUFSTELLUNG

Befestigen Sie das Trenn- und Nietwerkzeug mit 4 Schrauben (nicht im Lieferumfang enthalten) bündig an der (Vorderkante oder Ecke der) Werkbank (Abb. I).

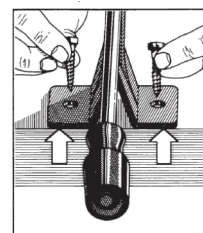

Fig. I

TRENNEN

- 1- Platzieren Sie die Kette auf dem

Spannblock (Abb. J) und stellen Sie die Öffnung der Backen so ein, dass das zu trennende Verbindungsglied je nach Kettentyp der zu trennenden Kette leicht festgeklemmt wird. Überprüfen Sie, dass der Spannblock sicher auf seiner Basis aufliegt und die Kette horizontal verläuft.

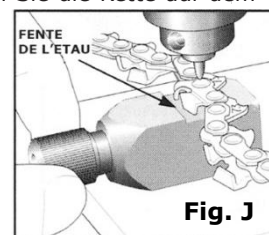

Fig. J

- 2- Platzieren Sie den Nietkopf mittig unter der Trennspitze. Drücken Sie den Hebel (Abb. K) langsam und gleichmäßig nach unten, bis der Nietbolzen herausgedrückt ist.

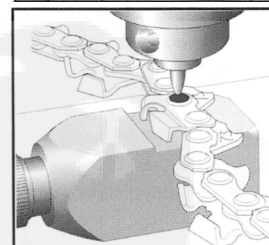

Fig. K

WICHTIG!!!
Beim Trennen von Sägekettengliedern muss sichergestellt werden, dass der Schneidzahn wie in Abb. L. platziert wird.

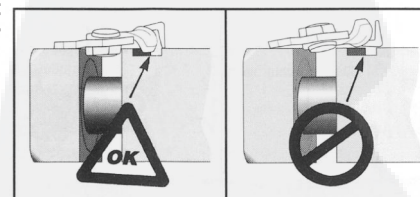

Fig. L

AUSWECHSELN DER TRENNSPITZE

So wechseln Sie eine abgenutzte oder beschädigte Trennspitze aus:

- Lösen Sie die Befestigungsschraube (Abb. M).
- Schieben Sie die neue Trennspitze so weit wie möglich in die Halterung hinein und fixieren Sie sie mit der Befestigungsschraube (Abb. N).

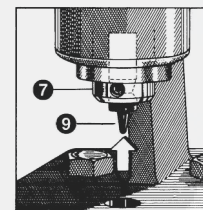

Fig. N

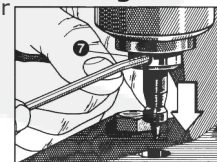

Fig. M