

# 2-in-1-KETTINGBREKER/-KLINKER

REF:9308000



## Gebruikershandleiding en veiligheidsinstructies



- ❖ Gelieve deze gebruikershandleiding aandachtig te lezen om zo ongevallen te vermijden.
- ❖ Monteer de kettingbreker/-klinker op een vlakke, stevige, lege werkbank.
- ❖ Zorg ervoor dat alle componenten van de kettingbreker/-klinker correct gemonteerd zijn.
- ❖ Het dragen van een veiligheidsbril is verplicht omdat er tijdens het klinken en breken van de ketting metalen deeltjes kunnen wegspringen.

### ASSEMBLAGE

Met uitzondering van de hendel wordt de kettingbreker/-klinker volledig geassembleerd geleverd (figuur 6 en 7, evenals figuur 4) voor de kettingbreker.

### KLINKEN

1- Plaats de ketting op de 2 dragers (Fig. B) en regel de hoogte van de ketting door de dragers te draaien.

2- De kettinghouder plaatsen (Fig. C): Plaats de kop van de klinknagel in het midden van de dropbeitel.

3- Draai aan de hefboom om de klinknagel tegen de dropbeitel te drukken en draai vervolgens aan de hendel om de klinknagel te centreren (Fig. D).

4- Doe enkele druppeltjes olie op de klinknagel (Fig. E).

5- Controleer of de dropbeitel goed tegen de kop van de klinknagel aan zit (Fig. F).

6- Draai de hendel geleidelijk zonder kracht te zetten op de hefboom (Fig. C et D) totdat de kop van de klinknagel perfect gevormd is.

### VERVANGING VAN DE DROPBEITEL

Wanneer de dropbeitel beschadigd of versleten is, kan hij worden vervangen.

Om hem te vervangen volstaat het de hendel los te vijzen (Fig. G) en de beschadigde dropbeitel terug te trekken (Fig. H).

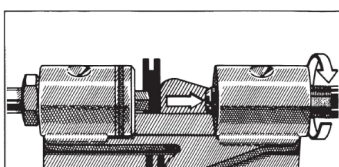

Fig. G

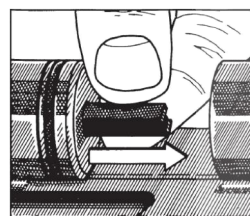

Fig. H

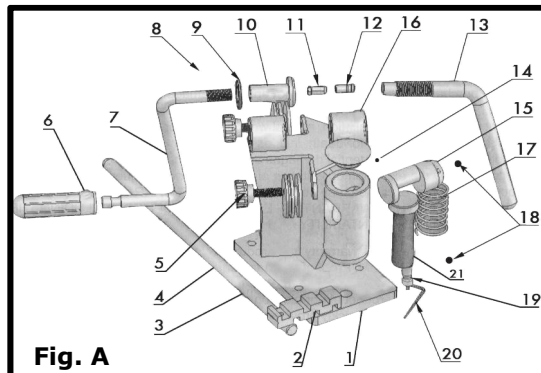

Fig. A

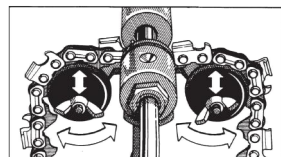

Fig. B

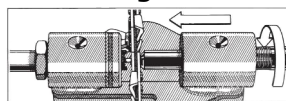

Fig. C

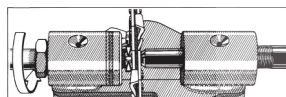

Fig. D

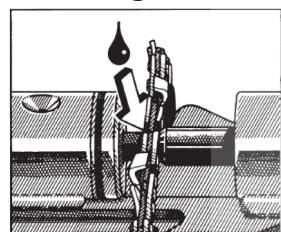

Fig. E

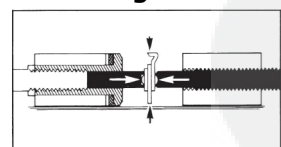

Fig. F

### MONTAGE

Plaats de kettingbreker/-klinker op de rand van de werkbank

(aan de zijkant of aan de voorkant) met behulp van 4 niet meegeleverde schroeven (Fig. I).

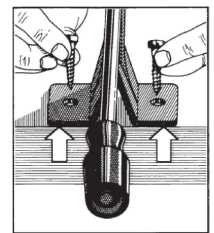

Fig. I

### BREKEN

1- Plaats de ketting op de werkbank

(Fig. J) en regel de opening van de bekken zo dat de schakel lichtjes aangedrukt is, afhankelijk van het type ketting dat moet worden gebroken. Zorg ervoor dat de werkbank

perfect op zijn sokkel rust en dat de ketting mooi horizontaal ligt.

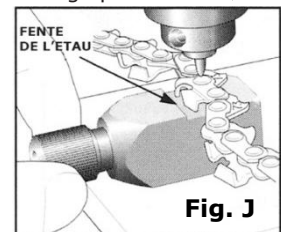

Fig. J

2- Plaats de kop van de klinknagel in het midden van de brekerpunt. Breng de hefboom (Fig. K) langzaam en in één beweging naar beneden totdat de klinknagel eruit komt.

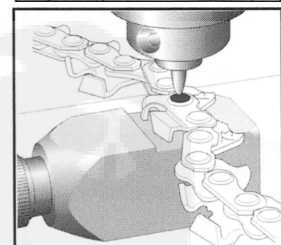

Fig. K

**BELANGRIJK!!**  
Zorg er bij het breken van een holbeitel voor dat de kettinghouder goed gepositioneerd is, zoals geïllustreerd op Fig. L.

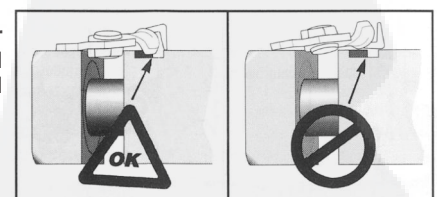

Fig. L

### VERVANGING VAN DE BREKERPUNT

Om de versleten of beschadigde brekerpunt te vervangen:

- Maak de bevestigingsschroef los (Fig. M)
- Breng de nieuwe brekerpunt goed diep in en blokkeer hem met behulp van de schroef (Fig. N).

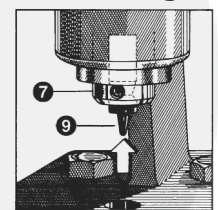

Fig. M

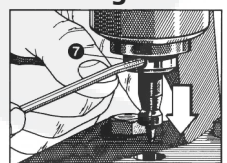

Fig. N