

GEBRUIKSAANWIJZING

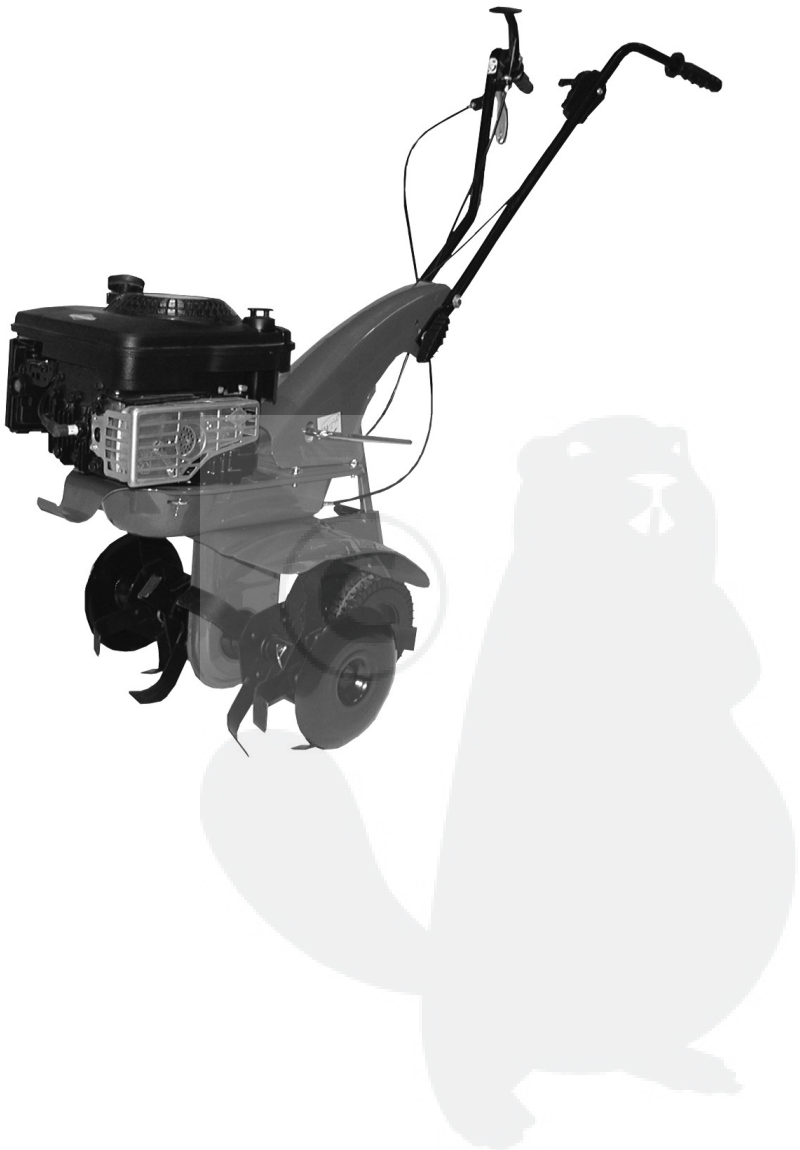

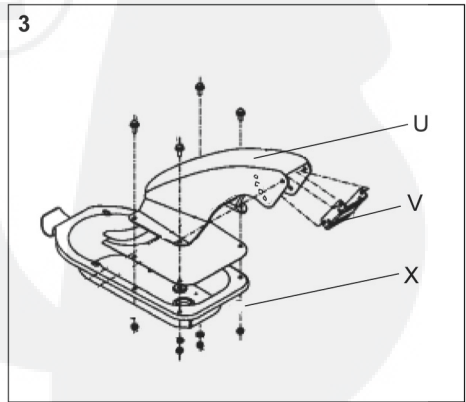

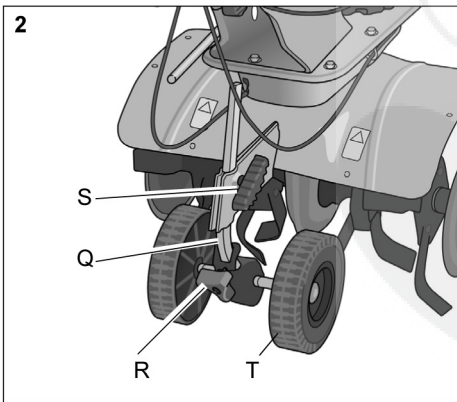
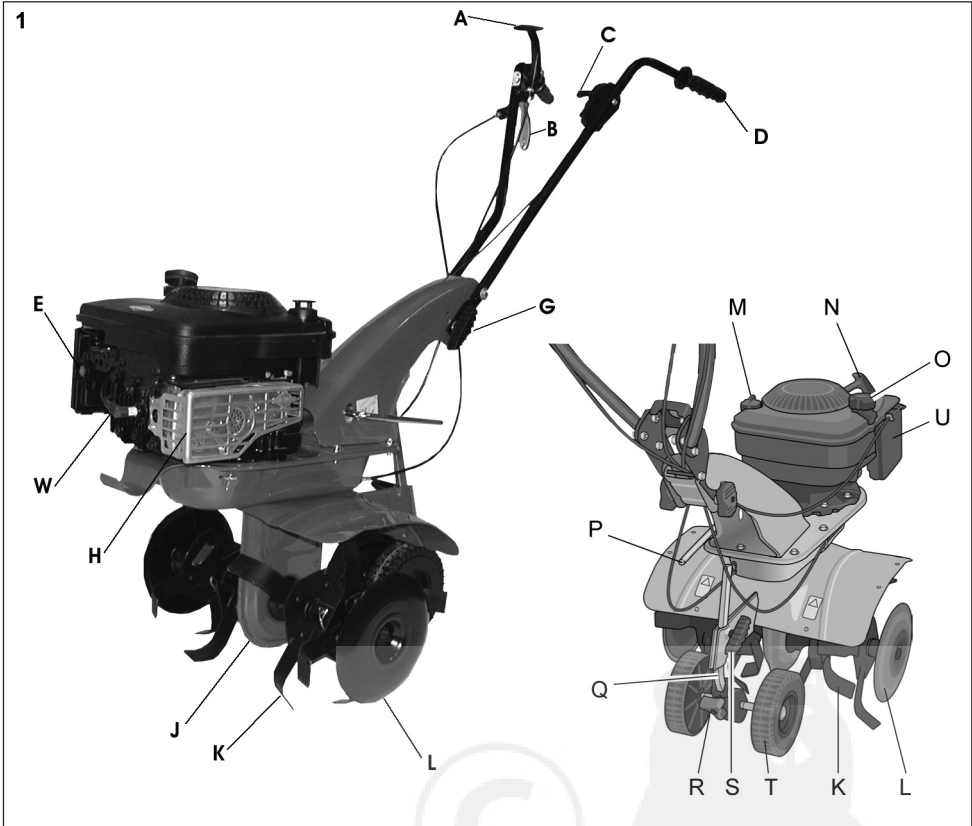
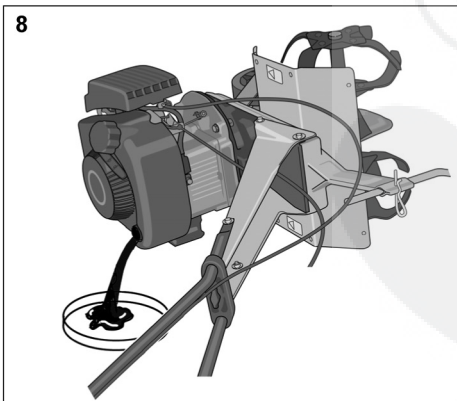
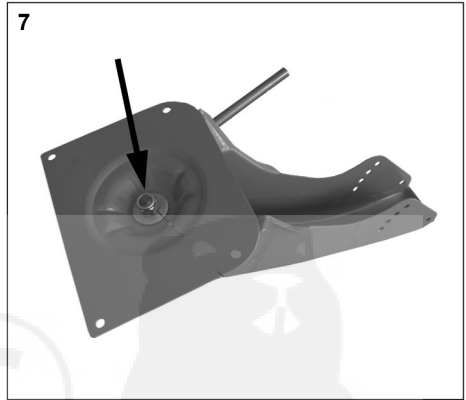
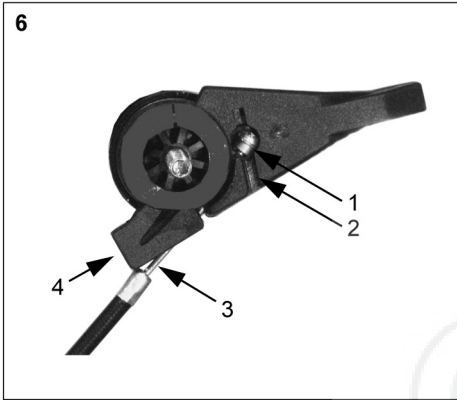
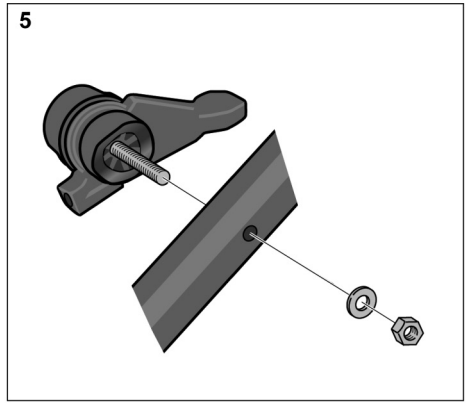
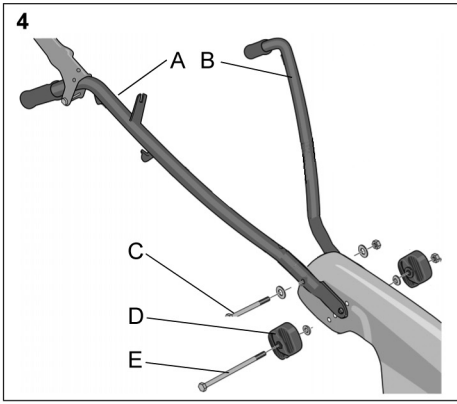

1 SYMBOLEN

Op de roterende frees en in deze instructies ziet u de volgende symbolen om u eraan te herinneren dat voorzichtigheid en oplettendheid bij gebruik geboden is. Als een van de symbolen ontbreekt, is beschadigd of onleesbaar is geworden moet dit onmiddellijk worden vervangen door een nieuw symbool.

Betekenis van de symbolen:



Waarschuwing! Lees de gebruiksaanwijzing voordat u de machine gaat gebruiken.



Waarschuwing! Draaiend mes.



Waarschuwing! Dit symbool geeft belangrijke informatie in deze instructies weer. Als de instructies niet worden opgevolgd, bestaat er risico op lichamelijk letsel of beschadigingen aan de machine.

2 VEILIGHEIDSVOORSCHRIFTEN

2.1 ALGEMEEN

- Lees dit instructieboek zorgvuldig door voordat u de grondfrees gebruikt.
- Gebruik de grondfrees alleen voor grondbewerking.
- Laat kinderen niet in aanraking met de grondfrees komen.
- Kinderen of personen die de gebruiksaanwijzing niet hebben gelezen, mogen de grondfrees niet gebruiken.
- De grondfrees is conform geldende normen vervaardigd en mag niet worden veranderd of omgebouwd.
- Zorg ervoor dat alle symbolen op de grondfrees onbeschadigd zijn.
- De gebruiker is verantwoordelijk voor letsel toegebracht aan derden.

WAARSCHUWING met betrekking tot de benzine. Benzine is een zeer brandgevaarlijke stof:

- Bewaar de benzine in daarvoor bestemde reservoirs.
- Tank altijd buitenshuis en schakel de motor daarbij uit.
- Rook niet tijdens het tanken.

- Houd geen open vuur of andere warmtebronnen in de buurt van de benzine.
- Start de motor niet als u benzine heeft gemorst. Verplaats de machine en laat de benzine verdampen voordat u de machine start.
- Draai de tankdop er na het tanken goed op.
- Zet de gasregelaar in de stand "Stop" en sluit de benzinekraan als u de machine heeft uitgeschakeld.
- Schakel de motor uit voordat u de machine vervoert. Til de machine nooit alleen op. Til de machine met twee personen op, één bij het stuur en één bij de rotoras. Draag veiligheidshandschoenen en houd de machine bij het optillen rechtop.
- Als de machine op een aanhangwagen of laadvoeler wordt geladen, moet u de grondfrees met behulp van het wiel via een oprit omhoogrijden.

2.2 VOORBEREIDING

- Voordat u met de werkzaamheden begint, moet u vreemde voorwerpen zoals stenen, glas, kabels, metalen voorwerpen en andere losse voorwerpen verwijderen.
- Speelgoed, slangen en andere voorwerpen kunnen beschadigd raken.
- Controleer of de grondfrees in goede staat is voordat u deze gebruikt.
- Controleer of alle schroeven en moeren zijn vastgedraaid.

2.3 RIJDEN

- Rijd altijd met lage snelheid bij werkzaamheden in een steenachtige grond.
- Wijzig de toerentalinstelling van de motor niet. De motor mag geen overtoeren maken.
- Het werkgebied moet tijdens de werkzaamheden goed verlicht zijn.
- Gebruik de grondfrees niet als andere personen, met name kinderen, in de buurt zijn.
- Gebruik de grondfrees niet zonder spatlap of beschermkap.
- Gebruik de grondfrees niet als u ziek bent, medicijnen heeft ingenomen of onder invloed bent van substanties die het reactievermogen verminderen.
- Gebruik de grondfrees niet op terreinen met hellingen groter dan 20°.
- De gebruiker moet alle risico's op het te bewerken terrein evalueren en maatregelen nemen om ongevallen te voorkomen. Dit geldt vooral

- op hellende, gladde of losse terreinen.
- Start de motor voorzichtig volgens de instructies in deze handleiding. Zorg dat lichaamsdelen niet in contact met de rotors komen.
- Start de motor nooit in een afgesloten ruimte. De koolmonoxide in de uitlaatgassen van de motor is giftig en kan de dood tot gevolg hebben.
- Draag nauwsluitende kleding en stevige schoenen die de voeten helemaal bedekken.
- Bij het rijden op hellingen mag de tank slechts voor de helft gevuld zijn. Anders kan er benzine uit lekken.
- Schakel de motor in de volgende gevallen uit:
- Als u de machine onbewaakt achterlaat.
- Voordat u gaat tanken.
- Zorg altijd voor een goed steunpunt voor de voeten, speciaal op hellingen.
- Controleer of niemand zich voor of naast de machine bevindt als u de bladen start. Houd het stuur stevig vast. De machine komt omhoog als u de rotors start. Wees vooral voorzichtig bij het achteruitrijden.
- Houd tijdens de werkzaamheden altijd een veilige afstand tot de rotors aan. Door het stuur op de beoogde manier vast te houden, voldoet u aan deze veilige afstand.
- Bij werkzaamheden op hellingen moet iedereen op een afstand van 20 m van de machine blijven. De gebruiker moet het stuur voortdurend met beide handen stevig vasthouden.
- Let bij werkzaamheden in een steenachtige of harde grond nog beter op. De machine is dan namelijk onstabiel.
- Raak de motor tijdens of na het rijden nooit aan. Kans op brandwonden!

2.4 NA HET RIJDEN

- Laat de motor afkoelen voordat u de machine opslaat. Kans op brand!
- Verwijder vuil en vreemde materialen voordat u de machine opslaat. Houd het gebied rondom de benzinetank en de geluïdsdemper schoon van bladeren, olie, benzine of andere vreemde materialen. Kans op brand!
- Als u de benzinetank wilt legen, doe dat dan buitenshuis en als de motor koud is. Kans op brand!
- Bewaar de machine op een droge plaats. Sla de machine niet met brandstof in de tank op in ruimtes waar vuur, vonken of sterke warmte-

bronnen voorkomen.

2.5 ONDERHOUD

- Voer regelmatig onderhoud uit. Zorg ervoor dat alle schroeven en moeren altijd vastgedraaid zijn.
- Gebruik altijd goede, originele reserveonderdelen. U mag reserveonderdelen niet repareren. Bij gebreken moet u ze vervangen. Inferieure reserveonderdelen kunnen letsel veroorzaken. Als de geluïdsdemper beschadigd raakt, moet u deze vervangen.
- In de volgende gevallen moet u eerst de motor uitschakelen en vervolgens de bougiekabel loskoppelen:
Als de rotors moeten worden afgesteld.
Als de machine moet worden gereinigd of gerepareerd.
Bij de controle na een botsing met vaste, harde voorwerpen. Voer de noodzakelijke reparaties uit voordat u met de werkzaamheden doorgaat.
Als de machine abnormaal begint te trillen.
Voer de noodzakelijke reparaties uit voordat u met de werkzaamheden doorgaat.
- Draag veiligheidshandschoenen bij werkzaamheden aan de rotors.

3 MONTAGE

3.1 Steunwielen

1. Plaats de steunwielen (2:T) in de houder en bevestig deze aan de dieptepen (2:Q) met de knop (2:R).
2. Monteer de eenheid op de machine en zet deze op een geschikte hoogte vast met de knop (2:S).

3.2 Handgreepsteun

Monteer de handgreepsteun (3:U) op de machine. Gebruik de vier bouten, moeren en ringen zoals aangegeven in afb. 4.

3.3 Handgreep

1. Schuif de verstevigingsplaat (3:V) van onderaf in de handgreepsteun zodat de gaten met elkaar uitgelijnd zijn.
2. Monteer de rechter en linker handgreep (4:A en 4:B) met de onderstaande onderdelen:
 - De doorgaande bout (4:C) met twee ringen en moeren. Controleer of de bout ook door de verstevigingsplaat (3:V) gaat.
 - De knop (4:D) met bout (4:E) en twee

ringen. Controleer of de bout ook door de verstevigingsplaat (3:V) gaat.

3.4 Gasregeling

Monteer de gasregeling op de linker handgreep zoals aangegeven in afb. 5.

3.5 Gaskabel

1. Bevestig de gaskabel aan de motor als dat nog niet is gebeurd. Zie de handleiding bij de motor.
2. Leid de kabel onder het bovenste deel van de steun (3:U) en over de bout (4:C).
3. Bevestig de kabel aan de gasregeling. Zie afb. 6.

3.6 Kabel voor achteruitstand

De kabel is voorzien van de markering **R**.

1. Leid de kabel onder het bovenste deel van de steun (3:U) en over de bout (4:C).
2. Haak de kabel in de achteruitregeling (1:A) en leid de kabel door de opening in de steun voor het kabelhuis aan de linker handgreep.
3. Stel indien nodig de kabelmof af.

3.7 Aandrijvingskabel

1. Leid de kabel onder het bovenste deel van de steun (3:U) en over de bout (4:C).
2. Haak de kabel in de aandrijvingsregeling (1:B) en leid de kabel door de opening in de steun voor het kabelhuis aan de linker handgreep.
3. Stel indien nodig de kabelmof af.

4 BESCHRIJVING

De frees wordt aangedreven door een viertaktmotor en is bedoeld voor het frezen van tuingrond. Hieronder worden de belangrijkste onderdelen en bedieningselementen van de frees beschreven.

4.1 Achteruitregeling (1:A)

De regeling wordt gebruikt om de rotor achteruit te laten draaien terwijl de motor draait.

De achteruitregeling en aandrijfregeling (1:B) mogen nooit tegelijkertijd worden geactiveerd.



Hendel in ruststand (vooruit) - geen aandrijving.



Hendel naar achteren - de machine beweegt achteruit.

4.2 Aandrijfregeling (1:B)

De regeling wordt gebruikt om de rotor vooruit te laten draaien als de motor draait.

De achteruitregeling (1:A) en aandrijfregeling (1:B) mogen nooit tegelijkertijd worden geactiveerd.



Hendel in ruststand (omlaag) - geen aandrijving.



Hendel ingeknepen - aandrijving in de vooruitrichting.

4.3 Gas- en stopregeling (1:C)

De regeling wordt gebruikt om het motortoerental te regelen en heeft een start- en stopstand.

Met de gasregeling wordt het toerental bepaald en wordt de motor uitgeschakeld.

Stoppen: Hendel in de achterste stand.

Stationair: Hendel 1 cm vóór de achterste stand.

Vol gas en starten: Hendel in de voorste stand.

4.4 Handvat (1:D)

De handgreep heeft twee handvatten waarmee de frees over het te frezen oppervlak wordt geleid.

4.5 Brandstoftankdop

Verwijder de tankdop om benzine bij te vullen. Tijdens het frezen moet de tankdop altijd gesloten zijn.

4.6 Beschermerooster (1:H)

Het beschermerooster moet tijdens het gebruik altijd gemonteerd zijn. Onder het rooster bevinden zich oppervlakken die tijdens het gebruik zeer heet worden en bij aanraking brandwonden kunnen veroorzaken.

4.8 Handgreep zijdelings afstellen (1:P)

Geldt alleen voor de Z3

Ontgrendel de handgreep met de hendel en zet de handgreep in een comfortabele stand.

Vergrendel de handgreep vervolgens weer.

4.9 Hoogte handgreep afstellen (1:G)

Draai de knoppen terug en stel de handgreep in op een comfortabele hoogte.

Draai vervolgens de knoppen weer vast.

4.10 Olie bijvullen/af tappen



Controleer altijd het olieniveau alvorens de motor te starten.

Dop voor het controleren van het olieniveau en het bijvullen van olie.

Om de olie af te tappen moet de machine worden gekanteld zodat de olie uit de opening stroomt.

4.11 Steunwielen (1:T)

De steunwielen zijn ontworpen om het vervoer van de machine te vereenvoudigen.

De wielen moeten vóór het gebruik van de machine worden verwijderd.

Verwijder de steunwielen als volgt:

1. Draai de knop terug (2:R).

2. Trek de steunwielen met de bevestiging omlaag en verwijder ze van de dieptepen (2:Q).

Monteer in de omgekeerde volgorde.

4.12 Rotors (1:K)



Zorg dat tijdens het gebruik niemand in de buurt van de rotors komt.

De rotors zijn gemaakt van speciaal staal en zorgen zowel voor de freeswerking als voor het voortbewegen van de machine.

4.13 Snijschijf (1:L)



Zorg dat tijdens het gebruik niemand in de buurt van de gevaarlijke snijschijven komt.

De snijschijven zijn gemonteerd op de rotorassen en zijn ontworpen om het werkgebied af te bakenen en de besturing van de machine te vereenvoudigen.

4.14 Choke



De choke mag tijdens het gebruik niet aan staan. Hierdoor raakt de motor beschadigd.

De choke moet worden gebruikt bij koude starts.

4.17 Dieptepen (1:S).

De taak van de dieptepen is om de machine stabiel te houden, zodat de grond kan worden gefreesd.

De wielen moeten vóór het gebruik van de machine worden verwijderd. Zie 4.11.

De dieptepen kan op de gewenste hoogte worden ingesteld. Dit doet u als volgt:

1. Draai de knop (1:S) terug.
2. Stel de dieptepen in op de gewenste stand.
3. Draai de knop (1:S) weer vast.

5 GEBRUIK

5.1 Brandstof



Lees alle veiligheidsinstructies zorgvuldig door.

Rook niet en vermijd open vuur in de buurt van benzine.

Gebruik loodvrije benzine met een octaangetal van 92-95.

Voeg nooit mengsmering voor tweetaktmotoren aan de benzine toe.

Vullen



Lees alle veiligheidsinstructies zorgvuldig door.

Als de motor heeft gelopen, laat deze dan enkele minuten afkoelen alvorens benzine bij te vullen.

Ga bij het vullen voorzichtig te werk om morsen van brandstof te voorkomen.

Zet de frees minstens 3 meter van de plaats waar u de tank hebt bijgevuld alvorens deze te starten.

Zo gaat u te werk:

1. Maak het gebied rond de tankdop schoon.
2. Draai de tankdop los.
3. Vul de tank met behulp van een trechter of gebruik een jerrycan met een tuit om morsen te voorkomen.
4. Draai de tankdop vast.
5. Zet de frees minstens 3 meter van de plaats waar u de tank hebt bijgevuld alvorens deze te starten.



Zet de frees minstens 3 meter van de plaats waar u de tank hebt bijgevuld alvorens deze te starten.

5.2 Motorolie



Controleer altijd het olieniveau alvorens de frees te starten. Anders is er een risico op ernstige motorschade.

Zie ook 4.10. Controleer het olieniveau als volgt:

1. Plaats de machine zo dat de motor horizontaal staat.
2. Draai de olievuldop los en controleer of het olieniveau bij het bovenste merkteken op de peilstok staat. Zie de meegeleverde motorhandleiding.
3. Vul indien nodig olie bij. Gebruik normale motorolie met de aanduiding SAE 10W-30.
4. Draai de olievuldop weer vast.



Zet de frees minstens 3 meter van de plaats waar u de tank hebt bijgevuld alvorens deze te starten.

5.2.1 Koude motor starten

1. Als de motor is voorzien van een choke, stel deze dan in op "CHOKE" (vooruit).
Als de motor een primer heeft, druk de balg dan 3-5 keer in.
3. Zet de gasregeling (1:C) in de stand "START".
4. Houd met één hand de handgreep vast en trek met uw andere hand langzaam aan het startkoord. Als het startmechanisme aangrijpt, trekt u het startkoord snel en krachtig uit totdat de motor start.

LET OP! Trek het koord niet hard tot aan de aanslag en laat het niet los in de uitgetrokken stand. Hierdoor kan het startmechanisme beschadigd raken.

5. Zet de choke na 3-5 seconden terug in de uitgangspositie.

5.2.2 Warme motor starten

Start een warme motor volgens punten 3 en 4 hierboven. Gebruik de choke/primer niet.

5.3 Bediening

1. Kantel de frees iets achterover zodat de rotor boven de grond is.
2. Activeer de aandrijfgeling (1:B).
3. Laat de frees naar voren zakken zodat deze zich in de grond kan graven.

4. Als de machine is voorzien van een achteruit-regeling (1:A), activeer deze dan.

5.4 Stoppen

Stop de frees door de gas- en stopregeling (1:C) op "STOP" te zetten.

5.5 Bedieningstips

De rotors trekken de machine naar voren. De snelheid van de rotors wordt geregeld met de gasregeling (1:A).



Blijf met handen en voeten uit de buurt van draaiende onderdelen (1:N).

De optimale freesdiepte is afhankelijk van de toestand van de grond. De freesdiepte wordt bepaald door de druk waarmee de dieptepunten tijdens het frezen omlaag wordt gedrukt. Bediening en test.

Frees voor de beste resultaten 2-3 banen in verschillende richtingen.

Gebruik de machine nooit in natte grond. Hierdoor ontstaan kluiten die vervolgens moeilijk fijn te krijgen zijn. Harde en droge grond vereist een extra freesbeurt, dwars op de eerste.



WAARSCHUWING! Overbelast een nieuwe machine niet. Gebruik de machine de eerste vijf uur voorzichtig.

6 STALLING

Stal de frees op een droge plaats. Zie ook de paragraaf "Veiligheidsinstructies".

Start na het aftappen van de benzine de motor en laat deze draaien totdat de brandstof op is.

7 ONDERHOUD



WAARSCHUWING! Reparaties moeten worden uitgevoerd door de dealer. Anders wordt de garantie ongeldig.

WAARSCHUWING! Maak voordat u reparaties of onderhoud uitvoert de bougieverbinding los.

7.1 Periodiek onderhoud

Voor ieder gebruik

- Controleren op benzinelekkages.
- Controleren of alle schroeven zijn aangedraaid.

Na ieder gebruik

- Frees schoonmaken.

- Controleren op benzinelekkages.

Elke 25 bedrijfsuren en elke 3 maanden

- Luchtfilter controleren, schoonmaken of vervangen.
- Controleren of alle schroeven en moeren zijn aangedraaid.

7.2 Luchtfilter



Gebruik voor de reiniging geen ontvlambare vloeistoffen.



Het gebruik van de machine met een defect of verstopt luchtfilter kan resulteren in ernstige motorschade.



Het papierfilter mag niet met vloeistoffen worden gereinigd.

De machine is voorzien van een voorfilter (schuimrubber) en een hoofdfilter (papier).

Reinig/vervang het luchtfilter elke 3 maanden of elke 25 bedrijfsuren. Bij gebruik in droge en stoffige omgevingen moet het luchtfilter elke dag worden gereinigd/vervangen.

Reinig/vervang het luchtfilter als volgt:

1. Maak de schroeven of vergrendelingen los en verwijder het filterhuis.
2. Verwijder het hoofdfilter (papier) en tik er enkele malen mee tegen een hard oppervlak of blaas het van binnenuit schoon met perslucht.
3. Was het voorfilter (schuimrubber) in water met een vloeibaar reinigingsmiddel. Wring het filter vervolgens voorzichtig uit en laat het drogen.
4. Plaats de filters in de omgekeerde volgorde van het verwijderen als het voorfilter droog is.

Als de filters erg vuil of defect zijn, moeten deze worden vervangen.

7.3 Bougie

In de volgende gevallen moet de bougie worden vervangen:

- Als de elektroden zijn verbrand.
- Als de porseleinen isolator tekenen van beschadiging vertoont.
- Als de frees moeilijk te starten is.

De elektrodeafstand moet 0,7-0,8 mm bedragen.

Gebruik een bougie van het type Champion QC12YC of een vergelijkbaar exemplaar.

7.4 Olie verversen

Ververs de olie voor de eerste keer na 2 bedrijfsuren en vervolgens na elke 25 bedrijfsuren of minimaal één keer per seizoen. Ververs de olie bij een warme motor.



Direct na het stoppen van de machine kan de motorolie erg heet zijn. Laat de motor daarom een paar minuten afkoelen voordat u de olie aftapt.

1. Draai de olievuldop los. Zie 4.10.
2. Plaats een opvangbak op de vloer.
3. Kantel de machine zodat de opening zich boven de opvangbak bevindt. Zie afb. 8.
3. Laat de olie in de opvangbak lopen.
5. Vul nieuwe olie bij: Zie 5.2.

7.5 Zijdelingse afstelling

Als de hendel bij zijdelingse afstelling (1:P) niet goed wordt vergrendeld, kan deze als volgt worden afgesteld:

1. Verwijder de steun van de handgreep door de procedure in 3.2 in omgekeerde volgorde uit te voeren.
2. Stel de vergrendeling op de moer in afb. 7 af. De vergrendeling werkt beter als de moer vastzit. Als de moer wordt teruggedraaid, is de vergrendeling minder stevig.
3. Monteer de onderdelen volgens de procedure in 3.3.

7.6 Reiniging



Gebruik nooit hogedrukreinigungsapparatuur om de frees te reinigen. Hierdoor kan water de afdichtingen binnendringen en schade aan de machine veroorzaken.

Veeg eerst al het vuil af. Veeg de frees daarna met een vochtige doek schoon. De onderzijde kan worden schoongespoeld met water.

7.7 Problemen oplossen

Probleem: Moeilijk te starten

Oorzaak: De benzine is te oud.

Oplossing: Laat de tank leeglopen en vul deze met nieuwe benzine.

Oorzaak: De bougie is defect.

Oplossing: Vervang de bougie.

Probleem: De motor loopt onregelmatig

Oorzaak: De brandstof is vervuild.

Oplossing: Reinig de benzinetank en de carburateur.

Oorzaak: De bougie is defect.

Oplossing: Vervang de bougie.

Probleem: De motor heeft weinig vermogen en wil niet volgas draaien

Oorzaak: Het luchtfilter is verstopt.

Oplossing: Reinig of vervang het luchtfilter.

Probleem: De frees stopt tijdens het gebruik

Oorzaak: Geen brandstof.

Oplossing: Vul benzine bij.

8 SERVICE

Voor reparatie en onderhoud kunt u bij erkende servicecentra terecht. Ze gebruiken altijd originele reserveonderdelen.



Gebruik onder geen enkele voorwaarde andere dan originele reserveonderdelen. Dit is een eis die door de keuringsinstantie wordt gesteld. De machine is goedgekeurd en getest met de originele onderdelen.

Als er onderhoud of reparaties moeten worden uitgevoerd waarbij de kap moet worden verwijderd, moet dit worden gedaan door een erkend servicecentrum.

De fabrikant behoudt zich het recht voor zonder voorafgaande aankondiging wijzigingen in het product aan te brengen.

9 AANKOOPVOORWAARDEN

Fabricagefouten en materiaaldefecten vallen volledig onder de garantie. De gebruiker dient de instructies in de bijgeleverde documentatie zorgvuldig op te volgen.

Garantieperiode

De nationale wetgeving is van toepassing.

Uitzonderingen

De garantie geldt niet in de volgende gevallen:

- Niet lezen van de bijgeleverde documentatie door de gebruiker.
- Onachtzaamheid.
- Onjuist en ongeoorloofd gebruik of onjuiste en ongeoorloofde montage.
- Het gebruik van andere dan originele reserveonderdelen.
- Het gebruik van niet meegeleverde of goedgekeurde accessoires.

De garantie geldt ook niet voor:

- Aan slijtage onderhevige onderdelen
- Normale slijtage

Op alle aankopen is de nationale wetgeving in het land van de koper van toepassing. De rechten die de koper aan de nationale wetgeving in zijn land kan ontlenen worden door deze garantie niet beperkt.



