



## GEBRUIKERSHANDLEIDING

HEGGENSCHAAR  
MODEL  
HCA-265ES

NEDERLANDS



WAARSCHUWING, ZIE GEBRUIKERSHANDLEIDING

X7502025302

X750011092  
01/08

## INTRODUCTIE

Welkom bij de ECHO familie. Dit ECHO product is voor een lange levensduur en goede betrouwbaarheid ontworpen en gemaakt. Lees de handleiding in het pakket en begrijp deze. U zult zien dat deze handig in het gebruik is en vol staat met handige gebruikstips en VEILIGHEIDSBERICHTEN.



### WAARSCHUWING

Lees de regels betreffende veilig gebruik en de instructies zorgvuldig door. ECHO verstrekt een Gebruikershandleiding die gelezen en begrepen moet worden zodat correct en veilig gebruik gegarandeerd is.

### DE GEBRUIKERSHANDLEIDING --

bevat specificaties en informatie betreffende gebruik, starten, stoppen, onderhoud, opslag en montage voor dit product.

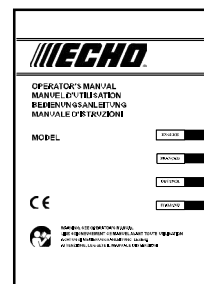

## INHOUDSOPGAVE

Introductie.....	2	- Snijhoek aanpassen .....	14
- De Gebruikershandleiding .....	2	- Koude start .....	15
Handleiding Veiligheidsymbolen en Belangrijke Informatie.....	3	- Warme start .....	16
Veiligheid.....	3	- De motor stoppen .....	16
- Stickers, Waarschuwing/Informatie.....	3	- Heg knippen .....	17
- Internationale Symbolen.....	4	Onderhoud .....	17
- Apparatuur .....	4	- Vaardigheidsniveaus .....	17
- Persoonlijke Voorwaarden en Veiligheidsapparatuur.....	5	- Onderhoudintervallen .....	18
- Veilig Gebruik.....	6	- Luchtfilter .....	18
- Uitgebreid Gebruik/Extreme Omstandigheden.....	7	- Brandstoffilter .....	19
Beschrijving.....	8	- Bougie .....	19
- Inhoud .....	8	- Uitlaatsysteem.....	20
Specificaties .....	10	- Het koelsysteem reinigen .....	20
Montage .....	11	- Aanpassen van carburator .....	21
- Aandrijfas tot Power Head .....	11	- Smering .....	22
- Gasklep Koppeling en Ontstekingskabels .....	11	- Messen slijpen .....	24
Voor gebruik .....	13	- Aanpassen van Messen .....	24
- Brandstof .....	13	Problemen oplossen .....	25
Gebruik .....	14	Opslag .....	26
		Verklaring .....	27

Specificaties, omschrijvingen en illustraties in deze handleiding zijn op het moment van publicatie zo accuraat mogelijk, maar kunnen zonder melding gewijzigd worden. Illustraties kunnen optionele apparatuur en accessoires bevatten, en bevatten misschien niet alle standaard apparatuur.

## VEILIGHEID

### HANDLEIDING VEILIGHEIDSYMBOLEN EN BELANGRIJKE INFORMATIE

U zult in deze handleiding en op het product veiligheidswaarschuwingen en nuttige informatie aantreffen, voorafgegaan door symbolen of sleutelwoorden. Nu volgt een uitleg van deze symbolen en sleutelwoorden, en wat ze voor u betekenen.



#### GEVAAR

Het veiligheidswaarschuwingssymbool met het woord "GEVAAR" vestigt de aandacht op een handeling of staat die, indien niet vermeden, ZAL leiden tot ernstig persoonlijk letsel of overlijden.



#### WAARSCHUWING

Het veiligheidswaarschuwingssymbool met het woord "WAARSCHUWING" vestigt de aandacht op een handeling of staat die, indien niet vermeden, KAN leiden tot ernstig persoonlijk letsel of overlijden.



#### LET OP

Het veiligheidswaarschuwingssymbool met het woorden "LET OP" vestigt de aandacht op een handeling of staat die, indien niet vermeden, kan leiden tot klein of gematigd persoonlijk letsel.



#### CIRKEL EN SCHUINE STREEP

Dit symbool geeft een specifieke actie die verboden is aan. Het negeren van deze verboden kan leiden tot ernstig of fataal letsel.

#### OPMERKING

Dit ingekapselde bericht geeft tips voor gebruik, zorg en onderhoud van het toestel.

#### BELANGRIJK

Dit ingekapselde bericht geeft informatie die noodzakelijk is voor de bescherming van het toestel.

## VEILIGHEIDSTICKERS

Zoek deze veiligheidstickers op uw toestel. De volledige toestelillustratie in het gedeelte "OMSCHRIJVING" helpt u bij het vinden. Zorg dat de stickers leesbaar zijn en dat u de instructies erop begrijpt en opvolgt. U kunt een nieuwe sticker bestellen bij uw ECHO dealer indien de oude sticker niet meer te lezen is.

Artikelnummer X505002310



Artikelnummer 89061712361

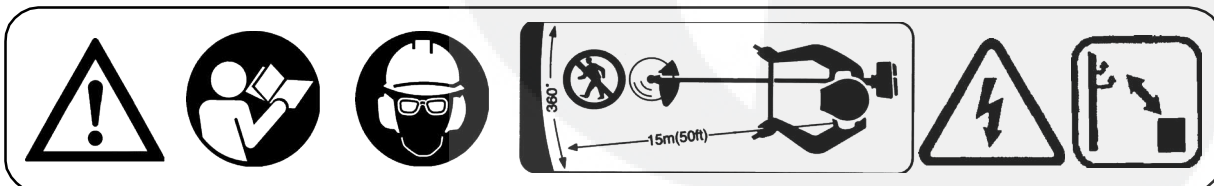

## INTERNATIONALE SYMBOLEN

Symbool vorm	Symbool beschrijving/ toepassing	Symbool vorm	Symbool beschrijving/ toepassing	Symbool vorm	Symbool beschrijving/ toepassing
	WAARSCHUWING, ZIE GEBRUIKERSHANDLEIDING		Elektrische waarschuwing	L	Carburator aanpassing - Lage snelheid mengsel
	Draag oog-, gehoor- en hoofdbescherming		Omstanders houd afstand	H	Carburator aanpassing - Hoge snelheid mengsel
	Noodstop oliemengsel		Benzine- en	T	Carburator aanpassing - Vrije snelheid
	Heet oppervlakte		Snijden in vinger		Blijf uit de buurt van elektriciteits-bronnen
	Veiligheid / Waarschuwing		Spoelbol (Primerpomp)		Gegarandeerd niveau geluidsvermogen
	Chokebediening "Koude Start" Positie (Choke Gesloten)		Chokebediening "Run" Positie (Choke Geopend)		

## APPARATUUR



### WAARSCHUWING

Gebruik alleen hulpstukken die door ECHO goedgekeurd zijn. Het gebruik van combinaties van niet-goedgekeurde hulpstukken kan ernstig letsel tot gevolg hebben. ECHO, INC. is niet verantwoordelijk voor de uitval van snijelementen, hulpstukken, of accessoires die niet door ECHO getest en goedgekeurd zijn. Lees alle veiligheidsinstructies in deze handleiding en de veiligheidshandleiding en volg deze op.

Er moet voor gebruik een complete controle van het toestel uitgevoerd worden;

- \* Controleer het toestel op losse/ontbrekende moeren, bouten en schroeven. Zet vast en/of vervang, zoals noodzakelijk.
- \* Onderzoek brandstofleidingen, tank en het gebied rond de carburator op brandstoflekkages. Gebruik het toestel NIET indien er lekkages gevonden worden.
- \* Controleer of de mesmontage goed vast zit en in veilige gebruikstaat is. Botte, losse of beschadigde messen mogen niet gebruikt worden.
- \* Pas de messen nooit aan terwijl de motor werkzaam is.
- \* Onderzoek de handbescherming op beschadigingen. Vervang indien beschadigd of ontbrekend.
- \* Controleer of het schouderharnas is aangepast voor veilig, comfortabel gebruik.



### WAARSCHUWING

Bewegende onderdelen kunnen vingers amputeren of ernstig letsel veroorzaken. Houd handen, kleding en losse voorwerpen uit de buurt van alle openingen.

- \* Stop **ALTIJD** de motor, verwijder de bougie en controleer of alle bewegende onderdelen volledig gestopt zijn voordat u obstakels of afval gaat verwijderen, of periodiek onderhoud aan het toestel gaat uitvoeren.
- \* Start of gebruik het toestel **NIET** tenzij alle beschermingen en beschermende kappen correct op het toestel geplaatst zijn.
- \* Reik **NOOIT** in een opening terwijl de motor draait. Bewegende onderdelen zijn misschien niet zichtbaar door de openingen.

## PERSOONLIJKE VOORWAARDEN EN VEILIGHEIDSAPPARATUUR



### WAARSCHUWING

Gebruikers van heggenscharen lopen het risico zichzelf en anderen te verwonden indien de stokheggenschaar onjuist gebruikt wordt en / of indien de veiligheidsvoorzorgsmaatregelen niet opgevolgd worden. Het dragen van juiste kleding en veiligheidsuitrusting tijdens het gebruik van een stokheggenschaar is verplicht.

#### ***Fysieke voorwaarden --***

Uw inzicht en fysieke behendigheid kunnen verminderd zijn:

- \* indien u moe of ziek bent,
- \* indien u medicijnen gebruikt,
- \* indien u alcohol of drugs heeft gebruikt.

Gebruik het toestel uitsluitend indien u fysiek en mental gezond bent.



#### ***Oogbescherming --***

Oogbeschermingsbrillen die voldoen aan de CE vereisten werden met uw trimmer geleverd. Draag deze brillen bij het gebruik van het toestel.



#### ***Gezicht- en hoofdbescherming --***

Draag hoofdbescherming die voldoet aan CE, met volledige gezichtsbescherming indien u boven het hoofd knipt.

#### ***Handbescherming --***

Draag slipvrije, robuuste werkhandschoenen om uw greep op de handgrepen van de stokheggenschaar te verbeteren. Handschoenen verminderen tevens de overdracht van machinetrillingen naar uw handen.



#### ***Gehoorbescherming --***

Draag gehoorbescherming. ECHO raadt bij gebruik van het toestel het dragen van gehoorbescherming aan.

#### ***Juiste kleding --***

Draag goed passende, duurzame kleding;

- \* Broeken moeten lange pijpen hebben, hemden moeten lange mouwen hebben.
- \* DRAAG GEEN KORTE BROEK.
- \* DRAAG GEEN STROPDAS, SJAAL, JUWELEN.



Draag stevige werkschoenen met anti-slip zolen;

- \* DRAAG GEEN OPEN SCHOENEN.
- \* GEBRUIK HET TOESTEL NIET MET BLOTE VOETEN.

#### ***Heet vochtig weer --***

Zware, beschermende kleding kan de vermoeidheid van de gebruiker vergroten wat kan leiden tot een zonnesteek. Plan zwaar werk in voor 's ochtends vroeg of laat in de middag, wanneer de temperaturen gedaald zijn.

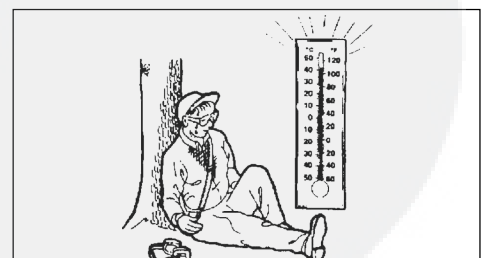

**VEILIG GEBRUIK****GEVAAR**

Gebruik dit product niet binnenshuis of in onvoldoende geventileerde ruimtes. De motoruitlaat bevat giftige uitstoot en kan ernstig letsel of de dood tot gevolg hebben.

**Lees de handleiding**

- \* Geef alle gebruikers van deze apparatuur de Gebruikershandleiding voor instructies betreffende veilig gebruik.

**Ontruim het werkgebied**

- \* Bekijk het te trimmen gebied. Let op gevaren die tot onveilige situaties kunnen leiden.
- \* Toeschouwers en collega's moeten gewaarschuwd worden, en er moet voorkomen worden dat kinderen en dieren tijdens het gebruik van het toestel dichterbij kunnen komen dan 15 m.

**Gebruik****Gebruik juiste kleding en apparatuur**

- \* Voordat u het toestel start, rust u uzelf en alle andere personen die werken binnen de veiligheidszone van 15 m uit met de vereiste beschermende apparatuur en kleding.

**Vermijd hete oppervlakten**

- \* Tijdens het gebruik kan het gehele toestel, vooral de asbehuizing, power head, uitlaat en transmissiekast erg heet worden, te heet om aan te raken. Vermijd contact tijdens en direct na het gebruik.

**Houd een stevige greep**

- \* Houd de voor- en achterhandgrepen met beide handen met duimen en vingers stevig rond de handgrepen, vast.

**Behoud een goede houding**

- \* Behoud altijd vaste voet en balans. Ga niet staan op gladde, ongelijke of onstabiele oppervlakten. Werk niet in rare standen of op een ladder. Reik niet te ver.

**Snijhoek aanpassen**

- \* Pas de snijhoek alleen aan terwijl het toestel plat op de grond ligt, en de schakelaar in de stand "STOP" staat. Pas de hoek van het mes nooit staand aan.

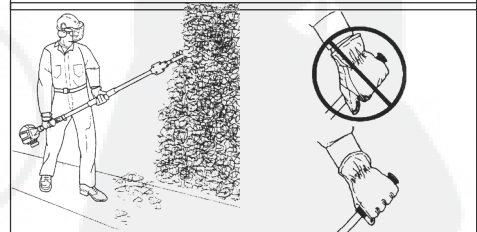
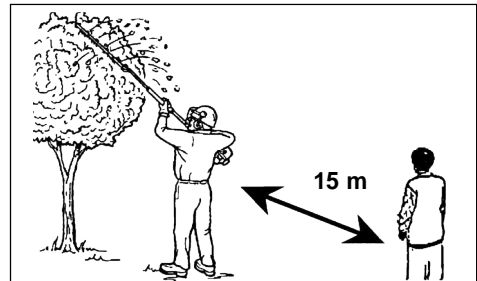
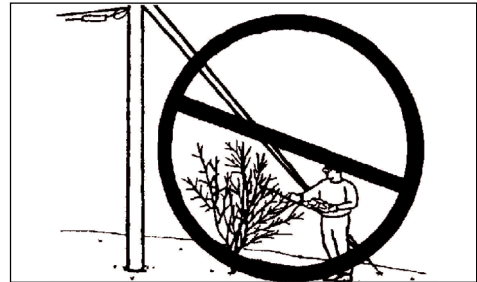

## UITGEBREID GEBRUIK/EXTREME OMSTANDIGHEDEN

### *Vibratie en Kou -*

Er wordt verondersteld dat een toestand genaamd het Fenomeen van Raynaud, dat van invloed is op de vingers van bepaalde mensen, veroorzaakt kan worden door blootstelling aan vibraties en kou. Blootstelling aan vibratie en kou kan tinkelende en brandende sensaties veroorzaken, gevolgd door kleurverlies en gevoelloosheid in de vingers. We raden de volgende voorzorgsmaatregelen ten eerste aan omdat de minimum blootstelling die de toestand kan veroorzaken, onbekend is.

- \* Houd uw lichaam warm, vooral het hoofd, de nek, de voeten, de enkels, de handen en de polsen.
- \* Behoud een goede bloedcirculatie door het uitvoeren van krachtige armoeeningen gedurende frequente werkonderbrekingen en rook niet.
- \* Beperk het aantal werkuren. Probeer elke dag te vellen met taken waarbij het toestel of andere handbediende power apparatuur niet gebruikt wordt.
- \* Indien ongemakken, roodheid en opzwellen van de vingers, gevolgd door wit en gevoelloos worden, ervaart, neemt u contact op met een arts voordat u uzelf langer blootstelt aan kou en vibraties.

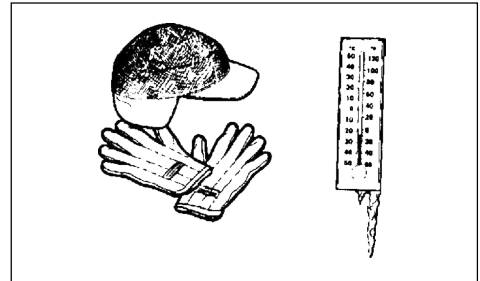

### *Letsel veroorzaakt door herhaalde spanning --*

Er wordt verondersteld dat overdadig gebruik van de spieren en pezen in de vingers, handen, armen en schouders geïrriteerdheid, zwellingen, gevoelloosheid, zwakheid en extreme pijn in die gebieden kan veroorzaken. Bepaalde herhalende handactiviteiten kunnen ervoor zorgen dat u een groot risico loopt op RSI (Repetitive Stress Injury). Een extreme RSI toestand is het Carpaal Tunnelsyndroom (CTS) dat kan optreden als uw pols zwelt en er een belangrijke zenuw die door dat gebied loopt, bekneld raakt. Sommigen geloven dat langdurige blootstelling aan vibraties kan bijdragen aan CTS. CTS kan gedurende maanden of zelfs jaren ernstige pijn veroorzaken.



Voer het volgende uit om het risico op RSI/CTS te verminderen:

- \* Voorkom dat u uw pols gebruikt in een gebogen, uitgestrekte of gedraaide stand. Probeer in plaats daarvan een rechte polsstand te gebruiken. Gebruik tevens bij het vastpakken uw gehele hand, niet alleen de duim en wijsvinger.
- \* Neem regelmatig pauzes om herhaling te minimaliseren en uw handen rust te geven.
- \* Verminder de snelheid en kracht waarmee u de herhalende beweging uitvoert.
- \* Doe oefeningen om de hand- en armspieren te versterken.
- \* Ga naar een dokter indien u een tinkelend gevoel, gevoelloosheid of pijn in de vingers, handen, pols of armen ervaart. Hoe sneller RSI/CTS vastgesteld wordt, des te groter is de kans dat schade aan zenuwen en spieren voorkomen kan worden.

## BESCHRIJVING

Een gedeeltelijke montage van de HCA-265ES is vereist vanwege verpakkingsbeperkingen. Controleer na het openen van de doos op beschadigingen. Stel uw verkoper of ECHO Dealer onmiddellijk op de hoogte van beschadigde of ontbrekende onderdelen. Gebruik de inhoudlijst om te controleren op ontbrekende onderdelen.

## INHOUDLIJST

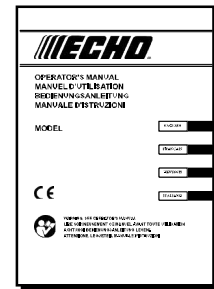
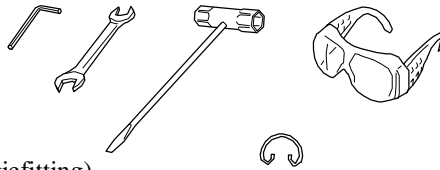

- Power Head
- Stokheggenchaar montage
- Gebruikershandleiding
- 4mm Hexagonale moersleutel
- 8 x 10 mm Moersleutel met open uiteinde
- T-moersleutel (combinatie schroevendraaier/bougiefitting)
- Veiligheidsbril
- Schouderharnas
- Meskap
- Clip

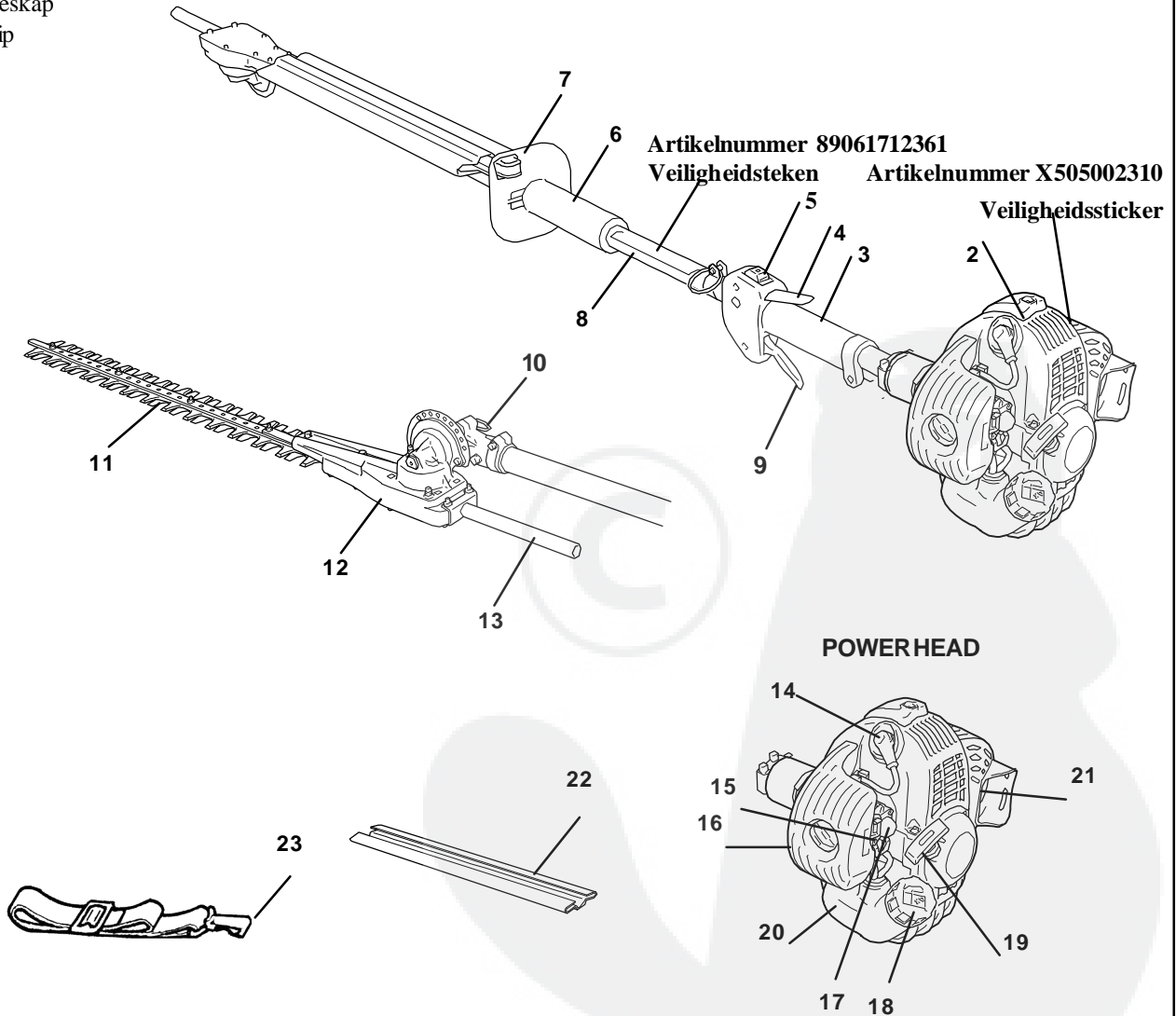

1





1. **GEbruikersHANDLEIDING** – Lees en begrijp deze handleiding voor gebruik. Bewaar de handleiding op een veilige plek voor toekomstige naslag, bijv. gebruik, onderhoud, opslag en specificaties.
2. **POWER HEAD** – In de fabriek gemonteerd. Inclusief de motor, koppeling, brandstofsysteem, ontstekingsysteem en terugloopstarter.
3. **HANDGREEP, RECHTER HAND, ACHTERKANT** – Beklede handgreep voor rechterhand.
4. **GASHENDEL TRIGGER BLOKKERING** – Deze hefboom moet vastgehouden worden tijdens het opstarten. Gebruik van de gashendel trigger wordt voorkomen tenzij de gashendel trigger blokkering hefboom geactiveerd is.
5. **STOPSCHAKELAAR** - Bestuurt de motorontsteking. Verplaats de schakelaar naar voren om de motor te starten en te laten werken, en terug naar de stand “STOP” om de motor te stoppen.
6. **VOORSTE AANDRIJFAS HANDGREEP** – Beklede handgreep voor het vastpakken van de aandrijfmontage.
7. **HANDBESCHERMING / MESVERGREDELING** – Vergrendelt de messen op positie tijdens reizen / opslag. Zorg dat de meskap altijd geplaatst is bij het vergrendelen van de messen.
8. **AANDRIJFAS MONTAGE** – Inclusief de flexibele aandrijfmontage, achterste handgreep montage, harnasring, beklede voorste as handgreep en veiligheidstekens.
9. **GASHENDEL TRIGGER** – Controleert de motorsnelheid. Veergeladen om terug te keren naar vrij indien losgelaten. Voor de beste gebruikstechniek drukt u tijdens het accelereren geleidelijk in.
10. **MES INDEXERINGSRING** – Voor het aanpassen van de meshoek trekt u de ring uit en draait u deze ¼ slag naar de uitsluitingstand.
11. **MESSEN** - Dubbele trekkende messen bevestigd op een mes steunbalk. Dubbelzijdige messen kunnen aan beide kanten van het mes snijden.
12. **TANDWIELBEHUIZING MONTAGE** – Tandwielbehuizing bevat de aandrijvingtandwielen voor het overbrengen van vermogen naar de snijmessen. Het scharnierontwerp zorgt dat de messen 180 graden kunnen koppelen in stappen van 15 graden.
13. **HANDGREEP MESAANPASSING** – Voorziet in een stevige handgreep voor het aanpassen van de snijhoek van de messen.
14. **BOUGIE** – Verstreckt een vonk om de brandstof te ontsteken.
15. **CHOKEBEDIENING** - Verplaats hefboom naar de startpositie (  ) (sluit choke) en terug naar de run stand (  ) (open choke).
16. **LUCHTREINIGING** – Bevat een vervangbaar filteronderdeel.
17. **SPOELBOL** – Het pompen van de spoelbol voordat de motor start, trekt voor het starten verse brandstof van de brandstoftank naar de carburator. Pomp spoelbol totdat de brandstof zichtbaar is en vrij stroomt in de heldere brandstoftank retourleiding. Pomp bol nog 4 of 5 keren.
18. **BRANDSTOFTANKDOP** – Voor het sluiten van de brandstoftank.
19. **STARTERHANDGREEP** – Trek langzaam aan de handgreep totdat de starter koppelt, trekt daarna snel en stevig. Trek het touw NIET geheel uit en laat de handgreep niet terug klikken. Dit kan de starter beschadigen.
20. **BRANDSTOFTANK** – Bevat brandstof en brandstoffilter.
21. **KNALPIJP/TERUGSLAGFILTER** – De knalpijp controleert het uitlaatgeluid terwijl de terugslagfilter voorkomt dat hete, gloeiende deeltjes koolstof de knalpijp uit kunnen komen, wat mogelijk brand kan veroorzaken.
22. **MESKAP** – Wordt gebruikt voor het bedekken van het mes tijdens transport en opslag. Verwijder voordat u het toestel gaat gebruiken de meskap.
23. **SCHOUDERHARNAS** – Standaard. Een instelbare riem waarmee het toestel aan de operator hangt.

**SPECIFICATIES**

<b>MODEL</b>		<b>HCA-265ES</b>
<b>Massa :</b> Lege tank Volle tank	kg kg	7.2 7.5
<b>Volume :</b> Brandstoftank	L	0.5
<b>Snijelement:</b> Type Lengte Gatafstand Hoogte	mm mm mm	Dubbel werkend, dubbelzijdige mes 510 35 21
<b>Overbrengingsverhouding en smering:</b>		3.97 reductie en goede kwaliteit lithiumvet
<b>Externe afmetingen:</b> lengte x breedte x hoogte	mm	2,330 × 250 × 250
<b>Motor:</b> Type Motorverschuiving Maximum as remvermogen, gemeten volgens ISO 8893 Motorsnelheid bij maximum vermogen Aanbevolen maximum motorsnelheid Aanbevolen motor stationair snelheid Carburator Ontsteking Bougie Starter Koppeling	ml (cm <sup>3</sup> )  kW r/min r/min r/min	Luchtgekoeld Tweetakt enkele cilinder 25.4  0.86 8500 10800 2900 Diafragmatype Vliegwielmagneet – CDI-systeem NGKBPMR8Y Terugloopstarter Automatisch Centrifugaal
<b>Brandstof:</b>  Olie  Verhouding Brandstofverbruik bij maximum motorvermogen Aangegeven brandstofverbruik bij maximum motorvermogen	   L / h g/(kW•h)	Normale benzine. Minimum 89 Octaan ongelode benzine wordt aanbevolen. Gebruik geen brandstof met methylalcohol of met meer dan 10 % ethylalcohol. Tweetakt, luchtgekoelde motorolie. 50 : 1 voor ISO-L- EGD Standaard (ISO/CD 13738), JASO FC,FD grade en ECHO Premium 50 : 1 olie. 50 : 1 (2 %) 0.6 516
<b>Geluid Drukniveau:</b> ( Volgens EN 27917 ) LpAaveq	dB(A)	92
<b>Gegarandeerd geluid vermogensniveau:</b> ( ISO22868 ) LWA	dB(A)	110
<b>Vibratieniveaus:</b> ( Volgens ISO 22867 ) Stationair Te hoog toerental	m/s <sup>2</sup> m/s <sup>2</sup>	3.1 9.5

### MONTAGE

*Benodigd gereedschap:* 4mm Hexagonale Moersleutel, 8mm x 10mm Moersleutel met open einde.

*Benodigde onderdelen:* Power Head, Aandrijfas montage en transmissiekast met mesmontage.

### AANDRIJFAS NAAR POWER HEAD

#### OPMERKING

Verwijder de zwarte vinyldop van de aandrijfas.

1. Zet de motor recht op een waterpas ondergrond.
2. Maak de twee (2) stelschroeven (A) los en verwijder de fixeerschroef (B).
3. Breng de flexibele aandrijfas koppeling in lijn met de motorfitting en schuif in elkaar totdat het montagegat in de as zichtbaar is door het montagegat in de motorbehuizing.

#### OPMERKING

De lijn op de aandrijfas behuizing moet contact maken met de motor (pijl ▲ op de aandrijfas geeft de lijn aan).

4. Plaats de fixeerschroef en zet de klembouten vast.

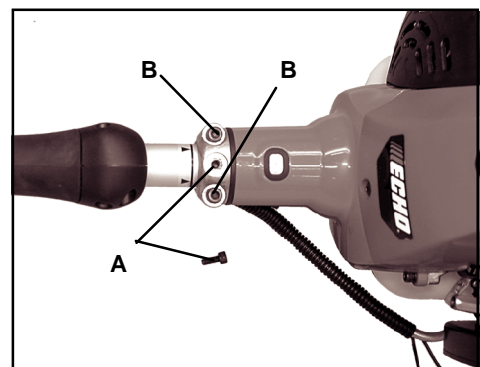
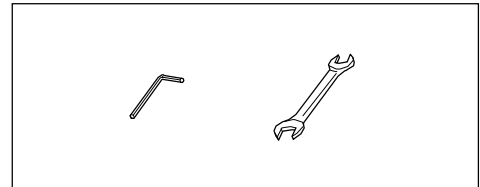

### GASKLEP KOPPELING EN ONTSTEKINGSKABELS

1. Sluit de choke en verwijder de luchtfilterkap.
2. Plaats de gasklep kabel (A) en messing kabelgeleiding (B) door de aanpassingsvoorziening (C). Plaats de messing kabelgeleider geheel in de aanpassingsvoorziening, en plaats het kabeluiteinde in het grotere gat in de carburatorspil (D).
3. Draai de aanpassingsvoorziening zodat de groef (E) richting motor geplaatst is.

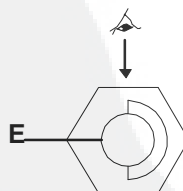
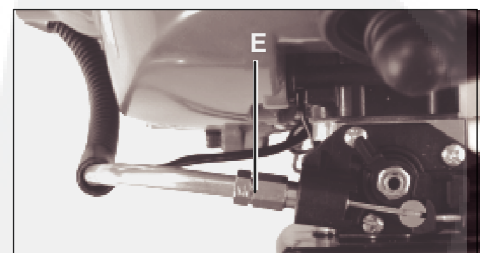
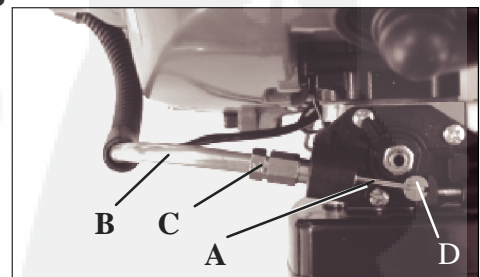

4. Plaats één uiteinde van clip (F) in de groef in de aanpassingsvoorziening.

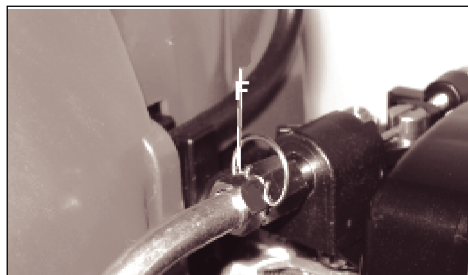
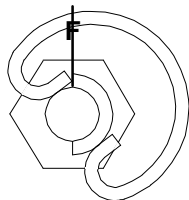

5. Duw tegen de clip zodat beide uiteinden volledig in de groef geplaatst zijn.

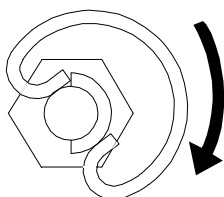

6. Zorg dat beide uiteinden van de clip zoals afgebeeld vastgezet worden in de groef. Controleer of de gasklep kabel niet beweegt indien er getrokken wordt aan de messing kabelgeleiding. Controleer de gasklep op bewegingsvrijheid en dat de wijd open gasklep / laag stationair extremen correct aangepast zijn. De gasklep koppeling moet aangepast worden door de aanpassingsvoorziening te bewegen. Neem voor de juiste aanpassingsprocedure contact op met uw Echo Dealer.

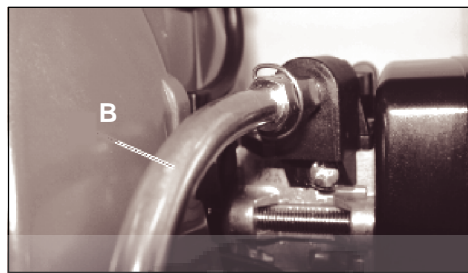
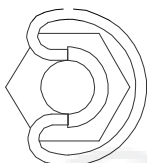

7. Sluit de 2 ontstekingskabels (G, H) van gasklep kabelleiding aan op de 2 ontstekingskabels (G, H) op de motor.

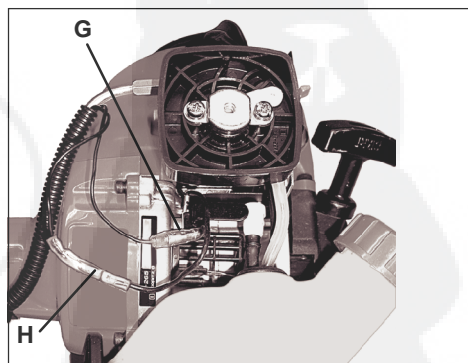

8. Zet de ontstekingskabels met clip (I) vast tegen de motorbehuizing.

9. Plaats de luchtfilter en kap.

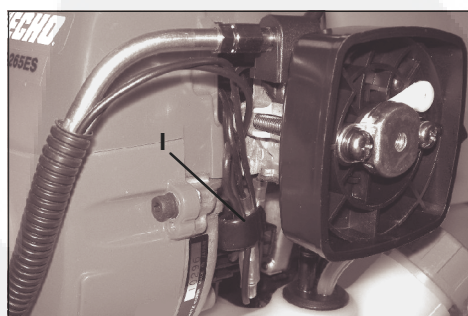

## VOOR GEBRUIK

### BRANDSTOF

#### Brandstofvereisten --

**Benzine** – Brandstof is een mengsel van normale grade benzine en luchtgekoelde tweetakt motorolie van een bekend merk. Minimum 89 Octaan ongelode benzine wordt aanbevolen. Gebruik geen brandstof met methylalcohol of met meer dan 10 % ethylalcohol.

**Tweetakt olie** – Aanbevolen mengverhouding; 50 : 1 (2%) voor ISO-L-EGD Standaard (ISO/CD 13738), JASOFC, FD grade en ECHO Premium 50 : 1 olie.

#### Omgaan met brandstof



### GEVAAR

Brandstof is ZEER ontvlambaar. Wees heel voorzichtig bij het mengen, opslaan of omgaan anders kan ernstig letsel het gevolg zijn.

- \* Gebruik een goedgekeurde brandstofcontainer.
- \* NIET roken in de buurt van brandstof.
- \* GEEN vlammen of vonken in de buurt van brandstof.
- \* Brandstoftanks/-kannen kunnen onder druk staan. Draai de brandstofdoppen altijd langzaam los zodat de druk afneemt.
- \* Vul NOOIT brandstof bij indien de motor HEET of WERKEND is!
- \* Vul een brandstoftank NIET binnenshuis. Vul brandstoftanks ALTIJD buitenshuis boven de grond.
- \* Vul de brandstoftank NIET te vol. Veeg spillage direct op.
- \* Zet na het vullen de brandstoftankdop goed vast en sluit de brandstofcontainer.
- \* Inspecteer op brandstoflekkage. Indien er een brandstoflekkage gevonden wordt, start of gebruikt u het toestel niet totdat de lekkage gerepareerd is.
- \* Veeg gemorste brandstof van het toestel. Het is niet toegestaan om de brandstoftank te vullen tot boven het schouder niveau. (Schouder niveau)
- \* Ga voordat u de motor start minimal 3 m uit de buurt van de vullocatie.

#### Menginstructies

1. Vul een goedgekeurde brandstofcontainer met de helft van de benodigde hoeveelheid brandstof.
2. Voeg de juiste hoeveelheid 2-takt olie toe aan de benzine.
3. Sluit de container en schud om de olie met de benzine te mengen.
4. Voeg de resterende benzine toe, sluit de brandstofcontainer en meng opnieuw.

#### Na gebruik

- \* Berg een toestel met brandstof in de tank NIET op. Lekkages kunnen optreden. Berg niet gebruikte brandstof op in een goedgekeurde brandstofcontainer.

**Opslag** – De wetgeving voor opslag van brandstof verschilt per plaats. Neem contact op met uw gemeente voor de wetgeving in uw gebied. Berg als voorzorgsmaatregel brandstof op in een goedgekeurde, luchtdichte container. Berg op in een goed geventileerd, leeg gebouw, uit de buurt van vonken en vlammen.



#### Brandstof mengkaart 50 : 1

BENZINE	OLIE
L	mL
4	80
8	160
20	400

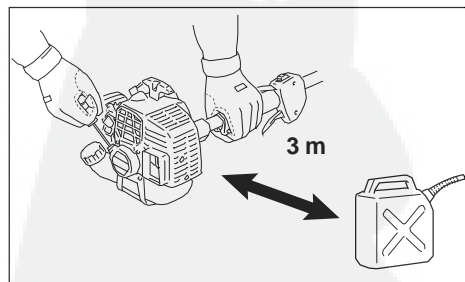
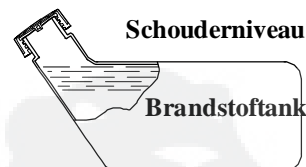

#### BELANGRIJK

Opslagduur voor brandstof. Meng niet meer brandstof dan dat u verwacht in dertig (30) dagen te verbruiken.

#### BELANGRIJK

Opgeslagen tweetakt brandstof kan scheiden. Schud de brandstofcontainer voor elk gebruik ALTIJD grondig.

## GEBRUIK

**WAARSCHUWING**

Bewegende onderdelen kunnen vingers amputeren of ernstig letsel veroorzaken. Houd handen, kleding en losse voorwerpen uit de buurt van alle openingen. Stop **ALTIJD** de motor, verwijder de bougie en controleer of alle bewegende onderdelen volledig gestopt zijn voordat u obstakels of afval gaat verwijderen, of periodiek onderhoud aan het toestel gaat uitvoeren.

## DE SNIJHOEK AANPASSEN

**WAARSCHUWING**

Pas de snijmontage nooit aan terwijl de motor loopt.

**WAARSCHUWING**

De messen van de heggenschaar zijn scherp. Draag altijd handschoenen bij het aanpassen van de snijmontage.

**WAARSCHUWING**

Plaats voor het aanpassen van de snijhoek de heggenschaar **NIET** op het uiteinde. Dit kan resulteren in ernstig letsel.

1. Plaats het toestel op een vlakke, opgeruimde ondergrond. Zorg dat de stopschakelaar geplaatst is in de "STOP" stand.
2. Trek de indexeringring uit, en draai ¼ slag naar de lock-out stand.
3. Draai de heggenschaar ¼ slag zodat de indexeringring omlaag wijst.
4. Geef de handbescherming mesvergrendeling met de rechterhand vrij, terwijl u de mes aanpassingshandgreep met de linkerhand vasthoudt.
5. Draai de messen naar de gewenste snijstand.
6. Draai de indexeringring ¼ slag om het mes vast te zetten.

**WAARSCHUWING**

De tandwielkast montage wordt **HEET** tijdens gebruik. Pak voor het aanpassen van de snijhoek de montage altijd vast bij de mes aanpassingshandgreep. Ernstig letsel kan anders het gevolg zijn.

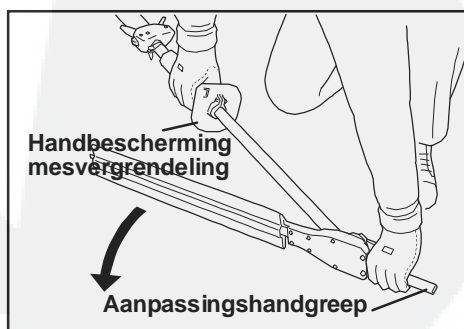
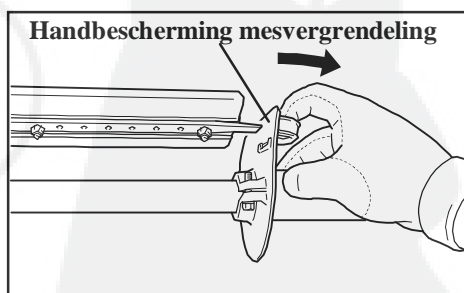
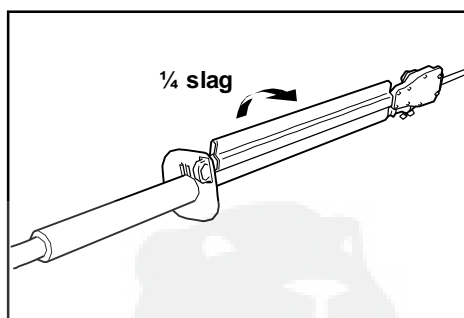
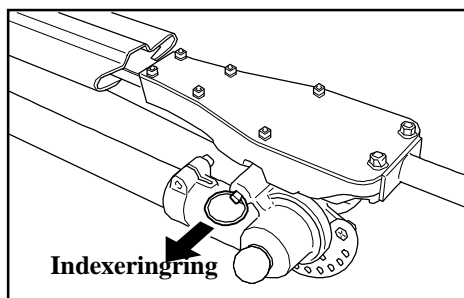

## KOUDE START

### OPMERKING

De meskap wordt tijdens transport en opslag gebruikt. Verwijder voordat u het toestel gaat gebruiken de meskap.



### WAARSCHUWING

Het hulpstuk mag bij stationair niet bewegen. Indien het snijhulpstuk beweegt, past u carburator aan volgens de instructies "Carburator Aanpassing" in deze handleiding, of neemt u contact op met uw Echo Dealer. Ernstig letsel kan anders het gevolg zijn.

1. *Onstekingschakelaar* – Starten/Uitvoeren.  
Verplaats de Ontstekingschakelaar naar voren, weg van de STOP stand.
2. *Sluit Choke* – Koude Start.  
Verplaats de choke hefboom naar de stand Koude Start.
3. *Spoelen* – Spoelbol.  
Pomp de spoelbol vol totdat de brandstof zichtbaar is en vrij stroomt in de "Heldere" brandstofretourleiding. Pomp de spoelbol nog eens 4 of 5 keren.
4. *Terugloopstarter*  
Let het toestel op een vlakke ondergrond en houd beweegbare delen vrij van obstakels. Pak de rechter handgreep stevig vast met de linkerhand. Trek snel aan de terugloopstarter handgreep/touw totdat de motor start (of trek maximaal vijf [5= keer).
5. *Choke*  
Nadat de motor is gestart (of na vijf [5] keer trekken), verplaatst u de choke hefboom terug naar de stand "Run" (↓). Trek aan de terugloopstarter handgreep/touw totdat de motor start en werkt. Laat het toestel gedurende enkele minuten stationair lopen om warm te worden.

### OPMERKING

Herhaal de instructies indien de motor na 5 keer trekken met de choke in stand "Run" niet start.

6. *Gashendel Trigger*  
Nadat de motor opgewarmd is, drukt u de gashendel trigger geleidelijk in om motorrev. te verhogen naar gebruiksn snelheid.

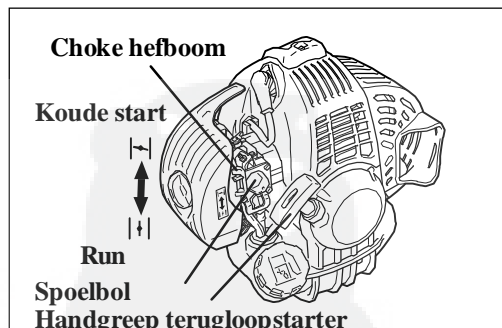
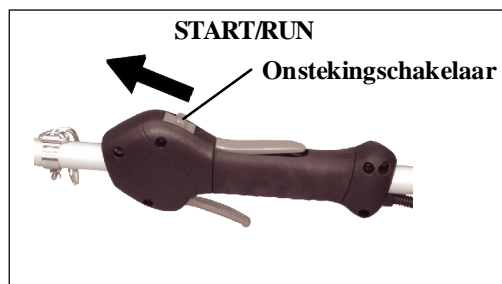

## WARME START VAN MOTOR

De startprocedure is hetzelfde als bij de Koude Start, behalve dat u de choke NIET sluit.



### WAARSCHUWING

Het hulpstuk mag bij stationair niet bewegen. Indien het snijhulpstuk beweegt, past u carburator aan volgens de instructies "Carburator Aanpassing" in deze handleiding, of neemt u contact op met uw Echo Dealer. Ernstig letsel kan anders het gevolg zijn.

1. *Onstekingschakelaar* – Starten/Uitvoeren.  
Verplaats de Ontstekingschakelaar naar voren, weg van de STOP stand.
2. *Spoelen* – Spoelbol.  
Pomp de spoelbol vol totdat de brandstof zichtbaar is en vrij stroomt in de "Heldere" brandstofretourleiding. Pomp de spoelbol nog eens 4 of 5 keren.
3. *Start* – Trek aan het touw.  
Leg het toestel op een vlakke, opgeruimde ondergrond en trek aan de handgreep van de terugloopstarter totdat de motor start.

### OPMERKING

Gebruik de procedure voor de Koude Start indien de motor na 4 keer trekken niet start.

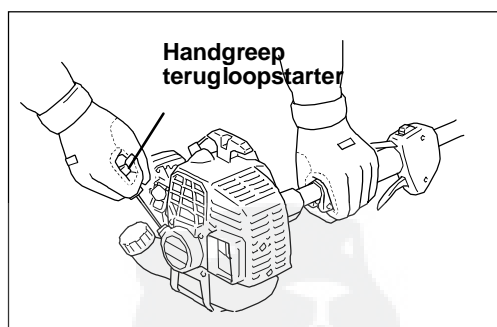
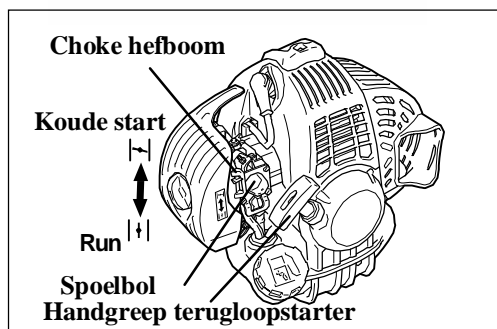
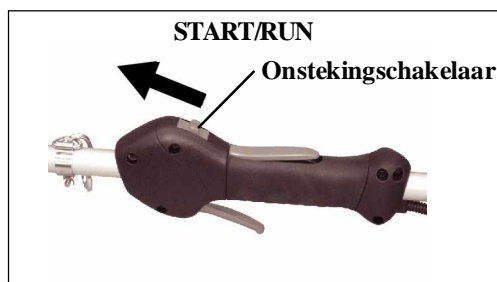

## DE MOTOR STOPPEN

1. *Gasklep vrijgeven*  
Laat de motor afremmen tot stationair en stop het bewegen van de bladen terwijl de gasklep trigger ontkoppeld is.
2. *Onstekingschakelaar* - Stop.  
Verplaats de ontstekingschakelaar terug naar de stand STOP.



### WAARSCHUWING

Indien de motor niet stopt terwijl de ontstekingschakelaar in de stand STOP geplaatst is, sluit u de choke – KOUDE START stand – om de motor te blokkeren. Laat de ontstekingschakelaar repareren door uw ECHO dealer voordat u de stokheggenchaar opnieuw gebruikt.

### BELANGRIJK

Plaats altijd de meskap, en zet de snijmontage terug naar de opgevouwen/vergrendelde stand voor transport/opslag.

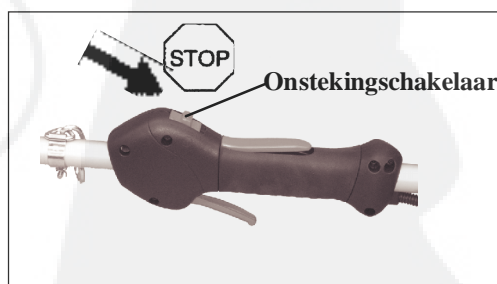



## HEG KNIPPEN

1. Houd de heggenschaar stevig vast en knijp de gasklep trigger in om de motor te versnellen.
2. Kantel de heggenschaar zo dat de snijtanden iets richting de heg of struik gedraaid zijn en begin te knippen.

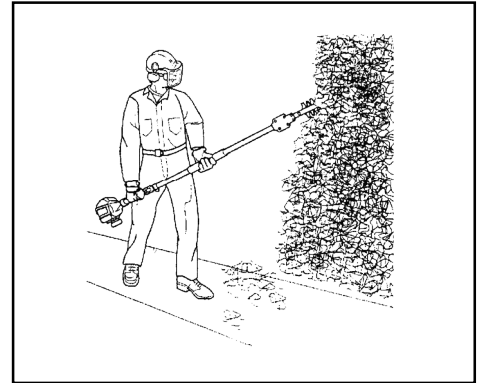

### WAARSCHUWING

Verwijder de handen nooit van het toestel terwijl de messen bewegen.



### WAARSCHUWING

Indien de messen gestopt zijn door een obstakel, blijft de motor toch draaien. Stop in dit geval de motor, koppel de ontstekingskabel los en verwijder het obstakel.

## ONDERHOUD



### WAARSCHUWING

Bewegende onderdelen kunnen vingers amputeren of ernstig letsel veroorzaken. Houd handen, kleding en losse voorwerpen uit de buurt van alle openingen. Stop altijd de motor, verwijder de bougie en controleer of alle bewegende onderdelen volledig gestopt zijn voordat u obstakels of afval gaat verwijderen, of periodiek onderhoud aan het toestel gaat uitvoeren. Laat het toestel afkoelen voordat u onderhoud of reparaties gaat uitvoeren. Draag handschoenen om handen te beschermen tegen scherpe randen en hete oppervlakten.

Uw ECHO product is ontworpen voor vele uren probleemloos gebruik. Regelmatig, gepland onderhoud helpt bij het bereiken van dat doel. Indien u twijfelt of niet in het bezit bent van het juiste gereedschap kunt u uw toestel voor onderhoud naar een ECHO Service Dealer brengen. Elke onderhoudstaak is beoordeeld om u te helpen bij de beslissing om HET ZELF TE DOEN of om deze taak uit te laten voeren door een ECHO Dealer.

## VAARDIGHEIDNIVEAUS

**Niveau 1** = Eenvoudig uit te voeren. Het grootste deel van het benodigde gereedschap wordt met het toestel geleverd.

**Niveau 2** = Gematigde moeilijkheid. Er kan speciaal gereedschap nodig zijn.

**Niveau 3** = Ervaring vereist. Speciaal gereedschap is nodig.

## ONDERHOUDINTERVALLEN

Onderdeel/ Systeem	Onderhou Procedure	Voor Gebruik	Elke Brandstof bijvullen	Dagelijks of 4 Uren	3 Maanden of 100 Uren	6 Maanden of 300 Uren	Jaarlijks of 600 Uren
Luchtfilter	Reinig/Vervang	<b>I</b>		<b>I</b>			
Brandstoffilter	Reinig/Vervang				<b>I</b>		<b>R</b>
Brandstofleiding/Ontluchting/ Pakkingringen	Inspecteer				<b>I</b>		
Chokesysteem	Inspecteer/Reinig/ Vervang		<b>I</b>				
Koelsysteem	Inspecteer/Reinig	<b>I</b>		<b>I</b>			
Uitlaat (Terugslagfilter)	Inspecteer/Reinig				<b>I</b>		
Aandrijfas	Smeer				<b>(1)</b>		
Tandwielkast	Smeer				<b>(2)</b>		
Startertouw	Inspecteer/Reinig	<b>I</b>					
Brandstoflekkages	Inspecteer/Vervang	<b>I</b>					
Bougie	Reinig/Vervang				<b>I</b>	<b>R</b>	
Schroeven/Moeren/ Bouten	Inspecteer/Zet vast/Vervang	<b>I</b>					
Ontstekingsysteem	Reinig/Vervang	Geen onderhoud vereist voor spoel en vliegwiel					

**I = Inspecteer, R = Vervang**

### BELANGRIJK

De getoonde tijdsintervallen zijn het maximum. Daadwerkelijke omstandigheden en uw ervaring zullen de frequentie van het vereiste onderhoud bepalen.

**(1) Smeer na elke 25 gebruiksuren.**

**(2) Smeer elke 15-25 gebruiksuren.**

## LUCHTFILTER

### Niveau 1.

*Benodigd gereedschap:* 25 Of 50 mm reinigingborstel met medium haren.

*Benodigde onderdelen:* Luchtfilterelement

- Sluit de choke (Koude Start Stand []). Dit voorkomt dat vuil de hals van de carburator in komt indien de luchtfilter verwijderd is. Veeg het verzamelde vuil van de gebied van de luchtreiniger.
- Verwijder de kap van de luchtfilter. Veeg het vuil van de binnenkant van de kap.
- Verwijder de luchtfilter en veeg het vuil zachtjes van de filter. Vervang de filter indien deze beschadigd is, doorweekt is met brandstof, erg vies is, of indien de rubberen dichtingranden vervormd zijn.
- Indien de filter opnieuw gebruikt kan worden, controleer of:
  - \* deze goed past in het gat van de luchtfilter.
  - \* geïnstalleerd is met de originele kant naar buiten.
- Plaats de kap van de luchtfilter.

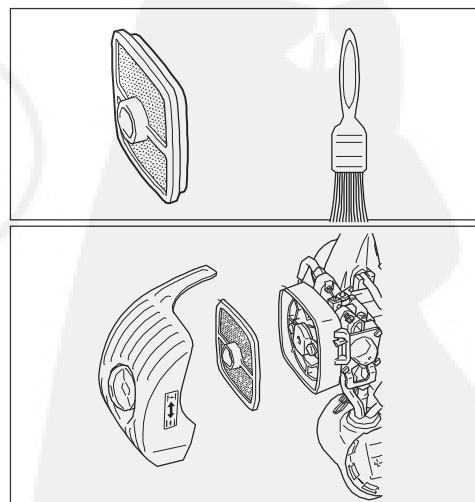

### OPMERKING

Het aanpassen van de carburator kan na het reinigen/vervangen van de luchtfilter noodzakelijk zijn. Zie het gedeelte Aanpassen van Carburator.

## BRANDSTOFFILTER

### Niveau 1.

*Benodigd gereedschap:* Brandstofleiding Haak (20 tot 25 cm lange kabel met één kant gebogen in een haak), Schoonmaakdoek, Trechter en een goedgekeurde Brandstofcontainer.

*Benodigde onderdelen:* Brandstoffilter



### WAARSCHUWING

Brandstof is **ZEER** ontvlambaar. Wees heel voorzichtig bij het mengen, opslaan of omgaan, anders kan ernstig letsel het gevolg zijn.

1. Gebruik een schone doek om het losse vuil rond de brandstofdop en lege brandstoftank te verwijderen.
2. Gebruik de “brandstofleiding haak” om de brandstofleiding en filter uit de tank te trekken.
3. Verwijder de filter uit de leiding en plaats de nieuwe filter.

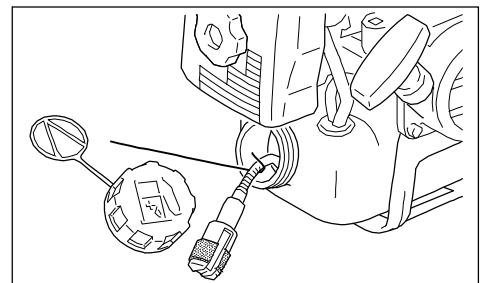
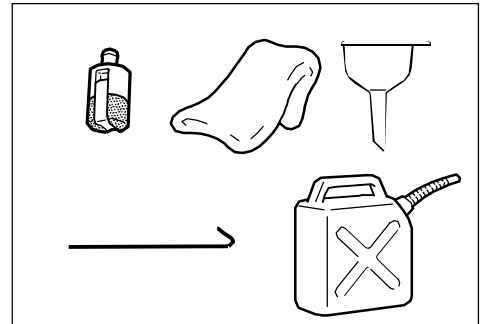

## BOUGIE

### Niveau 2.

*Benodigd gereedschap:* T-moersleutel, Voelmaat, Zachte Metalen Borstel.

*Benodigde onderdelen:* Bougie; NGK BPMR8Y

1. Verwijder de bougie en controleer op vervuiling, slijtage en afgeronde middelste elektrode.
2. Reinig de bougie of vervang door een nieuwe. NIET zandstralen om te reinigen. Zand dat achterblijft zal leiden tot motorbeschadigingen.
3. Pas het gat van de bougie aan door de buitenste elektrode te buigen.
4. Zet de bougie vast tot 15 - 17 N·m (150 tot 170 kgf·cm).

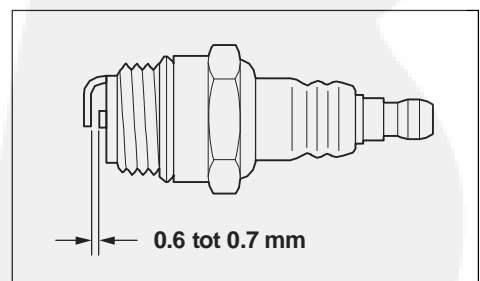
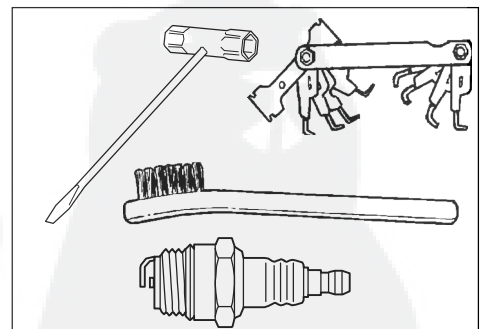

## UITLAATSYSTEEM

### Terugslagfilter

#### Niveau 2.

*Benodigd gereedschap:* Kruiskopschroevendraaier, 4mm zeskant moersleutel, Zachte Metalen Borstel

*Benodigde onderdelen:* Terugslagfilter, Pakking

1. Verwijder de schroef van de uitlaatkap en de uitlaatkap (A).
2. Plaats de zuiger op TDC (Top Dead Center, Boven Dood Midden) om te voorkomen dat koolstof/vuil in de cilinder komt.
3. Verwijder de terugslagfilter (B), packing (C), en uitlaatgeleiding (D) van de behuizing van de uitlaat.
4. Reinig afzettingen van koolstof van de onderdelen van de uitlaat.

#### OPMERKING

Let bij het reinigen van koolstofafzettingen op dat u de katalysator in de uitlaat niet beschadigt.

5. Vervang de filter indien deze gebarsten of verstopt is of indien er gaten ingebrand zijn.
6. Monteer de onderdelen in omgekeerde volgorde.

### Cilinder uitlaatpoort

#### Niveau 3.

#### BELANGRIJK

De cilinder uitlaatpoort moet iedere 3 maanden of na 90 gebruiksuren geïnspecteerd en gereinigd worden van het koolstofoverschot opdat de motor blijft binnen de uitstoot duurzaamheidsperiode. ECHO raadt sterk aan dat u uw toestel voor dit belangrijk onderhoud retourneert naar uw ECHO dealer.

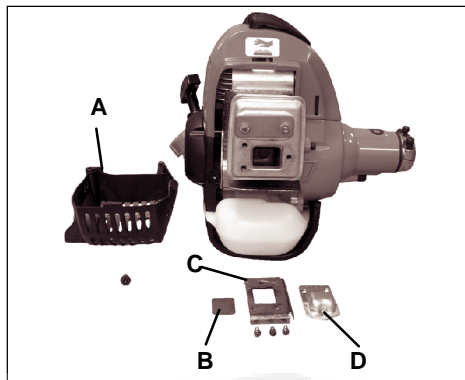
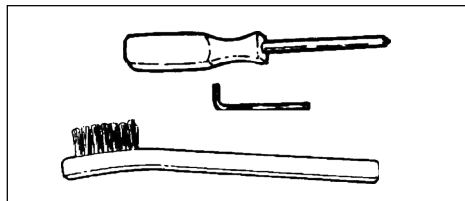

## KOELSYSTEEM

#### Niveau 2.

*Benodigd gereedschap:* Kruiskopschroevendraaier, 3 & 4mm Zeskant moersleutel, Schoonmaakborstel, 25 – 50 mm (1 – 2 in.)

*Benodigde onderdelen:* Geen indien u voorzichtig bent.

#### BELANGRIJK

Om de juiste gebruikstemperaturen van de motor te behouden, moet de koellucht vrij door het cilinder vleugelgebied kunnen stromen. Deze luchtstroom leidt de ontbrandingshitte weg van de motor.

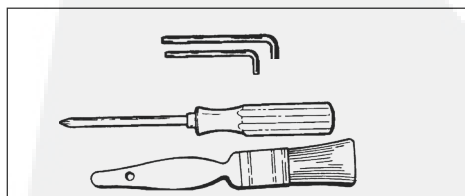

Oververhitting en vastlopen van de motor kan plaatsvinden indien:

- \* Luchtingangen geblokkeerd zijn waardoor voorkomen wordt dat koele lucht de cilinder bereikt.
  - \* Stof en gras dat verzameld is aan de buitenkant van de cilinder.
- Deze opbouw isoleert de motor en voorkomt dat de hitte weg kan.

Verwijdering van blokkades in de koeltoegangen of het reinigen van de koelvleugels wordt als "Normaal Onderhoud" beschouwd. Uitval veroorzaakt door een tekort aan onderhoud wordt niet door de garantie gedekt.

1. Verwijder de bougiekabel.
2. Verwijder de kap van de luchtreiniger.
3. Verwijder de schroef van de uitlaatkap en de uitlaatkap (A).
4. Verwijder de 2 motorkapschroeven en de motorkap (B).

### BELANGRIJK

Gebruik GEEN metalen schraper om vuil van de cilindervleugels te verwijderen.

5. Gebruik een borstel om het vuil van de cilindervleugels te verwijderen.
6. Verwijder gras en bladeren van het rooster tussen de terugloopstarter en de brandstoftank.
7. Monteer de onderdelen in omgekeerde volgorde.

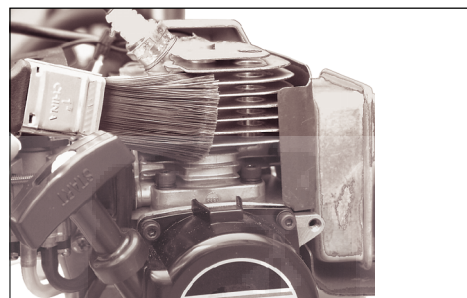
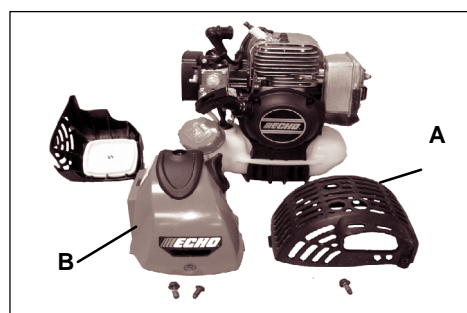
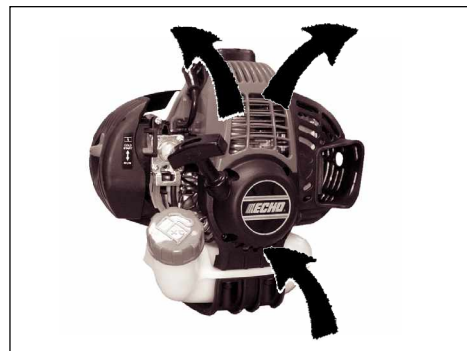

## AANPASSING VAN CARBURATOR

### Niveau 2.

*Benodigd gereedschap:* Kleine schroevendraaier.

*Benodigde onderdelen:* Geen.



### WAARSCHUWING

Het mes van de heggenschaar mag niet bewegen terwijl het toestel stationair loopt. Dit kan anders leiden tot ernstig persoonlijk letsel.

### OPMERKING

Elk toestel wordt getest in de fabriek en de carburator is voor maximale prestaties afgesteld. Voordat u de carburator gaat aanpassen, reinigt of vervangt u de luchtfilter, start u de motor en laat u deze enkele minuten lopen om op gebruikstemperatuur te komen.



1. Voordat u de carburator gaat aanpassen, reinigt of vervangt u de luchtfilter en de terugslagfilter.
2. Start de motor en laat deze hoog stationair lopen totdat de motor warm is.
3. Aanpassing stationaire snelheid.  
Draai de stationaire snelheid stelschroef (T) met de klok mee totdat de messen beginnen te bewegen, draai de schroef (T) vervolgens tegen de klok in om het bewegen van de bladen te stoppen. Draai de schroef nog een extra slag tegen de klok in.

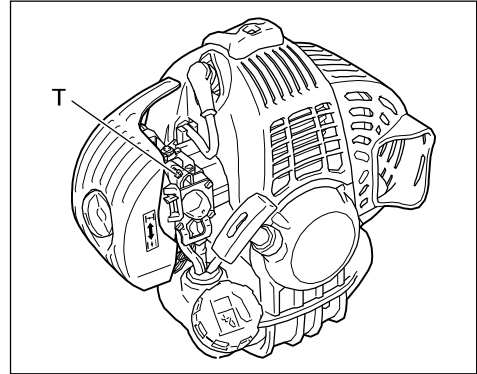

## WAARSCHUWING

De messen mogen, na het aanpassen van de carburator, niet bij stationair bewegen, anders kan dit leiden tot ernstig persoonlijk letsel.

## BELANGRIJK

Bij het starten moet de aanpassing van de stationaire snelheid zo aangepast worden dat de messen niet bewegen. Neem contact op met uw distributeur of dealer indien u problemen heeft met de carburator.

## SMERING

### Messen

#### Niveau 1.

*Benodigd gereedschap:* Schoonmaakdoek, borstel, oliekan

*Benodigde onderdelen:* 20W Motorolie (smering), 50:50 mengsel van Kerosene en 20W olie (reiniging).

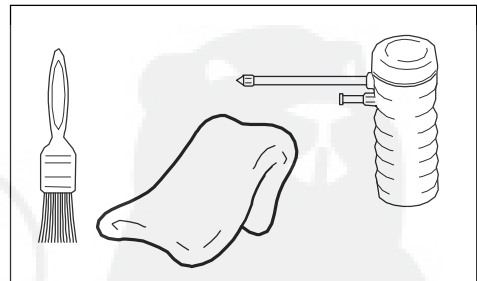

## WAARSCHUWING

Koppel altijd de kabel van de bougie los voordat u onderhoud of reparaties gaat uitvoeren aan het snijonderdeel. De messen zijn erg scherp. Draag handschoenen om de handen te beschermen, anders kan ernstig persoonlijk letsel het gevolg zijn.

1. Borstel loszittend vuil van het mes en coat beide kanten van het mes met het 50:50 reinigingsmengsel.
2. Laat het resterende plakresten zacht worden door het reinigingsmengsel en veeg het vervolgens van het mes.
3. Breng olie aan over de gehele lengte van het mes. Zorg dat de mesbouten gesmeerd worden.
4. Veeg, voordat u het toestel weer in gebruik neemt, de overtollige olie van het mes.

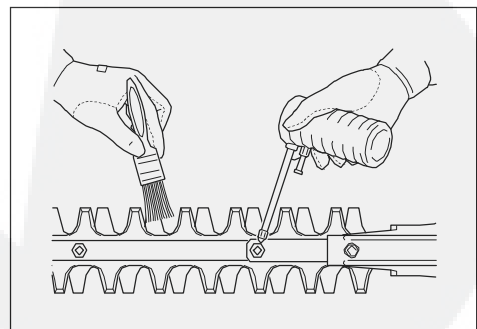

### Tandwielkast montage

#### Niveau 1.

*Benodigd gereedschap:* Vetspuit, doek.

*Benodigde onderdelen:* Smeermiddel op lithiumvet basis.

1. Reinig het vuil van de vetnippels.
2. Pomp het smeermiddel voorzichtig in elke nippel. Forceer het smeermiddel **NIET**. Teveel druk zal ervoor zorgen dat het smeermiddel verder gaat dan de dichtingen en zal schade veroorzaken.  
**Pas na iedere 15 tot 25 gebruiksuren 1 of 2 pompen smeermiddel toe.**

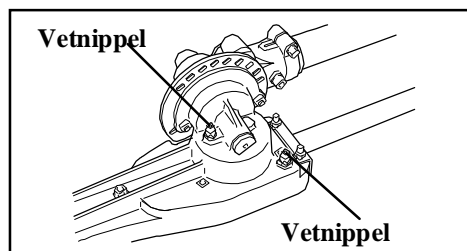
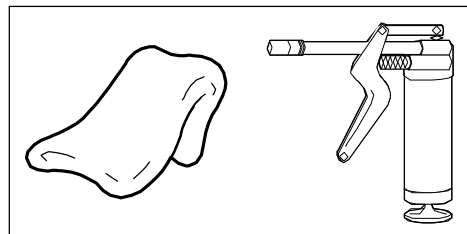

### Aandrijfsas montage

#### Niveau 1.

#### OPMERKING

De aandrijfas van de heggenschaar moet na elke 25 gebruiksuren gesmeerd worden.

*Benodigd gereedschap:* 4mm Zeskant moersleutel, 8mm moersleutel met open einde, schone doek, kleine borstel.

*Benodigde onderdelen:* Smeermiddel op lithiumvet basis.

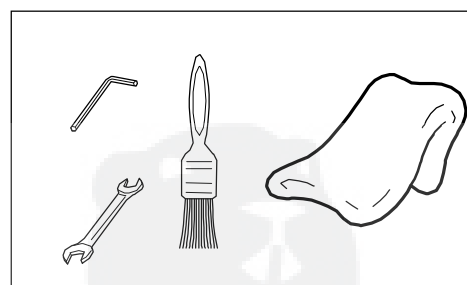

#### WAARSCHUWING

De messen zijn erg scherp. Draag handschoenen om de handen te beschermen, anders kan ernstig persoonlijk letsel het gevolg zijn.

1. Verwijder de fixeerschroef voorzichtig en maak de klembout los. Verwijder de flexibele aandrijfas montage uit de tandwielkast.
2. Trek de aandrijfas uit de aandrijfas montage, en veeg schoon. Coat opnieuw met een dunne laag 15 mL smeermiddel.
3. Schuif de flexibele as terug in de aandrijfas montage en let op dat er geen vuil komt op de flexibele as.
4. Breng het gat van de fixeerbout in de tandwielkast in lijn met het fixeergat in de aandrijfas montage, plaats de fixeerbout en zet vast, zet vervolgens de klembout vast.

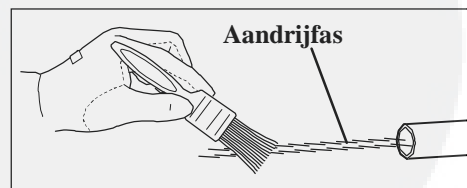
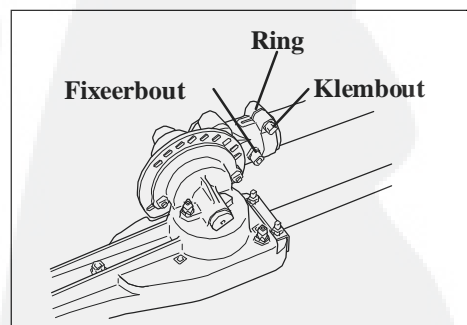

#### BELANGRIJK

De platte kant van de ring moet tegen de aandrijfas geplaatst zijn.

## DE MESSEN SLIJPEN

### Niveau 1.

*Benodigd gereedschap:* Platte vijl, ronde vijl, kleine schroevendraaier.

*Benodigde onderdelen:* Geen.



### WAARSCHUWING

De messen van de heggenschaar zijn erg scherp. U kunt ernstig persoonlijk letsel oplopen door ze aan te raken. Vermijd indien mogelijk het aanraken van de messen en draag altijd handschoenen om de handen te beschermen.

1. Koppel de bougiekabel los van de bougie.
2. Schuif de messen met behulp van de spleten aan de onderkant van de messen zodat er ruimte is voor de vijl. Wrik niet langs de snijranden.
3. Volg de originele vorm en vijl elke rand zorgvuldig zodat u de aangrenzende tanden niet beschadigt. Behoud een 6mm straal bij de basis van elke tand.

### BELANGRIJK

Let bij het gebruik van een power slijper op dat u het mes **NIET** oververhit.

4. Smeer de messen. Zie "Smering" op bladzijde 22.
5. Sluit de bougiekabel aan.

## AANPASSING VAN DE MESSEN

### Niveau 2.

*Benodigd gereedschap:* (2) 10 mm fittingen & extensies

*Benodigde onderdelen:* Geen



### WAARSCHUWING

De messen van de heggenschaar zijn erg scherp. U kunt ernstig persoonlijk letsel oplopen door ze aan te raken. Gebruik een fitting en extensie bij het aanpassen van de mesbouten of mesborgmoeren zodat uw handen op een veilige afstand van de scherpe messen blijven.

### BELANGRIJK

De messen mogen uitsluitend verwijderd en opnieuw geïnstalleerd worden door een Erkende ECHO Service Dealer, anders kunnen voortijdige slijtage of interne beschadigingen optreden.

1. Zet de mesbouten vast totdat ze goed passen, en draai vervolgens de mesbouten een ½ slag los.
2. Voorkom dat de mesbouten draaien en zet de mesborgmoeren vast.

### OPMERKING

Het vergrendelvermogen van de mesborgmoeren van de heggenschaar neemt na iedere verwijdering af. Vervang indien u geen draaiweerstand voelt bij het installeren van de borgmoeren.

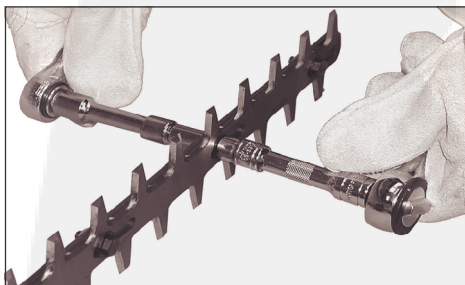
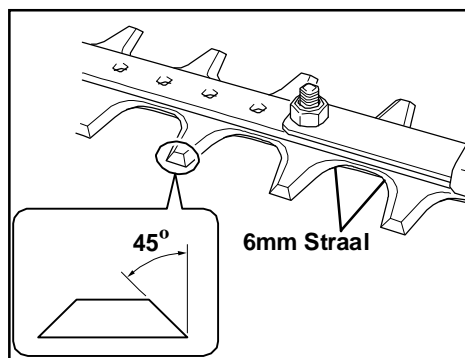
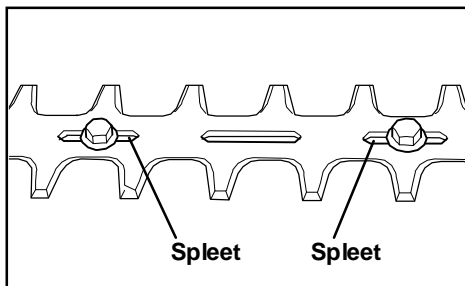
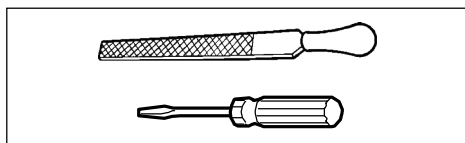



## PROBLEMEN OPLOSSEN

Probleem		Oorzaak	Oplossing
Motor	- moeilijk te starten - start niet		
Motor start	Brandstof bij carburator →	Geen brandstof bij carburator	Brandstoffilter verstopt Brandstofleiding verstopt Carburator
	↓		
	Brandstof bij cilinder →	Geen brandst of bij cilinder	Carburator
	↓		
	→	Demper nat met brandstof	Brandstofmengsel te rijk
	↓		
	Vonk aan uiteinde van bougiekabel →	Geen vonk aan uiteinde van bougiekabel	Ontstekingschakelaar uit Elektrisch probleem
	↓		
	Vonk bij bougie →	Geen vonk bij bougie	Bougiegat onjuist Bedekt met koolstof Vervuild met brandstof Bougie defect
	↓		
Motor start niet			Intern motorprobleem
Motor start	Stopt of accelereert slecht ↓		Luchtfilter vies Brandstoffilter vies Brandstofontluchting verstopt Bougie Carburator Koelsysteem verstopt Uitlaat poort/terugslagfilter verstopt
	↓		
			Reinig of vervang Reinig of vervang Reinig Reinig en pas aan/vervang Pas aan Reinig Reinig



### WAARSCHUWING

Brandstofdampen zijn erg ontvlambaar en kunnen brand en/of explosies veroorzaken. Test nooit de ontstekingsvonk door de bougie te aarden in het buurt van het cilindergat, anders kan dit leiden tot ernstig persoonlijk letsel.

**OPSLAG****Lange termijn opslag (langer dan 30 dagen)**

Berg uw toestel niet gedurende langere tijd op (30 dagen of langer) zonder dat eerst beschermend opslagonderhoud wordt uitgevoerd, inclusief het volgende:

1. Berg het toestel op in droge, stofvrije plek, buiten het bereik van kinderen en andere niet bevoegde personen.

**GEVAAR**

Berg het toestel niet op in een ruimte waar brandstofdampen kunnen ophopen of open vuur of een vonk kunnen bereiken, wat kan leiden tot ernstig persoonlijk letsel.

**BELANGRIJK**

Transporteer en berg de stokheggenschaar altijd op een stabiele, horizontale stand. Plaats altijd de meskap, en zet de snijmontage terug naar de opgevouwen/vergrendelde stand voor reizen/opslag.

- |  |   |
|--|---|
| <ol style="list-style-type: none"> <li>2. Plaats de ontsteking in de "STOP" stand.</li> <li>3. Verwijder de ophoping van smeermiddel, olie, vuil en afval van de buitenkant van het toestel.</li> <li>4. Voer alle vereiste periodieke smering en onderhoud uit.</li> <li>5. Zet alle schroeven, moeren en bouten vast.</li> <li>6. <b>Leeg</b> de brandstoftank <b>volledig</b> en trek, om de brandstof uit de carburator te verwijderen, een paar keer aan de handgreep van de terugloopstarter.</li> </ol> | <ol style="list-style-type: none"> <li>7. Verwijder de bougie en schenk via het bougiegat 7 ml verse, schone, tweetakt motorolie in de cilinder.           <ol style="list-style-type: none"> <li>A. Plaats een schone doek over het bougiegat.</li> <li>B. Trek 2 of 3 keren aan de handgreep van de terugloopstarter om de olie door de motor te verdelen.</li> <li>C. Let via het bougiegat op de locatie van de zuiger. Trek langzaam aan de handgreep van de terugloopstarter totdat de zuiger boven is, en laat deze hier geplaatst.</li> </ol> </li> <li>8. Plaats de meskap en bougie (sluit de bougiekabel niet aan).</li> </ol> |
|--|---|

**OPMERKING**

- \* Bewaar deze gebruikershandleiding voor toekomstig gebruik.
- \* Koop een nieuwe gebruikershandleiding bij uw ECHO dealer indien deze gebruikershandleiding onleesbaar geworden is of indien u deze kwijt geraakt bent.
- \* Indien u deze machine verhuurt of uitleent aan een persoon die de machine wilt gebruiken, geeft u altijd deze gebruikershandleiding met uitleg en instructies mee.
- \* Bevestig bij het verplaatsen van het product altijd de gebruikershandleiding aan het product.

**“CE” CONFORMITEITSVERKLARING**

De ondergetekende fabrikant:

**KIORITZ CORPORATION  
7-2 SUEHIROCHO 1-CHOME  
OHME ; TOKYO 198-8711  
JAPAN**

verklaart dat het hieronder aangegeven nieuwe toestel:

**DRAAGBARE HEGGENSCHAAR**

Merk: **ECHO**  
Type : **HCA-265ES**

gemonteerd door:

**ECHO, INCORPORATED  
400 Oakwood Road  
Lake Zurich, Illinois 60047-1564  
U.S.A.**

voldoet aan:

\*de voorwaarden van Richtlijn **98/37/EC (1998)**

\*de voorwaarden van Richtlijn **2004/108/EC**

(gebruik van geharmoniseerde normen **EN 50081-1, EN 50082-1, EN 55014 & EN 55022**)

\*de voorwaarden van Richtlijn **2002/88/EC**

\*de voorwaarden van Richtlijn **2000/14/EC**

Beoordelingsprocedure van conformiteit volgens **ANNEX V**

Gemeten niveau geluidsvermogen: **107 dB(A)**

Gegarandeerd niveau geluidsvermogen : **110 dB(A)**

Serienummer S56336001001 en hoger

Tokyo,

1 december 2007

Bevoegde vertegenwoordiger in Europa:

Bedrijf: Countax Limited

Adres: Countax House, Haseley Trading Estate,  
Great Haseley, Oxfordshire OX44 7PF,  
U.K. Mr. Harry Handkammar

**KIORITZ CORPORATION**

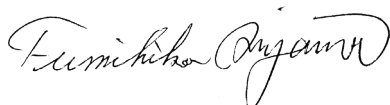

**F. AIYAMA, GENERAL MANAGER**

(NL)



**KIGRITZ CORPORATION**

7-2SUEHIROCHO1-CHOME, OHME, TOKYO, 198-8711, JAPAN  
TELEFOON: 81-428-32-6118 FAX: 81-428-32-6145



**ECHO®**

**ECHO, INCORPORATED**

400 OAKWOOD ROAD  
LAKE ZURICH, IL 60047-1564



NL