



FR FRANÇAIS
(Notice originale)

MANUEL D'UTILISATION

BATTERIE SAC-À-DOS LBP-560-900

AVERTISSEMENT



LIRE ATTENTIVEMENT LES INSTRUCTIONS ET SUIVRE LES RÈGLES DE SÉCURITÉ.
LE NON-RESPECT DES RÈGLES DE SÉCURITÉ ENTRAÎNE UN RISQUE DE BLESSURE GRAVE.



Information importante

Lire attentivement le manuel d'utilisation avant d'utiliser l'appareil pour la première fois.

○ Utilisation du produit

- ♦ Il s'agit d'une batterie utilisable avec les outils électriques rechargeables ECHO.
- ♦ Ce produit est conçu pour être utilisé en association avec les outils électriques rechargeables ECHO.
- ♦ Ce produit est compatible avec les appareils utilisables avec les batteries ECHO, LBP-560-100 et LBP-560-200.
- ♦ Ne jamais utiliser un chargeur autre que le chargeur ECHO LCJQ-560.
- ♦ Ne pas détourner cet outil de son utilisation normale.

○ Utilisateurs du produit

- ♦ Lire attentivement ce manuel d'utilisation et assimiler les informations qu'il contient avant d'utiliser le produit pour la première fois.
- ♦ Toute personne n'ayant pas lu attentivement ce manuel d'utilisation, enrhumée, fatiguée ou en mauvaise condition physique ne doit pas utiliser ce produit. Ne pas laisser un enfant manipuler le produit.
- ♦ L'utilisateur est tenu pour responsable en cas d'accidents ou de risques pouvant entraîner des accidents corporels ou des dommages matériels.

○ À propos du manuel d'utilisation

- ♦ Ce manuel contient les informations nécessaires à l'utilisation et à l'entretien du produit. L'utilisateur doit donc le lire attentivement et assimiler les informations qu'il contient.
- ♦ Toujours conserver le manuel à portée de main.
- ♦ En cas de perte du manuel ou si ce dernier a été détérioré et n'est plus lisible, s'adresser à un REVENDEUR ECHO pour en obtenir un nouveau.
- ♦ Les unités utilisées dans ce manuel sont les unités SI (Système international d'unités). Les chiffres indiqués entre parenthèses sont des valeurs de référence. De légères erreurs de conversion peuvent survenir dans certains cas.

○ Prêt ou cession du produit à un tiers

- ♦ Si le produit décrit dans ce manuel est prêté à un tiers, veiller à lui confier également le manuel d'utilisation fourni avec le produit. Si le produit est cédé à un tiers, transmettre le manuel d'utilisation fourni avec le produit lors de la vente.

○ Renseignements

- ♦ S'adresser à un REVENDEUR ECHO pour toute demande d'information concernant le produit, l'achat de consommables, les réparations ou pour tout autre renseignement.

○ Remarques

- ♦ Le constructeur se réserve le droit de modifier sans préavis le contenu de ce manuel en fonction des améliorations apportées au produit. Il se peut que certains des schémas de ce manuel soient différents du produit. Ces différences ont pour objectif de rendre les explications plus claires.
- ♦ Le produit nécessite le montage de certains éléments.
- ♦ En cas de doute, consulter un REVENDEUR ECHO.

AVERTISSEMENT

Ce produit a été spécialement conçu pour être utilisé avec les outils électriques rechargeables ECHO. Son installation ou son utilisation sur un modèle d'une autre marque ou sur un autre type d'outil motorisé n'est pas approuvée par ECHO. Toute tentative d'utilisation sur des modèles non homologués risque d'endommager l'équipement et de provoquer des accidents et des blessures graves ou d'entraîner la mort. Ne jamais laisser une personne ne disposant d'aucune formation ou instruction utiliser ce produit.

Lire et respecter l'ensemble des consignes de sécurité figurant dans ce manuel, dans le manuel de l'outil électrique rechargeable et dans le manuel du chargeur LCJQ-560.

Fabricant

YAMABIKO CORPORATION

7-2 SUEHIROCHO 1-CHOME, OHME, TOKYO 198-8760, JAPON

Représentant autorisé en Europe

Atlantic Bridge Limited

Atlantic House, PO Box 4800, Earley, Reading RG5 4GB, Royaume-Uni

Table des matieres

Pour utiliser l'appareil en toute sécurité	4
Etiquettes et symboles d'avertissement	4
Autres indications	4
Symboles	4
Manipulation de l'appareil	5
Contenu de l'emballage	9
Description	10
Avant de commencer	11
Préparation	11
Démarrage et arrêt	15
Mise en marche de l'appareil	15
Arrêt de l'appareil	15
Indication d'erreur	16
Fonctionnement	17
Fonctionnement	17
Entretien	18
Instructions d'entretien de l'appareil	18
Entretien	18
Guide de dépannage	19
Remisage	20
Mise au rebut	20
Caractéristiques	21
Déclaration de conformité	22



Pour utiliser l'appareil en toute sécurité



Lire attentivement cette section avant d'utiliser l'appareil pour la première fois.

○ Les mesures de précaution décrites dans cette section contiennent des informations essentielles pour la sécurité. Les suivre scrupuleusement.

○ Il est également nécessaire de prendre connaissance des mesures de précaution exposées tout au long de ce manuel. Le texte précédé d'une puce [en forme de losange] décrit les risques encourus en cas de non-respect d'une mesure de précaution.

Étiquettes et symboles d'avertissement

Les mises en garde figurant dans le manuel et sur l'appareil signalent les situations pouvant entraîner un risque de blessure de l'utilisateur et d'autres personnes. Pour des raisons de sécurité, toujours lire et suivre attentivement les instructions qui les accompagnent.

 DANGER	 AVERTISSEMENT	 ATTENTION
Ce symbole associé au mot « DANGER » signale une action ou une situation présentant un risque de blessure corporelle grave ou d'accident mortel pour l'utilisateur et les personnes à proximité.	Ce symbole associé au mot « AVERTISSEMENT » signale une action ou une situation présentant un risque de blessure corporelle grave ou d'accident mortel pour l'utilisateur et les personnes à proximité.	« ATTENTION » signale une situation potentiellement dangereuse qui, si elle n'est pas évitée, peut entraîner une blessure légère à modérée.







Autres indications

Outre les étiquettes et les symboles d'avertissement, ce manuel contient les symboles d'explication suivants :

	Le cercle barré indique une interdiction.	REMARQUE	IMPORTANT
		Ce type de message fournit des conseils relatifs à l'utilisation et à l'entretien de l'appareil.	Le texte dans l'encadré où figure le mot « IMPORTANT » donne des informations importantes concernant l'utilisation, la vérification, l'entretien et le remisage de l'appareil décrit dans ce manuel.

Symboles

De nombreux symboles d'explication sont utilisés dans ce manuel et sur l'appareil lui-même. S'assurer d'avoir bien compris la signification de chacun de ces symboles.

Forme des symboles	Description/application des symboles	Forme des symboles	Description/application des symboles
	Lire attentivement le manuel d'utilisation		Ne jamais utiliser cet appareil lorsqu'il pleut ou dans des endroits humides
	Alerte/sécurité		Attention aux températures élevées
	Attention aux risques de choc électrique		Protection de l'environnement !
	Arrêt		

Pour utiliser l'appareil en toute sécurité

Manipulation de l'appareil

Consignes générales de sécurité concernant les outils motorisés

AVERTISSEMENT

Lire l'ensemble des mises en garde et consignes de sécurité.

Négliger les mises en garde et consignes de sécurité pourrait entraîner un choc électrique, un départ de feu ou un accident corporel grave.

Conservé l'ensemble des mises en garde et consignes de sécurité pour pouvoir les consulter ultérieurement.

Le terme « outil motorisé » utilisé dans les mises en garde désigne un outil motorisé fonctionnant sur secteur (avec un cordon) ou sur batterie (sans fil).

Sécurité de la zone de travail

○ Garder la zone de travail propre et bien éclairée.

◆ Les endroits encombrés ou sombres favorisent la survenue d'accidents.

○ Ne pas utiliser des outils motorisés dans une atmosphère explosible, par exemple en présence de liquides, gaz ou poussières inflammables.

◆ Les outils motorisés créent des étincelles qui peuvent enflammer des poussières ou des vapeurs.

○ Tenir les enfants et les spectateurs à distance pendant l'utilisation d'un outil motorisé.

◆ Les distractions peuvent être à l'origine d'une perte de contrôle de l'outil.

Sécurité électrique

○ La fiche de l'outil motorisé doit correspondre à la prise secteur. Ne jamais modifier la fiche de quelque manière que ce soit. Ne pas utiliser d'adaptateurs avec les outils motorisés reliés à la terre.

◆ Les fiches non modifiées et les prises secteur correspondantes réduiront le risque de choc électrique.

○ Éviter le contact corporel avec les surfaces reliées à la terre ou à une masse telles que les tuyaux, radiateurs, cuisinières et réfrigérateurs.

◆ Le contact corporel avec une terre ou une masse représente un risque accru de choc électrique.

○ Ne pas exposer les outils motorisés à la pluie ou à l'humidité.

◆ L'eau qui pénètre dans un outil motorisé augmentera le risque de choc électrique.

○ Ne pas forcer sur le cordon. Ne jamais utiliser le cordon pour porter, tirer ou débrancher l'outil motorisé. Tenir le cordon à l'écart des sources de chaleur, des huiles, des bords tranchants ou des pièces en mouvement.

◆ Un cordon endommagé ou emmêlé augmente le risque de choc électrique.

○ Pour faire fonctionner un outil motorisé à l'extérieur, utiliser un cordon prolongateur adapté à cet usage.

◆ L'utilisation d'un cordon adapté à un usage extérieur réduit le risque de choc électrique.

○ Si un outil motorisé doit absolument être utilisé dans un endroit humide, utiliser une alimentation protégée par un disjoncteur différentiel résiduel (DDR).

◆ L'utilisation d'un DDR réduit le risque de choc électrique.

Sécurité des personnes

○ Rester alerte, regarder ce que l'on fait et faire preuve de bon sens lorsque l'on utilise un outil motorisé. Ne pas utiliser un outil motorisé lorsque l'on est fatigué ou sous l'emprise de drogues, de l'alcool ou de médicaments.

◆ Un moment d'inattention tandis que l'on utilise des outils motorisés peut entraîner un accident corporel grave.

○ Utiliser des équipements de protection individuelle. Toujours porter des lunettes de protection.

◆ Les équipements de protection tels que masque antipoussières, chaussures de sécurité antidérapantes, casque ou protections auditives utilisés à bon escient réduiront le risque d'accidents corporels.

○ Prévenir tout démarrage accidentel. S'assurer que l'interrupteur est en position d'arrêt avant de raccorder l'appareil à une source d'alimentation ou à un bloc-batterie, de le ramasser ou de le transporter.

◆ Transporter des outils motorisés en ayant le doigt sur l'interrupteur ou mettre sous tension des outils motorisés dont l'interrupteur est en position de marche favorisera la survenue d'accidents.

○ Retirer toute clé de réglage avant de mettre l'outil motorisé en marche.

◆ Une clé laissée fixée sur une pièce tournante de l'outil motorisé peut entraîner un accident corporel.

○ Ne pas tenir l'appareil à bout de bras. Veiller à avoir de bons appuis et garder l'équilibre en permanence.

◆ Ceci permet de mieux maîtriser l'outil motorisé dans des situations inattendues.

○ S'habiller de façon appropriée. Ne pas porter de vêtements amples ni de bijoux. Garder les cheveux, vêtements et gants à distance des pièces en mouvement.

◆ Les vêtements amples, bijoux ou cheveux longs peuvent se prendre dans les pièces en mouvement.

○ Si des dispositifs sont prévus pour le raccordement d'un système d'extraction et de recueil des poussières, veiller à les raccorder et à bien les utiliser.

◆ L'utilisation d'un système de dépoussiérage pourra réduire les dangers liés aux poussières.

L'émission de vibrations pendant l'utilisation proprement dite de l'outil motorisé peut être différente de la valeur totale déclarée en fonction des modes d'utilisation de l'appareil ; il est nécessaire de déterminer les mesures de sécurité à prendre pour protéger l'utilisateur sur la base de l'estimation de l'exposition dans les conditions réelles d'utilisation (en prenant en compte toutes les parties du cycle d'utilisation telles que les moments où l'appareil est éteint et les moments où il fonctionne au ralenti en plus du temps d'actionnement de la commande).

Pour utiliser l'appareil en toute sécurité

⚠ AVERTISSEMENT

Utilisation et entretien des outils motorisés

- **Ne pas forcer sur les outils motorisés. Utiliser l'outil motorisé adapté au travail à effectuer.**
- ◆ L'outil motorisé adapté fonctionnera mieux et de façon plus sûre au niveau de puissance pour lequel il a été conçu.
- **Ne pas utiliser l'outil motorisé si l'interrupteur ne permet pas de le mettre en marche et de l'arrêter.**
- ◆ Tout outil motorisé impossible à commander à l'aide de l'interrupteur est dangereux et doit être réparé.
- **Débrancher la fiche de la source d'alimentation ou retirer le bloc-batterie de l'outil motorisé avant de procéder à des réglages, de changer d'accessoire ou de remiser l'appareil.**
- ◆ Ces mesures de sécurité préventive réduisent le risque de mise en marche accidentelle des outils motorisés.
- **Remiser les outils motorisés hors de portée des enfants et ne pas autoriser les personnes non familiarisées avec l'outil ou le présent manuel à utiliser l'appareil.**
- ◆ Les outils motorisés sont dangereux entre les mains d'utilisateurs non formés.
- **Entretien des outils motorisés. Vérifier l'absence de pièces mobiles mal alignées ou bloquées ou encore de pièces cassées. Repérer toute autre situation susceptible d'avoir une incidence sur le fonctionnement de l'outil motorisé. Si un outil motorisé est endommagé, le faire réparer avant de l'utiliser.**
- ◆ De nombreux accidents sont provoqués par des outils motorisés mal entretenus.
- **Garder les outils de coupe tranchants et propres.**
- ◆ Des outils de coupe correctement entretenus avec des arêtes tranchantes sont moins susceptibles de se coincer et sont plus faciles à maîtriser.
- **Utiliser les outils motorisés, accessoires, embouts, etc., conformément à la présente notice, en tenant compte des conditions d'utilisation et du travail à effectuer.**
- ◆ L'utilisation d'un outil motorisé pour des travaux différents de ceux prévus pourrait entraîner une situation dangereuse.

Utilisation et entretien des outils à batterie

- **Ne recharger les batteries qu'avec le chargeur préconisé par le fabricant.**
- ◆ Un chargeur adapté à un type de bloc-batterie peut créer un risque d'incendie s'il est utilisé avec un autre bloc-batterie.
- **Utiliser les outils motorisés uniquement avec les blocs-batteries spécialement prévus à cet effet.**
- ◆ L'utilisation de tout autre bloc-batterie peut créer un risque d'accident et de départ de feu.
- **Lorsque le bloc-batterie n'est pas utilisé, le tenir à l'écart des autres objets métalliques tels que trombones, pièces de monnaie, clés, clous, vis ou autres petits objets en métal qui pourraient établir une connexion entre les bornes de la batterie.**
- ◆ La mise en court-circuit des bornes de la batterie peut occasionner des brûlures ou un départ de feu.
- **En situation d'utilisation trop intensive, du liquide peut être éjecté de la batterie – éviter tout contact avec ce liquide. En cas de contact accidentel, rincer à l'eau. Si ce liquide atteint les yeux, demander par ailleurs une aide médicale.**
- ◆ Le liquide éjecté de la batterie peut occasionner une irritation ou des brûlures.

Entretien

- **Faire procéder à l'entretien des outils motorisés par un réparateur qualifié n'utilisant que des pièces de rechange identiques.**
- ◆ Ceci assurera le maintien de la sécurité des outils motorisés.

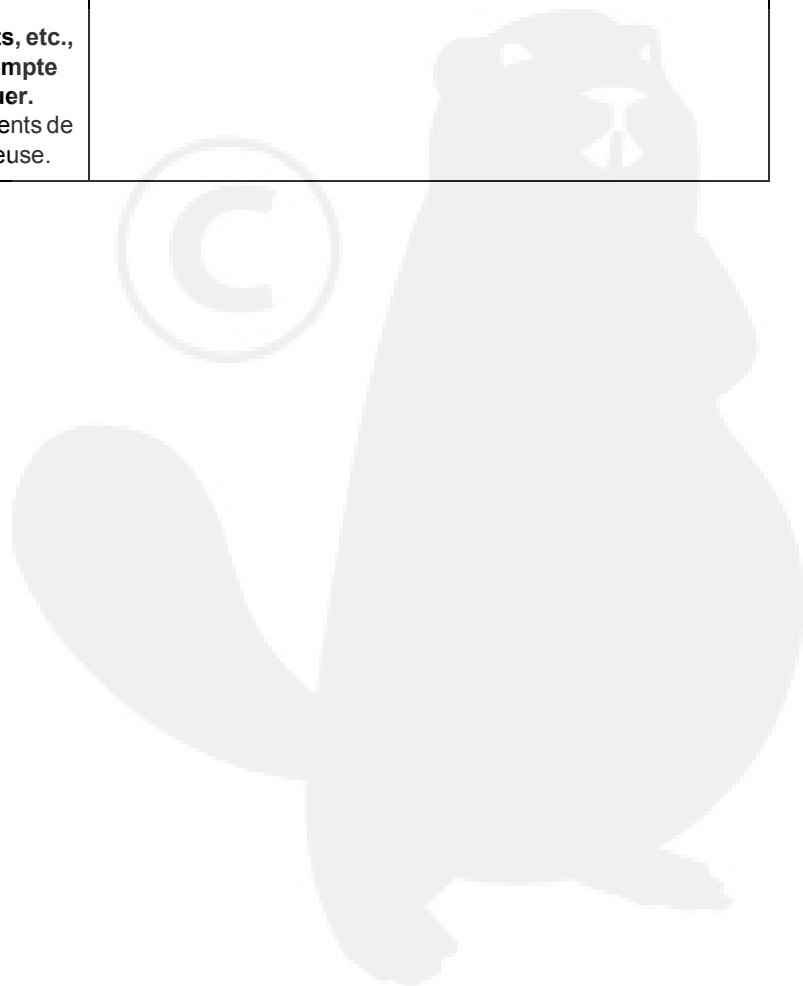

Pour utiliser l'appareil en toute sécurité

Mises en garde de sécurité concernant la batterie

AVERTISSEMENT

- | | |
|---|---|
| <ul style="list-style-type: none">○ Il importe de respecter les informations et avertissements suivants.○ Veiller à toujours lire et comprendre le manuel d'utilisation de l'OUTIL ÉLECTRIQUE RECHARGEABLE ECHO utilisé avec cette batterie.○ Ne pas ouvrir, écraser, chauffer à plus de 60 °C ou incinérer. Ceci constituerait un danger d'incendie, d'explosion ou de brûlure.○ Suivre toutes les instructions de sécurité.○ Utiliser uniquement cette batterie avec un OUTIL ÉLECTRIQUE RECHARGEABLE ECHO.○ Charger la batterie avant toute utilisation.○ Ne jamais essayer de charger ou d'utiliser un bloc-batterie défectueux, endommagé ou déformé.○ Entreposer le bloc-batterie hors de portée des enfants.○ Prendre les mesures requises pour empêcher une mise en route intempestive.○ Retirer l'adaptateur avant de transporter ou d'entreposer l'appareil.○ Protéger de la pluie.○ Ne jamais faire tremper dans des liquides.○ Éviter toute exposition directe au soleil, à la chaleur et aux flammes nues.○ Utiliser et conserver la batterie à une température comprise entre -10 et +40 °C.○ Ne pas exposer le bloc-batterie à des ondes d'hyperfréquence ou à une pression élevée.○ Ne jamais insérer d'objets dans les fentes de refroidissement de la batterie et de l'adaptateur. | <ul style="list-style-type: none">○ Ne jamais effectuer de pontage (court-circuit) des contacts du bloc-batterie avec des objets métalliques, au risque d'endommager la batterie.○ Lorsqu'il n'est pas utilisé, le bloc-batterie doit être tenu à l'écart d'objets en métal (par ex. bijoux, clous, pièces).○ Ne pas transporter un bloc-batterie dans un récipient en métal.○ Du liquide peut fuir du bloc-batterie si ce dernier est endommagé ou s'il n'est pas utilisé correctement. Éviter tout contact avec la peau sous peine d'entraîner une irritation de la peau et des brûlures chimiques graves. En cas de contact accidentel, laver abondamment à l'eau et au savon les parties de la peau touchées. Si du liquide pénètre dans l'œil, ne pas frotter. Rincer abondamment les yeux à l'eau pendant au moins 15 minutes. Consulter également un médecin.○ NE PAS souder d'élément sur le bloc-batterie.○ NE PAS inverser la polarité du bloc-batterie ou les bornes.○ NE PAS inverser la charge ou effectuer de connexion inverse de la batterie.○ Tenir la batterie éloignée des débris inflammables.○ Ne pas faire subir de choc fort à la batterie et ne pas la heurter avec un objet dur.○ Cesser d'utiliser la batterie si quelque chose d'inhabituel se produit, par exemple une odeur désagréable ou un dégagement de chaleur pendant l'utilisation, la remise en charge ou l'entreposage. Il existe un risque d'explosion ou de départ de feu.○ Attacher soigneusement la batterie pendant le transport pour l'empêcher de bouger.○ Ne pas essuyer la batterie avec de l'essence ou des produits chimiques.○ Si le câble d'alimentation est rompu, placer immédiatement l'interrupteur en position d'arrêt et confier la réparation au revendeur. |
|---|---|

Pour utiliser l'appareil en toute sécurité

Mesures de précaution générales

AVERTISSEMENT

Manuel d'utilisation

- Lire attentivement le manuel d'utilisation avant d'utiliser l'appareil pour la première fois afin d'éviter toute erreur d'utilisation.

◆ Le non-respect de cette mesure de précaution entraîne un risque d'accident ou de blessure grave.



Ne pas détourner l'appareil de son utilisation normale

- Utiliser l'appareil uniquement pour les tâches décrites dans ce manuel d'utilisation.

◆ Le non-respect de cette règle de sécurité entraîne un risque d'accident ou de blessure grave.

Ne pas modifier l'appareil

- Aucune modification ne doit être apportée à l'appareil.

◆ Le non-respect de cette règle de sécurité entraîne un risque d'accident ou de blessure grave. Tout dysfonctionnement dû à une modification de l'appareil n'est pas couvert par la garantie du fabricant.

Ne pas utiliser l'appareil avant d'avoir effectué les opérations de vérification et d'entretien nécessaires

- Il ne faut pas utiliser l'appareil avant d'avoir effectué les opérations de vérification et d'entretien nécessaires. Veiller à ce que l'appareil soit vérifié et entretenu régulièrement.

◆ Le non-respect de cette règle de sécurité entraîne un risque d'accident ou de blessure grave.

Prêt ou cession de l'appareil à un tiers

- Si l'appareil est prêté à un tiers, veiller à lui confier également le manuel d'utilisation fourni avec l'appareil.

- Si l'appareil est cédé à un tiers, transmettre le manuel d'utilisation fourni avec l'appareil lors de la vente.

◆ Le non-respect de cette règle de sécurité entraîne un risque d'accident ou de blessure grave.

Savoir réagir en cas de blessure

Même si les cas de blessure ou d'accident restent exceptionnels, l'utilisateur doit savoir réagir à ces situations.

- Kit de premiers secours

- Serviettes et lingettes (pour arrêter les saignements)

- Sifflet ou téléphone portable (pour appeler de l'aide)

◆ Si l'utilisateur n'est pas capable de prodiguer les premiers soins ou d'appeler à l'aide, la blessure peut s'aggraver.

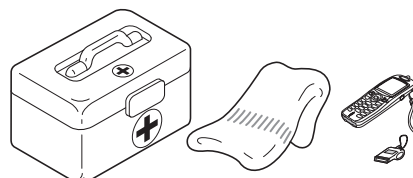

Contenu de l'emballage

- ♦ Les pièces suivantes sont conditionnées séparément dans le carton d'emballage.
- ♦ Lors de l'ouverture du carton, passer en revue les pièces qu'il contient.
- ♦ S'adresser au revendeur si une pièce est manquante ou endommagée.

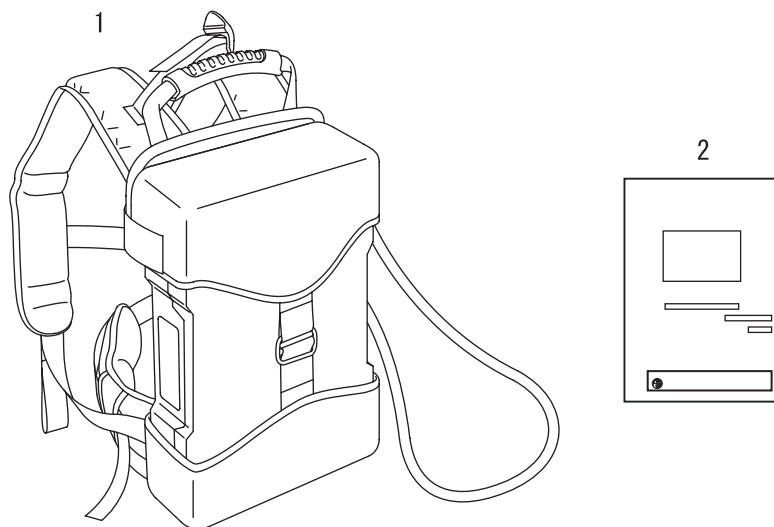

Numéro	Désignation	Quantité
(1)	Batterie sac-à-dos	1
(2)	Manuel d'utilisation	1



Description

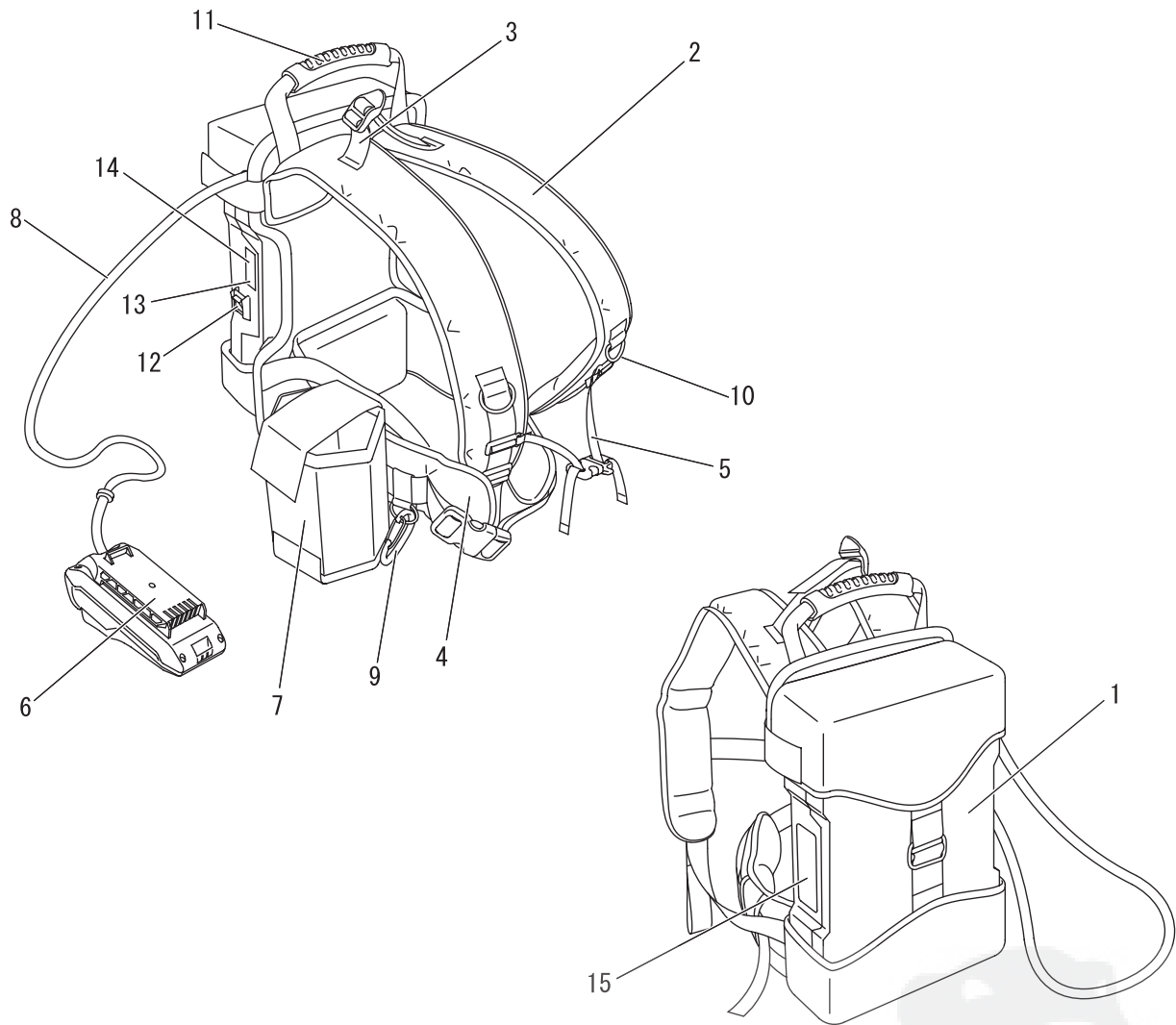

- 1. Bloc-batterie
- 2. Épaulière
- 3. Sangle arrière
- 4. Ceinture
- 5. Sangle de poitrine
- 6. Adaptateur
- 7. Porte-adaptateur
- 8. Câble d'alimentation

- 9. Mousqueton guide-câble
- 10. Anneau
- 11. Poignée de transport
- 12. Interrupteur
- 13. Bouton de l'indicateur à DEL
- 14. Indicateur à DEL
- 15. Étiquette de numéro de série

Préparation Charge de la batterie

⚠ AVERTISSEMENT

- Toujours utiliser le bloc-batterie LBP-560-900 et le charger uniquement avec le chargeur LCJQ-560.
- Garder le chargeur et la batterie à l'abri de l'humidité et de tous les liquides.
- Ne pas utiliser le chargeur sur une surface facilement inflammable (telle que du papier ou du textile) ou dans un environnement présentant un risque d'incendie élevé.
- Ne pas couvrir le chargeur. Couvrir le chargeur l'empêcherait de se refroidir.
- Ne pas utiliser le chargeur dans une atmosphère explosible, par exemple en présence de liquides, gaz ou poussières inflammables. Les chargeurs peuvent produire des étincelles qui peuvent enflammer des poussières ou des vapeurs – il existe un risque d'explosion.
- Brancher le chargeur uniquement sur une alimentation correspondant à la tension et à la fréquence spécifiées sur la plaque signalétique.
- Brancher le chargeur uniquement sur une prise murale aisément accessible.
- Ne jamais insérer d'objet dans les événements de refroidissement du bloc-batterie ou du chargeur.
- Ne pas charger ni utiliser un bloc-batterie et un chargeur défectueux, endommagés ou déformés.
- Ne pas ouvrir, endommager ou faire tomber le bloc-batterie ou le chargeur.
- Une batterie endommagée ou mal utilisée risque de fuir ; éviter tout contact avec la peau. En cas de contact accidentel, laver abondamment à l'eau et au savon les parties touchées. Si du liquide pénètre dans l'œil, ne pas frotter. Rincer abondamment les yeux à l'eau pendant au moins 15 minutes. Consulter également un médecin.
- Ne jamais ponter (court-circuiter) les contacts du bloc-batterie ou les bornes du chargeur avec des objets métalliques.
- Protéger d'une exposition directe au soleil, à la chaleur et à toute flamme nue et ne jamais jeter la batterie au feu ; il existe un risque d'explosion.
- Si de la fumée ou des flammes se dégagent du chargeur, débrancher immédiatement celui-ci de la prise murale.
- Si le cordon d'alimentation est endommagé, débrancher immédiatement la fiche de l'alimentation électrique pour éviter tout risque de choc électrique.
- Ne pas exposer le bloc-batterie à des ondes d'hyperfréquence ou à une pression élevée.
- Prendre les mesures requises pour empêcher une mise en route intempestive. Retirer le bloc-batterie de l'appareil avant de transporter ou de ranger celui-ci. Ne pas utiliser un récipient en métal pour transporter les batteries.
- Pour réduire le risque de trébuchement, positionner et signaler le cordon d'alimentation de telle manière qu'il ne puisse pas être endommagé et de façon à ce qu'il ne constitue un danger pour personne.

REMARQUE

- La batterie est partiellement chargée lorsqu'elle quitte l'usine ; il convient de la charger entièrement avant la première utilisation.
- Charger la batterie lorsqu'elle ne produit plus suffisamment de courant pour faire fonctionner l'appareil ou lorsque les voyants indiquent qu'elle est déchargée.
- Recharger la batterie à une température ambiante comprise entre 0 et 40 °C.

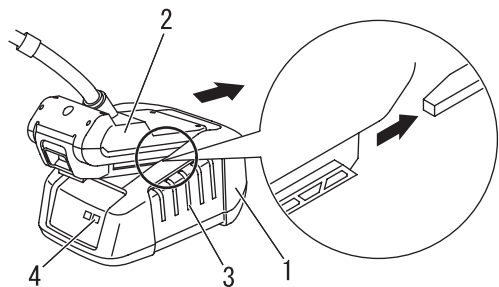

- 1. Chargeur
- 2. Adaptateur
- 3. Fentes de refroidissement
- 4. DEL du chargeur

1. Brancher le cordon secteur du chargeur dans la prise murale.
2. Aligner les nervures de l'adaptateur sur les rainures du chargeur et faire coulisser l'adaptateur dans le chargeur.
3. La mise en charge peut s'effectuer que l'interrupteur du bloc-batterie soit en position ARRÊT ou MARCHÉ.
4. Durant la charge normale, la DEL du chargeur clignote en continu en VERT.

IMPORTANT

- Si le chargeur détecte un problème, la DEL clignote en ROUGE. Placer l'interrupteur de la batterie sac-à-dos en position d'arrêt, retirer l'adaptateur du chargeur, enlever tout ce qui obstrue les contacts et réinstaller l'adaptateur dans le chargeur. Si la batterie n'est pas dans la plage de température acceptable (de 0 à 60 °C), la DEL reste allumée en ROUGE.

Avant de commencer

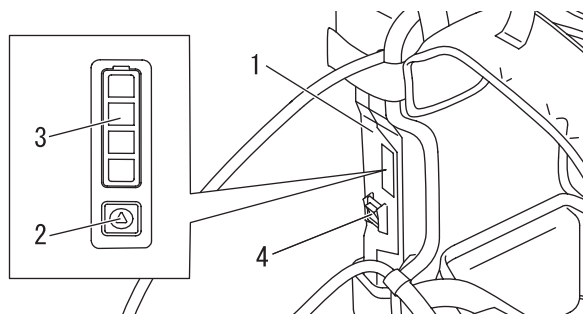

- 1. Bloc-batterie
- 2. Bouton de l'indicateur à DEL
- 3. Indicateur à DEL
- 4. Interrupteur

5. Lorsque la charge est terminée, la DEL reste allumée en VERT.
 - * Un bloc-batterie complètement déchargé se chargera en 5,6 heures environ.
6. Vérifier que la batterie est entièrement chargée en retirant l'adaptateur du chargeur et appuyant sur le bouton de l'indicateur à DEL. Vérifier l'indicateur à DEL.
 - ♦ Un voyant vert clignotant indique que l'état de charge de la batterie est de 0 %.
 - ♦ Un voyant vert indique que la batterie est chargée entre 1 et 24 %.
 - ♦ Deux voyants verts indiquent que la batterie est chargée entre 25 et 54 %.
 - ♦ Trois voyants verts indiquent que la batterie est chargée entre 55 et 79 %.
 - ♦ Quatre voyants verts indiquent que la batterie est chargée entre 80 et 100 %.
7. Placer l'interrupteur du bloc-batterie en position d'arrêt.
8. Débrancher le chargeur de batteries de l'alimentation électrique.

Pose et retrait de la batterie

AVERTISSEMENT

- L'outil électrique rechargeable ECHO fonctionne lorsque l'adaptateur est installé et la DEL du témoin d'alimentation allumée. Veiller à positionner l'outil électrique rechargeable ECHO correctement pour éviter toute perte de contrôle et un éventuel accident grave.

REMARQUE

- ♦ La batterie est partiellement chargée lorsqu'elle quitte l'usine ; il convient de la charger entièrement avant la première utilisation.

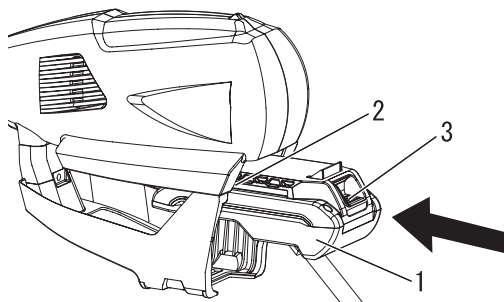

- 1. Adaptateur
- 2. Nervure
- 3. Verrou de l'adaptateur

Pose de la batterie

1. S'assurer que l'interrupteur principal et le levier de commande de l'outil électrique rechargeable ECHO que l'on doit utiliser sont en position d'arrêt.
2. S'assurer que l'interrupteur de la batterie sac-à-dos est en position d'arrêt.
3. Aligner les nervures de l'adaptateur sur les rainures de l'outil électrique rechargeable ECHO et insérer l'adaptateur jusqu'à ce que le verrou de l'adaptateur soit en position fermée ; un déclic se fait alors entendre.

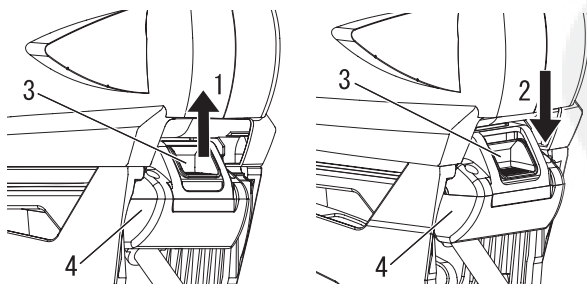

- 1. Position fermée
- 2. Position non fermée
- 3. Verrou de l'adaptateur
- 4. Adaptateur

IMPORTANT

Avant d'utiliser l'outil électrique, s'assurer que l'adaptateur est correctement mis en place et le verrou de l'adaptateur en position fermée.

REMARQUE

- ♦ Le verrou de l'adaptateur est en position fermée lorsqu'il est correctement engagé.

Avant de commencer

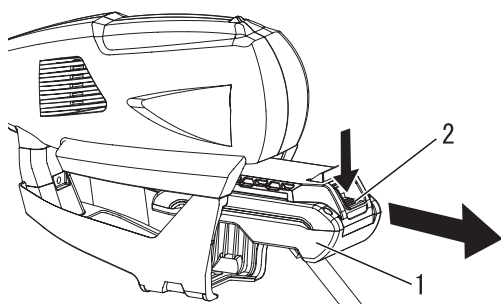

1. Adaptateur 2. Verrou de l'adaptateur

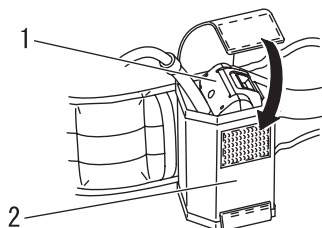

1. Adaptateur 2. Porte-adaptateur

Retrait de la batterie

1. S'assurer que l'interrupteur de la batterie sac-à-dos et l'interrupteur principal de l'outil électrique sont en position d'arrêt.
2. Pour retirer la batterie, enfoncer le verrou de l'adaptateur et faire coulisser l'adaptateur hors de l'outil électrique rechargeable ECHO.

3. Placer l'adaptateur retiré de l'outil dans le porte-adaptateur sur la ceinture. Lorsque l'on range l'adaptateur dans le porte-adaptateur, il convient de le placer avec le câble d'alimentation sortant vers l'arrière de façon à ce qu'il y ait moins de risque de l'accrocher avec le bras.

Câble d'alimentation

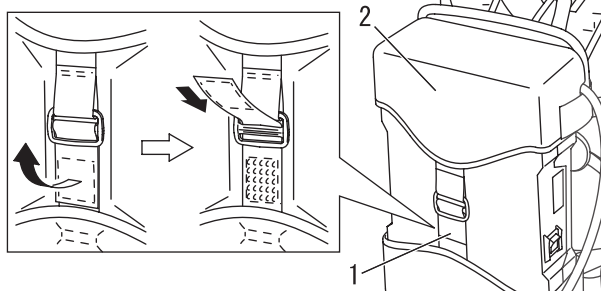

1. Sangle 2. Housse de batterie

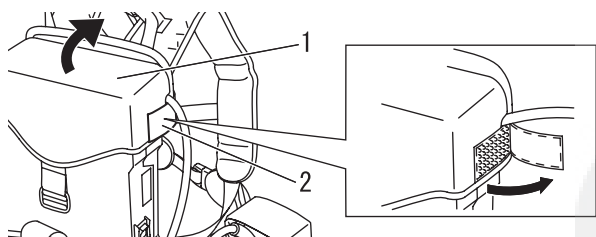

1. Housse de batterie 2. Sangle

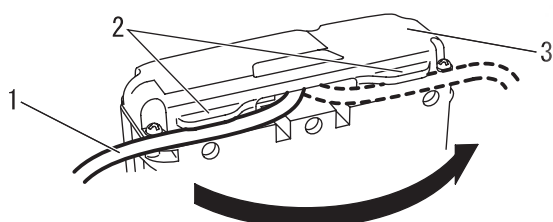

1. Câble d'alimentation 2. Guide 3. Bloc-batterie

Changement d'orifice de sortie du câble d'alimentation

Il est possible de choisir le côté de sortie du câble d'alimentation de la batterie en fonction du sens d'utilisation : côté gauche ou côté droit.

1. Détacher la bande velcro de la sangle de fermeture de la housse de batterie sur l'avant et retirer la sangle.

2. Détacher les sangles sur les côtés gauche et droit de la housse de batterie et retourner le haut de la housse.

3. Retirer le câble d'alimentation du guide auquel il est fixé et l'enfoncer dans le guide voulu par rapport au sens d'utilisation.

Avant de commencer

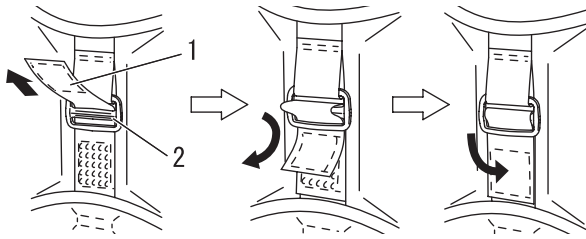

1. Sangle

2. Boucle

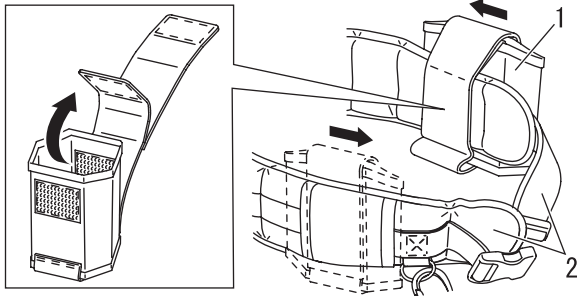

1. Porte-adaptateur

2. Ceinture

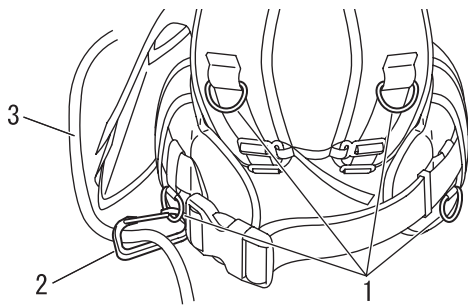

1. Anneau

2. Mousqueton guide-câble

3. Câble d'alimentation

Réglage du harnais

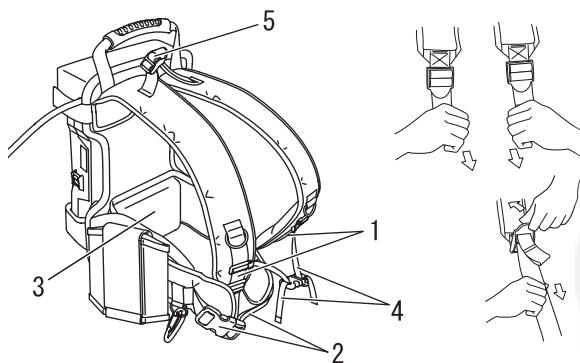

1. Épaulière

2. Ceinture

3. Rembourrage de ceinture

4. Sangle de poitrine

5. Sangle arrière

4. Remettre la housse de batterie en place et fixer les bandes velcro sur les côtés gauche et droit dans l'ordre inverse.
5. Fixer la sangle avant avec la bande velcro en la passant par la boucle comme illustré.

6. Retirer le porte-adaptateur et le placer du côté où sort le câble d'alimentation. Pour le retirer, il suffit de détacher la bande velcro à l'intérieur du porte-adaptateur.

Fixation du câble d'alimentation

Le câble d'alimentation reliant la batterie à l'outil électrique présente une légère surlongueur. Il convient d'attacher le câble d'alimentation pour ne pas l'accrocher avec un bras ou les branches d'un arbre ou le couper avec l'outil électrique s'il n'est pas tendu.

1. Monter le mousqueton guide-câble sur l'un des anneaux disponibles en quatre endroits sur le harnais, dans une position permettant une utilisation aisée.
2. Passer le câble d'alimentation dans le mousqueton guide-câble.

1. Desserrer la ceinture, les épaulières, la sangle de poitrine et la sangle arrière avant d'endosser l'ensemble.
2. Endosser le bloc-batterie.
3. Ajuster les épaulières sur les côtés gauche et droit pour positionner le rembourrage de ceinture au niveau de la taille.
Tirer : pour raccourcir la sangle.
Relever la boucle : pour desserrer la sangle.
4. Ajuster la longueur de la ceinture et fermer la boucle.
5. Ajuster la longueur de la sangle de poitrine et fermer la boucle. Ajuster la position verticale de la sangle de poitrine.
6. Ajuster la longueur de la sangle arrière pour ajuster l'ensemble contre le corps.

REMARQUE

L'écartement entre les épaulières gauche et droite est réglable avec la longueur de la sangle de poitrine qui les relie.

Mise en marche de l'appareil

⚠ AVERTISSEMENT

○ Lors de la mise en marche de l'appareil, respecter les précautions décrites à la page 4 au chapitre « Pour utiliser l'appareil en toute sécurité » pour faire en sorte d'utiliser l'appareil correctement.

◆ Le non-respect de ces mesures de précaution constitue un risque d'accident et de blessures graves voire mortelles.

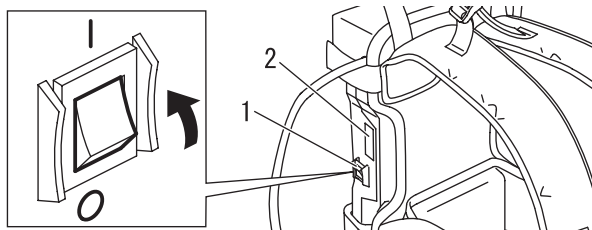

1. Interrupteur

2. Indicateur à DEL

1. Placer l'interrupteur de la batterie sac-à-dos en position de marche. L'indicateur à DEL s'allume pendant quelques secondes.
2. Endosser la batterie sac-à-dos.
3. Démarrer l'appareil selon la procédure décrite dans le manuel d'utilisation de l'outil électrique rechargeable ECHO que l'on utilise.

Arrêt de l'appareil

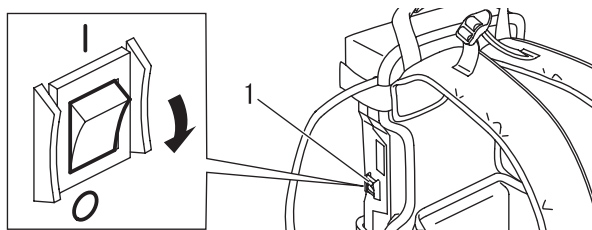

1. Interrupteur

1. Arrêter l'appareil selon la procédure décrite dans le manuel d'utilisation de l'outil électrique rechargeable ECHO que l'on utilise.
2. Déposer la batterie sac-à-dos.
3. Placer l'interrupteur de la batterie sac-à-dos en position d'arrêt.

* Si l'appareil ne s'arrête pas alors que l'interrupteur principal de l'outil électrique rechargeable Echo et l'interrupteur de la batterie sac-à-dos ont été mis en position d'arrêt, débrancher l'adaptateur de l'outil électrique pour mettre ce dernier hors tension. Avant de réutiliser le matériel, confier la réparation à un revendeur ECHO agréé.

Démarrage et arrêt



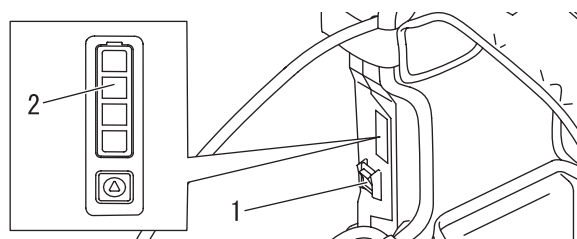

Indication d'erreur



1. Interrupteur

2. Voyants DEL

- ♦ Si l'appareil cesse de fonctionner en cours d'utilisation ou lorsqu'une erreur est indiquée sur le chargeur pendant la remise en charge, rechercher une éventuelle indication d'erreur sur la batterie sac-à-dos.
 - ♦ Maintenir le bouton de l'indicateur à DEL enfoncé pendant au moins 3 secondes. Les voyants de la batterie sac-à-dos vont alors signaler une erreur.
 - ♦ Adopter la méthode de résolution du problème correspondant à chaque indication d'erreur.
 - ♦ S'il n'y a aucune erreur sur la batterie sac-à-dos, l'indicateur signale l'autonomie restante.
 - ♦ L'autonomie restante de la batterie est également indiquée lorsque l'on appuie pendant moins de 3 secondes sur le bouton de l'indicateur à DEL.
 - ♦ Lorsque les voyants DEL ne sont pas allumés, le diagnostic est une panne de la batterie sac-à-dos. Consulter le revendeur.
- * Rechercher les éventuelles erreurs avant d'actionner l'interrupteur. Si l'on actionne l'interrupteur, une erreur peut ne pas être signalée.
- ♦ Si une erreur n'est pas signalée, cela signifie que le problème vient de l'outil électrique rechargeable ECHO ou du chargeur. Dans ce cas, vérifier chacun de ces matériels d'après leur manuel d'utilisation.

Clignotement des voyants DEL		Description de l'erreur	Méthode de résolution du problème
	Les quatre voyants sont éteints.	Défaillance interne, etc.	Confier la réparation au revendeur.
	Les deux voyants intérieurs clignotent, les deux voyants extérieurs sont éteints.	Protection contre une surintensité	Placer l'interrupteur en position d'arrêt puis le remettre en position de marche.
	Les deux voyants extérieurs clignotent, les deux voyants intérieurs sont éteints.	La température de la batterie est dans la plage dans laquelle la recharge est interdite.	Ramener la batterie à une température normale.
	Le deuxième et le quatrième voyants DEL en partant du bas clignotent.	La température de la batterie est dans la plage dans laquelle la recharge et la décharge sont interdites.	Refroidir la batterie à une température normale.

Fonctionnement Décrochage d'urgence

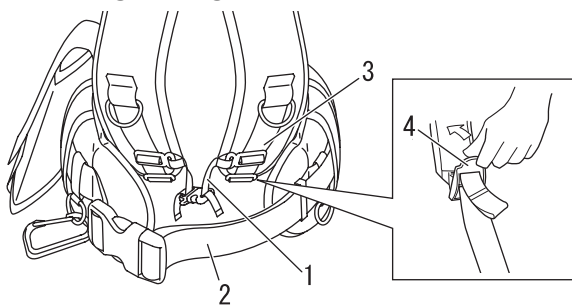

- 1. Sangle de poitrine
- 2. Ceinture
- 3. Épauière
- 4. Boucle

1. En cas d'urgence, il est possible de retirer la batterie sac-à-dos en détachant la boucle de la sangle de poitrine et de la ceinture.
2. S'il est difficile de retirer le harnais des épaules, soulever la boucle des épauières : ceci doit les desserrer.
3. S'entraîner à cette procédure avant d'utiliser la machine.

Précautions à prendre pour le transport

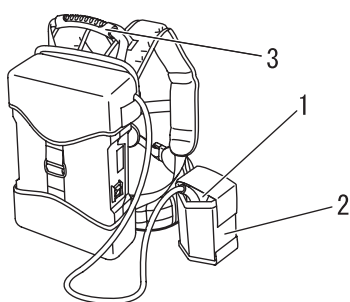

- 1. Adaptateur
- 2. Porte-adaptateur
- 3. Poignée de transport

1. S'assurer que l'interrupteur est en position d'arrêt et retirer l'adaptateur de l'outil électrique.
2. Placer l'adaptateur dans le porte-adaptateur sur la ceinture. Laisser le câble d'alimentation sortir par l'arrière.
3. Transporter prudemment le bloc-batterie sur le dos ou avec la poignée de transport située sur le dessus.
4. Veiller à ne pas accrocher le câble d'alimentation aux objets environnants en se déplaçant.

Porte-adaptateur

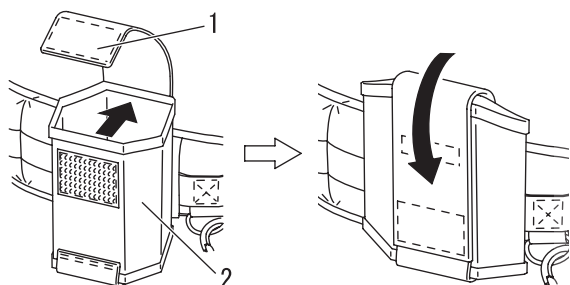

- 1. Sangle antichute
- 2. Porte-adaptateur

1. Empêcher l'adaptateur de tomber lorsqu'il est rangé dans le porte-adaptateur avec la sangle antichute.
2. Lorsque le porte-adaptateur n'est pas utilisé, le replier et le fixer avec la sangle antichute de façon à ce qu'il ne gêne pas pendant le travail.

Entretien

Instructions d'entretien de l'appareil

Pièce	Entretien	Page	Avant utilisation	Tous les mois
Adaptateur	Contrôler/nettoyer	18	•	
Câble d'alimentation	Contrôler	18	•	
Bloc-batterie	Contrôler/nettoyer/charger	18	•	

IMPORTANT

Les intervalles indiqués sont un maximum. La fréquence des opérations d'entretien varie en fonction de l'utilisation réelle de l'appareil et de l'expérience de l'utilisateur.

Entretien

En cas de questions ou de problèmes, contacter un REVENDEUR ECHO.

Nettoyage de l'adaptateur et du compartiment des bornes

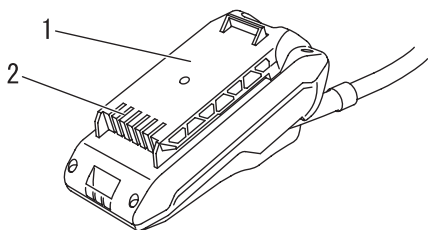

1. Adaptateur

2. Compartiment des bornes

⚠ AVERTISSEMENT

○ **Risque de choc électrique ou d'incendie. Ne pas utiliser de matériaux conducteurs pour nettoyer la batterie ou le compartiment des bornes.**

1. Placer l'interrupteur principal de l'outil électrique rechargeable ECHO et l'interrupteur de la batterie sac-à-dos en position d'arrêt.
2. Appuyer sur le verrou de l'adaptateur et faire coulisser l'adaptateur hors de l'outil électrique rechargeable ECHO.
3. Utiliser de l'air comprimé ou une brosse à poils souples pour enlever les débris de l'adaptateur et du compartiment des bornes.

Câble d'alimentation

1. Vérifier que le câble n'est pas sur le point de se rompre et que la gaine n'est pas coupée. En cas de rupture, consulter le revendeur ECHO.

Bloc-batterie

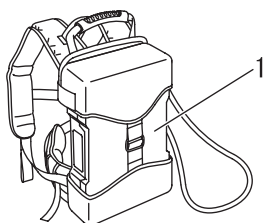

1. Bloc-batterie

1. Vérifier visuellement l'absence de fissures ou de fuites de liquide.
2. Ne pas essuyer la batterie avec de l'essence ou des produits chimiques.
3. Ne pas laver la batterie dans de l'eau.
4. En cas de bris, il existe un danger : consulter immédiatement le revendeur.

Guide de dépannage

Problème	Cause	Solution
Les voyants DEL rouges du chargeur clignotent pendant la charge.	<ul style="list-style-type: none"> ♦ Défaut dans la batterie sac-à-dos 	<ul style="list-style-type: none"> ♦ Consulter un revendeur ECHO
Les voyants DEL rouges du chargeur sont allumés pendant la charge.	<ul style="list-style-type: none"> ♦ Batterie sac-à-dos hors de la plage de température acceptable 	<ul style="list-style-type: none"> ♦ Refroidir la batterie sac-à-dos.
Les voyants DEL du chargeur ne sont pas allumés pendant la charge.	<ul style="list-style-type: none"> ♦ Fiche non branchée dans la prise d'alimentation ♦ Adaptateur mal installé ♦ Connexion obstruée 	<ul style="list-style-type: none"> ♦ Brancher le chargeur ♦ Vérifier l'installation de l'adaptateur ♦ Réinstaller l'adaptateur après avoir éliminé ce qui empêche la connexion
L'appareil ne se met pas en marche	<ul style="list-style-type: none"> ♦ Adaptateur mal installé ♦ Interrupteur de la batterie sac-à-dos en position d'arrêt 	<ul style="list-style-type: none"> ♦ Vérifier l'installation de l'adaptateur ♦ Placer l'interrupteur de la batterie sac-à-dos en position de marche.
L'appareil ne fonctionne pas lorsqu'il est mis en marche.	<ul style="list-style-type: none"> ♦ Batterie sac-à-dos déchargée ♦ Batterie sac-à-dos hors de la plage de température acceptable ♦ Module électronique de l'appareil trop chaud 	<ul style="list-style-type: none"> ♦ Charger la batterie sac-à-dos. ♦ Refroidir la batterie sac-à-dos. ♦ Éteindre l'appareil et laisser refroidir
Le temps d'utilisation est trop court	<ul style="list-style-type: none"> ♦ Charge insuffisante de la batterie sac-à-dos ♦ Chargement ou déchargement à basse température 	<ul style="list-style-type: none"> ♦ Charger entièrement la batterie sac-à-dos. ♦ Charger ou décharger à une température proche de la température normale

- ♦ La vérification et l'entretien nécessitent des connaissances spécialisées. Si l'utilisateur ne possède pas les compétences requises pour effectuer les opérations de vérification et d'entretien du produit ou pour remédier à un dysfonctionnement, il doit consulter un revendeur ECHO. Ne pas essayer de démonter le produit.
- ♦ En cas de problème différent de ceux décrits dans le tableau ci-dessus, consulter un revendeur.
- ♦ En ce qui concerne les pièces de rechange et les consommables, utiliser uniquement des pièces d'origine et les produits et composants recommandés. L'utilisation de pièces d'autres marques ou de composants inappropriés peut entraîner un dysfonctionnement.

Entretien

Remisage

AVERTISSEMENT

Ne pas remisage dans une enceinte où une accumulation de vapeurs inflammables est susceptible de se produire.
Il existe un risque d'incendie.

Si le produit doit être remisage pendant une longue période, respecter les instructions de remisage suivantes.

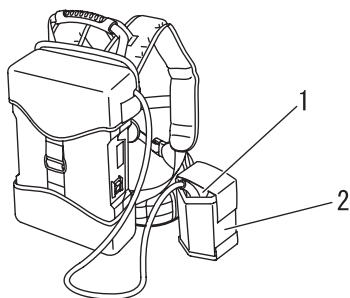

1. Adaptateur

2. Porte-adaptateur

1. S'assurer que l'interrupteur principal de l'outil électrique rechargeable ECHO et l'interrupteur de la batterie sac-à-dos sont en position d'arrêt.
2. Retirer l'adaptateur de l'outil électrique rechargeable ECHO.
3. Le contrôler et le nettoyer.
4. Ranger l'adaptateur dans le porte-adaptateur.
5. Remisage dans un endroit sec, non poussiéreux et hors de portée des enfants.
6. Remisage à une température comprise entre -10 et 40 °C.
7. Si la batterie est remisage pendant plus d'un an, la recharger jusqu'à ce que deux voyants de l'indicateur à DEL de la batterie soient allumés.

Lire la méthode de remisage de l'outil électrique rechargeable ECHO et du chargeur LCJQ-560 dans les manuels d'utilisation correspondants.

Mise au rebut



- ♦ Les pièces plastiques principales de l'appareil portent des codes indiquant la nature de leurs matériaux de composition. Ces codes font référence aux matériaux suivants ; procéder à l'élimination de ces pièces plastiques conformément à la législation locale en vigueur.

Code	Matériau
>PA6-GF<	Nylon 6 - fibre de verre
>PP-GF<	Polypropylène - fibre de verre
>PE-HD<	Polyéthylène

- ♦ La batterie contient du lithium. Effectuer la mise au rebut uniquement dans un site de collecte désigné.
- ♦ Les batteries lithium-ion doivent être correctement mises au rebut.
- ♦ Si vous ne connaissez pas la procédure à suivre pour mettre au rebut des pièces plastiques, adressez-vous à votre revendeur ECHO.

Caractéristiques

		LBP-560-900
Masse : (adaptateur inclus)		
avec harnais	kg	9,4
sans harnais	kg	8,2
Batterie :		
Type		Li-ion rechargeable
Tension du bloc	V	50,4
Capacité nominale	Wh	787 (type 840)
Chargeur :		
Chargeur		LCJQ-560
Type de chargeur		CCCV
Tension d'entrée du chargeur	V	220 - 240 CA
Temps de charge (de la batterie vide à la pleine charge)		Environ 5,6 heures

Ces caractéristiques sont susceptibles d'être modifiées sans préavis.

Outil électrique rechargeable approuvé par ECHO

Classification	Nom du modèle
COUPE-HERBE	DSRM-300
TAILLE-HAIE	DHC-200
SOUFFLEUR	DPB-600

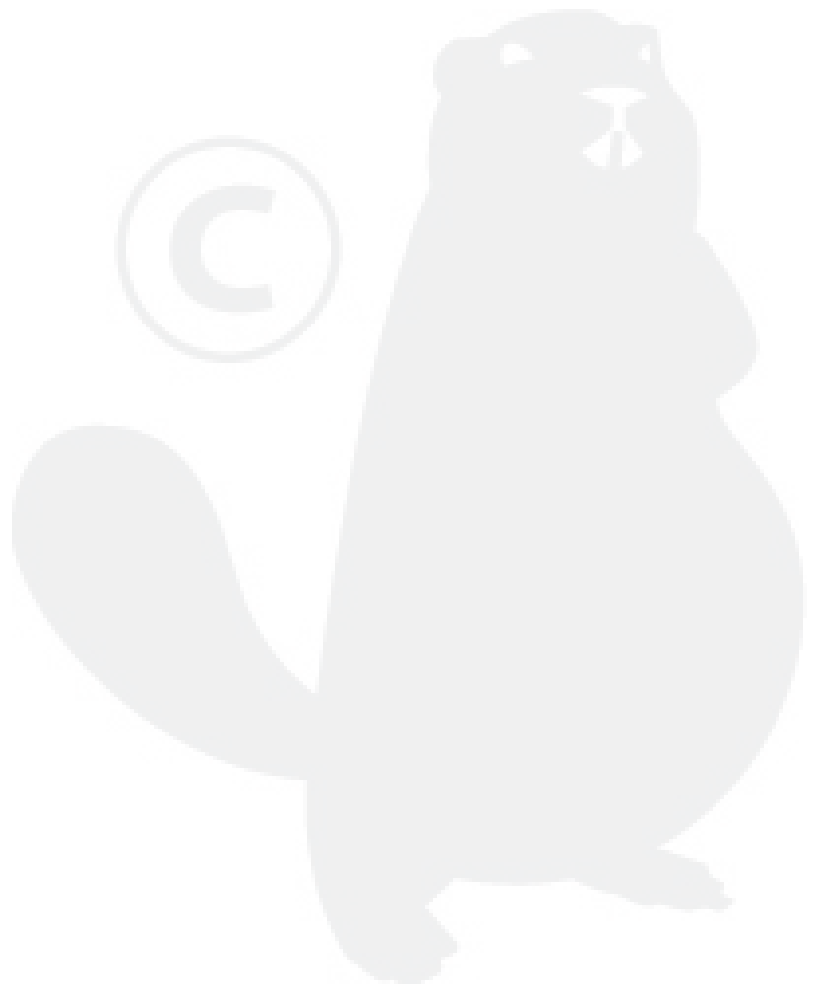

Déclaration de conformité

Le fabricant soussigné :

YAMABIKO CORPORATION
7-2 SUEHIROCHO 1-CHOME
OHME ; TOKYO 198-8760
JAPON

Cette déclaration de conformité est délivrée sous la seule responsabilité du fabricant.

Déclare que l'appareil neuf désigné ci-après :

BATTERIE SAC-À-DOS

Marque : ECHO
Type : LBP-560-900

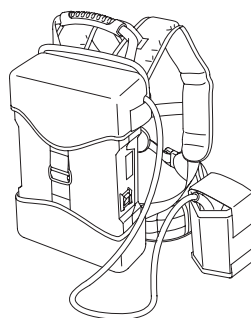

Est conforme :

- * aux spécifications de la directive **2014/30/UE** (utilisation de la norme harmonisée **EN 55014-1: 2006+A1: 2009+A2: 2011, EN 55014-2: 2015** (catégorie III))

Numéro de série 35001001 à 35100000

Tokyo, le 1er décembre 2016

YAMABIKO CORPORATION

Masayuki Kimura

Masayuki Kimura

**Directeur général
Service Assurance qualité**

Représentant autorisé en Europe, autorisé à constituer le dossier technique.

Société : Atlantic Bridge Limited

Adresse : Atlantic House, PO Box 4800,
Earley, Reading RG5 4GB, Royaume-Uni

M. Philip Wicks

Importateur pour la France

Société : P.P.K.

Adresse : Z.I. du Chemin Vert 10/16 rue de l'Angoumois
BP 8002 - 95811 ARGENTEUIL CEDEX, France

NOTES



YAMABIKO CORPORATION

7-2 SUEHIROCHO 1-CHOME, OHME, TOKYO 198-8760, JAPON
TÉLÉPHONE : 81-428-32-6118. FAX : 81-428-32-6145.

ECHO®

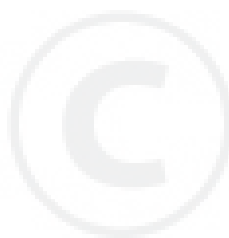

X750-028 29 1

X750 816-250 1