



# Handrasenmäher

Hand Lawnmower

Tondeuse à main

Handmaaier

Ruční travní sekačky

Ręczna kosiarka do trawników

Handgräsklippare

Rasaprato a mano

Cortacésped manual

Corta-relva manual

Classic 30

Classic 35

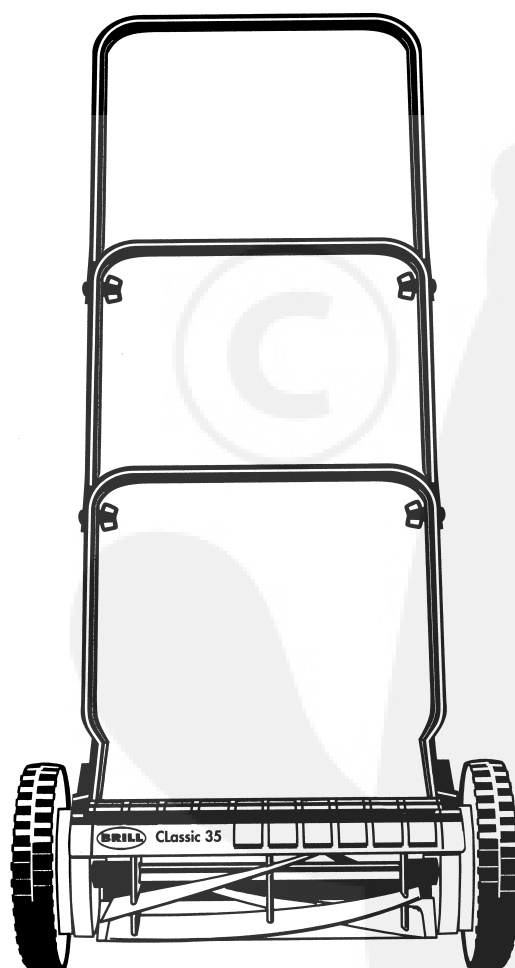

**D**

Sie haben ein Qualitätsprodukt aus dem Hause Brill erworben, dafür möchten wir uns bei Ihnen bedanken und Ihnen viel Freude im Umgang mit dem Gerät wünschen.

Ihr Rasenmäher ist in Deutschland nach strengen Qualitätskriterien hergestellt worden – mit viel Erfahrung und Kompetenz, die Brill in seiner über 130-jährigen Firmengeschichte erworben hat.

Gartenarbeit bedeutet Freude und Entspannung. Mit immer neuen Entwicklungen und Innovationen möchten wir Ihnen die Gartenarbeit erleichtern.

Sollten Sie dennoch einmal Grund zu Beanstandungen haben, wenden Sie sich bitte direkt an Ihren Fachhändler oder an den Brill Service. Wünsche, Kritik und Anregungen sind uns stets willkommen.

**GB**

You have just purchased a Brill Quality Product. We would like to thank you for that and wish you much pleasure when using it.

Your lawnmower was manufactured in Germany in compliance with the strictest quality criteria – as well as being backed-up with all the considerable experience and technical capability, which Brill has acquired throughout its 130 years of history.

Working in the garden gives pleasure and is a relaxation. It is our intention to make gardening easier for you by means of new developments and innovations.

Should you, however, have a reason for complaint, contact your dealer directly or the Brill Service. We are always grateful for feedback – requests, criticism and suggestions.

**F**

Vous avez acquis un produit de qualité de la maison Brill. Nous vous en remercions et vous souhaitons de trouver bien du plaisir à vous servir de cet appareil.

Votre tondeuse à main a été construite en Allemagne selon des critères de qualité rigoureux. Elle est le fruit d'une longue expérience et d'une grande compétence acquises par la maison Brill au cours de son histoire de plus de 130 ans.

Le jardinage procure joie et détente. Nous désirons, par des réalisations et des innovations de plus en plus modernes, vous rendre le jardinage plus facile.

N'hésitez pas à vous adresser directement à votre revendeur spécialisé ou au service après-vente de Brill si vous désirez cependant faire une réclamation. C'est toujours avec plaisir que nous recevons vos souhaits, vos critiques et vos suggestions.

**NL**

U hebt een kwaliteitsproduct van de firma Brui gekocht, daarvoor willen we u hartelijk bedanken en we wensen u veel plezier bij het gebruik van uw apparaat.

Uw grasmaaier is in Duitland volgens strenge waliteitscriteria vervaardigd – met veel ervaring en vakmanschap, die Brill in zijn meer dan 130 jarige bedrijfsgeschiedenis heeft opgebouwd. Werken in de tuin betekent plezier en ontspanning.

Met altijd nieuwe ontwikkelingen en innovaties willen we u het tuinwerk vergemakkelijken.

Mocht u desondanks toch klachten hebben, wendt u dan rechtstreeks tot uw dealer of tot een Brill-servicepunt. Wensen, kritiek en tips zijn bij ons altijd van harte welkom.

**CZ**

Pořídil jste si kvalitní výrobek značky Brill, za což bychom vám rádi poděkovali; současně bychom vám chtěli popřát příjemnou práci s tímto zařízením.

Tato travní sekačka byla vyrobena v Německu podle přísných kvalitativních kritérií, a to na základě bohatých zkušeností a s využitím odborné kvalifikace, které firma Brill získala během 130 let své existence.

Práce na zahradě přináší radost a uvolnění. Trvalým vývojem a inovacemi našich výrobků bychom vám tuto práci chtěli ještě více zpříjemnit.

Vyskytne-li se i přesto důvod k reklamaci, obraťte se přímo na svého prodejce nebo na servisní středisko Brill. Vždy rádi uvítáme jakákoli přání, kritické připomínky i podněty.

**PL**

Dziękujemy Państwu za nabycie wysokiej jakości wyrobu marki Brill oraz życzymy wiele przyjemności podczas korzystania z nowego urządzenia.

Zakupiona przez Państwa kosiarka do trawników została wyprodukowana w Niemczech zgodnie z surowymi normami jakości – przy wykorzystaniu doświadczenia oraz kompetencji, które firma Brill zdołała zgromadzić w swej ponad 130 letniej historii.

Praca w ogrodzie to radość i odprężenie. Naszym celem jest ułatwienie Państwu prac ogrodowych dzięki wciąż nowym wynalazkom i innowacjom.

Gdyby jednak zaistniał jakiś powód do zastrzeżeń, należy zwrócić się bezpośrednio do specjalistycznego punktu handlowego lub do serwisu firmy Brill. Jesteśmy zawsze otwarci na życzenia, krytyczne uwagi oraz sugestie Klientów.

## Bästa kund, Gentile cliente, Apreciado cliente, Estimado Cliente

### S

Du har köpt en kvalitetsprodukt från firma Brill. Vi tackar dig för visat förtroende och hoppas att denna produkt skall vara till nytta och nöje.

Denna gräsklippare är tillverkad i Tyskland enligt stränga kvalitetskrav. Tillverkningen sker med den mångåriga erfarenhet och kompetens firma Brill tillägnat sig under 130 år i marknaden.

Trädgårdsarbete innebär glädje och avkoppling. Med ständigt ny utveckling och innovation vill vi underlätta trädgårdsarbetet.

Uppstår frågor eller fel, ber vi dig kontakta din återförsäljare eller Brill kundtjänst. Vi är alltid öppna för önskemål, kritik och förslag.

### P

Acabou de adquirir um produto de qualidade da Casa Brill, pelo que lhe agradecemos, desejando que tenha muito prazer com o aparelho.

O seu corta-relva foi produzido na Alemanha conforme os mais altos critérios de qualidade – e de acordo com a experiência e competência, adquiridas pela Brill ao longo da sua história comercial de mais de 130 anos.

Trabalhos de jardinagem significam alegria e relaxamento. Com os desenvolvimentos e inovações sempre actuais pretendemos que os trabalhos de jardinagem se tornem mais fáceis.

Se contudo tiver razões para reclamações, por favor, consulte directamente o seu representante especializado ou a Assistência Técnica da Brill. Desejos, críticas e sugestões são sempre bem-vindos.

### I

Ha appena acquistato un prodotto di qualità della casa Brill. Vogliamo ringraziarla della sua scelta e augurarle un piacevole uso dell'apparecchio.

La Sua nuova rasapratto è stata prodotta in Germania secondo rigorosi criteri di qualità – e con molta esperienza e competenza acquisiti dalla Brill nel corso della sua storia aziendale di ormai oltre 130 anni.

Il giardinaggio è fonte di piacere e di distensione. Attraverso sviluppi ed innovazioni sempre più nuovi, è nostro intento facilitarglielo.

Non esiti a rivolgersi direttamente al Suo rivenditore specializzato oppure al servizio assistenza della Brill qualora doveste avere motivi di reclamo. Siamo sempre grati per qualsiasi tipo di richiesta, critica o suggerimento.

### E

Ha adquirido un producto de calidad de la casa Brill. Le agradecemos su compra y le deseamos que lo disfrute.

Su cortacésped se ha fabricado en Alemania siguiendo los más estrictos criterios de calidad gracias a la experiencia y a la competitividad que Brill ha ido acumulando a lo largo de sus 130 años de existencia.

Las actividades relacionadas con la jardinería son sinónimo de relajación y bienestar. Deseamos facilitarlas ofreciéndole más avances y productos innovadores.

Aun así, si alguna vez tuviera motivo de queja, no dude en ponerse en contacto directamente con su distribuidor oficial o con el Servicio técnico de Brill. Le agradeceremos que nos comunique sus críticas, deseos y sugerencias.



## Inhaltsverzeichnis – Contents – Contenu – Inhoudsopgave – Obsah – Spis treści

### D

Bitte lesen Sie diese Gebrauchsanweisung vor Montage und Inbetriebnahme Ihres Gerätes sorgfältig.

1. Zusammenbau	7
2. Einstellen der Schnitthöhe	7
3. So schneiden Sie richtig	8
4. Schneidwerk nachstellen	8
5. Schnittprobe mit Zeitungspapier	8
6. Reinigung, Aufbewahrung und Wartung	8
7. Mähen mit dem Grasfangkorb	9
Garantie	9

### GB

Please read these operating instructions carefully before assembling and using your Lawnmower.

1. Assembly	10
2. Setting the cutting height	10
3. How to cut properly	10
4. Resetting the blades	11
5. Test cut using newspaper	11
6. Cleaning, storage and maintenance	11
7. Mowing with the grass catcher	11
Warranty	11

### F

Nous vous remercions de bien vouloir lire attentivement ce mode d'emploi avant le montage et l'utilisation de votre tondeuse.

1. Montage	12
2. Réglage de la hauteur de coupe	12
3. Conseil pratique de tonte	13
4. Ajustage de l'outil de coupe	13
5. Essai de coupe avec du papier journal	13
6. Nettoyage, stockage et maintenance	14
7. Tonte avec le bac de ramassage	14
Garantie	14

### NL

Lees deze gebruiksaanwijzing voor de montage en ingebruikname van het apparaat zorgvuldig door.

1. Montage	15
2. Instellen van de snijhoogte	15
3. Zó maait U goed	16
4. Snijwerktuigen bijstellen	16
5. Snijproef met krantenpapier	16
6. Reiniging, opslag en onderhoud	16
7. Maaien met de grasopvangmand	17
Garantie	17

### CZ

Před montáží sekačky a jejím uvedením do provozu si pečlivě pročtěte tento návod k obsluze.

1. Montáž	18
2. Nastavení žací výšky	18
3. Správný postup při sekání	18
4. Seřízení žacího ústrojí	19
5. Zkušební sekání pomocí novinového papíru	19
6. Čištění, úschova a údržba	19
7. Sekání se sběrným košem na trávu	20
Záruka	20

### PL

Niniejszą instrukcję obsługi należy uważnie przeczytać przed zmontowaniem i uruchomieniem urządzenia.

1. Montaż	21
2. Ustawianie wysokości strzyżenia	21
3. Poprawny sposób strzyżenia	21
4. Ponowne ustawianie mechanizmu tnącego	22
5. Próba cięcia przy użyciu papieru gazetowego	22
6. Czyszczenie, przechowywanie i konserwacja	22
7. Strzyżenie przy użyciu pojemnika na trawę	23
Gwarancja	23

## Innehållsförteckning – Indice – Indice de materias – Índice

### S

Läs omsorgsfullt igenom bruksanvisningen före montering och användning.

1. Montering	24
2. Ställa in snitthöjden	24
3. Så här klipper du riktigt	24
4. Justera knivarna	25
5. Snittprov med tidningspapper	25
6. Rengöring, förvaring och underhåll	25
7. Gräsklippning med fångstkorg	25
Garanti	25

### I

La preghiamo di leggere attentamente le presenti istruzioni d'uso prima del montaggio e della messa in funzione del Suo apparecchio.

1. Montaggio	26
2. Regolazione dell'altezza di taglio	26
3. Consigli per una buona rasatura	27
4. Regolazione del gruppo di taglio	27
5. Prova di taglio con un foglio di giornale	27
6. Pulizia, conservazione e manutenzione	28
7. Rasatura con cestello raccogliherba	28
Garanzia	28

### E

Antes de montar la herramienta y de ponerla en marcha lea atentamente estas instrucciones de uso.

1. Montaje	29
2. Ajuste de la altura de corte	29
3. Cómo cortar	30
4. Reajuste del dispositivo cortador	30
5. Prueba de corte con papel de periódico	30
6. Limpieza, conservación y mantenimiento	30
7. Cómo cortar el césped con el cesto para recoger hierba	31
Garantía	31

### P

Por favor, leia atentamente as presentes instruções de utilização antes da montagem e colocação em serviço do seu aparelho.

1. Montagem	32
2. Ajuste da altura de corte	32
3. Assim corta-se correctamente	33
4. Ajuste do mecanismo de corte	33
5. Ensaio de corte com papel de jornal	33
6. Limpeza, armazenagem e manutenção	33
7. Cortar a relva com o cesto apanha-relva	34
Garantia	34



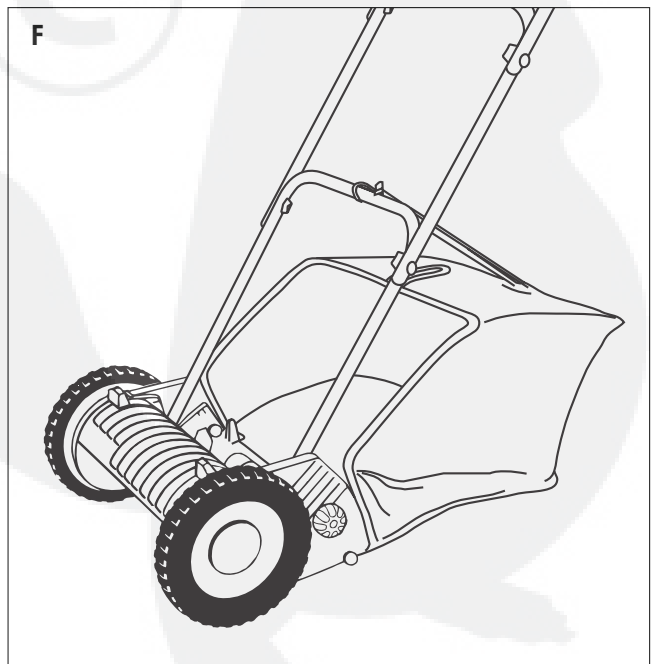
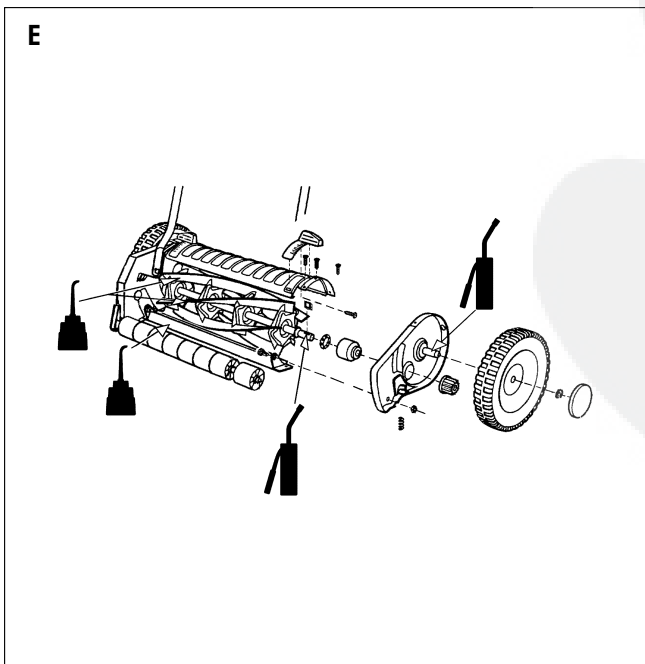
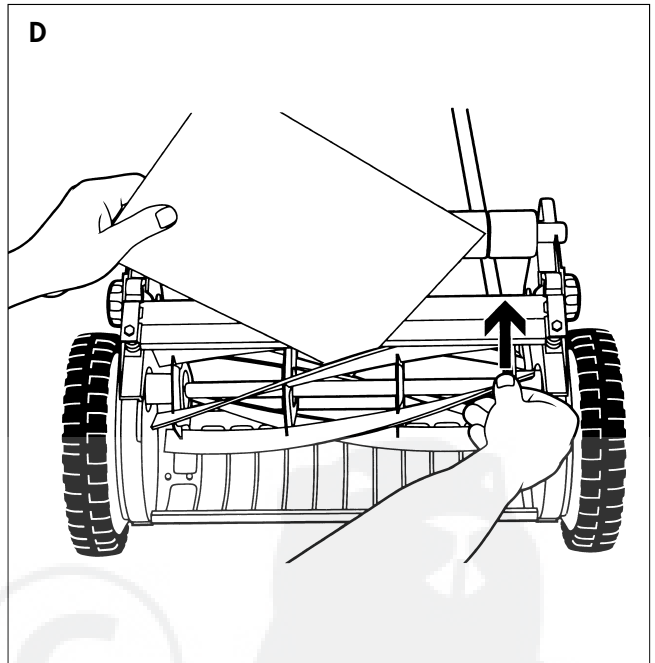
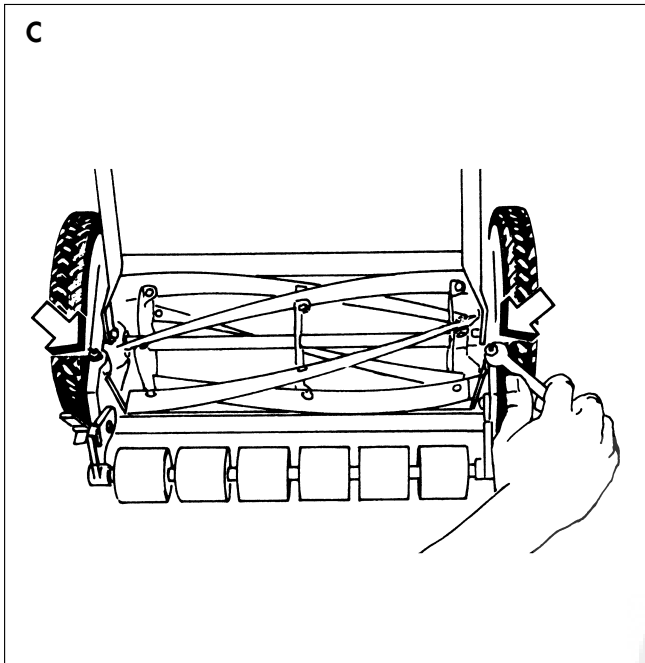
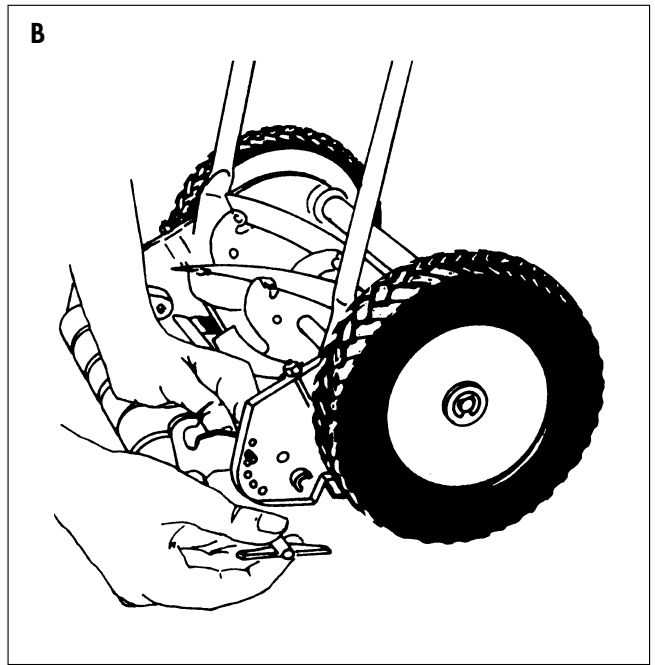
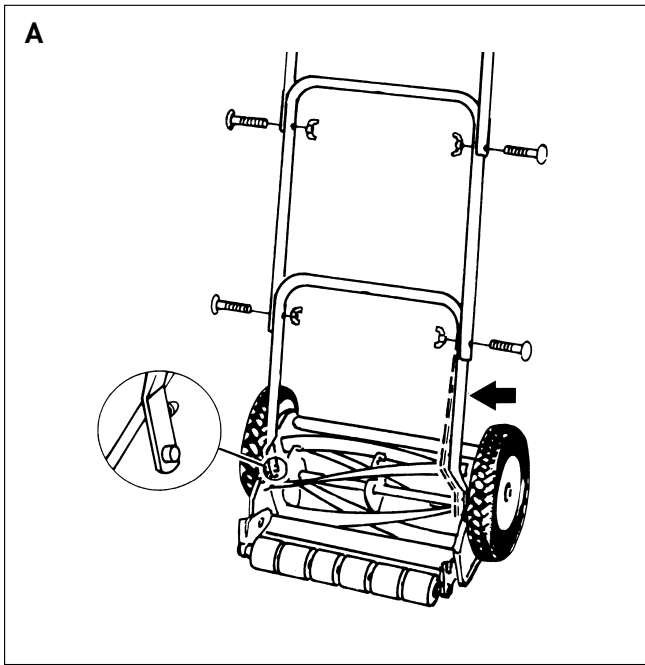

Dieser Handrasenmäher ist ein Qualitätsprodukt, das Ihnen ein Optimum an Bedienungskomfort und Funktionalität bietet.

Bei sachgemäßer Bedienung und guter Behandlung werden Sie lange Zeit viel Freude daran haben.

Die Handrasenmäher sind für die private Benutzung im Haus- und Hobbygarten geeignet. Als Handrasenmäher für den privaten Haus- und Hobbygarten werden solche angesehen, die vorwiegend für die Pflege von Gras- oder Rasenflächen verwendet werden, nicht jedoch in öffentlichen Anlagen, Sportstätten sowie nicht in der Land- und Forstwirtschaft.

Die Einhaltung der vom Hersteller beigefügten Gebrauchsanweisung ist Voraussetzung für den ordnungsgemäßen Gebrauch des Handrasenmähers.

Die Gebrauchsanweisung enthält auch die Betriebs-, Wartungs- und Instandhaltungsbedingungen.



**Achtung!**  
Wegen körperlicher Gefährdung des Benutzers darf der Handrasenmäher nicht eingesetzt werden zum Schneiden von Rankgewächsen oder Rasen auf Dachbepflanzung oder in Balkonkästen.

**Lesen Sie die Gebrauchsanweisung sorgfältig durch.**

**Beachten Sie die Hinweise in dieser Gebrauchsanweisung. Machen Sie sich anhand dieser Gebrauchsanweisung mit den Betätigungsteilen und dem richtigen Gebrauch des Handrasenmähers vertraut.**

**Aus Sicherheitsgründen dürfen Kinder und Jugendliche unter 16 Jahren sowie Personen, die mit der Gebrauchsanweisung nicht vertraut sind, diesen Handrasenmäher nicht benutzen.**

## 1. Zusammenbau

### Montage

#### 1.1. Kontrolle auf Vollständigkeit

Der Verpackungskarton des Handrasenmähers enthält folgende Teile:

- Handrasenmäher
- 1 Oberteil Führungsgestänge
- 1 Mittelteil Führungsgestänge

- 1 Unterteil Führungsgestänge
- Befestigungsteile für Führungsgestänge (im Polybeutel)
- Gebrauchsanweisung

#### 1.2. Montage des Führungsgestänges (Abb. A)

Die Gestängebügel werden mit den beiliegenden Schrauben zusammen-

montiert. Nun wird das Gestänge auf der linken Seite mit der Bohrung über den Gestängebolzen geschoben.

Auf der rechten Seite wird die Bügelbohrung unter leichtem Druck nach innen über den zweiten Gestängebolzen geschoben.

## 2. Einstellen der Schnitthöhe (Abb. B)

Hierzu stellen Sie den Rasenmäher auf festen, geraden Untergrund. Lösen Sie die beiden Flügelmuttern. Stecken Sie die Flachkopfschraube in die gewünschte Position. Nun werden die beiden Flügelmutter wieder fest angeschraubt. Die Laufrolle muss nach dem Verstellen wieder parallel zum Untermesser liegen.

Modell	Längster Schnitt	Kürzester Schnitt
Classic 30	43 mm	17 mm
Classic 35	43 mm	17 mm



**Achtung!**  
Benutzen Sie den Handrasenmäher nicht, während Personen (insbeson-

dere Kinder) oder Tiere in unmittelbarer Nähe sind. Der Benutzer ist für Schäden verantwortlich.

**Vor der Benutzung ist stets eine Prüfung vorzunehmen, um festzustellen, dass Muttern, Bolzen und Arbeitswerkzeuge nicht abgenutzt oder beschädigt sind. Die abgenutzten oder beschädigten Messer sind satzweise zu ersetzen.**

**Arbeiten Sie nur bei ausreichenden Sichtverhältnissen.**

**Beim Mähen muss festes Schuhwerk getragen werden mit rutschfesten griffigen Sohlen und lange Hosen.**

**Die Fläche, auf der der Handrasenmäher benutzt werden soll, ist vorher zu untersuchen.**

**Steine, Holzstücke, Drähte und andere Fremdkörper sind zu entfernen. Gegenstände, die das Schneidwerkzeug erfasst, könnten unkontrolliert herausgeschleudert werden.**

**Sollte das Schneidwerkzeug oder der Handrasenmäher auf ein Hindernis bzw. einen Fremdkörper gestoßen sein, ist an dem Handrasenmäher eine sachkundige Untersuchung durchzuführen.**

### 3. So schneiden Sie richtig

Die Handrasenmäher können Gras bis zu folgenden Längen schneiden:

Modell	Länge in mm
Classic 30	100
Classic 35	100

Wenn die Rasenfläche gepflegt sein soll, muss der Rasen jedoch stets kürzer gehalten werden.

Zu Beginn der Schneidperiode und bei neu angelegten Rasenflächen wählt man die Schnitthöhe relativ hoch und geht bei den folgenden Schnitten allmählich tiefer. Um eine gut gepflegte Rasenfläche zu erhalten, sollte die Schnitthöhe auf ca. 2 cm eingestellt werden. Schneiden Sie Ihren Rasen mög-

lichst wöchentlich. Das Wachstum geht beim häufigen Schneiden in den kurzgeschnittenen Halm und macht ihn widerstandsfähig.

Schneiden Sie den Rasen immer in einigermaßen trockenem Zustand. Um ein sauberes Schnittbild zu erzielen, fahren Sie den Mäher in möglichst geraden Bahnen im Schritt-Tempo. Die Schneidbahnen sollten sich dabei immer um einige Zentimeter überdecken, damit keine Rasenstreifen stehen bleiben.



**Achtung!**

**Beachten Sie, dass die umlaufende Messerwalze zu Verletzungen führen kann.**

**Der durch die Führungsholme gegebene Sicherheitsabstand zwischen Messerwalze und Benutzer ist stets einzuhalten.**

**Beim Mähen an Böschungen und Hängen ist besondere Vorsicht geboten: Achten Sie auf einen sicheren Stand, tragen Sie Schuhe mit rutschfesten, griffigen Sohlen sowie lange Hosen. Mähen Sie immer quer zum Hang.**

**Üben Sie besondere Vorsicht beim Rückwärtsbewegen und beim Ziehen des Handrasenmähers. Stolpergefahr!**

**Führen Sie niemals Hände oder Füße an oder unter sich drehende Teile.**

### 4. Schneidwerk nachstellen (Abb. C)

Das Schneidwerk Ihres Handrasenmähers wurde vor Verlassen unseres Hauses optimal eingestellt. Sollte der Rasenschnitt nach längerem Gebrauch unsauber werden, so korrigieren Sie bitte die Untermessereinstellung.

Durch geringe Rechtsdrehung der Stellmuttern das Untermesser beidseitig nachstellen, bis dieses alle Schneiden der Messerwalze über die ganze Breite leicht berührt.



**Achtung!**

**Das Hantieren am Schneidwerk sollte mit besonderer Vorsicht erfolgen (Schnittverletzungsgefahr).**

### 5. Schnittprobe mit Zeitungspapier (Abb. D)

Nachdem Sie das Schneidwerk nachgestellt haben, machen Sie

bitte mit Zeitungspapier eine Schnittprobe.

### 6. Reinigung, Aufbewahrung und Wartung (Abb. E)

Nach Gebrauch Gerät reinigen und leicht einölen. Messerschneiden einfetten. Die in Abb. E markierten Teile des Handrasenmähers können gemäß den jeweiligen Kennzeichnungen leicht eingeölt bzw. gefettet werden.

Mäher im trockenen Raum aufbewahren.

Nachschleifarbeiten der Messer, die bei guter Pflege erst nach Jahren erforderlich sind, können aufgrund der Schleiftechnik nur vom

autorisierten Fachhändler durchgeführt werden.

Reparaturen am Handrasenmäher und der Einbau der Messer kann nur von geeigneten Fachwerkstätten vorgenommen werden.

Ein Service Stationen-Verzeichnis liegt dem Gerät bei.

Lassen Sie Ihren Handrasenmäher möglichst im Herbst überprüfen, damit er zur nächsten Rasensaison sofort einsatzbereit ist.



**Achtung!**

**Aus Sicherheitsgründen sind nur Original Ersatzteile des Herstellers oder vom Hersteller freigegebene Teile zu verwenden.**

**Wir weisen ausdrücklich darauf hin, dass wir nach dem Produkthaftungsgesetz nicht für durch unsere Geräte hervorgerufene Schäden einzustehen haben, sofern diese durch unsachgemäße Reparatur verursacht oder bei einem Teileaustausch nicht die Original-Teile des**



## 7. Mähen mit dem Grasfangkorb (Abb. F)

Mit dem Grasfangkorb (Art.-Nr. 65041) ersparen Sie sich das Zusammenrechnen des Rasenschnittgutes. Er ist im Fachhandel erhältlich.

Voraussetzung für ein gutes Auffangergebnis ist, dass der Rasen trocken ist und Sie den Mäher in flottem Schritt-Tempo schieben.

### Garantie

Der Hersteller gewährt für seine Produkte bei ausschließlich privater Nutzung 24 Monate Garantie (ab Kaufdatum). Die gesetzlichen Gewährleistungsansprüche bleiben davon unberührt. Die Garantieleistung bezieht sich auf alle wesentlichen Mängel der Produkte, die nachweislich auf Material- oder Fabrikationsfehler zurückzuführen sind. Sie erfolgt nach unserem Ermessen durch die Ersatzlieferung eines einwandfreien Produktes oder die kostenlose Nachbesserung des Produktes, wenn folgende Voraussetzungen gewährleistet sind:

- Das Produkt ist bei Gefahrübergang frei von Rechtsmängeln übergeben worden.
- Ein Original-Kaufbeleg mit Käuferadresse, Kaufdatum, Typ und Produktbezeichnung liegt als Kaufnachweis vor. Der Kaufort liegt innerhalb der EU.
- Das Produkt wurde sachgemäß und entsprechend den Empfehlungen in der Gebrauchsanweisung behandelt. Die Wartung und Rei-

nigung des Produktes nach den Angaben der Gebrauchsanweisung ist unabdingbar. Es wurde weder vom Käufer noch von einem nicht autorisierten Dritten versucht, das Produkt zu zerlegen bzw. zu reparieren.

- Es ist sicherzustellen, dass ausschließlich Original-Ersatzteile und Original-Zubehör oder vom Hersteller freigegebene Teile verwendet werden. Bei einem Einsatz von Nicht-Original-Teilen oder Nicht-Original-Zubehör sind Folgeschäden und erhöhte Unfallgefahr nicht auszuschließen. Diese Folgeschäden unterliegen nicht der Garantie.
- Das Produkt muss direkt oder ausreichend frankiert einer autorisierten Servicestelle übergeben bzw. zugeschickt werden. Der Original-Kaufbeleg ist dem Produkt beizulegen.
- Beschädigungen aufgrund von Bedienerfehlern, nicht bestimmungsgemäßen Gebrauch, Verwendung von ungeeigneten, nicht

originalen oder freigegebenen Austausch-, Ersatz- und Zubehörteilen sowie nicht sachgemäß durchgeführten Wartungs- und Reinigungsarbeiten, können nicht als Garantie anerkannt werden.

Die Produkte enthalten verschiedene Bauteile, die einem gebrauchsbedingten Verschleiß bzw. einer normalen Abnutzung unterliegen. Diese Verschleißteile sind nicht Bestandteil der Garantie.

Als Verschleißteile werden produktabhängig im Einzelnen folgende Bauteile ausgeschlossen:

Messer / Messerbalken / Antriebsriemen / Pflegewalze / Messerwalze / Untermesser / Schneidplatte / Schneidfaden / Schneidkopfdeckel / Sägeblatt / Nickel-Cadmium-Zelle (Batterie).

Diese Hersteller-Garantie berührt die gegenüber dem Händler / Verkäufer bestehenden Gewährleistungsansprüche nicht.

## Hand Lawnmower Classic 30 / 35

Your new hand lawnmower is a quality product that provides an optimum of operating comfort and functionality.

If you use this lawnmower properly and look after it, it will provide many years of service.

As a hand lawnmower, it is suitable for use in private gardens and

allotments. Hand lawnmowers for private gardens and allotments are lawnmowers used mainly to cut lawns and grass, but not in public parks, sports grounds, agriculture or forestry.

Compliance with the user's manual provided by the manufacturer is a precondition for the correct use of this hand lawnmower.

The user's manual also contains operating, maintenance and repair rules.



**Attention !**  
**Do not use the lawnmower to cut creepers and climbing plants, or lawns on roofs or in boxes on balconies. Danger of injury!**

Read the user's manual carefully.

Follow the instructions in the manual. Use the manual to make yourself familiar with the operating

parts and with the correct use of your lawnmower.

For safety reasons, children and young persons under 16, and

persons unfamiliar with the user's manual, must not use this lawnmower.

## 1. Assembly

### 1.1. Checking all parts are included

The Hand Lawnmower box contains the following parts:

- Hand Lawnmower
- 1 upper section of the guide handle
- 1 middle section of the guide handle

- 1 lower section of the guide handle
- Assembly parts for the guide handle in a plastic bag
- User's manual

### 1.2. Assembling the guide handle (Fig.A)

Screw the push bar together with the enclosed screws. Now slide the bar on the left-hand side with the drill hole over the bar bolt. On the right-hand side, press the push bar in slightly to slide the hole over the second bolt.

## 2. Setting the cutting height (Fig. B)

Place the mower on a firm level-surface. Loosen the two wing nuts. Place the countersunk screws in the required position. Now tighten the wing nuts. After setting, the roller must again lie parallel to the bottom blade.

Model	Longest cut	Shortest cut
Classic 30	43 mm	17 mm
Classic 35	43 mm	17 mm



**Attention!**  
Never use the mower near people, especially children, or animals. The user is responsible for all injuries.

Before using the mower, always check the nuts, bolts and working tools for wear or damage. Replace worn or damaged blades in sets.

Always make sure you have a clear view when using the mower.

When mowing, wear proper shoes with non-slip gripping soles and long trousers.

Before using the mower, check the area you want to cut and remove any stones, pieces of wood, wire and similar objects. The blades can catapult objects like this at great speed.

If the blades or the mower hit any solid object or obstruction, have the mower examined by an expert.

## 3. How to cut properly

The hand mowers can cut grass up to the following lengths:

Model	Length in mm
Classic 30	100
Classic 35	100

If you want a well-looked after lawn, the grass must always be kept shorter.

At the beginning of the cutting period, and with new lawns, select a relatively high cutting height and gradually reduce this each time you mow the lawn. If you want to have a well-manicured lawn, set the cutting height to approx. 2 cm.

Cut the grass every week if possible. Frequent cutting forces the growth into the cut stalk and makes it resistant.

If possible, always cut the grass when it is relatively dry. To obtain a clear pattern, push the mower in straight lines at an even walking pace. The cutting paths should overlap by a few centimetres to avoid leaving strips of grass.



**Attention!**  
Be careful! The rotating blade roller can cause injuries!

Always keep the safety distance between the user and blade roller shown by the push bar.

Take extra care when mowing on embankments and slopes: make sure you are on firm ground and always wear shoes with non-slip gripping soles and long trousers. Always mow across a slope.

Take special care when moving backwards and when pulling the mower. Danger of stumbling !

Never place your hands or feet on or underneath moving parts.

## 4. Resetting the blades (Fig.C)

Before leaving our factory, the blades of your new hand mower were set optimally. If the cut becomes uneven after long use, correct the bottom blade setting.

Turn the setting nuts on both sides slightly to the right to set the bottom blade until it is just in contact with all the cutters over the whole length of the cutting roller





**Attention:**  
Take extra care when working on the cutters (danger of injury).

## 5. Test cut using newspaper (Fig. D)

After you have reset the cutters, make a test cut using newspaper.

## 6. Cleaning, storage and maintenance (Fig. E)

After use, clean the mower and oil lightly. Grease the cutters. The symbols in Figure E indicate which parts of the hand lawn mower can be lightly oiled  or greased .

Store the mower in a dry place.

Regrinding the cutters, which is not required until after years of use if the mower is looked after properly, may only be carried out by an authorised dealer because of the grinding method required to do this work correctly.

The hand lawnmower must only be repaired and the blade must only be replaced at qualified workshops.

Where possible, have your mower inspected in autumn, so that it is ready for immediate use in the following spring.



**Attention!**  
For safety reasons use only manufacturer's original parts or parts released by the manufacturer.

**We would like to point out expressly that we are not liable under the Product Liability Act for damage or injuries caused by our appliances if these were caused by incorrect repairs or if replacement parts were used which were neither manufacturer's original parts or parts released by the manufacturer and the repair was not carried out by an authorised after-sales service provider or an authorised dealer. This applies analogously for extension parts and accessories.**

## 7. Mowing with the grass catcher (Fig. F)

Using the grass catcher (Art. No. 65041) saves you having to rake the grass cuttings together after mowing. The grass catcher can be supplied by your dealer.

The grass catcher functions best when the lawn is dry and you push the mower at a quick walking pace.

## Warranty

The manufacturer warrants its products for exclusively non-commercial use for a period of 24 months from the date of original purchase. This warranty does not affect statutory warranty claims. The warranty covers all substantial faults of the product, which are caused by defects in material and workmanship. If a product exhibits such a defect we will, at our option, repair or replace it without cost for parts

and labour provided the following requirements are fulfilled:

- The product must have been sold to the customer in a legally correct way.
- The original receipt with the customer's address, date of purchase, model and product designation is presented as proof of purchase. The product must have been purchased within the EC.
- The product was handled properly and according to the recom-

mendations in the operating instructions. It is essential that the product has been maintained and cleaned according to the information in the operating instructions. No attempt to disassemble or repair the product has been made by either the buyer or an unauthorised third party.

- It must be ensured that only original replacement parts and original accessories approved by the manufacturer are used.

There may be an increased risk of consequential damage and accidents if non-original parts or non-original accessories are used. This warranty does not cover consequential damages.

- The product must be either taken directly or sent with postage paid to an authorised service centre. The original receipt must be sent with the product.
- The warranty does not cover damage from misuse, abuse,

use of unsuitable, non-original or unauthorised interchangeable parts, replacement parts or accessories, as well as improper maintenance and cleaning.

The products contain various components that are subject to normal or use-related wear. The warranty does not extend to these wearing parts.

In particular the following components relating to this product are excluded:

Blades / blade bar / drive belt / care roller / blade roller / lower blade / cutting plate / cutting line / cutting head cover / saw blade / nickel-cadmium-cell (battery)

The manufacturer warranty does not affect existing warranty claims between the customer and the dealer / seller.

## Tondeuse à main Classic 30 / 35

Cette tondeuse à main est un produit de qualité qui vous offre un maximum de confort d'utilisation et de fonctionnalité.

Elle vous donnera longtemps toute satisfaction si vous vous en servez correctement et veillez à l'entretenir comme il faut.

La tondeuse à main est conçue pour l'entretien des jardins privés et de loisirs. Sont considérées comme tondeuses à main pour les jardins privés et de loisirs, les tondeuses qui sont utilisées pour l'entretien de pelouses, à l'exception des parcs publics et des com-

plexes sportives ou bien de toute utilisation agricole ou forestière.

Le respect du mode d'emploi joint par le fabricant est la condition pour une utilisation conforme de la tondeuse à main.

Le mode d'emploi contient également les conditions d'exploitation, de maintenance et d'entretien.



**Attention !**  
En raison de risques corporels, n'utilisez pas la tondeuse à main pour la taille de plantes grimpantes ou de gazon sur le toit ou dans des bacs de balcon.

**Veillez lire avec attention le mode d'emploi.**

**Veillez respecter les indications dans ce mode d'emploi. Il doit vous permettre de vous familiariser avec les différentes manettes de commande et avec le bon usage de la tondeuse à main.**

**Pour des raisons de sécurité, les enfants et jeunes gens âgés de moins de 16 ans ainsi que les personnes qui ne sont pas familiarisées avec le mode d'emploi, ne doivent pas utiliser cette tondeuse à main.**

## 1. Montage

### 1.1. Contenu

Le carton d'emballage contient :

- la tondeuse à main
- 1 partie supérieure de guidon
- 1 partie centrale de guidon
- 1 partie inférieure de guidon

- les pièces nécessaires au montage du guidon (sachet plastique)
- le mode d'emploi

### 1.2. Montage du guidon (figures A)

Les arceaux sont montés ensemble avec les vis ci-jointes. La tige sur le

côté gauche est poussée avec l'alésage au-dessus de l'écrou de tige.

Sur le côté droit, l'alésage de l'arceau est poussé, en pressant légèrement vers l'intérieur, au-dessus du deuxième écrou de tige.

## 2. Réglage de la hauteur de coupe (figures B)

Pour cela, placez la tondeuse à gazon sur un support solide et plan. Desserrez les deux écrous à oreilles. Enfichez les vis à tête plate dans la position désirée. Les deux

écrous à oreilles sont maintenant de nouveau vissés à fond. Le galet de roulement doit, après le réglage, se situer parallèlement au coupeau inférieur.

Modèle	Coupe la plus haute	Coupe la plus courte
Classic 30	43 mm	17 mm
Classic 35	43 mm	17 mm



### Attention !

N'utilisez pas la tondeuse à main pendant que des personnes (en particulier des enfants) ou des animaux sont directement à côté de vous. L'utilisateur est responsable des dommages.

Avant utilisation, vérifiez toujours que les écrous, boulons et les outils de travail ne sont pas usés ou endommagés. Les couteaux

usés ou endommagés doivent être remplacés par un jeu complet.

Ne travaillez que dans des conditions de visibilité suffisantes.

Lorsque vous tondez, portez des chaussures de protection équipées de semelles anti-dérapantes.

Examinez minutieusement la surface sur laquelle la tondeuse à main doit être utilisée.

Retirez les cailloux, morceaux de bois, fils de fer, et autres corps étrangers. Les objets que l'outil de coupe saisit peuvent être projetés d'une manière incontrôlée.

Si l'outil de coupe ou la tondeuse à main devaient rencontrer un obstacle ou un corps étranger, il faut procéder à une inspection qualifiée de la tondeuse à main.

F

## 3. Conseil pratique de tonte

Les tondeuses à main peuvent couper le gazon jusqu'aux longueurs suivantes :

Modèle	Longueur en mm
Classic 30	100
Classic 35	100

Si la pelouse doit être soignée, le gazon doit être toujours plus court.

Au début de la période de tonte, et pour les nouvelles pelouses, on choisit une hauteur de coupe relativement haute pour l'abaisser peu à peu, coupe après coupe. Afin d'obtenir une pelouse bien soignée, la hauteur de coupe doit être réglée sur environ 2 cm. Tondez votre pelouse si possible une fois par semaine. Lorsque vous

tondez fréquemment, la croissance a lieu dans la partie inférieure du brin d'herbe le rendant ainsi plus résistant.

Tondez toujours la pelouse quand elle est à peu près sèche. Pour obtenir une coupe bien propre, poussez la tondeuse au pas en faisant des bandes droites. Les bandes tondues doivent se chevaucher de quelques centimètres afin d'éviter la formation de bandes de gazon non coupées.



### Attention !

Sachez que le cylindre à couteaux en rotation peut conduire à des blessures.

La distance de sécurité donnée par la poignée de guidage doit être constamment maintenue.

Il faut particulièrement faire attention lors de la tonte près des talus et des pentes : assurez-vous toujours d'avoir une position stable, portez des chaussures à semelles anti-dérapantes et des pantalons longs. Tondez toujours transversalement par rapport à la pente.

Soyez particulièrement vigilant si vous tractez la tondeuse à main en marche arrière et si vous la tirez. Danger de trébucher !

Ne mettez jamais les mains ou les pieds sur ou sous des pièces en rotation.

## 4. Ajustage de l'outil de coupe (figure C)

L'outil de coupe de votre tondeuse à main a été réglé d'une manière optimale avant de quitter notre usine. Si la coupe du gazon devait ne pas être nette après un usage prolongé, veuillez corriger le réglage du couteau inférieur.

Rerégler le couteau inférieur des deux côtés, en tournant légèrement à droite les écrous de réglage, jusqu'à ce que le couteau inférieur touche légèrement, sur toute la largeur, tous les tranchants du cylindre à couteaux.





### Attention !

Le maniement de l'outil de coupe doit avoir lieu avec la plus grande précaution (danger de coupure).

## 5. Essai de coupe avec du papier journal (figure D)

Après avoir ajusté l'outil de coupe, veuillez effectuer un essai de coupe avec du papier journal.

## 6. Nettoyage, stockage et maintenance (figure E)

Après utilisation, nettoyer et huiler légèrement l'appareil. Graisser les couteaux. Les pièces de la tondeuse à main marquées dans la figure E peuvent être légèrement lubrifiées  ou graissées .

Stocker la tondeuse dans un local au sec.

Les travaux de réaffûtage des couteaux, qui ne sont nécessaires qu'après des années s'ils sont bien entretenus, ne peuvent être réalisés que par le concessionnaire agréé en raison de la technique d'affûtage.

Seuls des ateliers spécialisés appropriés ont le droit d'effectuer des réparations sur la tondeuse et de monter les couteaux.

Faites vérifier votre tondeuse à main si possible à l'automne afin qu'elle soit immédiatement opérationnelle pour la prochaine saison de coupe.



**Attention !**

**Pour des raisons de sécurité, seules des pièces d'origine du fabricant ou agréées par celui-ci doivent être utilisées.**

**Nous signalons expressément que, en vertu de la loi sur la responsabilité du produit, nous ne sommes pas responsables des dommages occasionnés par nos appareils dans la mesure où ceux-ci ont été causés par une réparation non conforme ou si, lors d'un échange de pièces, les pièces originales du fabricant, ou agréées par ce dernier, n'ont pas été utilisées et si la réparation n'a pas été effectuée par un service après-vente agréé ou par un spécialiste agréé. Il en est de même pour les pièces complémentaires et les accessoires.**

## 7. Tonte avec le bac de ramassage (figure F)

Le bac de ramassage (réf. 65041) vous évite de ramasser l'herbe coupée. Il est en vente chez votre concessionnaire.

La condition pour un bon ramassage est que l'herbe soit sèche et que vous poussiez la tondeuse à un pas soutenu.

## Garantie

Le fabricant accorde sur ses produits exclusivement destinés à un usage privé une garantie de 24 mois (à compter de la date d'achat) qui n'affecte pas les dispositions légales. La garantie s'applique à tous les défauts majeurs tenant d'une manière démontrable à des vices de matériau ou de fabrication. Elle entraîne à la discrétion du fabricant la livraison d'un produit de remplacement intact ou la réparation gratuite du produit défectueux dans les conditions suivantes :

- Lors du transfert des risques, le produit a été remis sans vices juridiques.
- Un bon d'achat original avec l'adresse de l'acheteur, la date d'achat, la désignation et le modèle du produit est joint. Le lieu d'achat se situe dans l'UE.
- Le produit a été traité de façon conforme, suivant les instructions d'emploi. Le respect des condi-

gnés d'entretien et de nettoyage contenues dans le mode d'emploi est obligatoire. Ni l'acquéreur ni un tiers non agréé n'ont tenté de désassembler ou de réparer le produit.

- Il est garanti que seuls des pièces de rechange et accessoires originaux ou des pièces homologuées par le fabricant sont utilisés. En cas d'utilisation de pièces ou d'accessoires non originaux, il est impossible d'exclure des dommages consécutifs et des risques d'accidents accrus. Ces dommages ne sont pas couverts par la garantie.
- Le produit doit être remis directement ou envoyé suffisamment affranchi à un point de service après-vente autorisé. Le bon d'achat original doit être joint au produit.
- Les dommages résultant d'erreurs de manipulation, d'un usage non conforme, de pièces de rechan-

ge, de remplacement et d'accessoires non originaux ou non homologués et d'une maintenance / d'un entretien inadéquat ne peuvent faire l'objet d'une garantie.

Les produits renferment des éléments qui s'usent au fil de l'utilisation, du temps. Ces pièces ne sont pas couvertes par la garantie.

Selon le produit, les pièces d'usure suivantes en sont exclues :  
Lame / barre de coupe / courroie d'entraînement / rouleau aérateur / cylindre de coupe / contre-lame / plaque de coupe / fil de coupe / couvercle de tête de coupe / scie / batterie nickel-cadmium.

Cette garantie de fabricant n'affecte pas les droits de garantie à l'égard du distributeur / revendeur.

## Handmaaier Classic 30 / 35

Deze grasmaalmachine is een product van de allerbeste kwaliteit die U een optimum aan bedieningscomfort en functionaliteit biedt.

Bil vakkundige bediening en een goede behandeling zult U lange tijd veel plezier hebben van Uw maaier.

De grasmaaier is geschikt voor privé gebruik in de tuin bij Uw huis en in volkstuintjes. Als grasmaaiers voor privé huis- en volkstuintjes worden beschouwd die maaiers die hoofdzakelijk worden gebruikt voor het onderhoud van grasvelden, echter niet in openbare parken en sportvelden, alsmede niet in landbouw.

Indien U zich houdt aan de gebruiksaanwijzing die de fabrikant meeleverd met de maaier kunt U ervan verzekerd zijn dat U het apparaat volgens de voorschriften kunt gebruiken.

In de gebruiksaanwijzing vindt U ook de bedrijfs- en onderhoudsvoorwaarden.



### **Belangrijk!**

**De maaier mag niet worden gebruikt voor het besnijden van rankgewassen of grasvelden op dakbeplantingen of in bloembakken aan balkons, vanwege het gevaar voor lichamelijk letsel van de gebruiker.**

**Lees de gebruiksaanwijzing zorgvuldig door en volg de aanwijzingen op.**

**Maak u.d.m.v. de gebruiksaanwijzing vertrouwd met de bediening en de juiste omgang met de grasmaaier.**

**Uit veiligheidsoverwegingen mag de maaier niet worden gebruikt door kinderen en jongeren onder de 16 of andere personen die niet zijn vertrouwd met de gebruiksaanwijzing.**

NL

## 1. Montage

### 1.1. Controle volledigheid

De verpakkingendoos van de elektrische handmaaier bevat de volgende onderdelen:

- handmaaier
- 1 bovendeel duwboom
- 1 middendeel duwboom
- 1 onderste deel duwboom

- bevestigingsdelen voor duwboom (in plastic zak)
- gebruiksaanwijzing

### 1.2. Montage van de duwboom (Afb. A)

De beugels van de stangen worden gemonteerd samen met de meegeleverde schroeven. De stangen wor-

den nu aan de linkerkant met de boring over de stangenbout heen geschoven.

Aan de rechterkant wordt de beugelboring onder lichte druk naar binnen over de tweede stangenbout heen geschoven.

## 2. Instellen van de snijhoogte (afb. B)

U zet de maaier op een vaste en vlakke ondergrond. U draait de twee vleugelmoeren los en zet de schroeven met platte kop in de gewenste positie. Dan draait U de beide vleugelmoeren weer aan. De looprol moet na het instellen weer parallel aan het onderste mes liggen.

Modell	Langste snede	Kortste snede
Classic 30	43 mm	17 mm
Classic 35	43 mm	17 mm



### **Belangrijk!**

**Gebruik de maaier niet wanneer zich personen (in het bijzonder**

**kinderen) of dieren, in de onmiddellijke nabijheid ophouden.**

**De gebruiker is aansprakelijk voor eventuele schade.**

**Voor het gebruik moet de maaier steeds worden onderzocht om vast te stellen of moeren, bouten en werktuigen niet zijn versleten of beschadigd. De versleten of beschadigde mesen moeten groepsgewijs worden vervangen.**

**Werk alleen indien U een goed zicht hebt.**

**Bij het maaien dient U stevige schoenen met stroeve anti-slip zolen en een lange broek te dragen.**

**De grond waarop de maaier wordt gebruikt moet van tevoren worden onderzocht.**

**Stenen, stukken hout, kabels e. a. ongewenste voorwerpen dienen te worden verwijderd. Voorwerpen die door het snijwerktuig worden gegrepen kunnen ongecontroleerd naar buiten worden geslingerd.**

**Indien het snijwerktuig of de maaier op een hindernis of een ongewenst voorwerp is gestoten, moet de maaier worden onderworpen aan een deskundig onderzoek.**

### 3. Zó maait U goed

De maaimachines kunnen gros van de volgende lengten afsnijden:

Type	Lengte in mm
Classic 30	100
Classic 35	100

Indien het grasveld er keurig onderhouden moet uitzien moet het gras echter steeds korter worden gehouden.

Aan het begin van de maaiperiode alsmede bij nieuw aangelegde grasvelden wordt een betrekkelijk hoge snijhoogte gekozen, daarna gaat U geleidelijk lager. Om een goed onderhouden grasveld te krijgen moet de snijhoogte op ca. 2 cm worden afgesteld.

Indien mogelijk zou het gras eigenlijk eens per week moeten worden gemaaid. Als er vaak wordt gemaaid gaat de groei in de kort gesneden halm over en maakt het gras sterk.

Maai het gras alleen als het droog is. Voor een mooi maaipatroon beweegt U de maaier indien mogelijk stapvoets in rechte banen. Daarbij moeten de banen elkaar steeds een paar centimeter overlappen om te voorkomen dat er stroken gras blijven staan.



**Belangrijk!**  
Houdt er rekening mee dat de draaiende messenrol tot verwondingen kan leiden.

De aanwezige veiligheidsafstand door de geleidebalken tussen de messenrol en de gebruiker moet steeds in acht worden genomen.

Bij het maaien aan hellingen moet men bijzonder voorzichtig zijn: let erop dat U veilig staat, draag schoenen met stroeve anti-slip zolen en een lange broek. Maai steeds haaks op de helling.

Wees vooral voorzichtig als U de maaier naar achteren haalt en ook als de maaier moet worden getrokken. **Struikelgevaar!**

Kom nooit met handen of voeten aan af onder draaiende onderdelen.

### 4. Snijwerktuigen bijstellen (afb.C)

De snijwerktuigen van Uw maaier zijn optimaal ingesteld voordat deze de fabriek heeft verlaten. Indien het snijpatroon na langer gebruik van de maaier niet meer geheel zuiver is, moet het onderste mes worden bijgesteld.

Door de afstelmoeren even naar rechts te draaien kon het onderste mes aan beide kanten worden bijgesteld, totdat het alle snijvlakken van de messenrol over de gehele lichtjes in aanraking komt.





**Belangrijk!**  
Wees extra voorzichtig bij werkzaamheden aan de snijwerktuigen (snijwondengevaar!).

### 5. Snijproef met krantenpapier (afb. D)

Nadat het snijwerk is bijgesteld doet U een snijproef met krantenpapier.

### 6. Reiniging, opslag en onderhoud (afb. E)

Na gebruik de maaier schoonmaken en lichtjes met olie invetten. Snijvlakken van de messen invetten. De op afbeelding E gemarkeerde onderdelen van de handmaaier kunnen volgens de betreffende aanduidingen licht ingeolied  c.q. ingevet  worden.

Handmaaier in een droge ruimte opslaan.

Bij goed onderhoud moeten de messen pas na jaren worden nage-

slepen, vanwege de slijptechniek kunnen deze werkzaamheden alleen maar worden uitgevoerd door een geautoriseerde specialzaak.

Reparaties aan de handmaaier en de inbouw van de messen kunnen alleen door daarvoor geschikte werkplaatsen uitgevoerd worden.

Laat Uw maaier indien mogelijk in de herfst nazien zodat hij in het volgende maaiseizoen meteen kan worden gebruikt.



**Belangrijk!**  
Uit veiligheidsoverwegingen mogen alleen maar originele fabrieks-onderdelen of door de fabrikant goedgekeurde onderdelen worden gebruikt.

Wij maken er uitdrukkelijk op attent dat wij volgens de wet op de productaansprakelijkheid niet verantwoordelijk zijn voor schade die veroorzaakt is door onze apparatuur, voor zover die schade niet is



veroorzaakt door onvakkundige reparatie of, in geval van vervanging van onderdelen, indien niet de originele onderdelen van de fabri-

kant of door de fabrikant goedgekeurde onderdelen zijn gebruikt en de reparatie niet door een geautoriseerde klantenservice of door een

geautoriseerde specialzaak werd uitgevoerd. Hetzelfde geldt voor toegevoegde onderdelen en toebehoren.

---

## 7. Maaien met de grasopvangmand (afb. F)

De grasopvangmand (art. nr. 65041) bespaart U het bijeen-harken van het afgemaaide gras.

In de vakhandel verkrijgbaar. Voor een goed resultaat bij het grasopvangen is het noodzakelijk dat het grasveld droog is en dat

de maaier in een vlot tempo (maar wel stapvoets) wordt geduwd.

---

## Garantie

De fabrikant geeft voor zijn producten bij uitsluitend particulier gebruik 24 maanden garantie (vanaf de aankoopdatum). De wettelijke garantieaanspraken blijven daarvan onberoerd. De garantie heeft betrekking op alle essentiële defecten van de producten die op materiaal- of productiefouten zijn terug te voeren. Te onzer beoordeling vindt dit plaats door de levering van een vervangend product of de gratis reparatie van het product als aan volgende vereisten voldaan is:

- Het product is bij risico-overgang vrij van tekortkomingen overgegeven.
- Een origineel aankoopbewijs met adres van koper, aankoopdatum, type en productomschrijving wordt als koopbewijs overlegd. De plaats van koop ligt binnen de EU.
- Het product is adequaat en volgens de aanbevelingen in de gebruiksaanwijzing behandeld. Het onderhoud en schoonmaken

van het product volgens de gegevens in de gebruiksaanwijzing is bindend. Er is noch door de koper noch door een niet-geautoriseerde derde geprobeerd het product uit elkaar te halen of te repareren.

- Er moet voor gezorgd worden dat uitsluitend originele reserveonderdelen en originele accessoires of door de fabrikant vrijgegeven onderdelen gebruikt worden. Bij gebruik van niet-originele onderdelen of niet-originele accessoires is schade als gevolg daarvan of een verhoogd gevaar op ongevallen niet uit te sluiten. Deze schade valt niet onder de garantie.
- Het product moet direct of voldoende gefrankeerd bij een geautoriseerd servicepunt worden afgegeven of daarnaar worden opgezonden. De originele aankoopbon moet bij het product gevoegd worden.
- Beschadigingen op grond van bedienfouten, niet-correct

gebruik, gebruik van ongeschikte, niet-originele of nietvrijgegeven vervangende, reserve- en toebehoordelen alsmede niet correct uitgevoerde onderhouds- en reinigingswerkzaamheden vallen niet onder de garantie.

De producten bevatten verschillende onderdelen die door het gebruik kunnen verslijten. Deze onderdelen vallen niet onder de garantie.

Als onderdelen onderhevig aan slijtage worden productafhankelijk de volgende onderdelen uitgesloten: Messen / Mesbalk / Aandrijfriem / Onderhoudswals / Meswals / Ondermes / Snijplaat / Snijdraad / Snijkopdeksel / Zaagblad / Nikkel-cadmium-cel (batterij).

Deze fabrieksgarantie sluit de tegenover de handelaar / verkoper bestaande garantieaanspraken niet uit.

---

## Ruční travní sekačky Classic 30 / 35

Tato ruční travní sekačka představuje kvalitní výrobek, který poskytuje optimální poměr mezi pohodlnou obsluhou a funkčností.

Při správné obsluze a šetrném zacházení vám bude přinášet radost a spokojenost po dlouhou dobu.

Ruční travní sekačky jsou vhodné pro použití na soukromých okrasných i užitkových zahradách u rodinných domků. Za travní sekačky určené k použití na soukromých zahradách jsou považována taková zařízení, která se používají převážně k údržbě trávníků a ostatních travnatých ploch, nikoli však

na veřejných prostranstvích a sportovištích nebo na zemědělských či lesních plochách.

Dodržování pokynů uvedených v návodu k obsluze, který je k ruční travní sekačce přiložen výrobcem, je předpokladem správného provozu.

Návod k obsluze obsahuje rovněž provozní podmínky zařízení a pokyny pro jeho údržbu a opravy.



**Pozor!**

Aby nedošlo k ohrožení zdraví uživatele možným poraněním, nesmí být ruční travní sekačka používána ke stříhání popínavých

porostů nebo trávníků na střešních plochách či v balkónových truhlících.

Pečlivě si přečtěte návod k obsluze.

Řiďte se pokyny, které jsou v tomto návodu uvedeny. Pomocí tohoto návodu k obsluze se

důkladně seznámte s ovládacími prvky ruční travní sekačky a se správným způsobem jejich používání.

Z bezpečnostních důvodů nesmí tuto ruční travní sekačku používat děti a mladiství do 16 let ani osoby, které nejsou obeznámeny s návodem k její obsluze.

## 1. Montáž

### 1.1. Kontrola úplnosti dodávky

Dodávané balení ruční sekačky obsahuje:

- ruční sekačku,
- 1 horní část držadla,
- 1 střední část držadla,
- 1 spodní část držadla,

- upevňovací díly držadly (v polyetylenovém sáčku),
- návod k obsluze.

### 1.2. Montáž držadla (obr. A)

Pomocí přiložených šroubů se navzájem smontují tyčové oblouky

tvůřící sestavu rukojeti. Takto sestavená rukojeť se pak na levé straně nasune svým otvorem na příslušný čep.

Pravá strana obloukového dílu se poté lehce zatlačí směrem dovnitř a otvor na jejím spodním konci se nasune na druhý čep.

## 2. Nastavení žací výšky (Obr. B)

Před provedením tohoto nastavení postavte travní sekačku na pevný, rovný podklad. Povolte obě křídlaté matice. Zasuňte šrouby s plochými hlavami do požadované polohy. Obě křídlaté matice je nyní možno opět pevně přitáhnout. Pojezdový váleček musí být po provedení přestavení výšky opět rovnoběžný se spodním nožem.



**Pozor!**

**Nepoužívejte ruční travní sekačku, pokud se v její bezprostřední blízkosti pohybují osoby (zejména děti) nebo zvířata. Za případné škody je odpovědný uživatel.**

Před každým použitím sekačky je nutno provést kontrolu, během které se zjistí, zda nedošlo k nadměrnému opotřebení nebo k poškození matic, čepů nebo pracovních nástrojů. Opotřebené nebo poškozené nože je třeba vyměnit jako celou sadu.

Pracujte pouze při dostatečné viditelnosti.

Při sekání je nutno mít obutou pevnou obuv s neklouzavými podrážkami s hrubým vzorem a oblečeny dlouhé kalhoty.

Plochu, na které má být ruční travní sekačka použita, si předem zkontrolujte.

Přitom je třeba odstranit kameny, kusy dřeva, dráty a ostatní cizí předměty. Předměty zachycené žacím nástrojem by mohly být nekontrolovaně vymrštěny.

Dojde-li k nárazu žacího nástroje nebo tělesa sekačky na překážku popř. na cizí předmět, nechejte travní sekačku odborně zkontrolovat.

Model	Největší žací výška	Nejmenší žací výška
Classic 30	43 mm	17 mm
Classic 35	43 mm	17 mm

## 3. Správný postup při sekání

Ručními travními sekačkami je možno sekat trávu do následujících délek:

Model	Délka v mm
Classic 30	100
Classic 35	100

Jedná-li se však o udržovanou travnatou plochu, bude trávník vždy kratší.

Na začátku období, ve kterém se provádí sekání trávníků, a rovněž u nově založených travnatých ploch se volí poměrně

velká žací výška, která se následně postupně zmenšuje. Aby si travnatá plocha udržovala pěstěný vzhled, měla by být žací výška nastavena asi na 2 cm.

Sekání trávníku provádějte pokud možno jednou týdně. Při častém

sekání začne při růstu trávy převažovat tvorba hustších, kratších stébel a trávník se stane odolnějším.

Sekání trávníku provádějte vždy pokud možno v co nejsušším stavu. Abyste dosáhli čistého vzhledu posekané plochy, pojíždějte sekačkou po co nejrovnějších drahách a udržujte přitom pravidelnou rychlost chůze. Jednotlivé žací dráhy by se přitom měly vždy o několik centimetrů překrývat, aby na ploše nezůstávaly pásy zbytků trávy.



#### **Pozor!**

**Mějte na paměti, že rotující nožový válec může způsobit poranění.**

**Při práci je třeba trvale zachovávat vzdálenost mezi nožovým válcem a uživatelem sekačky, která je dána délkou vodící rukojeti.**

**Při sekání na náspech a svazích je třeba postupovat obzvláště opatrně: Dbejte na bezpečný postoj a mějte obuty boty s neklouzavými podrážkami**

s hrubým vzorem a oblečeny dlouhé kalhoty. Sekejte vždy napříč vzhledem ke sklonu svahu.

**Obzvláště opatrní buďte při pohybu vzad a při tažení ruční travní sekačky. Nebezpečí klopýtnutí!**

**Nikdy nepokládejte ruce nebo nohy na nebo pod rotující součásti.**

**CZ**

## **4. Seřízení žacího ústrojí (Obr. C)**

Před opuštěním našeho závodu bylo žací ústrojí ruční travní sekačky optimálně nastaveno. Stane-li vzhled posekaného trávníku po delším používání nečistým, proveďte korekci nastavení spodního nože.

Před opuštěním našeho závodu bylo žací ústrojí ruční travní sekačky optimálně nastaveno. Stane-li vzhled posekaného trávníku po delším používání nečistým, proveďte korekci nastavení spodního nože. Mírným otáčením stavěcích matic doprava seřídíte spodní nůž po obou stranách tak, aby se po

celé své délce lehce dotýkal všech ostří nožového válce.





#### **Pozor!**

**Při manipulaci s žacím ústrojím je nutno postupovat s obzvláštní opatrností (nebezpečí poranění pořezáním).**

## **5. Zkušební sekání pomocí novinového papíru (Obr. D)**

Po seřízení žacího ústrojí proveďte zkoušku jeho funkce pomocí kusu novinového papíru.

## **6. Čištění, úschova a údržba (Obr. E)**

Po použití sekačku vyčistěte a lehce naolejujte. Ostří nožů namažte tukem. Součásti ruční travní sekačky označené na obr. E mohou být v závislosti na příslušných symbolech lehce naolejovány  resp. namazány tukem .

Sekačku uschovávejte v suché místnosti.

Přebroušení nožů které je při dobré péči potřebné teprve po několika letech, může být vzhledem ke způsobu broušení provedeno pouze autorizovaným specializovaným prodejcem.

Opravy ruční travní sekačky a montáž nožů mohou být prováděny pouze vhodnými odbornými dílnami.

K sekačce je přiložen seznam příslušných servisních středisek.

Nechejte si svoji travní sekačku zkontrolovat pokud možno na podzim, aby na začátku následující sezóny byla ihned připravena k použití.



#### **Pozor!**

**Z bezpečnostních důvodů je nutno používat pouze originální náhradní díly dodávané výrobcem**

nebo díly schválené výrobcem.

**Výslovně upozorňujeme na skutečnost, že podle zákona o ručení za výrobky nejsme povinni ručit za škody způsobené našimi zařízeními, pokud jsou tyto zapříčiněny neodbornou opravou nebo pokud při výměně součástí nejsou použity originální náhradní díly dodávané výrobcem nebo součásti schválené výrobcem a oprava není provedena autorizovaným servisním střediskem nebo autorizovaným odborníkem. Toto upozornění se analogicky vztahuje i na doplňky a příslušenství zařízení.**

## 7. Sekání se sběrným košem na trávu (Obr. F)

Při použití sběrného koše na trávu, obj. č. 65041 si ušetříte shrabování posekané trávy. Tento koš je možno zakoupit u specializovaných prodejců.

Předpokladem pro bezproblémové shromažďování posekané trávy ve sběrném koši je to, aby trávník byl suchý a sekačka byla plynule posouvána

rychlostí odpovídající pomalé chůzi.

CZ

### Záruka

Výrobce poskytuje na své výrobky při výlučně soukromém používání záruku v délce 24 měsíců (od data koupě). Zákonné nároky ze záruky tím zůstávají nedotčeny. Záruka se vztahuje na všechny podstatné nedostatky výrobků, které se prokazatelně týkají chyb materiálu nebo výroby. Záruka se řeší dle našeho uvážení formou náhradního dodání bezvadného výrobku nebo bezplatného odstranění vad výrobku, pokud jsou zaručeny následující předpoklady:

- Výrobek byl při přechodu nebezpečí předán bez právních vad.
- Originální doklad o koupi s adresou kupujícího, datem koupě, typem a označením výrobku jako důkaz o koupi je k dispozici. Místo koupě se nachází na území EU.
- S výrobkem se zacházelo odborně a dle doporučení návodu k obsluze. Údržba

a čištění výrobku není dle údajů návodu k obsluze opomínáno. Kupující ani neautorizovaná třetí osoba se nepokoušela výrobek rozebrat, popř. opravit.

- Je třeba zajistit, aby se používaly výhradně originální náhradní díly a originální příslušenství nebo díly povolené výrobcem. Při použití nikoli originálních dílů nebo nikoli originálního příslušenství nejsou vyloučeny následné škody a zvýšené nebezpečí úrazu. Na tyto následné škody se záruka nevztahuje.
- Výrobek se musí přímo předat nebo dostatečně ofrankovaný zaslat autorizovanému servisnímu středisku. K výrobku je nutno přiložit originální doklad o koupi.
- Poškození na základě chybné obsluhy, používání v rozporu s určením, používání nevhodných, nikoli originálních

nebo nepovolených výměnných či náhradních dílů nebo dílů příslušenství, jakož i neodborně prováděné údržbářské práce a čištění nelze uznat jako záruku.

Výrobky mají různé konstrukční součásti, které podléhají rychlému opotřebení v důsledku používání, opř. normálnímu opotřebení. Tyto součásti podléhající rychlému opotřebení nejsou součástí záruky.

Jako součásti podléhající rychlému opotřebení se dle výrobku vyloučí jednotlivě následující konstrukční součásti:

Nůž / žací lišta / hnací řemen / kultivační válec / řezné vřeteno / spodní nůž / břitová deska / struna / kryt řezné hlavy / pilový list / nikl-kadmiový článek (baterie).

Touto zárukou výrobce nejsou dotčeny nároky ze záruky existující vůči obchodníkovi / -prodeji.

PL

## Ręczna kosiarka do trawników Classic 30 / 35

Niniejsza ręczna kosiarka do trawników jest wyrobem wysokiej jakości, który zapewni Państwu optymalny komfort obsługi oraz funkcjonalność.

Prawidłowa obsługa oraz odpowiednie obchodzenie się z urządzeniem sprawią, że będzie ono służyć Państwu przez długi czas.

Ręczne kosiarki do trawników przeznaczone są do użytku w ogródkach przydomowych i działkowych. Ręczne kosiarki do trawników, przeznaczone do

użytku w ogródkach przydomowych i działkowych to takie urządzenia, które służą przede wszystkim do pielęgnacji powierzchni trawiastych i trawników, jednakże nie nadają się do stosowania w miejscach użyteczności publicznej, w obiektach sportowych, jak również w rolnictwie i leśnictwie.

Stosowanie się do zaleceń załączonej przez producenta instrukcji obsługi stanowi warunek zgodnego z zaleceniami użytkownika kosiarki.

Instrukcja obsługi zawiera również informacje na temat warunków użytkowania, konserwacji i utrzymania sprawności.



**Uwaga!**

**Ze względu na niebezpieczeństwo uszkodzenia ciała użytkownika ręcznej kosiarki do trawników nie należy używać w celu strzyżenia roślin wijących się, powierzchni trawników dachowych oraz roślin w skrzynkach balkonowych.**

Instrukcję obsługi należy uważnie przeczytać.

Należy stosować się do wskazówek zawartych w niniejszej instrukcji obsługi. Korzystając

z instrukcji obsługi należy zapoznać się z elementami pracującymi i prawidłowym sposobem obsługi kosiarki.

Ze względów bezpieczeństwa ręcznej kosiarki do trawników nie wolno używać dzieciom oraz młodzieży w wieku poniżej lat 16, jak również osobom, które nie zapoznały się z instrukcją obsługi.

## 1. Montaż

### 1.1. Kontrola kompletu dostawy

W opakowaniu wysyłkowym kosiarki powinny znajdować się następujące elementy:

- kosiarka, węzeł połączeniowy
- 1 górna część drążka prowadzenia
- 1 środkowa część drążka prowadzenia

- 1 dolna część drążka prowadzenia
- części do montażu drążka prowadzenia kosiarki (w woreczku foliowym)
- instrukcja obsługi

### 1.2. Montaż drążka prowadzenia (rys. A)

Kabłąki uchwytu należy skrócić ze sobą za pomocą załączonych

śrub. Następnie należy wsunąć trzpień uchwytu z lewej strony w otwór kabłąka uchwytu.

Naciskając lekko w kierunku do wewnątrz należy wsunąć z prawej strony trzpień uchwytu w otwór kabłąka uchwytu.

PL

## 2. Ustawianie wysokości strzyżenia (rys. B)

Kosiarkę należy najpierw ustawić na twardej, równej powierzchni. Należy odkręcić obie nakrętki motylkowe. Śruby o płaskom łbie należy następnie ustawić w żądaną pozycję. W dalszej kolejności należy ponownie mocno dokręcić obie nakrętki motylkowe. Polki toczne muszą być po przestawieniu wysokości strzyżenia ustawione ponownie w pozycję równoległą do dolnego ostrza.

Model	Najdłuższe strzyżenie	Najkrótsze strzyżenie
Classic 30	43 mm	17 mm
Classic 35	43 mm	17 mm



### Uwaga!

Ręcznej kosiarki do trawników nie należy używać, gdy w pobliżu znajdują się inne osoby (zwłaszcza dzieci) lub zwierzęta. Za wyrządzone szkody odpowiedzialność ponosi użytkownik.

Przed każdym użyciem należy dokonać sprawdzenia, czy nakrętki, trzpień i elementy robocze nie są zużyte lub uszkodzone. Zużyte lub uszkodzone ostrza należy wymienić, zakładając nowy zestaw.

Należy pracować tylko w warunkach dobrej widoczności.

Podczas strzyżenia należy nosić solidne obuwie, o podeszwach

zapobiegających ślizganiu się oraz długie spodnie.

Powierzchnię trawnika należy przed zastosowaniem ręcznej kosiarki najpierw przeszukać.

Należy usunąć kamienie, kawałki drewna, drutu i inne przedmioty. Wszelkie przedmioty, które dostaną się do zespołu ostrzy tnących, mogą zostać w sposób niekontrolowany wyrzucone na zewnątrz.

W przypadku gdy zespół ostrzy tnących lub kosiarka natrafi na przeszkodę, względnie ciało obce, należy dokonać fachowego przeglądu kosiarki.

## 3. Poprawny sposób strzyżenia

Za pomocą ręcznych kosiarek do trawników można strzyć trawę do następujących długości:

Model	Długość w mm
Classic 30	100
Classic 35	100

Jeśli powierzchnia trawnika ma być rzeczywiście zadbana, trawnik należy jednakże zawsze strzyć krócej.

Na początku okresu strzyżenia oraz w przypadku nowych trawni-

ków należy ustawić stosunkowo dużą wysokość strzyżenia, a podczas kolejnych strzyżeń stopniowo ją obniżać. Aby powierzchnia trawnika była dobrze wypielęgnowana, należy ustawić wysokość strzyżenia na ok. 2 cm.

Trawnik należy strzyc w miarę możliwości raz w tygodniu. W przypadku częstego strzyżenia krótko strzyżone źdźbło lepiej rośnie i staje się odporniejsze.

Trawnik należy strzyc wtedy, gdy jest stosunkowo suchy. Aby uzyskać możliwie czystą powierzchnię strzyżenia, kosiarkę należy prowadzić w miarę możliwości po torze prostym, idąc normalnym krokiem. Tory strzyżenia powinny przy tym zawsze zachodzić na siebie o kilka centymetrów, co zapobiega wystawianiu pasów trawy.



#### **Uwaga!**

**Należy pamiętać o tym, że obracający się walec ostrzy może być przyczyną zranienia.**

**Należy zawsze zachowywać bezpieczny odstęp pomiędzy walcem ostrzy a użytkownikiem, wyznaczony przez uchwyty prowadzące.**

**Podczas strzyżenia skarp i zboczy należy zachować szczególną ostrożność: Należy zwracać uwagę na bezpieczne miejsce,**

**nosić obuwie o podszewkach zapobiegających ślizganiu się oraz długie spodnie. Należy zawsze strzyc poprzecznie do zbrocza.**

**Podczas cofania się oraz ciągnięcia kosiarki należy zachować szczególną ostrożność. Niebezpieczeństwo potknięcia!**

**Nigdy nie należy wkładać dłoni ani stóp pomiędzy części obracające się.**

PL

## **4. Ponowne ustawianie mechanizmu tnącego (rys. C)**

Mechanizm tnący niniejszej kosiarki został ustawiony przed opuszczeniem fabryki w sposób optymalny. Jednakże w przypadku gdy jakość strzyżenia po długim okresie użytkowania ulegnie pogorszeniu, należy skorygować ustawienie dolnego ostrza.

Poprzez przekręcenie nakrętek nastawczych w niewielkim zakresie w prawo, należy ustawić ostrze dolne z obu stron w taki sposób, aby wszystkie ostrza walca stykały się z nim lekko na całej szerokości.



#### **Uwaga!**



**Prace przy mechanizmie tnącym należy wykonywać z zachowaniem szczególnej ostrożności (niebezpieczeństwo skaleczenia się).**

## **5. Próba cięcia przy użyciu papieru gazetowego (rys. D)**

Po ponownym ustawieniu mechanizmu tnącego można

wykonać próbę cięcia przy użyciu papieru gazetowego.

## **6. Czyszczenie, przechowywanie i konserwacja (rys. E)**

Po użyciu urządzenie należy oczyścić i lekko naoliwić. Nasmarować ostrza tnące. Części ręcznej kosiarki do trawników, zaznaczone na rysunku E można, zgodnie z podanym oznaczeniem , lekko naoliwić lub nasmarować .

Urządzenie przechowywać w suchym pomieszczeniu.

Ponowne ostrzenie ostrzy tnących, co w przypadku odpowiedniej konserwacji wymagane jest dopiero po wielu latach, może być, ze względu na technikę ostrzenia, wykonywane wyłącznie przez autoryzowane punkty obsługi.

Naprawy ręcznej kosiarki do trawników oraz montaż ostrzy może przeprowadzany wyłącznie specjalistycznych punktach usługowych.

Do urządzenia załączona została lista punktów serwisowych.

Kosiarkę należy sprawdzić, o ile to możliwe, jesienią, aby wraz z rozpoczęciem nowego sezonu strzyżenia, była gotowa do użytku.



#### **Uwaga!**

**Ze względów bezpieczeństwa należy stosować wyłącznie oryginalne części zamienne lub**

**części dopuszczone do użytku przez producenta.**

**Producent podkreśla dobitnie, iż zgodnie z odpowiednimi przepisami, nie ponosi odpowiedzialności za szkody spowodowane przez urządzenie, o ile wynikły one w następstwie niefachowej naprawy lub w przypadku wymiany części, jeśli nie zostały zastosowane oryginalne części zamienne producenta lub części przez niego dopuszczone, zaś naprawa nie została przeprowadzona przez autoryzowany punkt serwisowy lub autoryzowanego pracownika. Powyższe zastrzeżenie dotyczy części uzupełniających i osprzętu.**

## 7. Strzyżenie przy użyciu pojemnika na trawę (rys. F)

Dzięki zastosowaniu pojemnika na trawę nr art. 65041, można zaoszczędzić sobie konieczności grabienia ściętej trawy. Pojemnik

taki można nabyć w specjalistycznych punktach handlowych.

Aby zbieranie trawy do pojemnika przebiegało

poprawnie, trawa musi być sucha, zaś kosiarkę należy prowadzić idąc energicznym krokiem.

### Gwarancja

Producent udziela na swoje produkty 24 miesięcznej (od daty zakupu) gwarancji producenta w przypadku korzystania z urządzenia wyłącznie do celów domowych. Prawne roszczenia z tytułu gwarancji ustawowej zostają przy tym zachowane. Gwarancją producenta objęte są wszystkie znaczące wady produktu, które spowodowane zostały w udowodniony sposób poprzez wady materiałowe lub produkcyjne. Roszczenie zostanie zaspokojone wg naszego uznania poprzez dostarczenie produktu wolnego od wad lub bezpłatną naprawę produktu, jeżeli zostaną spełnione następujące warunki:

- Produkt został nabyty w sposób wolny od wad prawnych.
- Przedłożony zostanie jako dowód zakupu oryginalny kwit zakupu z adresem sprzedawcy, datą zakupu, określeniem typu oraz produktu. Miejsce zakupu musi znajdować się w obrębie Unii Europejskiej.
- Produkt używany był zgodnie z jego przeznaczeniem w sposób zgodny z zaleceniami instrukcji obsługi. Warunkiem

koniecznym jest konserwacja i czyszczenie produktu zgodnie z instrukcją obsługi. Sprzedawca oraz inne nieupoważnione osoby trzecie nie mogą dokonywać prób naprawy względnie rozbierania produktu.

- Należy zapewnić, że używane były wyłącznie oryginalne części zamienne oraz oryginalne wyposażenie dodatkowe lub części dopuszczone przez producenta. W przypadku stosowania części nieoryginalnych lub nieoryginalnego wyposażenia dodatkowego należy liczyć się z następstwami w postaci szkód oraz podwyższonego ryzyka wypadku. Szkody te nie podlegają gwarancji.
- Produkt musi zostać przekazany lub być przesłany (z właściwą opłatą) bezpośrednio do autoryzowanego punktu serwisowego. Do produktu należy dołączyć oryginalny kwit zakupu.
- Uszkodzenia spowodowane błędami obsługi, użytkowaniem niezgodnym z przeznaczeniem, stosowaniem niewłaściwych, nieoryginalnych lub

niedopuszczonych części zamiennych, zastępczych lub wyposażenia dodatkowego jak również niewłaściwe przeprowadzanie prac konserwacyjnych i czyszczenia mogą zostać uznane jako utrata gwarancji.

Produkty zawierają różnorodne elementy składowe, które podlegają zużyciu uwarunkowanemu użytkowaniem wzgl. normalnemu zużyciu.

Części te nie są przedmiotem niniejszej gwarancji. Jako części zużywające się, zależnie od produktu, wyłączone są następujące elementy: noże / belki nożowe / pasek napędowy / walec pielęgnacyjny / walec noża / nóż dolny / tarcza tnąca / nić tnąca / pokrywa z głowicą tnącą / tarcza piły / ogniwo akumulatorowe niklowo-kadmowe (akumulator).

Niniejsza gwarancja producenta nie zastępuje roszczeń ustawowych gwarancyjnych wobec sprzedawcy.

### Handgräsklippare Classic 30 / 35

Denna handgräsklippare är en kvalitetsprodukt som erbjuder maximal bekvämlighet och funktion.

Ett korrekt handhavande och omsorgsfull skötsel ger produkten en lång livslängd.

Handgräsklipparen är avsedd för användning i privata hushålls- och hobbyträdgårdar. Handgräs

klippare skall användas för skötsel av mindre gräsytor eller gräsmattor i hobbyträdgårdar och är inte avsedd för användning i offentliga parkanläggningar, sportanläggningar eller i jord- och skogsbruk.

Lakttagandet av tillverkarens bifogade bruksanvisning är en förutsättning för en korrekt användning av handgräsklipparen.

Bruksanvisningen innehåller drifts-, underhålls- och skötselansvisningar.



**Observera!**

**För att undvika personskador skall handgräsklipparen INTE användas för beskärning av klängerväxter, gräsytor på tak eller balkonglädor.**

**Läs igenom bruksanvisningen omsorgsfullt.**

PL

S

Beakta anvisningarna i denna bruksanvisning. Gör dig med hjälp av bruksanvisningen väl förtrogen med rörliga delar och korrekt användning av handgräsklipparen.

Av säkerhetsskäl får barn och ungdomar under 16 år liksom personer, som inte är förtrogna med bruksanvisningen, inte använda denna handgräsklippare.

## 1. Montering

### 1.1. Kontrollera att alla delar finns med

Förpackningen skall innehålla följande delar :

- Gräsklippare
- 1 Övre handtagsdel

- 1 Mittsektion handtagsdel
- 1 Nedre handtagsdel
- Monteringsdelar till handtaget (i en plastpåse)
- Bruksanvisning

### 1.2. Montering av handtag (fig A)

Sätt ihop det förlängda handtaget med bifogade skruvar. Skjut handtaget över bulten på vänster sida. Skjut handtaget lätt inåt över den andra bulten på höger sida.

## 2. Ställa in snitthöjden (fig. B)

Ställ upp gräsklipparen på fast plan yta. Lossa de båda vingmuttrarna. Sätt in den flatskallade skruven i önskat läge. Dra åt de båda vingmuttrarna igen. Kontrollera alltid efter inställningar har gjorts att rull-ellen ligger parallellt med den undre kniven.

Modell	Längsta snitt	Kortaste snitt
Classic 30	43 mm	17 mm
Classic 35	43 mm	17 mm



**Observera!**  
Kontrollera att inte obehöriga personer, speciellt barn, befinner sig

**i omedelbar närhet. Användaren ansvarar för ev. skador.**

**Kontrollera att alla muttrar, bultar och rörliga delar är i felfritt skick före användandet. Förbrukade eller skadade knivar skall alltid bytas parvis.**

**Kontrollera att du har tillräckliga siktförhållanden.**

**Använd alltid fasta skor med halkfria sulor och långbyxor.**

**Kontrollera gräsytan innan du börjar använda gräsklipparen.**

**Ta bort stenar, träbitar, ståltråd och ev. andra främmande föremål. Främmande föremål som fångas upp av knivarna kan katapulteras ut okontrollerat och förorsaka skador.**

**Kontrollera handgräsklipparen ordentligt om främmande föremål eller hinder kommit in i knivarna eller själva handgräsklipparen.**

## 3. Så här klipper du riktigt

Handgräsklipparen kan klippa gräs i följande längder:

Modell	Längd i mm
Classic 30	100
Classic 35	100

Om gräsmattan skall skötas ordentligt bör den alltid vara kortare.

En ny anlagd gräsmatta eller en vårgräsmatta skall klippas med relativt hög snitthöjd. Successivt klippas gräsmattan djupare. Snitthöjden för en korrekt klippning bör vara ung. 2 cm.

Klipp gräsmattan minst en gång i veckan. Ju oftare gräsmattan klippas desto kraftigare blir den.

Klipp alltid gräsmattan när den är torr. Kör gräsklipparen i raka banor och gå i vanligt gångtempo. Banorna bör överlappa ett par centimeter för att undvika ränder.



**Observera!**  
**Beakta den roterande knivvalsen. Risk för skador.**

**Håll säkerhetsavståndet mellan knivvalsen och användaren.**

**Detta säkerhetsavstånd bildas av handtagets avstånd till valsen.**

**Var extra försiktig vid klippning vid buskar eller i slutningar: Kontrollera balansen och använd fasta skor med halkfria sula och långbyxor. Klipp alltid tvärs över slutningen.**

**Var extra försiktig när Du går bakåt och drar handgräsklipparen. Snubbelrisk!**

**Stoppa aldrig in händer eller fötter i roterande delar.**



#### 4. Justera knivarna (fig.C )

Gräsklipparens knivar är inställda från fabrik. Om snittet försämras efter längre användning, justera inställningen för den undre kniven.

Vrid den undre knivens inställningsmutter lätt åt höger tills knivvalsens alla eggas i dess hela längd rör lätt vid den undre kniven.





**Observera!**

**Var extra försiktig när du arbetar med knivarna (risk för skärskador).**

#### 5. Snittprov med tidningspapper (fig.D)

Kontrollera knivarna genom att göra ett snittprov med hjälp av tidningspapper.

#### 6. Rengöring, förvaring och underhåll (fig. E)

Rengör gräsklipparen och olja in den efter användning. Fetta in knivarna. De markerade delarna enligt figur E kan lätt oljas  in resp. fettas  in resp.

Förvara i torrt utrymme.

Efterslipning av knivarna behövs vid korrekt skötsel görs först efter flera års användning. Specialslipningen skall göras av auktoriserad återförsäljare.

Reparationer på handgräsklipparen och montering av knivar skall endast utföras av auktoriserad återförsäljare.

En lista över kundtjänst finns bifogad.

Lämna in handgräsklipparen för kontroll på hösten för att förbereda den för nästa säsong.



**Observera!**

**För säkerhets skull: Endast reservdelar i original eller reserv**

**delar godkända av tillverkaren får användas.**

**Vi vill påpeka att vi enligt produktgarantilagen inte ansvarar för uppkomna skador förorsakade av icke korrekt reparation eller vid användning av reservdelar icke godkända av tillverkaren, ej heller skador förorsakade av reparationer utförda av icke auktoriserad kundtjänst eller återförsäljare. Detsamma gäller för tillvalsdelar och tillbehör.**

#### 7. Gräsklippning med fångstkorg (fig. F)

Fångstkorgen art.-nr.65041 underlättar krattningen av det klippta gräset. Korgen finns i fackhandeln.

Fångstkorgen fungerar bäst om gräset är torrt och klippningen sker i jämnt gångtempo.

#### Garanti

Tillverkaren lämnar 2 års garanti för sina produkter, fr.o.m. köpdatum. Produkterna skall endast användas för privat bruk. I övrigt gäller köplagen. Denna garanti omfattar alla väsentliga fel på produkten som kan bevisas stå i samband med material- eller fabriktionsfel. Det är upp till tillverkaren att avgöra om produkten skall ersättas med felfri produkt eller om den felaktiga produkten skall repareras utan kostnad. Detta gäller under följande förutsättningar:

- Produkten är vid försäljningstillfället i felfritt tillstånd.
- Köparen kan förelägga ett köpkvitto i original med inköpsadress, datum, produktens typ och beteckning. Köpet skall ha skett inom EU.
- Produkten har hanterats korrekt enligt rekommendationerna i bruksanvisningen. Instruktioner för underhåll och rengöring av produkten har utförts enligt anvisning. Produkten är i intakt tillstånd. Vare sig köparen eller

tredje man har försökt att reparera eller öppna produkten.

- Endast reservdelar och tillbehör i original eller av tillverkaren godkända delar har använts. Vid användning av icke godkända reservdelar eller tillbehör kan följeskador eller ökad risk inte uteslutas. Dessa följeskador omfattas inte av garantin.
- Produkten skall sändas till kundtjänst. Vi står inte för portokostnader. Inköpskvitto i original skall bifogas.

- Skador som kan härledas till felaktigt handhavande, icke avsedd användning, användning av olämpliga eller icke godkända utbytes-, reserv-, eller tillbehörsdelar samt icke korrekt genomfört underhåll eller rengöring omfattar inte av garantin.

Produkten har vissa delar som slits vid normal avsedd användning. Dessa slitagedelar omfattas inte av garantin.

Följande komponenter för denna produkt räknas som slitagedelar: Kniv / knivbalk / drivrem / luftarvals / knivvals / underknivar /

klinga / snittlina / lock till skärhuvud / sågblad / Nickel-kadmiumbatterier.

Denna tillverkargaranti berör inte garantiförhållandet mellan tillverkaren och återförsäljaren.

## S Rasapratto a mano Classic 30 / 35

Questa rasapratto a mano è un prodotto di qualità che Le offre il massimo di funzionalità e di comfort durante l'uso.

Adoperandola in modo appropriato e trattandola con cura, per molto tempo rimarrà una fedele compagna di lavoro.

La rasapratto è adatta per un uso privato in ambito hobbistico o domestico. Si considerano rasapratto a mano per ambito hobbistico o domestico quegli apparecchi che prevalentemente vengono utilizzati per la cura di superfici erbose o di prati, ad esclusione dell'impiego in

giardini pubblici, campi sportivi oppure in agricoltura e silvicoltura.

Per un regolamentare utilizzo della rasapratto a mano è indispensabile osservare le istruzioni per l'uso fornite dal produttore.

Le istruzioni per l'uso contengono anche le condizioni di esercizio, di manutenzione e di riparazione.



### Attenzione!

**Per ragioni di sicurezza ed incolumità personale dell'utente, la rasapratto a mano non deve essere usata per recidere rampicanti**

**o rasare coperture erbose su tetti o all'interno di cassette da balcone.**

**Leggere attentamente le istruzioni per l'uso.**

**Osservare le avvertenze riportate nelle presenti istruzioni per l'uso e prendere dimestichezza con i sistemi di comando e l'uso corretto della rasapratto a mano.**

**Per motivi di sicurezza non è consentito l'uso della rasapratto da parte di bambini e giovani di età inferiore a 16 anni e da tutti coloro che non hanno preso visione delle presenti istruzioni.**

## 1. Montaggio

### 1.1. Controllo del contenuto della confezione

Nell'imballaggio di cartone della falciatrice elettrica sono contenute le seguenti parti:

- falciatrice
- 1 parte superiore del manico
- 1 parte centrale del manico
- 1 parte inferiore del manico

- dispositivi di fissaggio del manico (nel sacchetto)
- istruzioni per l'uso

### 1.2. Montaggio delle stegole di guida (Fig. A)

Fissare le parti che compongono il manubrio usando le apposite viti in dotazione. Posizionare poi l'estre-

mità inferiore sinistra in modo che l'occhiello si incastri nell'apposito perno.

Fissare quindi l'estremità inferiore destra del manubrio forzandola leggermente verso l'interno fino a farne entrare l'occhiello nel perno corrispondente.

## 2. Regolazione dell'altezza di taglio (fig.B)

Collocare la rasapratto in piano su una superficie solida. Allentare i due dadi ad alette e spostare le due viti a testa piatta nella posizione desiderata. Stringere nuovamente i due dadi ad alette. Dopo la regolazione, il rullo di guida

deve trovarsi nuovamente in posizione parallela alla controlama.

Modello	Altezza max. di taglio	Altezza min. di taglio
Classic 30	43 mm	17 mm
Classic 35	43 mm	17 mm



### Attenzione!

**Non utilizzare la rasapratto a mano nelle immediate vicinanze di altre persone (soprattutto bambini) o di animali. Per eventuali danni o incidenti la responsabilità è dell'utente.**

Prima di ogni impiego effettuare sempre un controllo dell'attrezzo, per verificare che i dadi, i perni e gli utensili di lavoro non siano danneggiati o usurati. In presenza di lame usurate o danneggiate sostituire sempre l'intera serie.

Lavorare solo in condizioni di visibilità sufficiente.

Durante la rasatura, indossare scarpe chiuse con soles antiscivolo e pantaloni lunghi.

Prima di iniziare il lavoro, ispezionare attentamente la zona da rasare.

Rimuovere eventuali corpi estranei quali ad esempio sassi, rami, pezzi di fil di ferro ecc., i quali entrando in contatto con il gruppo

di taglio in funzione, questi oggetti potrebbero essere scagliati verso l'esterno e risultare così pericolosi.

Qualora, malgrado le precauzioni, il gruppo di taglio o la rasapato a mano dovesse urtare contro un ostacolo o un corpo estraneo, effettuare un controllo accurato per verificare se l'attrezzo ha subito dei danni.

### 3. Consigli per una buona rasatura

A seconda del modello, le rasapato a mano possono tagliare l'erba fino alle seguenti lunghezze:

Modello	Lunghezza in mm
Classic 30	100
Classic 35	100

Per avere un risultato ottimale, si consiglia comunque di mantenere l'erba più bassa.

All'inizio di stagione e nel caso di prati seminati da poco, è preferibile effettuare il primo taglio impostando un'altezza di taglio piuttosto alta e poi ridurla gradualmente con i tagli successivi.

Per ottenere un prato ben curato si consiglia di impostare l'altezza di taglio a ca. 2 cm.

Per ottenere un bel manto erboso, si raccomanda di effettuare il taglio dell'erba regolarmente, possibilmente una volta alla settimana. Rasando il prato più frequentemente, infatti, il filo d'erba si irrobustisce ed il manto risulta più compatto.

Il taglio va effettuato quando il prato è relativamente asciutto. Per un risultato perfetto ed uniforme, la rasapato va condotta al passo lungo percorsi lineari, formando delle corsie sovrapposte di qualche centimetro, per evitare di lasciare delle strisce di erba non tagliate.



**Attenzione!**  
Tenere sempre conto del fatto che il cilindro di taglio in rotazione può causare lesioni.

**Osservare sempre la distanza di sicurezza tra cilindro di taglio e utente, come viene data dal manubrio dell'attrezzo.**

**Prestare particolare attenzione durante la rasatura di terreni in pendenza assicurandosi di una posizione sicura e salda, indossando scarpe dotate di soles antiscivolo e pantaloni lunghi. Passare la rasapato sempre in senso trasversale al pendio.**

**Fare particolare attenzione a non inciampare camminando all'indietro o tirando la rasapato!**

**Non avvicinare mai mani o piedi alle parti in rotazione o sotto di esse.**

### 4. Regolazione del gruppo di taglio (fig. C)

La rasapato è fornita dalla fabbrica con il gruppo di taglio regolato in modo ottimale. L'uso prolungato dell'apparecchio può però peggiorare la qualità del taglio e può rendersi necessaria la regolazione della controlama.

Girando i dadi di regolazione leggermente verso destra su entrambi i lati, correggere la regolazione della controlama fino a quando la medesima non sfiori tutte le lame del cilindro di taglio su tutta la larghezza.





**Attenzione!**  
Operare con estrema cautela durante gli interventi vicino al gruppo di taglio (pericolo di lesioni da taglio)!

### 5. Prova di taglio con un foglio di giornale (fig. D)

Al termine della regolazione del gruppo di taglio, effettuare una

prova di taglio utilizzando un foglio di giornale.

## 6. Pulizia, conservazione e manutenzione (fig. E)

Dopo l'uso, pulire l'apparecchio, lubrificarlo leggermente ed ingrassare le lame. Le parti della rasatura a mano contrassegnate nella fig. E possono, a seconda del simbolo usato, essere lubrificate  oppure ingrassate  leggermente.

Riporre l'attrezzo in un luogo asciutto.

A causa della tecnica adoperata, la riaffilatura delle lame, che con una cura adeguata dell'apparecchio si rende necessaria solo dopo diversi anni, può essere eseguita solo dal rivenditore specializzato ed autorizzato.

Eventuali riparazioni nonché il montaggio delle lame devono essere eseguiti esclusivamente da idonee officine specializzate.

Un elenco dei Centri assistenza è accluso all'apparecchio.

Si consiglia di far revisionare la rasatura in autunno, in modo da essere pronta per l'uso all'inizio della successiva stagione.



**Attenzione!**

**Per ragioni di sicurezza, utilizzare esclusivamente ricambi originali del produttore, oppure ricambi**

**espressamente autorizzati dal medesimo.**

**Si fa presente che, in conformità alla legislazione sulla responsabilità del produttore, non si risponde di danni causati dai nostri attrezzi se originati da riparazioni eseguite non correttamente o da sostituzioni di parti con ricambi non originali o comunque ricambi non autorizzati dal produttore, o qualora l'intervento non venga eseguito da un centro di assistenza o da personale specializzato autorizzato. Lo stesso vale per parti complementari ed accessori.**

## 7. Rasatura con cestello raccogliherba (fig. F)

Per evitare di dover raccogliere il prodotto di sfalcio in un secondo momento, la rasatura può essere dotata del cestello raccogliherba, articolo no. 65041, da acquistare

separatamente presso i rivenditori specializzati.

Per una raccolta ottimale del prodotto di sfalcio, si raccomanda di tagliare l'erba quando è ben asciutta e di condurre la rasatura a passo veloce.

## Garanzia

Il produttore concede 24 mesi di garanzia (a partire dalla data di acquisto) su tutti i propri prodotti, purché vengano utilizzati esclusivamente per uso privato. I diritti alla garanzia previsti per legge restano comunque inviolati. La garanzia si riferisce a tutti i vizi essenziali del prodotto che possano essere riconducibili a vizi del materiale o difetti di lavorazione. Inoltre, la garanzia viene concessa a nostra discrezione sotto forma di fornitura sostitutiva di un prodotto in perfette condizioni di funzionamento oppure con la riparazione gratuita del prodotto, purché vengano soddisfatte le seguenti premesse:

- in caso di trasmissione del rischio, il prodotto è stato ceduto privo di vizi giuridici.
- presentazione della ricevuta originale di acquisto con l'indirizzo dell'acquirente, la data di acquisto, il tipo ed il nome del prodotto a titolo di prova dell'acquisto. Il luogo di acquisto

deve rientrare nel territorio dell'Unità Europea.

- Il prodotto deve essere stato utilizzato correttamente e conformemente alle raccomandazioni riportate nelle istruzioni per l'uso. La manutenzione e la pulizia del prodotto conformemente alle indicazioni riportate nelle istruzioni per l'uso sono requisiti essenziali. Né l'acquirente né terze persone non autorizzate possono tentare di smontare il prodotto nelle sue parti né di ripararlo.
- Si devono assolutamente utilizzare parti di ricambio originali ed accessori originali oppure componenti espressamente autorizzati dal produttore. Qualora venissero utilizzati parti o accessori non originali, non si escludono eventuali danni conseguenti ed un maggiore rischio di infortunio. I danni conseguenti non sono coperti dalla presente garanzia.

- Il prodotto deve essere consegnato direttamente ad un centro di assistenza autorizzato oppure inviato con pacco sufficientemente affrancato. Al prodotto dovrà essere allegata la ricevuta originale di acquisto.
- Danni causati da comando errato, utilizzo non secondo destinazione, impiego di componenti intercambiabili, di ricambio ed accessori non idonei, non originali o non autorizzati nonché da lavori di manutenzione e riparazione non correttamente eseguiti non possono essere riconosciuti come diritti alla garanzia.

I prodotti contengono diversi componenti soggetti ad usura dovuta all'utilizzo ed un normale consumo. Tali parti usurabili non sono parte integrante della garanzia.

A seconda del prodotto, i seguenti componenti non vengono considerati parti usurabili:  
lama / placchetta / cinghia di trasmissione / cilindro aeratore /

cilindro a coltelli / controlama / placchetta / filo di taglio / coperchio della testata di taglio / lama per sega / elemento al nichel-cadmio (batteria).

La presente garanzia concessa dal produttore non comprende i diritti alla garanzia esistenti nei confronti del commerciante / venditore.

## Cortacésped manual Classic 30 / 35

Este cortacésped manual es un producto de calidad de manejo muy cómodo y de funcionamiento excelente.

Si lo utiliza correctamente y lo trata bien, le durará mucho tiempo.

Los cortacéspedes manuales resultan idóneos para uso doméstico, en el jardín o como afición. Se consideran cortacéspedes manuales para jardines particulares o para aficionados los que sobre todo se utilizan para cuidar superficies cubiertas de césped o hierba, pero no para instalaciones públicas, centros

deportivos, trabajos agrícolas ni forestales.

Para utilizar correctamente el cortacésped manual es imprescindible seguir las instrucciones de uso adjuntadas por el fabricante.

Las instrucciones de uso también contienen información sobre las condiciones de funcionamiento, mantenimiento y conservación.



**Atención:**  
El cortacésped manual no se debe utilizar para cortar trepadoras ni césped plantado sobre tejados

**o en tiestos, ya que existe peligro de lesiones para el usuario.**

**Lea atentamente estas instrucciones de uso.**

**Tenga en cuenta las indicaciones que figuran en las instrucciones de uso. Utilice estas instrucciones para familiarizarse con los accionamientos y con el uso correcto del cortacésped.**

**Por motivos de seguridad, no deben utilizar este cortacésped los niños, los menores de 16 años ni las personas que desconozcan las presentes instrucciones de uso.**

## 1. Montaje

### 1.1. Verificación del contenido

El embalaje del cortacésped incluye las siguientes piezas:

- cortacésped
- 1 varilla guía superior
- 1 varilla guía mediana
- 1 varilla guía inferior

- Pieza de fijación de las varillas guía (en la bolsa de plástico)
- Manual de instrucciones

### 1.2. Montaje de las varillas guía (Fig. A)

Los fragmentos de barra para conducir al cortacésped se montan

con los tornillos adjuntos. A continuación, el saliente del lado izquierdo se introduce en el orificio que hay en el extremo inferior de la barra.

El segundo saliente se introduce en el agujero del lado derecho haciendo un poco de presión.

## 2. Ajuste de la altura de corte (Fig. B)

En primer lugar, coloque el cortacésped sobre una superficie sólida y recta. Afloje las dos tuercas de mariposa. Introduzca los tornillos avellanados en la posición que desee. Ya quede volver a apretar las dos tuercas de mariposa. Después del ajuste, el rodillo giratorio debe volver a quedar paralelo a la cuchilla inferior.

Modelo	Corte más amplio	Corte más reducido
Classic 30	43 mm	17 mm
Classic 35	43 mm	17 mm



**Atención!**  
No utilice el cortacésped manual cuando haya cerca personas (sobre todo niños) o animales. El usuario será responsable de los daños que se puedan ocasionar.

**Antes de utilizar el cortacésped siempre se debe efectuar una prueba para comprobar que las tuercas, pernos y accesorios de trabajo no presenten daños ni desgaste. Las cuchillas desgastadas o dañadas se deben reemplazar por bloques.**

**Utilice la herramienta sólo cuando tenga suficiente visibilidad.**

Cuando vaya a cortar el césped, lleve un calzado que no resbale, con suelas antideslizantes, y pantalones largos.

Antes de empezar, eche un vistazo a la superficie en la que

se vaya a utilizar el cortacésped manual.

Retire piedras, trozos de madera, alambres y demás obstáculos. Si el mecanismo de corte encuentra objetos en su camino, éstos

podrían salir proyectados sin control.

Si el mecanismo de corte o el cortacésped manual chocan contra un obstáculo, llévelo a un técnico para que lo revise.

### 3. Cómo cortar

El cortacésped manual permite cortar hierba hasta la altura máxima siguiente:

Modelo	Altura en mm
Classic 30	100
Classic 35	100

No obstante, si desea mantener bien cuidado su césped, debería estar más corto.

Al principio de la época de corte o si la superficie de césped se acaba de colocar, se debe elegir una altura de corte relativamente alta que, en los sucesivos cortes, se debe ir reduciendo. Para conseguir una superficie de césped bien cuidada, la altura de corte se debe ajustar a unos 2 cm.

Siempre que pueda, corte el césped cada semana. Si el césped se corta a menudo, los tallos crecen y se vuelven más resistentes.

Cuando corte el césped, procure que esté seco. Para que el césped quede bien cortado, pase el cortacésped lo más recto posible sobre el césped a velocidad de paseo, formando carriles. Los carriles de corte se deben superponer algunos centímetros para evitar que unas tiras de césped queden más altas que otras.



**Atención!**

Tenga en cuenta que el cilindro portacuchillas puede provocar lesiones cuando está en funcionamiento.

Respete siempre la distancia de seguridad entre el cilindro portacuchillas y el usuario indicada por las barras guía.

Tenga especial cuidado cuando vaya a cortar césped en pendientes: guarde una distancia de seguridad, lleve calzado con suela antideslizante y pantalones largos. Corte el césped siempre en sentido oblicuo a la pendiente.

Tenga especial precaución cuando camine hacia atrás y cuando tire del cortacésped manual. ¡Peligro de tropiezos!

No repose ni pase jamás las manos ni los pies por las piezas en movimiento.

### 4. Reajuste del dispositivo cortador (Fig. C)

El dispositivo cortador de su cortacésped manual viene ajustado de fábrica de forma óptima. Si el corte empieza a quedar irregular después de muchos usos, corríjalo ajustando la cuchilla inferior.

Gire un poco las tuercas de ajuste a la derecha para reajustar los dos lados de la cuchilla inferior hasta que todas las cuchillas del cilindro portacuchillas queden a la misma altura.



**Atención!**



Vaya con sumo cuidado (peligro de cortes) cuando reajuste el dispositivo cortador.

### 5. Prueba de corte con papel de periódico (Fig. D)

Una vez reajustado el dispositivo cortador, haga una prueba de corte con papel de periódico.

### 6. Limpieza, conservación y mantenimiento (Fig. E)

Tras el uso, limpie la herramienta y acéitela un poco. Engrase las cuchillas de corte. Las piezas del cortacésped manual señaladas en la imagen E se pueden aceitar

o engrasar un poco según los símbolos que aparecen en cada una: icono de aceitera  o icono de pistola de engrasar .

Guárdelo en un lugar seco.

Si se cuidan bien, las cuchillas permanecen afiladas varios años. Cuando haya que afiarlas, la téc-

nica de afilado requiere que se lleven a un distribuidor oficial autorizado.

La reparación del cortacésped o el montaje de la cuchilla sólo los pueden efectuar talleres especializados.

Con la herramienta se adjunta una relación de centros de servicio técnico.

Siempre que pueda, haga revisar el cortacésped manual en otoño; de este modo, cuando empiece la siguiente época de corte del césped ya lo tendrá listo para usar.



#### Atención!

**Por motivos de seguridad, utilice sólo repuestos originales del fabricante o piezas autorizadas por éste.**

**Hacemos constar que, según la ley alemana sobre responsabilidad por productos, no nos responsabilizamos de los daños ocasionados a las herramientas causados por reparaciones indebidas, causados por recambios parciales de las piezas originales del fabricante o de las piezas autorizadas por éste, ni tampoco causados por reparaciones hechas por servicios técnicos o técnicos no autorizados. Todo ello también se aplica a los accesorios.**

## 7. Cómo cortar el césped con el cesto para recoger hierba (Fig. F)

Con el cesto para recoger hierba con número de artículo 65041 se ahorra tener que recoger los restos de césped cortados. Lo puede

adquirir en un establecimiento especializado.

La condición previa para que la recogida sea efectiva es que el césped esté seco y que empuje el cortacésped a velocidad de paseo.

## Garantía

El fabricante garantiza sus productos para el uso doméstico durante 24 meses (a partir de la fecha de compra). Esta garantía no va en detrimento de los derechos de garantía legales. Esta garantía hace referencia a todos los defectos importantes de los productos que se demuestre se deben a defectos de fabricación o del material. La garantía consiste en la sustitución por otro producto en buen estado o en la reparación gratuita del producto, lo que se considere más oportuno. Éstas son las condiciones previas que deben darse:

- El producto se ha enviado según la ley en caso de transporte de mercancías peligrosas.
- Se debe adjuntar el comprobante de compra original con la dirección del comprador, la fecha de compra, el modelo y el nombre del producto. Debe haberse adquirido en la UE.
- El producto se ha tratado correctamente siguiendo las recomendaciones de las instrucciones de uso. Es indispensable haber man-

tenido y limpiado el producto según las instrucciones de uso. Ni el comprador ni terceras personas sin autorización han intentado desmontar ni reparar el producto.

- Se debe garantizar que sólo se han utilizado recambios y accesorios originales o componentes autorizados por el fabricante. Si se han utilizado piezas o accesorios no originales, no pueden excluirse daños ni un incremento del riesgo de accidentes. Estos daños no están incluidos en la garantía.
- El producto se debe llevar o enviar directamente o por correo a uno de los centros de servicio técnico autorizados. Se debe adjuntar el comprobante de compra original.
- Los daños debidos a errores del usuario, a un uso indebido, a la utilización de recambios o accesorios no originales o no autorizados, así como a trabajos de reparación y limpieza incorrectos, no se incluyen en la garantía.

Los productos incluyen distintos componentes sujetos a desgaste por el uso o por el paso del tiempo. Estos componentes sujetos a desgaste no están incluidos en la garantía.

Según el producto, se consideran componentes sujetos a desgaste los componentes siguientes: cuchillas / barra portacuchilla / correa de transmisión / rodillo de tratamiento / cilindro portacuchillas / cuchilla inferior / placa de corte / hilo de corte / tapa del cabezal de corte / hoja de sierra / elemento de níquel cadmio (batería).

Esta garantía del fabricante no va en detrimento de los derechos de garantía del distribuidor / vendedor.

## Corta-relva manual Classic 30 / 35

Este corta-relva manual é um produto de qualidade, oferecendo-lhe o que de melhor existe em conforto de manuseamento e funcionalidade.

Em caso de uma operação correcta e um bom tratamento, sentir-se-á plenamente satisfeito durante muito tempo.

Os corta-relvas manuais destinam-se ao uso privado em jardins de casa ou de lazer. São considerados corta-relvas manuais para o jardim da casa e de lazer, os corta-relvas utilizados principalmente para cuidar de áreas verdes ou de relvado, e nunca em espaços públicos, áreas

desportivos, ou para a agricultura e silvicultura.

O cumprimento das instruções de utilização fornecidas pelo Fabricante é condição fundamental para o uso correcto do corta-relva manual.

As instruções de utilização contêm também as condições de serviço, de manutenção e de assistência técnica.



### Atenção!

**Devido ao risco de danos corporais do utilizador, o corta-relva manual não pode ser utilizado para o corte de plantas trepadeiras ou de relva-**

**dos de plantações em telhados ou em balcões.**

**Leia cuidadosamente estas instruções de utilização.**

**Observe as instruções indicadas nas instruções de utilização. Familiarize-se com os componentes de ajuste e com a forma correcta de usar o corta-relva manual, através destas instruções de utilização.**

**Por motivos de segurança, crianças e menores de 16 anos, bem como pessoas não familiarizadas com as presentes instruções de utilização, não devem utilizar este corta-relva manual.**

## 1. Montagem

### 1.1. Verificação do conteúdo

A embalagem do cortador de relva eléctrico por fuso contém os seguintes componentes:

- Corta-relva manual
- 1 parte superior da haste de guia
- 1 parte central da haste de guia

- 1 parte inferior da haste de guia
- Peças de fixação para hastes de guia (no saco polivalente)
- Manual de instruções

### 1.2. Montagem das hastes de guia (Fig. A)

Os estribos de armação são montados com os parafusos forneci-

dos. Agora, a armação do lado esquerdo é metida com o furo por cima do perno da armação.

Do lado direito, o furo do estribo é empurrado com ligeira pressão para o interior, por cima do segundo perno de armação.

## 2. Ajuste da altura de corte (Fig. B)

Para o efeito, pouse o corta-relva numa base resistente e recta. Desaperte as duas porcas de orelhas. Insira os parafusos de cabeça achatada na posição desejada. Agora, aparafuse de novo firmemente as duas porcas de orelhas. Após o ajuste, o rolo livre deve ficar alinhado paralelamente, relativamente à faca inferior.

Modelo	Corte mais comprido	Corte mais curto
--------	---------------------	------------------

Classic 30	43 mm	17 mm
Classic 35	43 mm	17 mm



### Atenção!

**Nunca utilize o corta-relva manual se outras pessoas (especialmente**

**crianças) ou animais, se encontrarem nas proximidades imediatas. O utilizador é responsável pelos danos.**

**Antes de cada utilização deve efectuar-se uma verificação para determinar se todas as porcas, pernos e ferramentas de trabalho não apresentam desgaste ou danificações. Facas de corte gastas ou danificadas devem ser substituídas sempre em conjuntos completos.**

**Trabalhe apenas com boas condições de visibilidade.**

**Ao cortar a relva deve utilizar-se sapatos resistentes com solas ade-**

**rentes, anti-derrapantes e calças compridas.**

**A superfície, na qual se pretende utilizar o corta-relva manual deve ser anteriormente analisada.**

**Pedras, pedaços de madeira, arames e outros corpos estranhos devem ser removidos. Objectos apanhados pela ferramenta de corte poderiam ser projectados de forma não controlada.**

**Caso a ferramenta de corte ou o próprio corta-relva manual tenha batido contra um obstáculo ou um corpo estranho, deve efectuar-se uma inspecção por um profissional do corta-relva manual.**



### 3. Assim corta-se correctamente

Os corta-relvas manuais são adequados para o corte de relva até à altura seguinte:

Modelo	Comprimento em mm
Classic 30	100
Classic 35	100

No entanto, se pretende obter um relvado bem cuidado, deve cortar a relva sempre mais curta.

No início do período dos cortes e em caso de novos relvados, selecciona-se primeiro o comprimento de corte mais comprido, reduzindo-o sucessivamente nos cortes seguintes. Para obter um relvado bem cuidado, a altura de corte deve ser regulada para aprox. 2 cm.

Se puder, corte o seu relvado semanalmente. Em caso de cortes frequentes, o crescimento fortalece a erva cortada, tornando-a mais resistente.

Corte o relvado sempre no estado relativamente seco. Para obter um corte limpo, conduza o corta-relva em linhas rectas, com uma velocidade de passo. Neste processo, as linhas de corte devem ficar sempre sobrepostas entre si alguns centímetros, para que nunca fiquem algumas tiras de relva em pé.



**Atenção!**  
Tenha em atenção que, o cilindro de facas em rotação pode provocar lesões.

**A distância de segurança, definida pelas hastas de guia, entre o cilindro de facas e o utilizador deve ser sempre cumprida.**

**Ao cortar a relva em taludes e encostas deve ter-se um cuidado especial. Observe para que tenha sempre uma posição segura, utilize sapatos com solas aderentes, antiderrapantes, bem como calças compridas. Corte a relva sempre no sentido transversal relativamente à encosta.**

**Ao movimentar-se para trás e ao puxar o corta-relva manual, tenha sempre o maior cuidado. Perigo de tropeçar!**

**Nunca posicione as mãos ou os pés perto ou por baixo de peças em rotação.**

P

### 4. Ajuste do mecanismo de corte (Fig. C)

Antes de ser entregue ao cliente, o mecanismo de corte do seu corta-relva manual foi optimamente regulado de fábrica. Caso o corte de relva se torne imperfeito, após um período de utilização prolongado, por favor, corrija a regulação da faca inferior.

Ajustar a faca inferior em ambos os lados, rodando as porcas de ajuste ligeiramente para a direita, até que a faca inferior toque ao de leve em todas as facas do cilindro de facas, ao longo de toda a largura.





**Atenção!**  
O manuseamento do mecanismo de corte deve ser efectuado com cuidado especial (perigo de lesões por cortes).

### 5. Ensaio de corte com papel de jornal (Fig. D)

Após ter reajustado o mecanismo de corte, por favor, efectue um

ensaio de corte com papel de jornal.

### 6. Limpeza, armazenagem e manutenção (Fig. E)

Após a utilização, limpar o aparelho e lubrificar ligeiramente com óleo. Lubrificar as lâminas das facas com massa. Os componentes indicados na Fig.E do corta-relva manual podem ser facilmente lubrificados, de acordo com as respectivas marcações, com óleo  ou com massa .

Guardar em espaços secos.

Devido à técnica de rectificar especial, os trabalhos de rectificação na faca que, em caso de uma boa manutenção deveriam ser necessários apenas após anos de uso, podem ser efectuados exclusivamente pelo representante especial autorizado.

As reparações do corta-relva manual e a montagem das facas

podem ser efectuadas por uma oficina idónea do ramo.

Uma lista da rede de assistência técnica é fornecida em conjunto com o aparelho.

A inspecção do seu corta-relva manual deve ser feita no Outono, para que no início da época de corte seguinte, esteja operacional.



### Atenção!

Devido a razões de segurança, deve utilizar-se exclusivamente peças sobressalentes originais do fabricante ou peças homologadas pelo fabricante.

Queremos salientar que segundo a lei da responsabilidade do fabricante, não nos responsabilizaremos por danos causados pelo nosso equipamento, quando estes ocorrerem na decorrência de reparações inadequadas ou da substituição de peças por peças não originais do

fabricante, ou peças não autorizadas pelo fabricante, ou ainda se as reparações forem realizadas pela assistência técnica ou profissionais especialistas não autorizados pelo fabricante. Esta restrição é válida também para peças adicionais e acessórios.

## 7. Cortar a relva com o cesto apanha-relva (Fig. F)

Utilizando o cesto apanha-relva, nº de artigo 65041, juntar a relva cortada com o ancinho torna-se obsoleto. O cesto está disponível no comércio especializado.

A condição para obter bons resultados é que o relvado esteja seco e que o corta-relva seja conduzido a uma velocidade suficiente.

## P

### Garantia

O fabricante concede 24 meses de garantia (a partir da data da compra) aos seus produtos de uso exclusivamente privado, sem prejuízo das disposições da lei em matéria de direitos de reclamação no âmbito das garantias. A prestação da garantia diz respeito a todas as falhas importantes dos produtos, comprovadamente atribuíveis a defeitos de material ou de fabrico. Depois da nossa avaliação, receberá um produto sem defeito ou será efectuada a reparação gratuita do produto, se forem cumpridas as seguintes condições:

- Em caso de transferência de risco, o produto foi entregue isento de vício jurídico.
- Apresentação de um recibo original com endereço do vendedor, data da compra, designação do modelo e do produto a título de comprovativo de compra. O local de compra se situa dentro do espaço da EU.

- O produto foi tratado convenientemente e de acordo com as recomendações do manual do utilizador. A manutenção e a limpeza do produto de acordo com as indicações do manual do utilizador é indispensável. O produto não foi alvo de tentativa de desmontagem nem de reparação por parte do vendedor nem de terceira pessoa não autorizada.
- É preciso garantir a utilização exclusiva de peças sobressalentes e acessórios originais ou autorizados pelo fabricante. A utilização de peças e acessórios não originais poderá causar prejuízos indirectos e acidentes. Tais prejuízos indirectos estão excluídos da garantia.
- O produto tem de ser enviado directamente ou devidamente franquiado a um ponto de assistência técnica autorizado. O produto deve vir acompanhado do respectivo recibo original.
- Não são cobertos pela garantia danos devidos a erros de utilização, uso diferente daquele a que se destina, utilização de peças de substituição ou sobressalentes e acessórios não originais ou não autorizados, bem como trabalhos de manutenção ou de limpeza impróprios.

Os produtos são compostos por diferentes componentes sujeitos a desgaste decorrente do uso ou a um desgaste considerado normal. Estas peças também não são abrangidas pela garantia.

Por se tratar de peças de desgaste, excluem-se os seguintes componentes individuais, em função do produto:  
Lâmina / barra de lâminas / correia de transmissão / rolo de tratamento / rolo das lâminas / lâmina inferior / placa de corte fio cortante / tampa da cabeça porta-lâmina / lâmina de serra / níquel-célula em cádmio (bateria).

Esta garantia do fabricante não afecta os direitos de reclamação perante o agente autorizado / vendedor ao abrigo da garantia.



# Brill Service Centers

[www.brillgarten.de](http://www.brillgarten.de)



Brill Gartengeräte GmbH · Postfach 31 61 · D-58422 Witten  
[www.brillgarten.de](http://www.brillgarten.de)