

WEED EATER®

wex35s20

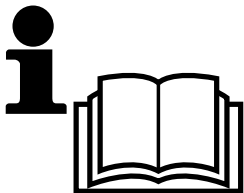

Instruction manual

Please read these instructions carefully and make sure you understand them before using this machine.

Anleitungshandbuch

Bitte lesen Sie diese Anleitungen sorgfältig durch und vergewissern Sie sich, daß Sie diese verstehen, bevor Sie die Maschine in Betrieb nehmen.

Manuel d'instructions

S'il vous plaît lisez soigneusement et soyez sûr de comprendre ces instructions avant d'utiliser cette machine.

Manual de las instrucciones

Por favor lea cuidadosamente y comprenda estas intrucciones antes de usar esta maquina.

Manuale di istruzioni

Prima di utilizzare la macchina leggete queste istruzioni con attenzione ed accertatevi di averle comprese bene.

Instructieboekje

Lees deze instructies aandachtig en zorg dat u ze begrijpt voordat u deze machine gebruikt.

WEED EATER®

Ⓞ CONTENTS

Safety rules	Page 3-8
Technical data	9
Overview	10
Assembly	11-18
Adjustments	19-20
Start and stop	21-22
Use	23
Maintenance	24-25
General information	26

ⓔ INDICE

Reglas de seguridad	sivu 3-8
Especificaciones técnicas	9
Sumario	10
Montaje	11-18
Regulación	19-20
Arranque y parada	21-22
Aplicación del cortacésped	23
Mantenimiento	24-25
Informaciones generales	26

ⓓ INHALTSVERZEICHNIS

Sicherheitsregeln	Seite 3-8
Technische Daten	9
Übersicht	10
Montieren	11-18
Einstellung	19-20
Start und Abstellen	21-12
Gebrauch des Rasenmähers	23
Wartung	24-25
Allgemeine Erläuterungen	26

Ⓝ INHOUD

Veiligheidsmaatregelen	Pag.3-8
Technische gegevens	9
Overzicht	10
Monteren	11-18
Instellen	19-20
Starten en stoppen	21-22
Gebruik van de maaier	23
Onderhoud	24-25
Algemene inlichtingen	26

ⓕ TABLE DES MATIERES

Mesures de sécurité	page 3-8
Données techniques	9
Aperçu	10
Montage	11-18
Réglage	19-20
Marche et arrêt	21-22
Utilisation de la tondeuse	23
Entretien	24-25
Renseignements généraux	26

ⓖ INDICE DEL CONTENUTO

Norme de sicurezza	Pagina 3-8
Caratteristiche tecniche	9
Sommario	10
Montaggio	11-18
Regolazione	19-20
Avviamento ed arresto	21-22
Uso della falciatrice	23
Manutenzione	25-25
Informazione generiche	26



Safety precautions

Operator safety

- Read this manual carefully and make sure you understand all controls and their function.
- Keep in mind that the operator or user is responsible for accidents or hazards occurring to other people or their property.
- Always wear heavy, long pants, boots and do not wear short pants, sandals or go barefoot.
- Make sure that the working area is clear of pebbles, sticks or other debris. These objects could be thrown out from the machine and cause an injury or equipment damage. Avoid driving across gravelled paths, etc.
- Never start or run the engine inside a closed room or building. Breathing exhaust fumes can kill.
- Do not allow children or people unfamiliar with these instructions to use the mower.
- Do not mow while people, especially children, or pets are in the mowing area.

Tool safety

- Inspect the entire tool before each use. Replace damaged parts. Check for fuel leaks and make sure all fasteners are in place and securely fastened.
- Replace faulty silencer.
- Before using, always visually inspect to see that the blades, blade bolts and cutter assembly are not worn or damaged. Replace worn or damaged blades and bolts in sets to preserve balance.

Fuel safety

- Warning – Petrol is highly flammable.
- Pour fuel outdoors and where there are no sparks or flames.
- Use a container approved for fuel.
- Do not smoke or allow smoking near fuel or the tool or while using the tool.
- Wipe up all fuel spills before starting engine.
- Move at least 3 meters away from fueling site before starting engine.
- Stop engine before removing fuel cap.
- Do not fill petrol when engine is warm.

Cutting safety

- Mowing on slopes can be dangerous. Do not mow on very steep slopes. Mow across the face of slopes, never up and down.
- The mower should not be used on ground that slopes more than 30°. This could cause engine lubrication problems.
- Never transport the mower with the engine running. If transport requires the mower to be lifted, the operator must first make sure that the cutting blade has stopped.
- Never operate the mower with defective guards or shields, or without safety devices, for example deflectors and/or grass catchers, in place.
- Start the engine or switch of the motor carefully according to instructions and with feet well away from the blade(s).
- Do not tilt the mower when starting the engine or switching on the motor, except if the mower has to be tilted for starting. In this case, do not tilt it more than absolutely necessary and lift only the part which is away from the operator.
- Do not start the engine when standing in front of the discharge chute.
- Keeps hands and feet well away from rotating blade. On models with open chute, never stick hand into chute.
- Never pick up or carry a mower while the engine is running.
- Stop the engine and disconnect the spark plug wire: before clearing blockages or unclogging chute; before checking, clearing or working on the mower. After striking a foreign object, inspect the mower for damage and make repairs before restarting and operating the mower. If mower starts to vibrate abnormally (check immediately). Stop the engine before you leave the mower: before refuelling.

Maintenance - and storage safety

- Regularly check that all bolts, screws and nuts are tightened. Replace any damaged parts immediately. Only use original spare parts.
- Store tool and fuel in an area where fuel vapors cannot reach sparks or open flames from water heaters, electric motors or switches, furnaces, etc.
- Allow the engine to cool before storing in any enclosure.
- To reduce the fire hazard, keep the engine, silencer, battery compartment and petrol storage area free of grass, leaves, or excessive grease.
- Check the grass catcher frequently for wear or deterioration.

Transport safety

- Remove the spark plug lead. Loosen the wire/cable from the handle before carefully folding the handle. Avoid damaging the wire/cable. Empty the petrol tank. Before public transporting engine oil and petrol must be removed.



Safety precautions

Operator safety

- Read this manual carefully and make sure you understand all controls and their function.
- Keep in mind that the operator or user is responsible for accidents or hazards occurring to other people or their property.
- Always wear heavy, long pants, boots and do not wear short pants, sandals or go barefoot.
- Make sure that the working area is clear of pebbles, sticks or other debris. These objects could be thrown out from the machine and cause an injury or equipment damage. Avoid driving across gravelled paths, etc.
- Never start or run the engine inside a closed room or building. Breathing exhaust fumes can kill.
- Do not allow children or people unfamiliar with these instructions to use the mower.
- Do not mow while people, especially children, or pets are in the mowing area.

Tool safety

- Inspect the entire tool before each use. Replace damaged parts. Check for fuel leaks and make sure all fasteners are in place and securely fastened.
- Replace faulty silencer.
- Before using, always visually inspect to see that the blades, blade bolts and cutter assembly are not worn or damaged. Replace worn or damaged blades and bolts in sets to preserve balance.

Fuel safety

- Warning – Petrol is highly flammable.
- Pour fuel outdoors and where there are no sparks or flames.
- Use a container approved for fuel.
- Do not smoke or allow smoking near fuel or the tool or while using the tool.
- Wipe up all fuel spills before starting engine.
- Move at least 3 meters away from fueling site before starting engine.
- Stop engine before removing fuel cap.
- Do not fill petrol when engine is warm.

Cutting safety

- Mowing on slopes can be dangerous. Do not mow on very steep slopes. Mow across the face of slopes, never up and down.
- The mower should not be used on ground that slopes more than 30°. This could cause engine lubrication problems.
- Never transport the mower with the engine running. If transport requires the mower to be lifted, the operator must first make sure that the cutting blade has stopped.
- Never operate the mower with defective guards or shields, or without safety devices, for example deflectors and/or grass catchers, in place.
- Start the engine or switch of the motor carefully according to instructions and with feet well away from the blade(s).
- Do not tilt the mower when starting the engine or switching on the motor, except if the mower has to be tilted for starting. In this case, do not tilt it more than absolutely necessary and lift only the part which is away from the operator.
- Do not start the engine when standing in front of the discharge chute.
- Keeps hands and feet well away from rotating blade. On models with open chute, never stick hand into chute.
- Never pick up or carry a mower while the engine is running.
- Stop the engine and disconnect the spark plug wire: before clearing blockages or unclogging chute; before checking, clearing or working on the mower. After striking a foreign object, inspect the mower for damage and make repairs before restarting and operating the mower. If mower starts to vibrate abnormally (check immediately). Stop the engine before you leave the mower: before refuelling.

Maintenance - and storage safety

- Regularly check that all bolts, screws and nuts are tightened. Replace any damaged parts immediately. Only use original spare parts.
- Store tool and fuel in an area where fuel vapors cannot reach sparks or open flames from water heaters, electric motors or switches, furnaces, etc.
- Allow the engine to cool before storing in any enclosure.
- To reduce the fire hazard, keep the engine, silencer, battery compartment and petrol storage area free of grass, leaves, or excessive grease.
- Check the grass catcher frequently for wear or deterioration.

Transport safety

- Remove the spark plug lead. Loosen the wire/cable from the handle before carefully folding the handle. Avoid damaging the wire/cable. Empty the petrol tank. Before public transporting engine oil and petrol must be removed.



Advertencias e instrucciones para la seguridad

Seguridad del operador

- Lea este manual cuidadosamente y familiarícese con los controles y sus funciones.
- Téngase presente que el operador o usuario es responsable de cualquier accidente o daño sufrido por terceros y su propiedad.
- Vístase siempre con pantalones largos gruesos, zapatos solidos, no utilice pantalón corto, sandalias y no ande descalzo.
- Asegúrese de que la superficie de trabajo no tenga piedras, ramas u otros objetos pues podrían ser lanzados por la máquina y causar daños. Evite cruzar senderos con gravilla, etc.
- No ponga nunca en marcha o haga funcionar la máquina dentro de un recinto cerrado. La respiración de los gases de escape puede ser mortal.
- Debe impedirse la utilización de la máquina por niños o personas no familiarizadas con estas instrucciones.
- No corte el césped si hay personas (especialmente niños) o animales en la zona de trabajo.

Seguridad con la máquina

- Inspeccione la máquina completa cada vez que se vaya a utilizar. Reemplace las piezas dañadas. Verifique que no hayan fugas de combustible y asegurarse que todos los elementos de sujeción estén en su sitio y bien afirmados.
- Reemplace silenciadores defectuosos.
- Antes de usar el cortacésped, haga siempre una inspección visual para asegurarse de que las cuchillas, los pernos de las cuchillas y el conjunto cortador no estén gastados o dañados. Reemplace los juegos completos de cuchillas y pernos gastados o dañados para mantener el equilibrio del aparato.

Seguridad con el combustible

- ¡Advertencia! La gasolina es muy inflamable.
- Mezcle y vierta el combustible al aire libre, en un lugar donde no hayan chispas ni llamas.
- Utilice un recipiente aprobado para el combustible.
- No fume ni deje que otras personas fumen cerca del combustible o de la herramienta o mientras se utilice la herramienta.
- Limpie todos los residuos de combustible antes que ponga en marcha el motor.
- Apartase como mínimo de 3 metros del lugar de carga de combustible antes de poner en marcha el motor.
- Pare el motor antes de sacar el tapón del depósito de combustible.

Seguridad de corte

- Puede ser peligroso el desplazarse sobre superficies inclinadas. No use la máquina en lugares muy inclinados. Corte siempre a lo largo de la pendiente, nunca de arriba a abajo.
- Para evitar problemas de engrase se recomienda no usar el cortacésped en terrenos de inclinaciones mayores de 30 grados. Esto puede causar problemas de lubricación del motor.
- Nunca transporte el cortacésped con el motor encendido. Si se necesita levantar el cortacésped para transportarlo, asegúrese de que la cuchilla esté parada.
- Nunca opere el cortacésped con las protecciones contra la desgarga defectuosas, o sin protecciones de seguridad, por ejemplo desviadores y/o sin el recogedor del césped en su sitio.
- Ponga en marcha o encienda el motor, observando estrictamente las instrucciones, y con los pies bien apartados de la(s) cuchilla(s).
- No incline el cortacésped al poner en marcha el motor, salvo cuando es necesario inclinarlo para conseguir ponerlo en marcha. En este caso, no lo incline más de lo necesario, y levante sólo la parte alejada del operador.
- No ponga en marcha o encienda el motor cuando se encuentre frente a la abertura de la descarga.
- Nunca levante o lleve un cortacésped con el motor encendido.
- Pare el motor y desconecte el cable de bujía antes de abrir bloqueos o desobstruir el conducto, antes de inspeccionar el aparato, y antes de limpiar o repararlo. Después de dar con un objeto extraño: Inspeccione los posibles daños en el cortacésped y haga las reparaciones antes de volver a poner en marcha y operar el aparato. Si el cortacésped empieza a vibrar de forma anormal, inspecciónelo inmediatamente. Pare siempre el motor al abandonar el cortacésped y antes de rellenado de combustible.

Seguridad con el mantenimiento y almacenamiento

- Controle a intervalos regulares que estén bien apretados todos los pernos, tornillos y tuercas. Sustituya inmediatamente cualquier pieza dañada. Use únicamente piezas originales.
- Almacene la herramienta y el combustible en una zona en donde los vapores del combustible no puedan llegar a chispas o llamas abiertas de calentadores de agua, motores eléctricos, interruptores, hornos, etc.
- Deje que el motor se enfríe antes de almacenar en cualquier recinto cerrado.
- Para reducir el riesgo de incendio, mantenga el motor, silenciador, compartimiento de batería y área de almacenaje de gasolina limpios de hierba, hojas o lubricante excesivo.
- Inspeccione frecuentemente el depósito de hierba para ver si está gastado o deteriorado.

Seguridad con el transporte

- Desconecte el cable de bujía: Aflójense los conjuntos cable/camisa ante de doblar cuidadosamente el manillar. Evite daños en ellos. Vacíe el depósito de gasolina y, si se trata de transporte público, también el de aceite.

D

Sicherheitsvorschriften

Bedienungssicherheit

- Der Benutzer sollte das Handbuch durchlesen und sich mit den Bedienungselementen und ihren Funktionen vertraut machen.
- Achten Sie, dass Sie als Benutzer für Unfälle oder Schäden, die andere Personen oder deren Eigentum betreffen, haftbar sein können.
- Tragen Sie stets schwere lange Hosen, Stiefel und Handschuhe. Das Gerät darf nicht in lockerer Kleidung, mit Schmuck, in kurzen Hosen, Sandalen oder barfuß bedient werden.
- Vor dem Mähen sind Steine, Äste und andere Gegenstände aus dem Arbeitsbereich zu entfernen. Diese Gegenstände könnten aus der Maschine herausgeschleudert werden und Personenschäden oder Schäden an der Ausrüstung verursachen. Es ist zu vermeiden, auf Schotterwegen zu fahren.
- Der Motor darf nie innerhalb geschlossener Räume oder Gebäude angelassen bzw. betrieben werden. Die Abgase können zum Tod führen.
- Lassen Sie keine Kinder oder Personen, die diese Anweisungen nicht kennen, den Rasenmäher benutzen.
- Mähen Sie nicht, während sich Personen, insbesondere Kinder, oder Tiere im Mähbereich befinden.

Gerätesicherheit

- Vor jedem Einsatz ist zu prüfen, ob das Arbeitswerkzeug fest sitzt, ob der Gashebel beim Loslassen selbsttätig in die Nullstellung zurückgeht und ob das Arbeitswerkzeug im Leerlauf stillsteht.
- Bei Beschädigungen des Schalldämpfers ist dieser auszutauschen.
- Kontrollieren Sie vor Benutzung des Gerätes stets, dass das Messer, die Messerschraube und die sonstigen Teile des Untergestells nicht abgenutzt oder beschädigt sind. Wechseln Sie Messer, Messerschraube und alle sonstigen Schrauben gleichzeitig, so dass sich die rotierenden Teile im Gleichgewicht befinden.

Kraftstoffsicherheit

- Warnung! Benzin und Benzindämpfe sind sehr feuergefährlich!
- Kraftstoff im Freien mischen und einfüllen. Funken und Feuer fernhalten.
- Für den Kraftstoff ist ein zugelassener Behälter zu verwenden.
- In der Nähe des Kraftstoffs, des Gerätes sowie beim Arbeiten mit dem Gerät ist das Rauchen zu unterlassen.
- Vor dem Anlassen des Motors muss verschütteter Kraftstoff restlos entfernt werden.
- Vor dem Anlassen des Motors ist das Gerät mindestens 3 Meter von der Kraftstoffzufüllstelle zu entfernen.
- Vor dem Abnehmen des Tankdeckels muss der Motor ausgeschaltet werden.
- Füllen Sie keinen Kraftstoff ein, wenn der Motor warm ist.

Arbeitssicherheit

- Das Mähen an Steilhängen ist gefährlich. Vermeiden Sie daher das Mähen an besonders steilen Hängen und mähen Sie immer am Hang entlang.
- Der Rasenmäher sollte nicht in einem Gelände benutzt werden, das eine Neigung von mehr als 30 Grad hat. In solchen Fällen können Schmierungsprobleme im Motor auftreten.

- Transportieren Sie den Mäher niemals mit laufendem Motor. Erfordert der Transport ein Anheben des Mähers, müssen Sie zuerst kontrollieren, dass das Schneidwerkzeug stillsteht.
- Sichern Sie den Mäher nie mit defektem Gehäuse oder defekten Sicherheitsvorrichtungen bzw. fehlenden Sicherheitsvorrichtungen wie Prallblech und/oder Grasfangvorrichtung ein.
- Das Anlassen oder Einschalten des Motors muss vorsichtig gemäß der Gebrauchsanleitung erfolgen. Halten Sie die Füße in sicherem Abstand vom Schneidwerkzeug.
- Beim Anlassen oder Einschalten des Motors darf der Benutzer den Mäher nicht hochkant, sondern, falls erforderlich, nur so schrägstellen, dass das Schneidwerkzeug in die vom Benutzer abgewandte Richtung zeigt.
- Stehen Sie beim Starten des Motors nicht vor der Öffnung des Grasauswurfs.
- Halten Sie Hände und Füße vom rotierenden Messer fern. Stecken Sie nie die Hände in die Öffnung des Grasauswurfs.
- Bei laufendem Motor darf der Mäher niemals hochgehoben oder transportiert werden.
- Schalten Sie stets den Motor ab und ziehen Sie den Zündkerzenstecker heraus, bevor Sie die Auswurföffnung des Mähers oder das Untergestell untersuchen oder reinigen bzw. eine Überprüfung, Reinigung oder Wartung des Mähers vornehmen. Schalten Sie auch den Motor ab und ziehen Sie den Zündkerzenstecker heraus, wenn der Mäher auf einen festen Gegenstand trifft. Untersuchen Sie den Mäher auf Beschädigungen und nehmen Sie ggf. vor der weiteren Benutzung eine Reparatur vor. Dies gilt insbesondere für das Schneidwerkzeug und das Lüfterrad. Überprüfen Sie ebenfalls, dass die Kurbelwelle nicht verbogen ist, da dies zu einer starken Unwucht und kräftigen Vibrationen führt und grobe Gefahr besteht, dass sich das Messer löst. Ein Transport des Mähers oder das Einfüllen von Kraftstoff dürfen nur bei abgeschaltetem Motor und abgezogenem Zündkerzenkabel erfolgen.

Wartungs- und Lagerungssicherheit

- Regelmäßig kontrollieren, ob sämtliche Bolzen, Schrauben und Muttern festgezogen sind. Beschädigte Teile sofort austauschen. Es dürfen nur Originalersatzteile verwendet werden.
- Gerät und Kraftstoff sind an Stellen zu lagern, wo Kraftstoffdämpfe nicht mit Funken oder offenen Flammen von Wasserheizern, Elektromotoren oder elektrischen Schaltern, Öfen usw. in Berührung kommen können.
- Lassen Sie den Motor abkühlen, bevor Sie das Gerät in eine Kiste oder einen Karton packen.
- Halten Sie Motor, Schalldämpfer, Batteriekasten und Kraftstofftank frei von Gras, Laub und überschüssigem Fett, so dass das Risiko eines Brandes auf ein Minimum gesenkt wird.
- Überprüfen Sie regelmäßig die Grasfangvorrichtung und austauschen Sie diese bei Abnutzung oder Beschädigung aus.

Transportsicherheit

- Ziehen Sie das Zündkerzenkabel ab. Entfernen Sie die Kabel von dem Handgriff, bevor dieser vorsichtig zusammengelegt wird. Vermeiden Sie Beschädigungen an den Kabeln. Entleeren Sie den Benzintank. Bei Transport mit öffentlichen Verkehrsmitteln ist der Benzin- und Öltank zu entleeren.

Règles de sécurité

Sécurité de l'utilisateur

- Lisez ce manuel avec soin et assurez-vous de bien comprendre l'utilisation des commandes.
- Soyez conscient que l'opérateur ou utilisateur est responsable des accidents ou des dommages produits à une autre personne ou à leur propriété.
- Portez toujours des pantalons long, des chaussures solides et ne portez pas des pantalons court, des sandales et surtout pas les pieds nus.
- Assurez-vous que le champ d'opération est libre de cailloux, branchages ou autres débris. Ceux-ci risquent d'être projetés par la machine et de causer des blessures ou d'endommager la machine. Évitez de traverser des allées de gravier, etc.
- Ne mettez jamais le moteur en marche dans un endroit clos. Les gaz d'échappement sont dangereux.
- N'autorisez pas que des enfants ou que des personnes pas familières avec les instructions utilisent cette machine.
- N'utilisez pas la machine pendant que des personnes, spécialement des enfants, ou des animaux domestiques soient près de l'aire de tondre.

Sécurité au niveau de l'outil

- Vérifiez à fond votre outil avant chaque utilisation. Remplacez les pièces endommagées. Vérifiez l'absence de fuites de carburant et assurez-vous que tous les dispositifs de fixation soient en place et ne risquent pas de lâcher.
- Remplacez les amortisseurs de bruit défectueux.
- Avant de l'utilisation, vérifiez toujours que les lames, les boulons de lame et l'ensemble de coupe ne soient pas usés ou endommagés. Remplacez-les de deux en deux pour conserver l'équilibre.

Sécurité au niveau du carburant

- Attention! L'essence et les vapeurs d'essence sont très inflammables.
- Faites le mélange et le remplissage d'essence à l'air libre, à distance de toute étincelle ou flamme.
- Utilisez un récipient agréé pour l'essence.
- Ne fumez pas et ne laissez personne fumer à proximité du carburant ou de l'outil, ni lorsque vous utilisez l'outil.
- Essuyez soigneusement toutes traces de carburant avant de mettre le moteur en marche.
- Éloignez-vous au moins 3 mètres de l'endroit où vous avez fait le remplissage avant de mettre le moteur en marche.
- Arrêtez le moteur avant de dévisser le bouchon de remplissage.
- Remplissez pas le réservoir d'essence quand le moteur est chaud.

Sécurité au niveau de l'utilisation

- Il peut être dangereux de tondre sur une pente. Ne tondrez jamais sur une pente très inclinée. Tondez parallèlement à la pente, jamais en montant ou en descendant.

- La tondeuse ne doit pas être utilisée sur un terrain dont la pente dépasse 30°. Il pourrait se produire des problèmes avec le graissage du moteur.
- Ne transportez pas la tondeuse avec le moteur en marche. Si le transport exige l'élévation de la tondeuse, l'opérateur doit être sûr que la lame de coupe est arrêtée.
- N'utilisez jamais la tondeuse avec des protecteurs ou des déflecteurs défectueux, ou sans les déflecteur de la sécurité, par exemple des déflecteur et/ou des ramasse-herbe, en place.
- Démarrez le moteur ou l'interrupteur du moteur après d'avoir pris toutes les précautions et avec vos pieds loin de la(les) lame(s).
- Ne penchez pas la tondeuse lorsque vous démarrer le moteur, sauf quand la tondeuse doit être penchez pour la mettre en marche. Dans ce cas, ne la penchez pas plus que ce qui est absolument nécessaire et levez seulement la partie la quelle est la plus éloignée de vous.
- Ne mettez pas le moteur en marche lorsque vous êtes devant l'ouverture de la décharge.
- N'approchez pas les mains ou les pieds de l'ensemble de coupe. Si la tondeuse a une ouverture par laquelle l'herbe est déchargée n'y introduisez pas la main.
- Ne portez et ne soulevez jamais une tondeuse lorsque le moteur est en marche.
- Arrêtez le moteur et débranchez le fil de la bougie d'allumage; avant d'enlever les obstructions ou de déboucher la glissière; avant de vérifier, nettoyer ou d'entretenir la tondeuse. Arrêtez le moteur si la tondeuse entre en contact avec un objet dur, inspectez-la et réparez-la avant de vous en servir à nouveau. Si la tondeuse commence à vibrer anormalement (vérifiez-la immédiatement). Arrêtez le moteur: avant que vous quitter la tondeuse; avant de remplir le réservoir d'essence.

Sécurité au niveau de l'entretien et de l'entreposage

- Vérifiez régulièrement que les écrous, vis et boulons soient serrés à fond. Remplacez immédiatement les pièces endommagées. Utilisez que des pièces d'origine.
- Rangez l'outil et le carburant dans un endroit où les vapeurs d'essence ne risquent pas d'entrer en contact avec des étincelles ou une flamme en provenance d'un chauffe-eau, d'un moteur électrique, ou d'un commutateur, d'une chaudière, etc.
- Permettez que le moteur se refroidit avant de mettre la machine dans un espace clos.
- Prenez soin d'enlever toute graisse ou huile superflue, feuilles mortes, etc. du moteur, de l'amortisseur de bruit, des piles et du réservoir d'essence pour minimiser les risques d'incendie.
- Vérifiez souvent le sac de décharge pour toute détérioration et usure.

Sécurité au niveau de transport

- Débranchez la bougie. Dégagez le fil/câble du mancheron avant de plier avec précautions. Évitez d'endommager le fil/câble. Videz le réservoir d'essence. En cas de transport par un service public, videz l'essence et l'huile.



Avvertenze ed istruzioni di sicurezza

Sicurezza dell'operatore

- Lea atentamente este manual y asegúrese de que conoce los mandos y su funcionamiento.
- Tenga presente che chi usa l'attrezzo è responsabile di eventuali incidenti o rischi a cui sottopone altra gente o la sua proprietà.
- Indossare sempre pantaloni lunghi e robusti, stivali. Evitare di indossare, pantaloni corti o sandali e non andare a piedi nudi.
- Assicurarci che il prato non presenti pietre o altri oggetti. Il dispositivo di taglio può scagliare eventuali oggetti e causare danni a persone o cose. Evitare di attraversare vialetti con ghiaia.
- Non avviare né far funzionare il motore in edifici o ambienti chiusi. I gas di scarico sono letali se ispirati.
- Non consentire l'uso della macchina ai bambini o a persone che non hanno letto le presenti istruzioni.
- Durante il taglio dell'erba non consentire la presenza di altri, specialmente bambini, o di animali, sull'area da tagliare.

Sicurezza dell'apparecchio

- Ogni volta che si deve usare l'apparecchio, ispezionarlo interamente prima dell'uso. Sostituire eventuali parti danneggiate. Accertarsi che non vi siano perdite di carburante e che tutti gli attacchi siano in posizione e ben fissati.
- Cambiare i silenziatori difettosi.
- Prima dell'uso, controllare montaggio delle cesoie non siano logorati o danneggiati. Per mantenere l'equilibrio, sostituire le lame ed i bulloni usurati o danneggiati.

Sicurezza per il carburante

- Attenzione – la benzina è altamente infiammabile.
 - Preparare la miscela ed eseguire il rifornimento di carburante all'aperto, accertandosi che non vi siano scintille né fiamme.
 - Usare un contenitore approvato per il carburante.
- Non fumare né consentire ad altri di fumare in prossimità del carburante o dell'apparecchio, anche durante l'uso.
- Prima di avviare il motore, ascuigare bene ogni traccia di carburante.
 - Prima di avviare il motore, spostarsi di almeno 3 metri dal punto in cui è stato eseguito il rifornimento.
 - Prima di aprire il serbatoio, spegnere il motore.
 - Non versare benzina nel serbatoio mentre il motore è caldo.

Precauzioni durante l'uso

- Il taglio dell'erba sui pendii può essere pericoloso. Evitare pendii troppo ripidi. Procedere trasversalmente al pendio.
- Per evitare problemi di lubrificazione, il tosaerba non deve essere usato su terreno in pendenza di oltre 30°.
- Non trasportare mai il rasaerba a motore in moto. Se per il trasporto il rasaerba deve essere tenuto inclinato, assicurarsi prima che le lame siano completamente ferme.
- Non usare mai una tosatrice che ha le protezioni difettose o che manca degli accessori di protezione, per esempio deflettori e/o raccogliherba.
- Avviare il motore con cautela, seguendo le istruzioni e tenendo i piedi a distanza di sicurezza dalle lame.
- Avviando il motore non inclinare la tosatrice a meno che l'accensione non lo richieda. In tal caso non inclinarla più dello stretto necessario e sollevare solo il lato più lontano da chi la usa.
- Non stare davanti all'apertura di gettata quando si avvia il motore.
- Non avvicinare le mani o i piedi alla lama rotante. Non infilare mai le mani in eventuali aperture di gettata.
- Non sollevare o trasportare una tosatrice in funzione.
- Prima di rimuovere eventuali ostruzioni e di ripulire la tosatrice, fermare il motore e staccare il cappuccio della candela. Rimosso il corpo estraneo, controllare se ci sono danni ed effettuare le riparazioni eventuali prima di riaccendere il motore. Se la tosatrice comincia a vibrare in modo anormale, controllare immediatamente. Spegnere il motore di una tosatrice da lasciare incustodita e prima di riempire il serbatoio di carburante.

Sicurezza nella manutenzione ed immagazzinaggio

- Controllare con regolarità che tutti i dadi, le viti e i bulloni siano ben serrati. Sostituire immediatamente le parti danneggiate. Usare solo ricambi originali.
- Riporre l'apparecchio ed il carburante in un luogo in cui i vapori del carburante non possano raggiungere fiamme di caldaie, motori elettrici o interruttori, forni etc.
- Prima di riporre la tosatrice, lasciarla raffreddare.
- Per ridurre il pericolo di incendio, liberare da erba, foglie e grasso in eccesso il motore, il silenziatore, lo scomparto della batteria e l'area in cui si conserva la benzina.
- Controllare frequentemente che il raccogliherba dell'erba non sia usurato o danneggiato.

Sicurezza nella trasporto

- Staccare il cavo d'accensione dalla candela. Liberare il cavo/conduttore dalla manopola prima di arrotolarlo prudentemente. Evitare danni al cavo/conduttore. Svuotare il serbatoio della benzina. In caso di trasporto su mezzi pubblici, si deve svuotare sia la benzina che l'olio.

Waarschuwingen en veiligheidsvoorschriften

Veiligheid van de bediener

- Lees dit handboek aandachtig door en zorg ervoor dat u alle bedieningsorganen en hun werking begrijpt.
- Bedenk dat de gebruiker van het apparaat verantwoordelijk is voor ongelukken en beschadiging van anderen en anderszins eigendommen.
- Draag steeds een uit dik materiaal vervaardigde lange broek, laarzen. Draag nooit shorts, sandalen. Werk nooit blootsvoets.
- Controleer of er geen stenen, takken of andere voorwerpen liggen. Die kunnen immers uit de machine gecatapulteerd worden en iemand verwonden of de machine beschadigen. Steek geen grindpaden over.
- De motor nooit starten of aanzetten binnen een gesloten ruimte of gebouw. Uitlaatgassen kunnen dodelijk zijn.
- Laat de gazonmaaier niet bedienen door kinderen of volwassenen die deze instructies niet gelezen hebben.
- Maai nooit wanneer er mensen, vooral kinderen, of huisdieren in de buurt zijn.

Veiligheid van het gereedschap

- Inspecteer de volledige eenheid vóór het gebruik. Vervang beschadigde onderdelen. Controleer op brandstoflekken en overtuig u ervan dat alle bevestigingen goed zijn vastgemaakt.
- Vervang defekte geluiddempers.
- Voor gebruik altijd controleren of snijbladen, snijbladschroeven en snijcomponenten niet beschadigd of versleten zijn. Vervang alle versleten of beschadigde bladen en bouten tegelijk. Dit om het evenwicht niet te verstoren.

Veiligheid van de brandstof

- Waarschuwing – Benzine is licht ontvlambaar.
- De brandstof in de open lucht mengen en bijvullen. Doe dit nooit in de nabijheid van vonken of open vlammen.
- Gebruik een gepaste brandstofcontainer.
- Rook niet, en laat niet toe dat er gerookt wordt nabij de brandstof of het gereedschap, of bij het gebruik van het gereedschap.
- Gemorste brandstof afvegen vóór u de motor start.
- Bewaar vóór u het gereedschap start, minstens drie meter afstand van de plaats waar brandstof werd bijgevuld.
- De motor stilleggen vóór u de brandstofdop verwijderd.
- Geen benzine bijvullen als de motor warm is.

Veiligheid tijdens het gebruik

- Het maaien op hellingen kan gevaarlijk zijn. Maai niet op steile hellingen. Altijd de helling volgen bij het maaien.
- De grasmaaier niet gebruiken op hellingen of taluds met een hoek groter dan 30°. Anders komen er problemen met de smering van de motor.
- De maaimachine nooit met draaiende motor vervoeren. Als de maaier opgetild moet worden in verband met het transport, dient u erop toe te zien dat het snijblad stil staat.
- De maaier nooit gebruiken met defekte beschermkappen en schermen, of zonder dat de beveiligingsvoorzieningen (zoals afbuigers en grasverzamelaar) op hun plaats zitten.
- Start de motor voorzichtig zoals in de gebruiksaanwijzing is aangegeven en houdt uw voeten uit de buurt van de snijbladen.
- Kantel de maaier niet terwijl u de motor start (behalve wanneer dit noodzakelijk is. In dat geval niet verder kantelen dan absoluut noodzakelijk en alleen de zijde die het verst verwijderd is van de gebruiker).
- De motor niet starten terwijl u voor de uitwerpopening staat.
- Houdt handen en voeten uit de buurt van de ronddraaiende bladen. Nooit uw hand in een eventuele uitwerpopening steken.
- Nooit de maaier optillen of wegdragen met draaiende motor.
- Stop de motor en maak de bougiekabel los. Doe dit voordat u verstoppingen weghaalt of de opvangzak verwijderd en tevens als u het apparaat wilt controleren of iets aan de motor wilt repareren. Bij in aanraking komen met een onbekend voorwerp de motor stopzetten en inspecteren. Eventuele beschadigingen herstellen voordat u de machine opnieuw start en gebruikt. Als de maaier abnormaal gaat trillen, dient u de motor stop te zetten en onmiddellijk te controleren. Zet de motor stop als u de machine achterlaat of als u brandstof wilt bijvullen.

Veiligheid bij het onderhoud en opslag

- Controleer regelmatig of alle bouten, schroeven en moeren goed vastzitten. Beschadigde delen moeten onmiddellijk vervangen worden. Gebruik alleen originele onderdelen.
- Het gereedschap en de brandstof moeten worden opgeslagen in een ruimte waar geen contact mogelijk is met vonken of open vlammen van waterverwarmers, elektrische motoren, schakelaars, ovens enz.
- Laat de motor afkoelen voordat u de machine binnen zet.
- Om het gevaar voor brand te beperken dient u de motor, de geluiddemper en de omgeving van de accu en de brandstoftank vrij te houden van gras, bladeren en overbodig vet.
- Controleer regelmatig de grasopvangzak op slijtage en beschadigingen.

Veiligheid bij het vervoer

- De bougiekabel losmaken. Maak de kabel los van de handgreep voordat u deze voorzichtig inklapt. Voorkom beschadiging van de kabel. Ledig de benzinetank. Bij openbaar vervoer dienen zowel olie-als benzinetank geleegd te worden.

- (GB) These symbols may appear on your tractor or in the literature supplied with the product. Learn and understand their meaning.
- (D) Diese Symbole finden Sie auf Ihrer Maschine oder in Unterlagen, die mit dem Produkt ausgehändigt wurden. Bitte machen Sie sich mit deren Bedeutung vertraut.
- (F) Ces symboles peuvent se montrer sur votre tracteur ou dans les publications fournies avec le produit. Apprenez et comprenez la signification des symboles.
- (E) Estos símbolos pueden aparecer sobre su unidad o en la literatura proporcionada con el producto. Aprenda y comprenda sus significados.
- (NL) Deze symbolen kunnen op uw machine of in de bij het produkt geleverde documentatie aanwezig zijn. Leer en begrijp hun betekenis.
- (I) Simboli utilizzati sull'apparato faciente o nella documentazione fornita con il prodotto. E' importante conoscerne bene il significato.



ENGINE ON
MOTOR L UFT
MOTEUR EN MARCHÉ
MOTOR ENCENDIDO
MOTORE ACCESO
MOTOR AAN



ENGINE OFF
MOTOR AUS
MOTEUR ARR T
MOTOR APAGADO
MOTORE SPENTO
MOTOR UIT



HIGH
HOCH
HAUT
ALTO
AUMENTARE
HOOG



KEEP BYSTANDERS AWAY
ZUSCHAUER FERNHALTEN
GARDEZ LES SPECTATEURS
LOIN DE VOUS
GU RDESE LEJOS DE GENTE
TENERE LONTANI I PASSANTI
OMSTANDERS UIT DE
BUURT HOUDEN



CHOKE
STARTKLAPPE
STARTER
ESTRANGULACI N
STARTER
CHOKE



BATTERY
BATTERIE
BATTERIE
BATER A
BATTERIA
ACCU



OIL PRESSURE
LDRUCK
PRESSION D@HUILE
PRESI N DEL ACEITE
PRESSIONE DELL@OLIO
OLIEDRUK



READ OWNERS MANUAL
BETRIEBSANLEITUNG LESEN
LISEZ LE MANUEL DU
PROPRI TAIRE
LEA EL MANUAL DE DUE O
LEGGERE IL MANUALE
DELL@OPERATORE
GEBRUIKERSHANDLEIDING
LEZEN



MOWER HEIGHT
M HWERK H E
HAUTEUR DE TONDEUSE
ALTURA DE LA SEGADORA
ALTEZZA APPARATO
FALCIANTE
MAAIHOOGTE



BEWARE OF
THROWN OBJECTS
VORSICHT, HOCHGESCHLEUDERT
GEGENST NDE
FAITES ATTENTION AUX
OBJETS LANC S
CUIDADO CON
OBJETOS LANZADOS
ATTENZIONE AGLI OGGETTI
SCAGLIATI
LET OP WEGGESLINGERDE
VOORWERPEN



EUROPEAN MACHINERY
DIRECTIVE FOR SAFETY
EUROP ISCHE VERORDNUNG
F R MASCHINEN-SICHERHEIT
DIRECTIVE POUR LA S CURIT
DE MACHINE EUROPEEN
DIRECTIVO DE MAQUINARIA
EUROPEO PARA LA SEGURIDAD
NORMATIVE ANTINFORTUNISTICHE
EUROPEE PER MACCHINARI
VEILIGHEIDSRICHTLIJN VOOR
EUROPESE MACHINES



WARNING
WARNUNG
AVERTISSEMENT
ATENCI N
AVVERTENZA
WAARSCHUWING



FUEL
KRAFTSTOFF
ESSENCE
COMBUSTIBLE
CARBURANTE
BRANDSTOF



CAUTION
VORSICHT
ATTENTION
PRECAUCI N
ATTENZIONE
OPGELET



DANGER, KEEP HANDS
AND FEET AWAY
GEFAHR, H NDE UND F SSE FERNHALTEN
DANGER, GARDEZ
LES MAINS ET PIEDS LOIN
PELIGRO, GUARDE LAS MANOS
Y LOS PIES LEJOS
PERICOLO. TENERE LONTANI MANI PIEDI
GEVAAR, HANDEN EN VOETEN
UIT DE BUURT HOUDEN



LOW
NIEDRIG
BAS
BAJO
DIMINUIRE
LAAG



FAST
SCHNELL
RAPIDE
R PIDO
VELOCE
SNEL



SLOW
LANGSAM
LENTE
LENTO
LENTO
LANGZAAM

wex35s20

hp/kw	3.5/2.6
km/h	-
cm	51
mm	38-77
KG	22
dB (A)	100
Vibration Lärmpegel Vibration Vibratie Vibración Vibrazioni Vibrering Vibration Vibrasjon Tärinä m/s²	3-11

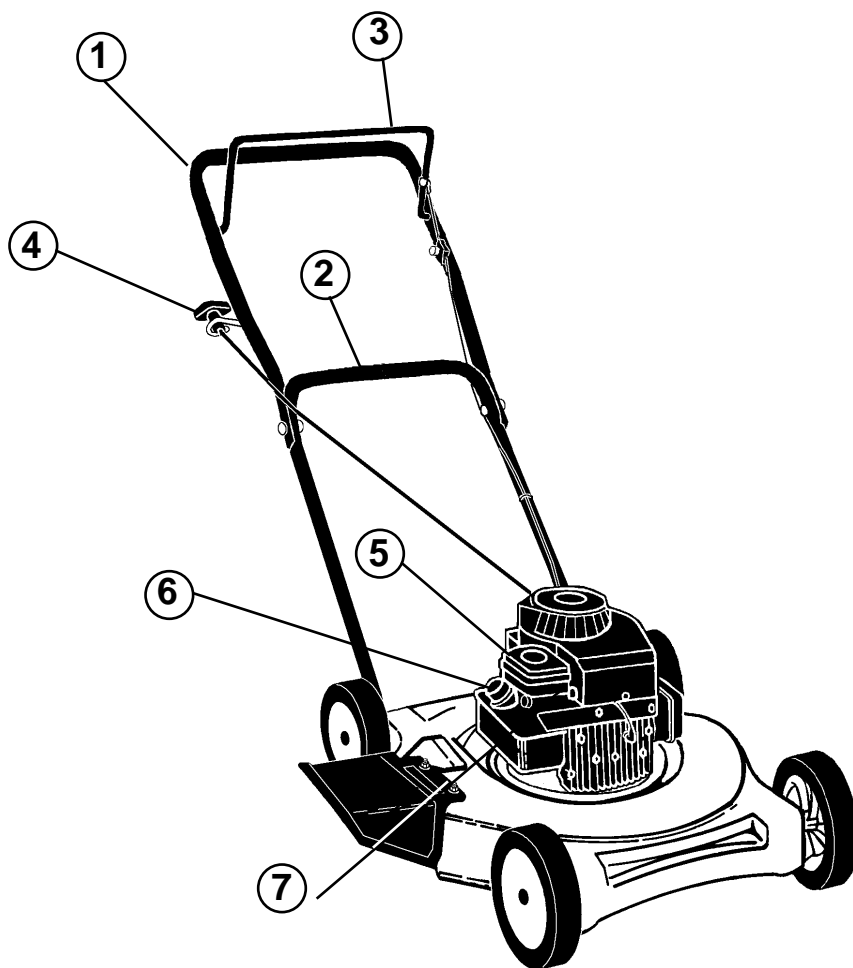

wex35s20

	(GB)	(D)	(F)	(E)	(NL)	(I)
1	Upper handle	Handgriff, oberer	Mancheron partie sup rieure	Asa superior	Duwboom, boven	Impugnatura superiore
2	Lower handle	Hangriff, unterer	Mancheron partie inf rieure	Asa inferior	Duwboom, beneden	Impugnatura inferiore
3	Engine brake yoke	Motorbremsb gel	Etrier du frein-moteur	Mando freno motor	Motorrembeugel	Comando del freno motore
4	Start handle	Anlassergriff	D marreur	Asa arranque	Startgreep	Maniglia de avviamento
5	Air filter	Luftfilter	Filtre air	Filtro de aire	Luchtfilter	Filtro aria
6	Petrol intake	Benzineinf llung	Rervoir essence	Resrva de gasolina	Benine bijvullen	Rifornimento benzina
7	Throttle control	Gasregler	Rgulateur des gaz	Mando gas	Gastoevoer	Regolazione del gas

Ⓒ LOOSE PARTS

Ⓔ PIEZAS SUELTAS

Ⓓ LOSE TIELE

Ⓝ LOSSE DELEN

Ⓕ PIÈCES DÉTACHÉES

Ⓘ DETTAGLIALLEGATI

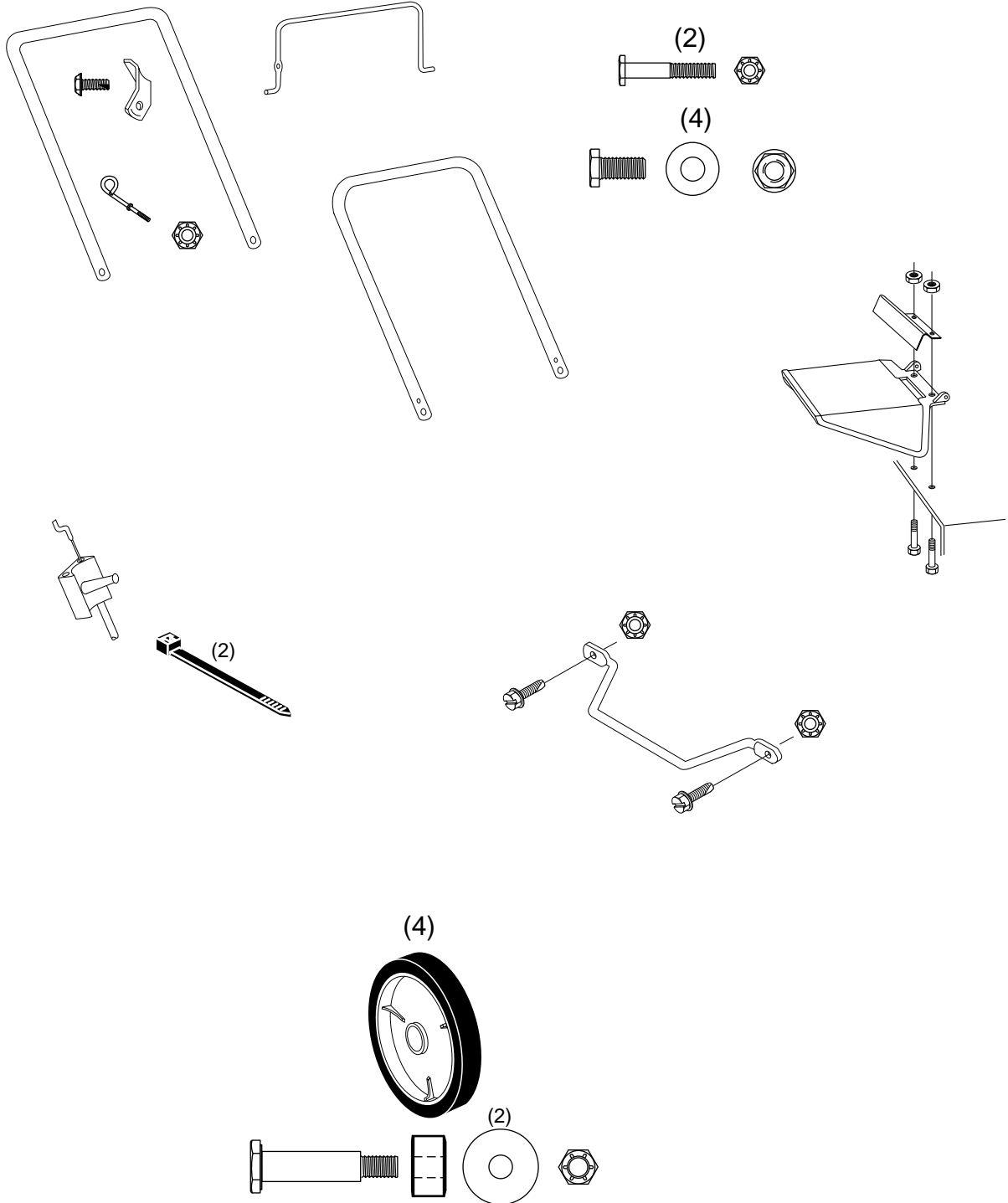

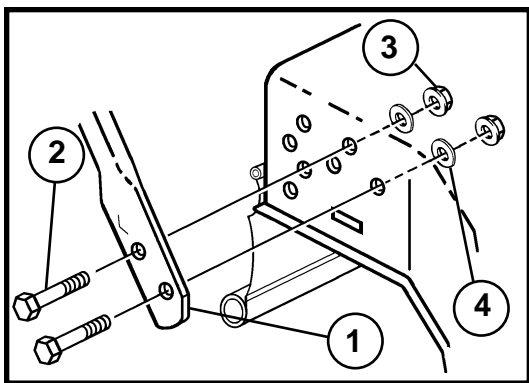

(GB) (1) CUT-OFF FLAT FORWARD (2) HEX BOLT 3/8- 16
(3) LOCK NUT 3/8-16 (4) WASHER 7/8"

(D) (1) ENDABFLACHUNG NACH VORNE
(2) SECHSKANTKOPF-SCHRAUBEN 3/8-16
(3) GEGENMÜTTERN 3/8-16
(4) UNTERLEGSCHIEBEN\ 7/8"

(F) (1) ECROUS DE BLOCAGE 3/8-16 (2) VIS, TETE A SIX PANS 3/8-16 (3) CONTRE-ECROUS 3/8-16
(4) RONDELLES 7/8"

(E) (1) SUPERFICIE DE CORTE HACIA ADELANTE
(2) PERNOS HEXAGONALES 3/8-16
(3) CONTRATUERCAS 3/8-16 (4) ARANDELAS 7/8"

(NL) (1) PLATTE UITEINDE NAAR VOREN INBUSBOUTEN 3/8-16 (2) SCHROEVEN, INBUS 3/8-16
(3) BORGMOEREN 3/8-16 (4) RINGEN 7/8"

(I) (1) ESTREMITA' PIATTA DEL MANUBRIO INFERIORE IN AVANTI (2) VITI A TESTA ESAGONALE 3/8-16
(3) DADI 3/8-16 (4) RONDELLES 7/8"

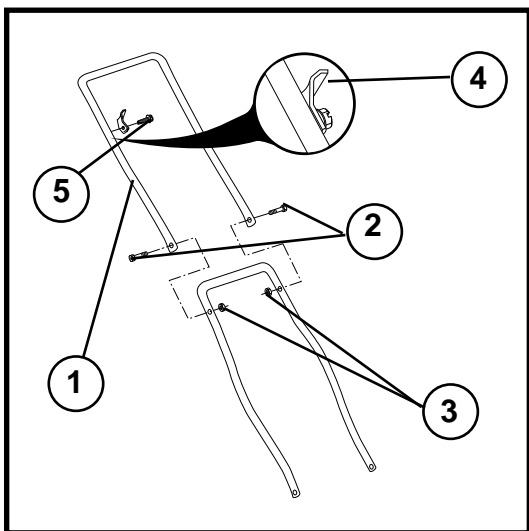

(GB) (1) ROPE GUIDE HOLE (2) HEX BOLTS
(3) LOCK NUTS (4) UPSTOP BRACKET
(5) HEX WASHER HEAD SCREW

(D) (1) Führungsöseloch (2) Schraube, Sechskantkopf
(3) Gegenmuttern (4) Stoppvorrichtung für den Bedienungshebel (5) Flanschschrauben, Sechskantkopf

(F) (1) Trou du guide-cordon (2) Vis à tête à six pans
(3) Contre-écrous (4) Talon d'arrêt de la commande moteur (5) Vis à bride, tête à six pans

(E) (1) AGUJERO DEL CANCAMO DE GUIA
(2) TORNILLOS CABEZA HEAGONAL
(3) CONTRATUERCAS (4) TOPE PARA MANDO
(5) TORNILLOS EMBRIDADOS, CABEZA HEXAGONAL

(NL) (1) STUUROOGBOUT (2) SCHROEVEN, INBUS
(3) BORGMOEREN (4) AANSLAGNOK VOOR DE BEDIENINGSHENDEL (5) FLENSBOUTEN, INBUS

(I) (1) FORO DELL'ANELLO DI GUIDA (2) VITI A TESTA ESAGONALE (3) DADI (4) FERMO PER IL BLOCCO COMANDI (5) VITI A FLANGIA, CON TESTA ESAGONALE

(GB) ASSEMBLING

Handle

- Position lower handle on mower so cut-off flat is forward as shown and install 3/8-16 x 3/4" hex bolts and lock nuts.
- Repeat for opposite side and tighten all bolts and nuts securely.
- Install the upper handle onto the lower handle, with rope guide mounting hole to right side.
- Install the two (2) handle bolts through the handles and secure with the two (2) nuts.

(D) MONTAGE

Griff

- Den unteren Holm so am Mäher positionieren, daß die Endabflachung nach vorne ist, wie gezeigt, und 3/8-16 x 3/4" Schskantkopf-Schrauben und Gegenmuttern anbringen.
- Diesen Vorgang auf der entgegengesetzten Seite wiederholen, und alle Schrauben und Muttern sicher festziehen.
- Den oberen Holm auf den unteren Holm anbringen, mit dem Befestigungsloch der Führungsöse für das Startseil nach rechts.
- Die beiden (2) Holm-Schrauben durch die Holme stecken und mit zwei (2) Gegenmuttern.

(F) MONTAGE

Manche

- Mettez le guidon inférieur sur le châssis afin que la face découpée soit à l'avant comme illustré et assemblez les boulons hex 3/8-16 x 3/4" et les écrous de blocage.
- Répétez cette opération de l'autre côté et serrez à fond tous les écrous et les boulons.
- Monter le guidon supérieur sur le guidon inférieur, avec le trou de montage du guide-cordon sur le côté droit.
- Assembler les guidons supérieur et inférieur avec les deux vis et bloquer avec les deux contre-écrous.

(E) MONTAJE

Empuñadura

- Poner el manillar inferior en la segadora de modo que la superficie de corte quede hacia adelante según se muestra e instalar las contratuercas y los pernos hexagonales de 3/8-16 x 3/4".
- Repetir para el lado opuesto y apretar todos los pernos y tubercas en forma segura.
- Instalar el manillar superior en el manillar inferior con el agujero de montaje del cáncamo de guía al lado derecho.
- Armar el manillar superior y el inferior con los dos tornillos y asegurar con los dos contratuercas.

(NL) MONTAGE

Hendel

- Monteer het onderste gedeelte van het stuur zodanig op de maaier dat het platte uiteinde naar voren is zoals afgebeeld. Breng de 3/8-16 x 3/4" inbusbouten en borgmoeren aan.
- Herhaal dit voor de andere kant en draai alle bouten en moeren stevig aan.
- Monteer het bovenste gedeelte van het stuur op het onderste met de stuuroogbout aan de rechterkant.
- Zet het bovenste en het onderste gedeelte van het stuur in elkaar met de twee schroeven en vergrendel met de twee borgmoeren.

(I) MONTAGGIO

Impugnatura

- Collocare il manubrio inferiore sul tosaerba in modo che l'estremita' piatta del manubrio inferiore sia rivolta in avanti come illustrato. Montare le viti a testa esagonale (3/8-16 x 3/4") e i dati.
- Ripetere quanto sopra per il lato opposto. Serrare bene le viti e i dadi.
- Installare il manubrio superiore sul manubrio inferiore con il foro di montaggio della guida sul lato destro.
- Fissare i due manubri con le due dadi.

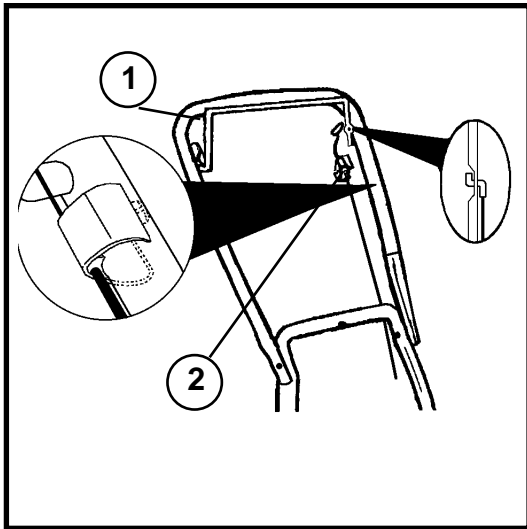

- Ⓒ 1 BRAKE YOKE
2 UP-STOP BRACKET

- Ⓓ 1 Bedienungshebel
2 Stoppvorrichtung für den Bedienungshebel

- Ⓕ 1 Commande de manoeuvre
2 Talon d'arrêt sur la commande

- Ⓔ 1 MANDO
2 TOPE PARA MANDO

- Ⓖ 1 BEDIENINGSHENDEL
2 AANSLAGNOK VOOR BEDIENINGSHENDEL

- Ⓘ 1 BLOCCO COMANDI DEL MOTORE
2 FERMO DEL BLOCCO COMANDI

Ⓒ Brake Yoke

- Position upstop bracket on right inside of upper handle and secure with hex washer head screw.
- Install the control bar above the up-stop bracket, into the hole located on the left side of upper handle, with the hole in flattened part of control bar on the right side.
- Push in on the right side of the control bar to allow the bar to fit into the formed hole in the upper handle.

Ⓓ Bedienungshebel

- Die Stoppvorrichtung für den Bedienungshebel mit einer Flanschschraube (Sechskant) an der linken inneren Seite des oberen Führungsholms montieren.
- Den Bedienungshebel in das Loch oberhalb der Stoppvorrichtung einsetzen; das Ende mit dem Loch im abgeflachten Teil des Bedienungshebels nach rechts.
- Nun das rechte Ende des Bedienungshebels nach innen drücken und in das dafür vorgesehene Loch im Holm einfügen.

Ⓕ Commande de manoeuvre (moteur)

- Monter le talon d'arrêt pour la commande sur le côté gauche du guidon supérieur. Fixer avec une vis à bride (six pans)
- Monter l'un des bouts de la commande dans le trou au dessus du talon d'arrêt et le bout plat troué dans le trou au côté droit de la poignée.
- Appuyer la partie supérieure de la commande vers l'intérieur pour le mettre en place dans le trou du guidon.

Ⓔ MANDO

- Montar el tope del mando en el lado izquierdo del manillar superior. Fijar con un tornillo embridado (de cabeza hexagonal).
- Montar uno de los extremos del mando en el orificio que hay encima del tope y el extremo plano con orificios, en el orificio que hay en el lado derecho del mango.
- Presionar el extremo derecho del mando hacia adentro para que pueda introducirse en el orificio del manillar.

Ⓖ BEDIENINGSHENDEL

- Monteer de aanslagnok voor de bedieningshendel op de linkerkant van het bovenste gedeelte van het stuur. Bevestig met een flensbout (inbus).
- Monteer het ene uiteinde van de bedieningshendel in het gat boven de aanslagnok en het platte uiteinde met het gat, in het gat op de rechterkant van het handvat.
- Duw het rechteruiteinde van de bedieningshendel naar binnen om de hendel op zijn plaats te krijgen in het gat in het stuur.

Ⓘ BLOCCO COMANDI DEL MOTORE

- Montare il fermo del blocco comandi sul lato sinistro del manubrio superiore. Fermare con una vite con flangia (vite a testa esagonale).
- Montare una estremità del blocco nel foro superiore del fermo e l'estremità piatta dotata di foro, nel foro sul lato destro del manubrio.
- Premere verso l'interno l'estremità destra del blocco, per mandarlo a posto nel foro sul manubrio.

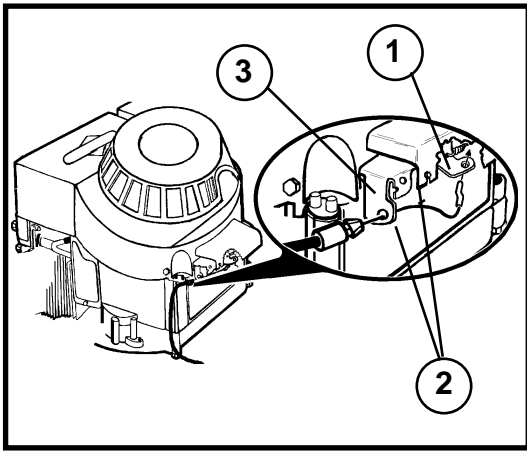

(GB) (1) BRAKE ARM (2) SLOT (3) MOUNTING BRACKET

(D) (1) Bremsarm (2) Öse (3) Befestigung

(F) (1) Bras de frein (2) Sortie (3) Fixation

(E) (1) BRAZO DE FRENO (2) ESCOTADURA (3) FIJACION

(NL) (1) REMARM (2) UITHOLLING (3) BEVESTIGING

(I) (1) BRACCIO DEL FRENO (2) PASSCAVO
(3) FISSAGGIO

(GB) ENGINE ZONE CONTROL CABLE

- Hook the offset end of the cable into the brake arm of the engine.
- Align the tapered end of the plastic fitting with hole in the mounting bracket and push in until fitting snaps into place.
- Route the cable under the cross bar portion of lower handle.
- Put the offset end of cable into the hole in the right side of brake yoke.

(D) DRAHTSEIL FÜR DEN BEDIENUNGSHEBEL

- Das Drahtseil im Bremsarm des Motors einhaken.
- Die konische Kunststoffkappe am Ende des Drahtseils gegen das Loch im Bremsarm drücken, bis das Seil fest eingehakt ist.
- Das Drahtseil unter die Querstange des unteren Holmes führen.
- Das Seilende im Loch in der rechten Seite des Bedienungshebels befestigen.

(F) CABLE DE COMMANDE

- Fixer en place le câble dans le bras de frein du moteur.
- Presser la fixation plastique conique sur l'habillage extérieur du câble contre le trou de la fixation, jusqu'au déclic.
- Passer le câble sous le tirant transversal du guidon inférieur.
- Mettez l'extrémité de câble dans le trou dans le côté à droite du joug de frein.

(E) CABLE PARA MANDO

- Sujetar el cable al brazo de freno del motor.
- Presionar la fijación de plástico cónica de la funda exterior del cable contra el orificio de la fijación, hasta que encajen las piezas entre sí.
- Guiar el cable por debajo de la barra transversal del manillar inferior.
- Fijar el extremo del cable al orificio del lado derecho del mando.

(NL) KABEL VOOR DE BEDENINGSHENDEL

- Haak de kabel vast in de remarm van de motor.
- Druk de kegelvormige plastic bevestiging op de buitenbekleding van de kabel, in het gat in de bevestiging tot de delen in elkaar vastklikken.
- Geleid de kabel onder de dwarsstang van het onderste gedeelte van het stuur.
- Bevestig het kabeluiteinde in het gat op de rechterkant van de bedieningshendel.

(I) CAVO DI TRASMISSIONE COMANDI AL MOTORE

- Agganciare il cavo al braccio del freno del motore.
- Premere il fermo conico presente sulla guaina del cavo, nel foro del fermo, fino a sentire che le due parti si sono agganciate.
- Passare il cavo sotto la traversa del manubrio inferiore.
- Attaccare l'estremità del cavo nel foro sul lato destro del blocco comandi.

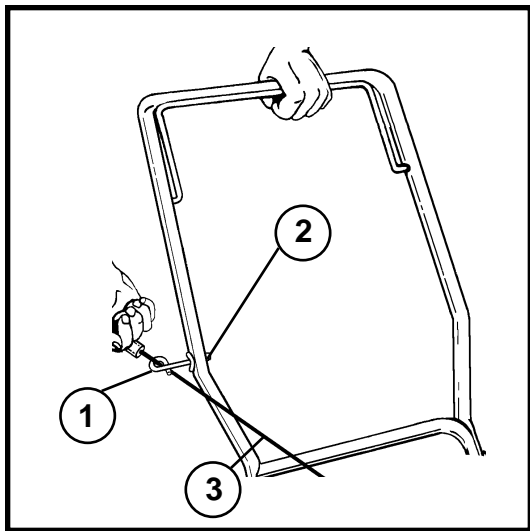

- Ⓒ 1 ROPE GUIDE
2 1/4-20 LOCKNUT
3 ENGINE STARTER ROPE

- Ⓓ 1 Führungöse
2 Gegenmutter (1/4-20)
3 Startseil

- Ⓕ 1 Oeillet de guidage
2 Contre-écrou (1/4-20)
3 Ficelle de démarreur

- Ⓔ 1 CANCAMO DE GUIA
2 CONTRATUERCA (1/4-20)
3 CORDON DE ARRANQUE

- Ⓖ 1 STUUROOGBOUT
2 BORGMOER (1/4-20)
3 STARTSNOER

- Ⓘ 1 ANELLO DI GUIDA
2 DADO DI BLOCCAGGIO (1/4-20)
3 CORDICELLA DI AVVIAMENTO

- Ⓒ **ROPE GUIDE**
- Install rope guide into side of upper handle and secure with 1/4-20 locknut.
 - Hold brake yoke down to upper handle and slowly pull out the starter rope until the rope will slip into loop of the rope guide.

- Ⓓ **Führungöse für das Startseil**
- Die Führungöse in die Seite des oberen Holms anbringen und mit 1/4-20 Gegenmutter sichern.
 - Den Bedienungshebel nach unten zum oberen Holm halten und langsam das Startseil herausziehen, bis es in die Schleife der Führungöse rutscht.

- Ⓕ **Oeillet de guidage pour ficelle de démarreur**
- Poser l'oeillet de guidage pour ficelle de démarreur dans le côté du guidon supérieur et fixer avec le contre-écrou (1/4-20).
 - Baisser la commande de manoeuvre contre la poignée supérieure et tirer doucement sur la ficelle de démarreur jusqu'à ce que celle-ci glisse dans l'ouverture de l'oeillet.

- Ⓔ **CANCAMO DE GUIA PARA EL CORDON DE ARRANQUE**

- Ⓖ **STUUROOGBOUT VOOR STARTSNOER**
- Instalar el cáncamo de guía en el lado del manillar superior y asegúrelo con una contratuerca 1/4-20.
 - Sujetar la horquilla del freno abajo al manillar superior y lentamente tire hacia afuera el cordón de arranque hasta que se deslice en el círculo del cáncamo de guía.

- Ⓘ **ANELLO DI GUIDA PER CORDICELLA DI AVVIAMENTO**
- Montare l'anello di guida sul lato del manubrio superiore e fissarlo col dado di bloccaggio (1/4-20).
 - Abbassare il blocco comandi del motore contro il manubrio superiore. Tirare lentamente la cordicella di avviamento fino a quando quest'ultima si trova all'interno dell'anello di guida.

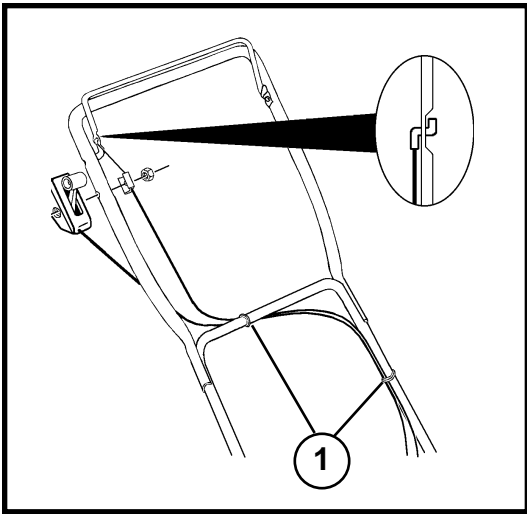

GB CABLES TO UPPER HANDLE

- Attach cable clips as shown.

D SEILE ZUM OBEREN HOLM

- Seil-Klammern wie gezeigt anbringen.

F CABLES AU GUIDON SUPERIEUR

- Fixez les attaches-câble comme illustrées.

E CABLES AL MANILLAR SUPERIOR

- Adjuntar las grampas para cables según se muestra.

NL KABELS NAAR BOVENSTE GEDEELTE VAN STUUR

- Bevestig de kabelklemmetjes zoals afgebeeld.

I CAVI DEL MANUBRIO SUPERIORE

- Montare i fermagli del cavo nel modo illustrato.

GB (1) CABLE CLIPS

D (1) SEIL-KLAMMERN

F (1) ATTACHES-CABLE

E (1) GRAMPAS PARA CABLES

NL (1) KABELKLEMMETJES

I (1) FERMAGLI DEL CAVO

I

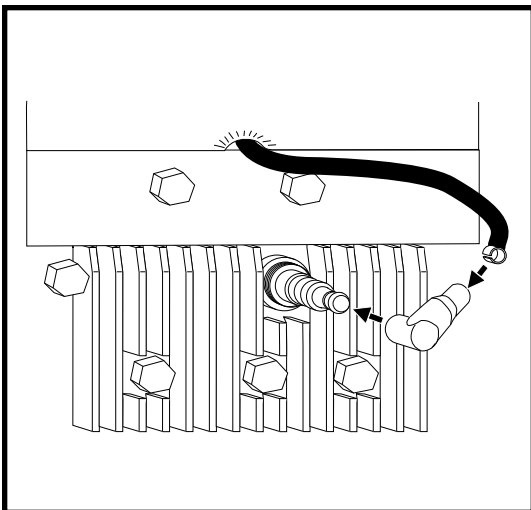

GB Assemble cover to spark plug lead.

D Abdeckung an Zündkerzenkabel anbringer.

F Insérer le câble de la bougie dans le couvercle.

E Monte la cubierta en el conductor de la bujía.

NL Bougiekabel in bougiekap steken.

I Inserire il filo della candela nel coperchio.

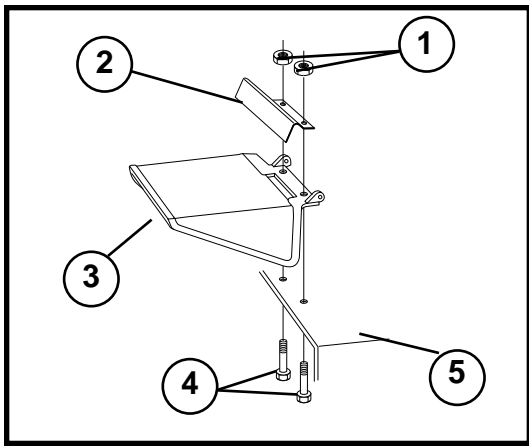

- (GB) 1 LOCKNUT
2 MOUNTING BRACKET
3 DISCHARGE GUARD
4 BOLT
5 MOWER HOUSING

- (D) 1 Gegenmutter
2 Befestigung
3 Auswurfschirm
4 Schrauben
5 Gehäuse

- (F) 1 Contre-écrous
2 Fixation
3 Ecran éjecteur
4 Vis
5 Couvercle de coupe

- (E) 1 CONTRATUERCAS
2 FIJACION
3 PLACA DE EXPULSION
4 TORNILLOS
5 CUBIERTA DE CORTE

- (NL) 1 BORGMOEREN
2 BEVESTIGING
3 UITWERPSCHERM
4 SCHROEVEN
5 MAAIERKAP

- (I) 1 DADI
2 FISSAGGIO
3 PORTELLO DI SICUREZZA
4 VITI
5 SCOCCA DEL TOSAERBA

(GB) **DISCHARGE GUARD**
Place discharge guard on top of discharge opening of lawn mower housing.

- Place bracket on top of discharge guard, position bracket and guard on mower and secure with bolts and nuts supplied.

(D) **Frontgehäuse**
Den Auswurfschirm über der Auswurföffnung am Gehäuse anbringen.

- Die Konsole auf die Oberseite des Austrittsschutzes legen, Konsole und Schutz am Mäher positionieren und mit den beigegeführten Schrauben und Mutterm befestigen.

(F) **Couvercle frontal**
Placer l'écran éjecteur au-dessus de l'ouverture de vidage du couvercle de coupe.

- Placez le support dessus la protection de la décharge, positionez le console et la protection dessus la tondeuse et serrez à fond les boulons et les écrous fournis.

(E) **CUBIERTA FRONTAL**
Colocar la placa de expulsión encima de la abertura de expulsión de la caja.

- Plaats de buegel bovenop het afvoerscherm, plaats de buegel en het scherm op de maaier en zet ze met bijgeleverde boouten en moeren vas.

(NL) **VOORPLAAT**
Plaats het uitwerpscherm boven de uitwerpopening van de maaierkap.

- Plaats de buegel bovenop het afvoerscherm, plaats de buegel en het scherm op de maaier en zet ze met bijgeleverde boouten en moeren vas.

(I) **SCOCCA ANTERIORE**
Montare il portello sopra l'apertura di allontanamento della scocca.

- Mettere la staffa sopra la protezione della discarica, posizionare la staffa e la protezione sul toserba e serrare con i dadi e i bulloni forniti.

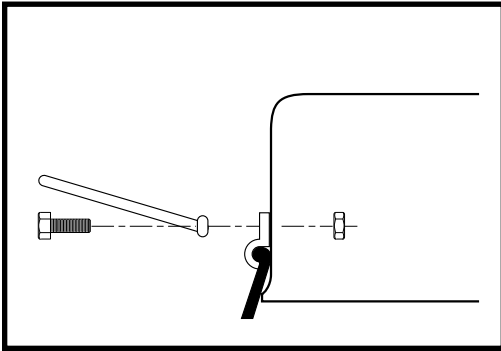

GB INSTALL REAR FOOT GUARD

- Position angle upward and secure with fasteners supplied.

D HINTEREN FUSS-SCHUTZ MONTIEREN

- Den Winkel nach oben zeigend anbringen und mit den mitgelieferten Befestigungsteilen sichern.

F INSTALLEZ LE PROTECTEUR DE PIEDS ARRIÈRE

- Placez l'angle vers en haut et assurez-le avec les attaches fournit.

E INSTALAR LA PROTECCIÓN DE PIES TRASERA

- Ponga el ángulo en la posición ascendente y asegúrelo con las amarras proporcionadas.

NL ACHTERSTE VOETBESCHERMER MONTEREN

- Plaats het hoekstuk naar boven en zet het met bijgeleverd bevestigingsmateriaal vast.

I MONTAGGIO: PROTEZIONE POSTERIORE PIEDI

- Posizionare il pezzo con l'angolo rivolto verso l'alto. Bloccare con i dispositivi di fissaggio forniti insieme al prodotto.

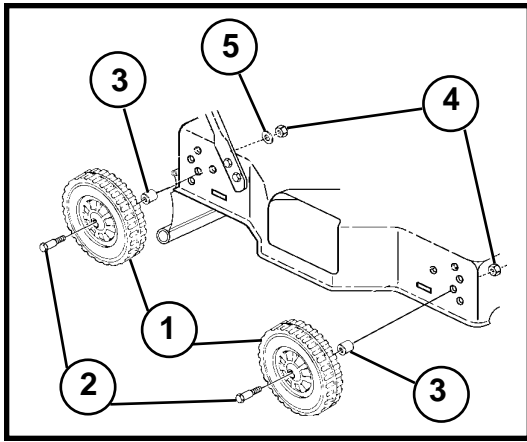

- (GB) 1 WHEEL ASSEMBLY
 2 SHOULDER BOLT
 3 SPACER
 4 LOCKNUT 3/8-16
 5 WASHER (1-1/4")

- (D) 1 Rad
 2 Achsenschaube
 3 Zwischenstücke
 4 Gegenmutter (3/8-16)
 5 Unterlegscheiben (1-1/4")

- (F) 1 Roue
 2 Boulon à épaulement
 3 Entretoises
 4 Contre-écrou (3/8-16)
 5 Rondelle (1-1/4")

- (E) 1 RUEDA
 2 PERNO DE RUEDA
 3 ESPACIADORES
 4 CONTRATUERCA (3/8-16)
 5 ARANDELA (1-1/4")

- (NL) 1 WIEL
 2 ASBOUT
 3 AAFSTANDBUSSEN
 4 BORGMOER (3/8-16)
 5 RINGEN (1-1/4")

- (I) 1 RUOTA
 2 PERNO
 3 SPESSORI
 4 DADO DI BLOCCAGGIO (3/8-16)
 5 RONDELLE (1-1/4")

(GB) ADJUSTING

The cutting height is determined by the position of the wheels on the lawn mower housing. There are four (4) available heights of cut on your lawn mower. The 2" cutting height is the most recommended cutting height for most cutting. All wheels must be in the same height positions. Otherwise uneven cutting will result.

(D) JUSTIERUNG

Die Schnitthöhe wird durch die Position der Räder am Gehäuse des Mähers bestimmt. Vier verschiedene Schnitthöhen sind möglich; 50 mm wird als Standardschnitthöhe empfohlen. Alle Räder müssen auf gleicher Höhe montiert sein; andernfalls ergibt sich eine ungleichmäßige Schnitthöhe.

(F) REGLAGE

La hauteur de coupe se règle en montant ou en descendant les roues de la tondeuse. Celle-ci permet quatre hauteurs différentes. 50 mm de hauteur sont recommandés-en standard. Toutes les roues doivent être réglées identiquement, sinon la coupe sera inégale.

(E) AJUSTE

La altura de corte puede ajustarse levantando o descendiendo las ruedas del cortacéspedes. Este cortacéspedes permite cuatro alturas de corte diferentes. La altura de 50 mm se recomienda como el ajuste normal. Las ruedas tienen que estar todas ajustadas a la misma altura, pues si no el corte es desigual.

(NL) AFSTELLEN

De maaihoogte kan worden ingesteld door de wielen van de grasmaaier te verhogen of te verlagen. Deze grasmaaier heeft vier verschillende maaihoogtes. Standaard wordt een maaihoogte van 50 mm aanbevolen. Alle wielen moeten op dezelfde hoogte ingesteld zijn, anders maait de machine ongelijkmatig.

(I) REGOLAZIONE

L'altezza di taglio viene regolata sollevando o abbassando le ruote del tosaerba. Questo tosaerba consente quattro altezze possibili. Noi raccomandiamo 50 mm come altezza normale. Tutte le ruote devono essere alla stessa altezza, altrimenti il taglio non è uniforme.

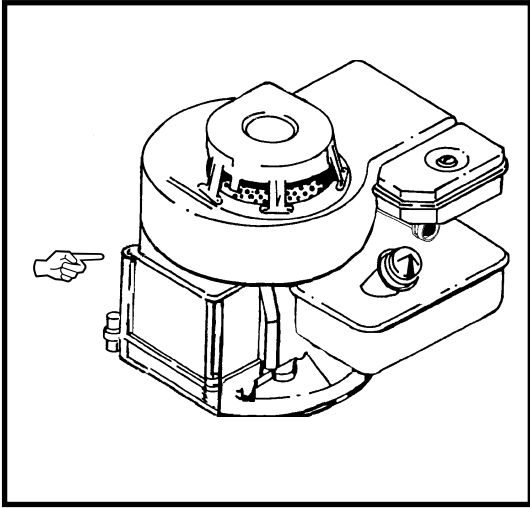

GB

FILLING WITH OIL

Fill the engine with engine oil. SAE30 can be used.

D

ÖLAFFÜLLUNG

Füllen Sie Öl in den Motor. Es kann SAE30 verwendet werden.

F

REPLISSAGE D'HUILE

Verser l'huile dans le moteur. Les huiles SAE30 peuvent être utilisées.

E

RELLENO DE ACEITE

Rellenar el motor de aceite. Se pueden usar SAE30.

NL

BIJVULLEN VAN OLIE

Vul het carter met de bijgeleverde motorolie. Multi-grade zoals bijv SAE30.

I

RIEMPIMENTO DELL'OLIO*

Versare l'olio nel motore. Si possono usare le qualità SAE30.

*Solo per gli U.S.A.

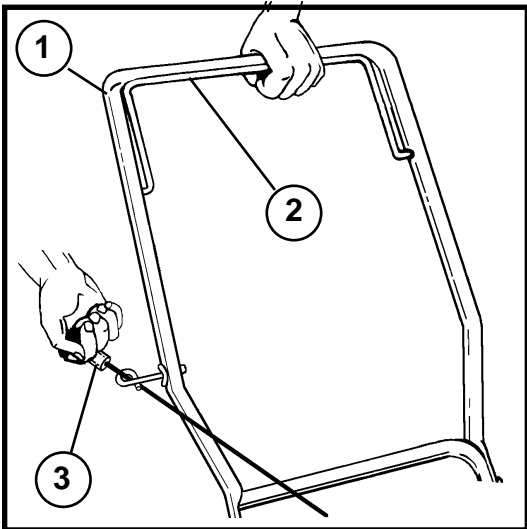
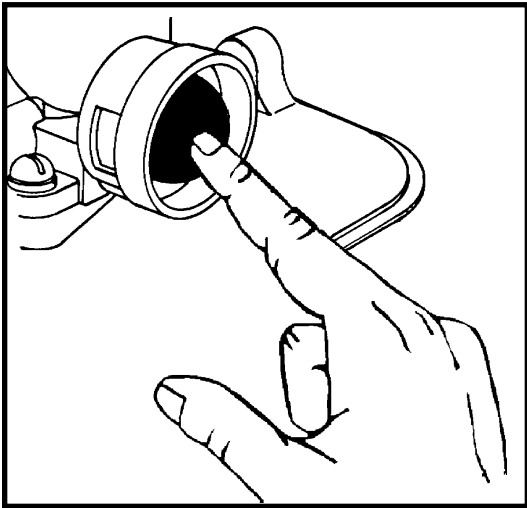
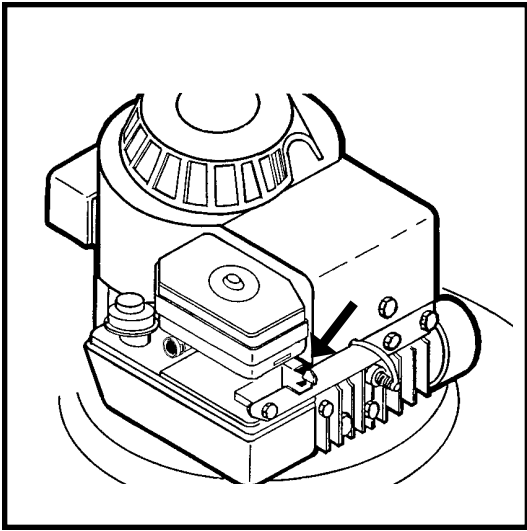

Ⓒ (1) UPPER HANDLE (2) BRAKE YOKE
(3) STARTER HANDLE

Ⓓ (1) Oberer Führungsholm (2) Bedienungshebel
(3) Starthandgriff

Ⓕ (1) Guidon supérieur (2) Commande
(3) Poignée de starter

STARTING AND STOPPING

Ⓒ Place the mower on a flat surface. Note: not on gravel or similar. Fill the tank with petrol, **not oil-blended**. Both lead-free and lead-containing petrol may be used. **Do not fill with petrol while the engine is running.**

- Set the throttle to the "MAX" position.
- To start a cold engine, push primer three (3) times before trying to start. Use a firm push. This step is not usually necessary when starting an engine which has already run for a few minutes.
- Hold engine brake yoke to the handle and pull on starter handle quickly. Do not allow starter rope to snap back.
- To "STOP" engine, release engine brake yoke.

NOTE: In cooler weather it may be necessary to repeat priming steps. In warmer weather over priming may cause flooding and engine will not start. If you do flood the engine wait a few minutes before attempting to start and **DO NOT** repeat priming steps.

Ⓓ Start und Stopp

Stellen Sie den Rasenmäher auf ebenen Untergrund, Füllen Sie den Kraftstofftank mit reinem Benzin, **(keine Benzin-Ölgemisch verwenden)**. Sowohl bleifreies als auch verbleites Benzin kann verwendet werden. Nie bei laufendem Motor Benzin nachfüllen.

- Bringen Sie den Gashebel in die Position "MAX".
- Um einen kalten Motor anzulassen, die Vorpumpe drei (3) Mal vor Anlassen drücken; mit festem Griff drücken. Dieser Schritt ist im allgemeinen nicht erforderlich, wenn ein Motor angelassen wird, der vorher schon einige Minuten gelaufen hat.
- Den Bedienungshebel gegen den Holm drücken und kräftig am Starthandgriff ziehen. Das Startseil nicht einfach loslassen, sondern sich langsam wieder aufrollen lassen.
- Der Motor wird durch Loslassen des Bedienungshebels abgestellt.

HINWEIS: Bei kaltem Wetter müssen die Bedienungsschritte für die Vorpumpe möglicherweise wiederholt werden. Bei warmem Wetter kann durch zu starke Betätigung der Vorpumpe der Motor überflutet werden, so daß der Motor infolgedessen nicht anspringt. Sollte der Motor überflutet sein, einige Minuten warten, bevor Anlassen des Motors erneut versucht wird, und die Bedienungsschritte für die Vorpumpe **NICHT** wiederholen.

Ⓕ Marche et arrêt

Placer la tondeuse sur une surface bien plane. Attention, ni gravier ni gravillons. Remplir le réservoir d'essence pure **pas de mélange 2 temps**. On peut utiliser de l'essence avec ou sans plomb. **Ne pas faire le plein quand le moteur est en marche.**

- Placer la manette des gaz sur la position "MAX".
- Pour mettre un moteur froid en marche, poussez le disp. d'amorçage trois (3) fois avant d'essayer de le faire démarrer. Poussez fermement. Cette étape n'est pas habituellement nécessaire pour faire démarrer un moteur qui a déjà fonctionné pendant quelques minutes.
- Maintenir la commande contre le guidon et tirer vivement sur le starter. Puis lâcher doucement la ficelle.
- Couper le moteur en lâchant la commande.

REMARQUE: Sous des températures plus froides il peut être nécessaire de répéter les étapes d'amorçage. Sous des températures plus chaudes trop amorcer peut étouffer le moteur et il refusera de démarrer. Si vous étouffez le moteur, attendez quelques minutes avant d'essayer de le remettre en marche et **NE** répétez **PAS** les étapes d'amorçage.

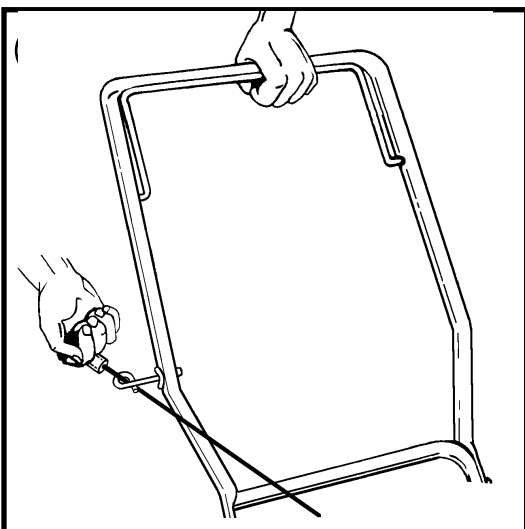
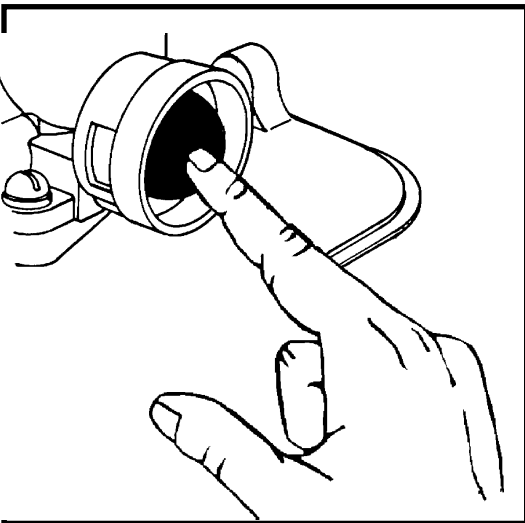
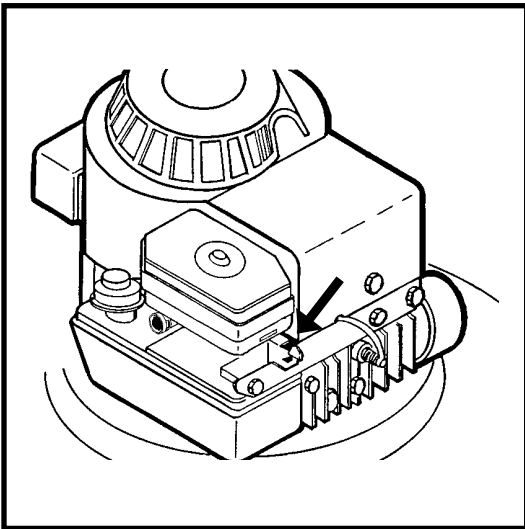

(E) (1) MANILLAR SUPERIOR (2) MANDO
(3) MANGO DE ARRANQUE

(NL) (1) OVERSTE STUUR (2) BEDIENINGSHENDEL
(3) STARHENDDEL

(I) (1) MANUBRIO SUPERIORE (2) COMANDO
(3) MANIGLIA DI AVVIAMENTO

(E) ARRANQUE Y PARADA

Colocar el cortacésped en una superficie llana (sin gravilla, guijarros, etc.). Rellenar el tanque de gasolina pura, **sin aceite**. Se puede usar gasloina sin plomo o con plomo. **No rellenar el tanque mientras está funcionando el motor.**

- Colocar el regulador de velocidad en "MAX".
- Para arrancar un motor frío, empuje el cebador tres (3) veces antes de tratar de arrancar. Empujar firmemente. Esto normalmente no es necesario cuando se arranca un motor que ya ha estado funcionando por algunos minutos.
- Presionar el mando contra el manillar y tirar rápidamente del mango de arranque. Soltar lentamente el cordón de arranque.
- Poner en marcha el motor soltando el mando.

NOTA: En tiempo más frío puede ser necesario repetir los pasos del cebado. En tiempo más caluroso el cebado demasiado puede hacer que se ahogue el motor y no va a arrancar. Si se ahoga el motor espere unos pocos minutos antes de tratar de arrancar. **NO REPITA** los pasos del cebado.

(NL) STARTEN EN STOPPEN

Zet de maaier op een vlakke ondergrond. Niet op een grindpad of iets dergelijks. Vul de benzinetank met benzine, geen oliemengsel. U kunt zowel loodvrije als loodhoudende benzine gebruiken. **Nooit benzine-tank vullen terwijl de motor draait.**

- De gashendel op "MAX" zetten.
- Om een koude motor te starten duwt u drie (3) keer op het voorinspuitpompje, voordat u gaat starten. Druk stevig. Deze stap is gewoonlijk niet nodig wanneer u een motor start die reeds enkele minuten gelopen heeft.
- Houd de bedieningshendel tegen het stuur en trek kort en krachtig aan de starthendel. Laat het startsnoer langzaam vieren.
- Schakel de motor uit door de bedieningshendel los te laten.

N.B.: Bij koeler weer kan het nodig zijn om de voorinspuitstappen te herhalen. Bij warmer weer kan te veel voorinspuiten ertoe leiden dat de motor verzuipt en niet start. Als u de motor verzuipt, moet u enkele minuten wachten alvorens hem te starten en de voorinspuitstappen NIET herhalen.

(I) A V V IAMENTO E ARRESTO

Portare il tosaerba su fondo piano (non su ghiaia, sassi o simili). Riempire il serbatoio con benzina pura. Si può usare sia benzina senza piombo che benzina contenente piombo. **Non versare benzina nel serbatoio mentre il motore è in marcia.**

- Mettere il regolatore del gas in posizione "MAX".
- In caso di motore freddo, premere tre (3) volte il cicchetto prima dell'avviamento. Premere con decisione. Quest'operazione non è generalmente necessaria nel caso di un motore che abbia già funzionato per qualche minuto.
- Tenere il comando contro il manubrio e tirare velocemente la maniglia di avviamento. Rilasciare la cordicella lentamente.
- Fermare il motore rilasciando il comando.

N.B.: Nei climi freddi può rendersi necessario ripetere le fasi di iniezione del carburante col cicchetto. Nei climi più caldi l'uso eccessivo del cicchetto può causare l'ingolfamento del motore. In caso di ingolfamento, attendere qualche minuto prima di tentare di avviare nuovamente il motore. **NON** ripetere le fasi di iniezione col cicchetto.

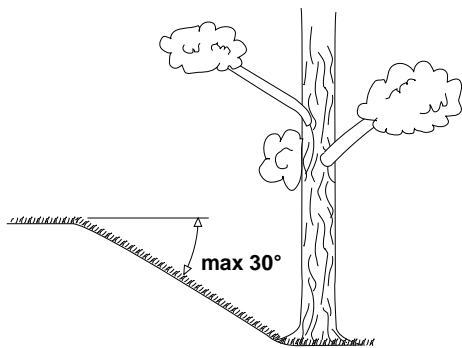

USE

- (GB) The mower should not be used on ground that slopes more than 30°. This could cause engine lubrication problems.

STARTEN EN STOPPEN

- (D) Der Rasenmäher sollte nicht in einem Gelände benutzt werden, das eine Neigung von mehr als 30° Grad hat. In solchen Fällen können Schmierungsprobleme im Motor auftreten.

UTILISATION

- (F) La tondeuse ne doit pas être utilisée sur un terrain dont la pente dépasse 30°. Il pourrait se produire des problèmes avec le graissage du moteur.

APLICACION

- (E) Para evitar problemas de engrase se recomienda no usar el cortacésped en terrenos de inclinaciones mayores de 30° grados.

GEBRUIK

- (NL) De grasmaaier niet gebruiken op hellingen of taluds met een hoek groter dan 30°. Anders komen er problemen met de smering van de motor.

USO

- (I) Per evitare problemi di lubrificazione, il tosaerba non deve essere usato su terreno in pendenza di oltre 30°.

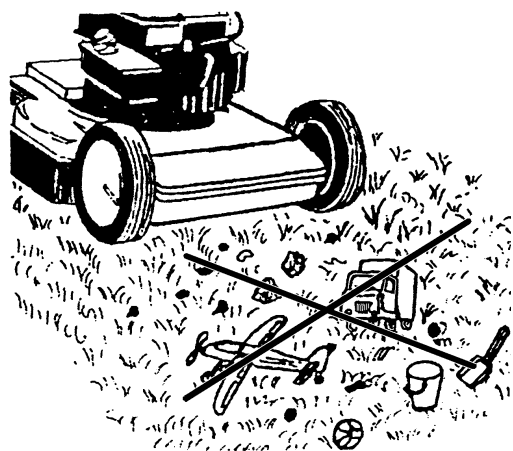

- (GB) Before mowing, objects such as twigs, toys and stones should be removed from the lawn.

- (D) Bevor mit dem Mähen begonnen wird, sollten Zweige, Spielzeuge, Steine usw. von der Rasenfläche entfernt werden.

- (F) Avant de commencer à tondre, il faut débarrasser la pelouse des branches, des jouets, des pierres etc . . . qui pourraient s'y trouver.

- (E) Antes de cortar el césped, recoger ramas, juguetes, piedras, etc.

- (NL) Voordat u paat maaien, stenen, takken, speelgoed etc. verwijderen van het gazon.

- (I) Prima di iniziare la falciatura, si devono allontanare dal prato rami, giocattoli, pietre etc.

- (GB) Mow the lawn twice weekly during the most active periods of growth. Never cut more than 1/3 of the length of the grass, especially during dry periods. Mow with a high cutting height setting the first time. Examine the result and lower the mower to the desired setting. Mow slowly or mow the grass twice if it is very long.

- (D) Mähen Sie das Gras bei starkem Wachstum zweimal wöchentlich. Mähen Sie niemals mehr als 1/3 der Graslänge. Dies gilt besonders für trockene Perioden. Mähen Sie danach das Resultat und stellen Sie dann die erwünschte Schnitthöhe ein. Ist das Gras besonders hoch, fahren Sie langsam mit dem Rasenmäher. Mähen Sie gegebenenfalls zweimal.

- (F) Au cours de la période de croissance intensive, couper l'herbe au moins deux fois par semaine. Ne jamais couper plus de 1/3 de la hauteur de l'herbe, particulièrement en période de sécheresse. Tondre la première fois avec la tondeuse réglée sur une position haute de coupe. Vérifier le résultat et abaisser ensuite à la hauteur souhaitée. Si l'herbe est très haute, passer la tondeuse lentement, éventuellement, la passer deux fois.

- (E) Cuando la hierba crece rápidamente es necesario cortar el césped dos veces por semana. No es conveniente cortarla en más de una tercera parte de su largo, sobre todo en períodos secos. El primer corte se hace con el cortacésped en una de sus posiciones más altas y, después de observar el resultado, se ajusta a la altura deseada. Si la hierba está muy alta se recomienda pasar el cortacésped a poca velocidad o cortar el césped dos veces seguidas.

- (NL) Maai het gazon twee maal per week in de grootste groeiperiode. Niet meer dan 1/3 van de totale lengte maaien, vooral niet in een droge periode. Indien het gras erg lang is, eerst in de hoogste maaistand maaien, daarna oop de gewenste maaihogte instellen. Eventueel twee maal maaien.

- (I) Falciare l'erba 2 volte la settimana nel periodo della massima crescita. Non tagliare mai più di 1/3 della lunghezza dell'erba, specialmente nei periodi di siccità. La prima volta, faciare con il tosaerba regolato ad una delle maggiori altezze. Controllare il risultato e portare quindi il tosaerba all'altezza desiderata. Se l'erba è molto alta, falciare lentamente, eventualmente faciare 2 volte.

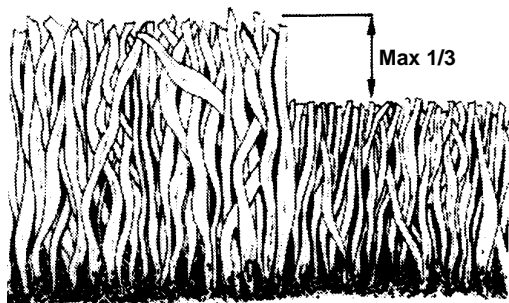

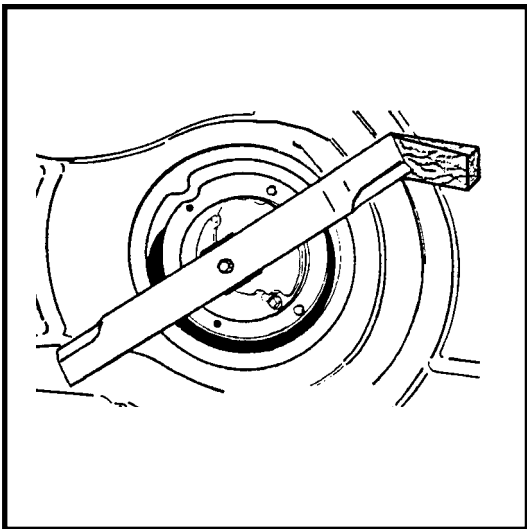
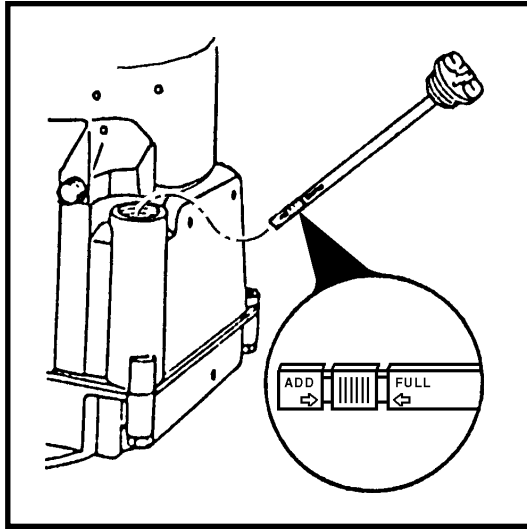
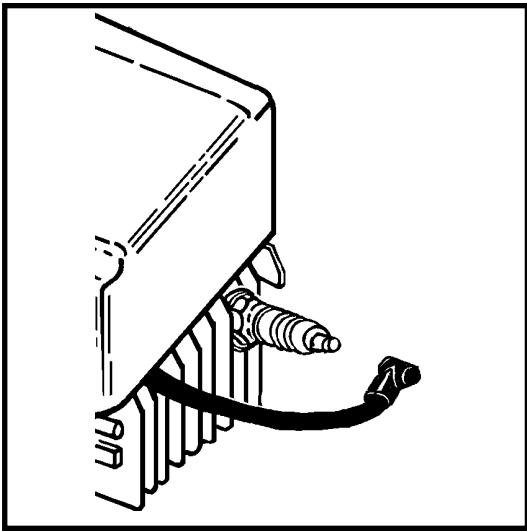

- (GB) MAINTENANCE** Always remove the spark plug lead before repair, cleaning or maintenance work. After 5 hours running time, tighten screws and nuts. Check the oil. The **spark plug** must be **at the highest point** on the mower when it is tilted up.
- (D) WARTUNG** Ziehen Sie immer das Zündkerzenkabel ab, bevor Sie mit der Reparatur, Reinigung oder mit Wartungsarbeiten beginnen. Nach den ersten 5 Betriebsstunden alle Schrauben und Muttern überprüfen. Ölstand kontrollieren. Wenn der Rasenmäher gekippt wird, müssen sich **die Zündkerze an der höchsten Stelle** befinden.
- (F) ENTRETIEN** Toujours débrancher la bougie avant réparation nettoyage entretien. Après 5 heures d'utilisation, resserrer vis et écrous. Vérifier l'huile. Lorsque la tondeuse est inclinée sur le côté, il faut que la **bougie** occupe la position **la plus élevée**.
- (E) INSPECCION** Desconéctese siempre el cable del encendido de la bujía antes de hacer una reparación, limpieza o trabajo de mantenimiento. Volver a apretar tuercas y tornillos después de cinco horas de trabajo. Contrólase el aceite. Si se coloca el cortacésped de lado, el punto más alto debe ser **la bujía**.
- (NL) ONDERHOUD** Voordag u begint met schoonmaken, reparaties of afstellen, **altijd eerst de bougiekabel losmaken**. Bouten en moeren controleren ma vijf draaiuren. Oliëpeil controleren en zondodig bijvullen. Als de maaier op de zijkant wordt gelegd, zorg dan dat **de bougie** naar **boven** zign gericht.
- (I) MATENIMÉNTO** **Manutenzione: Staccare sempre il cavo di accensione** prima di riparazioni, pulizie o lavori di manutenzione. Dopo 5 ore di funzionamento stringere viti e dadi. Controllare l'olio. Piegando la falciatrice sul fiancolare attenzione che **la candela sia il punto più alto**.
- (GB) Regularly** Stop the engine and unscrew the dipstick. The level should be between FULL and ADD. Note: the dipstick must be screwed all the way down in order to indicate correct oil level. Avoid filling with too much oil.
- (D) Regelmässig** Stellen Sie den Motor ab und schrauben Sie den Ölpeilstab heraus. De Ölstand soll swischen FULL and ADD liegen. Achtung, der Ölpeilstab muss vollständig hineingeschraubt sein, damit der richtige Ölstand angezeigt werden kann. Vermeiden Sie zu viel Öl einzufüllen.
- (F) Régulièrement** Arrêter moteur et vérifier la jauge à julie. Le niveau doit être situé entre FULL (plein) et ADD (ajoutez). Attention, il faut que la jauge soit vissé à fond pour obtenir un résultat correct. Eviter de mettre trop d'huile.
- (E) Periódicamente** Parar el motor para controlar el nivel de aceite del motor. Debe estar entre FULL y ADD. Atención: la tapa tiene que estar bien puesta para que la indicación del nivel de aceite de la varilla sea correcta. Evitar relleno excesivo de aceite.
- (NL) Regelmatig** Controleer het oliepeil bij voorkeur bij een koude motor. Het niveau moet tussen <<FULL>> en <<ADD>> staan. Nooit beneden de <<add??>> mar ook nooit boven <<full>>. N.B. De peilstok moet geheel ingedraaid worden voor dejuiste meting. Niet teveel olie bijvullen.
- (I) Periodicamente** Arrestare il more e controllare l'asta dell'olio. Li livello deve trovarsi fra FULL e ADD. Attenzione: l'asta dell'olio deve essere avvitata fino in fondo per vedere il livello correcto dell'olio. Evitare di versare troppo olio.
- (GB) Annually (After end of season)** Grinding and balancing the cutter blade. **Remove the spark plug lead**. Unscrew the cutter blade and deliver it to a service workshop for grinding and balancing. Tighten the screw properly when reassembling.
- (D) Jährlich (nach Beendigung der Saison)** Schleifen und Auswuchten des Messers. **(Achtung: Vor Demontage des Messers Zündkabel von der Zündkerze entfernen)**. Schrauben Sie das Messer ab und bringen dieses in eine Service-Werkstatt. Bei der Montage die Schrauben richtig anziehen.
- (F) Annuellement (à fin de la saison)** Aiguillage et équilibrage de la lame. **Débrancher la bougie**. La démonter et la donner à aiguiser à une station-service. Bien resserrer la vis après remontage.
- (E) Revisión anual (Al terminar la estación)** Afilado y equilibrado de la cuchilla. **Se desconecta el cable del encendido de la bujía**. Se desmonta leugo la cuchilla que es entrega a un taller mecánico para su afilado y equilibrado. Apriétese bien la tuerca al volver a montar.
- (NL) Jarlijks (na einde van het seizoen)** Slijpen en balanceren van het maaimes. **De bougiekabel losmaken**. Schroef het mes er af en breng het naar de werkplaats voor slijpen en balanceren. Bij het weer aanbrengen de schroef goed vastdraaien.
- (I) Controllo annuale (All fine stagione)** Rettifica e bilanciamento della lama. **Rimuovere il cavo di accensione**. Smontare la lama e consegnarla ad una officina di servizio per la rettifica ed il bilanciamento. Stringere bene le viti nel rimontaggio.

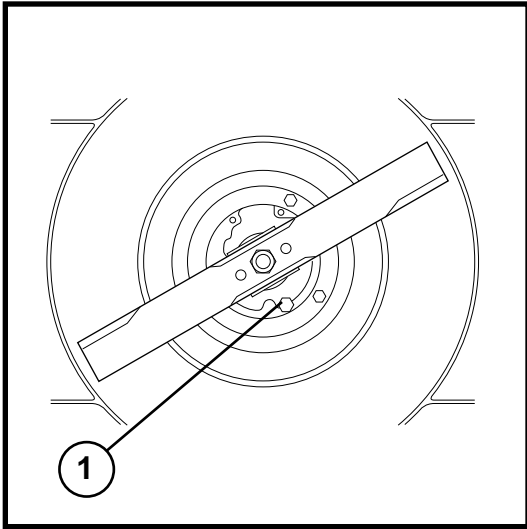

Ⓒ 1 OIL DRAIN PLUG

Ⓓ 1 Ölablaßschraube

Ⓕ 1 Bouchon de vidange d'huile

Ⓔ 1 TAPON DE DRENAJE PARA ACEITE

Ⓖ 1 AFTAPPLUG OLIE

Ⓘ 1 TAPPO DI SCARICO DELL'OLIO

Ⓒ Change oil after each season or after 25 hours running time. Run the engine warm, remove the spark plug lead. Remove the drain plug from bottom of engine and drain oil. Fill with new oil. SAE 30 can be used.

Ⓓ Ölwechsel einmal pro Jahr oder nach 25 Betriebsstunden. Den Motor warm laufen lassen, abstellen und das Zündkerzenkabel abziehen. Die Ölablaßschraube an der Unterseite des Motors entfernen und das Öl ablassen. Danach neues Öl auffüllen SAE 30.

Ⓕ Changer l'huile à chaque saison ou après 25 heures de marche. Echauffer le moteur, l'arrêter et enlever le câble d'allumage. Enlever le bouchon de vidange sous le moteur et vider l'huile. Puis remplir d'huile neuve : SAE 30 sont utilisables.

Ⓔ Cambiar el aceite cada temporada, o después de 25 horas de funcionamiento. Dejar funcionar el motor hasta que se caliente, pararlo y quitar el cable de encendido. Quitar el tapón de drenaje del lado inferior del motor y dejar salir el aceite. Poner después aceite nuevo. Pueden utilizarse los aceites SAE 30.

Ⓖ Ververs de olie elk seizoen, of na 25 u rijden. Laat de motor warmlopen, schakel de motor uit en demonteer de ontstekingskabel. Verwijder de aftapplug op de onderkant van de motor en tap de olie af. Vul daarna met verse olie: SAE 30.

Ⓘ Sostituire l'olio al termine di ogni stagione, oppure dopo 25 ore di esercizio. Scaldare il motore, spengerlo e staccare il cavo della candela. Togliere il tappo di scarico sotto il motore e far uscire tutto l'olio. Rifornire con olio nuovo SAE 30.

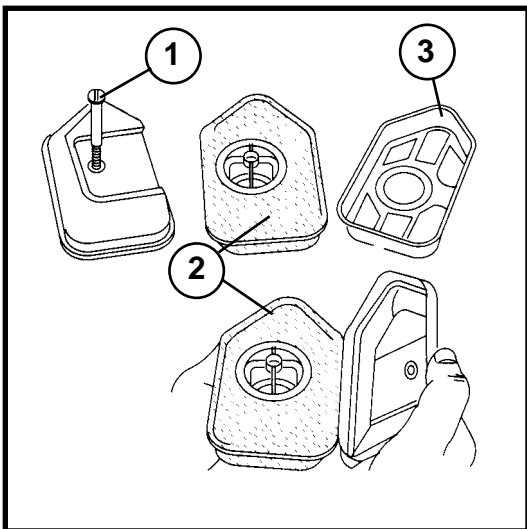

Ⓒ 1 SCREW
2 FILTER
3 BODY

Ⓓ 1 Schraube
2 Filter
3 Gehäuse

Ⓕ 1 Vis
2 Filtre
3 Corps

Ⓔ 1 TORNILLO
2 FILTRO
3 CUERPO

Ⓖ 1 SCHROEF
2 FILTER
3 HUISSTE AFBEELDING

Ⓘ 1 VITE
2 FILTRO
3 SEDE

Ⓒ Cleaning of air filter. Slacken the screw, remove the lid and remove the filter cartridge. Cleanse the filter in kerosene. Add 2-3 spoonfuls of oil and spread it evenly throughout the filter.

Ⓓ Reinigung des Luftfilters. Schrauben lösen, Deckel abnehmen und Filtereinsatz herausnehmen.

Ⓕ Nettoyage du filtre à air. Desserez la vis, enlevez le capot et retirez la cartouche filtrante. Nettoyez le filtre à l'essence. Ajoutez 2 à 3 cuillerées à soupe d'huile et répandez-la bien sur la filtre.

Ⓔ Limpieza del filtro de aire. Soltar el tornillo, quitar la tapa y extraer el elemento filtrante. Limpiar el filtro con petróleo. Añadir 2-3 cucharadas soperas de aceite, que se distribuirán uniformemente por el filtro.

Ⓖ Het schoonmaken van het luchfilter. Draai de schroef los, verwijder de deksel en haal het filter eruit. Maak deze schoon in petroleum. Doe er daarna 2-3 eetlepels olie in en verdeel deze goed in het filter.

Ⓘ Pulizia del filtro. Allentare la vite, togliere il coperchio ed estrarre il filtro. Pulire il filtro in bagno di petrolio. Aggiungere 2-3 cucchiari di olio che verra distribuito uniformemente su tutto il filtro.

ⓐ **GENERAL INFORMATION**

Transport

Remove spark plug lead. Empty the petrol tank. Before public transporting, engine oil and petrol must be removed.

ⓓ **ALGEMEINE ERLÄUTERUNGEN**

Transport

Ziehen Sie das Zündkerzenkabel ab. Entleeren Sie den Benzintank. Bei Transport mit öffentlichen Verkehrsmitteln ist der Benzin und Öltank zu entleeren.

ⓕ **RENSEIGNEMENTS GENERAUX**

Transport

Débrancher la bougie. Vider le réservoir d'essence. En cas de transport par un service public, il faut vider et l'essence et l'huile.

ⓔ **INFORMACIONES GENERALES**

Transporte

Desconexión del cable de bujía. Vacíese el depósito de gasolina y, si se trata de transporte público, también el de aceite.

Ⓝ **ALGEMENE INFORMATIE**

Vervoer

De bougiekabel losmaken. Ledig de benzinetank. Bij openbaar vervoer dienen zowel olie-als benzinetank geledigd te worden.

Ⓢ **INFORMAZIONE GENERALI**

Transporto

Staccare il cavo d'accensione dalla candela. Svuotare il serbatoio della benzina. In caso di trasporto su mezzi pubblici, si deve svuotare sia la benzina che l'olio.

CONGRATULATIONS on your purchase of a new lawn mower. Your lawn mower has been designed, engineered and manufactured to give you the best possible dependability and performance.

LIMITED WARRANTY

The Manufacturer warrants to the original consumer purchaser that this product as manufactured is free from defects in materials and workmanship. For a period of one (1) year from date of purchase by the original consumer purchaser, we will repair or replace, at our option, without charge for parts or labor incurred in replacing parts, any part which we find to be defective due to materials or workmanship. This Warranty is subject to the following limitations and exclusions.

1. This warranty does not apply to the engine, other than FHP manufactured transaxle/transmission components, battery (except as noted below) or components parts thereof. Please refer to the applicable manufacturer's warranty on these items.
2. Transportation charges for the movement of any power equipment unit or attachment are the responsibility of the purchaser. Transportation charges for any parts submitted for replacement under this warranty must be paid by the purchaser unless such return is requested by Frigidaire Home Products.
3. Battery Warranty: On products equipped with a Battery, we will replace, without charge to you, any battery which we find to be defective in manufacture, during the first ninety (90) days of ownership. After ninety (90) days, we will exchange the Battery, charging you 1/12 of the price of a new Battery for each full month from the date of the original sale. Battery must be maintained in accordance with the instructions furnished.
4. The Warranty period for any products used for rental or commercial purposes is limited to 45 days from the date of original purchase.
5. This Warranty applies only to products which have been properly assembled, adjusted, operated, and maintained in accordance with the instructions furnished. This Warranty does not apply to any product which has been subjected to alteration, misuse, abuse, improper assembly or installation, delivery damage, or to normal wear of the product.
6. Exclusions: Excluded from this Warranty are belts, blades, blade adapters, normal wear, normal adjustments, standard hardware and normal maintenance.
7. In the event you have a claim under this Warranty, you must return the product to an authorized service dealer.

Should you have any unanswered questions concerning this Warranty, please contact:

Frigidaire Home Products
Outdoor Products Customer Service Dept.
250 Bobby Jones Expressway
Augusta, GA 30909 USA

In Canada contact:
Frigidaire Home Products
7075 Ordan Drive
Mississauga, Ontario
L5T 1K6

giving the model number, serial number and date of purchase of your product and the name and address of the authorized dealer from whom it was purchased.

THIS WARRANTY DOES NOT APPLY TO INCIDENTAL OR CONSEQUENTIAL DAMAGES AND ANY IMPLIED WARRANTIES ARE LIMITED TO THE SAME TIME PERIODS STATED HEREIN FOR OUR EXPRESSED WARRANTIES. Some areas do not allow the limitation of consequential damages or limitations of how long an implied Warranty may last, so the above limitations or exclusions may not apply to you. This Warranty gives you specific legal rights, and you may have other rights which vary from locale to locale.

This is a limited Warranty within the meaning of that term as defined in the Magnuson-Moss Act of 1975.

REPAIR PARTS

ROTARY LAWN MOWER - - MODEL NUMBER WEX35S20A

KEY NO.	PART NO.	DESCRIPTION	KEY NO.	PART NO.	DESCRIPTION
1	86902	Control Bar	28	74760412	Hex Head Bolt 1/4-20 x 3/4
2	132001	Rope Guide	30	150406	Hex Head Thread Rolling Screw 3/8-16 x 1
3	750097	Hex Washer Head Self-tapping Screw #10-24 x 1/2	33	154679	Housing
4	165537X479	Lower Handle	34	850977	Blade Adapter
6	63601	Locknut 1/4-20	35	145106	Blade 20"
7	165538X479	Upper Handle	36	851074	Washer (Hardened)
8	162777	Engine Zone Control Cable	37	850263	Helical Lock Washer
9	74350424	Hex Head Bolt 1/4-20 x 1-1/2	38	851084	Hex Head Machine Screw 3/8-24 x 1-3/8 Gr. 8
10	86899X004	Up-Stop Bracket	39	-----	* Engine, Briggs & Stratton Model No. 9D902
11	66426	Wire Tie	40	132004	Hex Nut 1/4-20
12	137009	Hex Head Bolt 3/8-16 x 1	45	751592	Locknut 5/8- 16
13	136164X479	Front Baffle	46	140541	Rear Skirt
14	154147	Foot Guard	47	87584X004	Skirt Bracket
15	85825	Screw	48	750097	Screw
16	69180	Nut	--	167161	Replacement Parts Manual
17	851201X004	Engine Washer	--	167351	Operator's Manual (Euro.)
18	801658X479	Hold Down Bracket	--	167354	Operator's Manual (Scand.)
19	752052	Discharge Guard	--	133379X479	Rear Baffle (Not shown)
20	67609	Shoulder Bolt	Available accessories not included with mower:		
21	800060	Wheel Assembly	--	GCK3200	Grass Catcher
22	136624	Spacer Washer			
23	145494	Danger Decal			
24	55611	Washer			
27	132010	Flange Locknut 3/8-16			

* These parts must be purchased through an authorized Briggs & Stratton dealer.



REPAIR PARTS MANUAL
MODEL NO. WEX35S20A
Lawn Mower

WEED EATER[®]

WEED EATER®

wex35s20

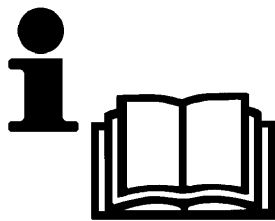
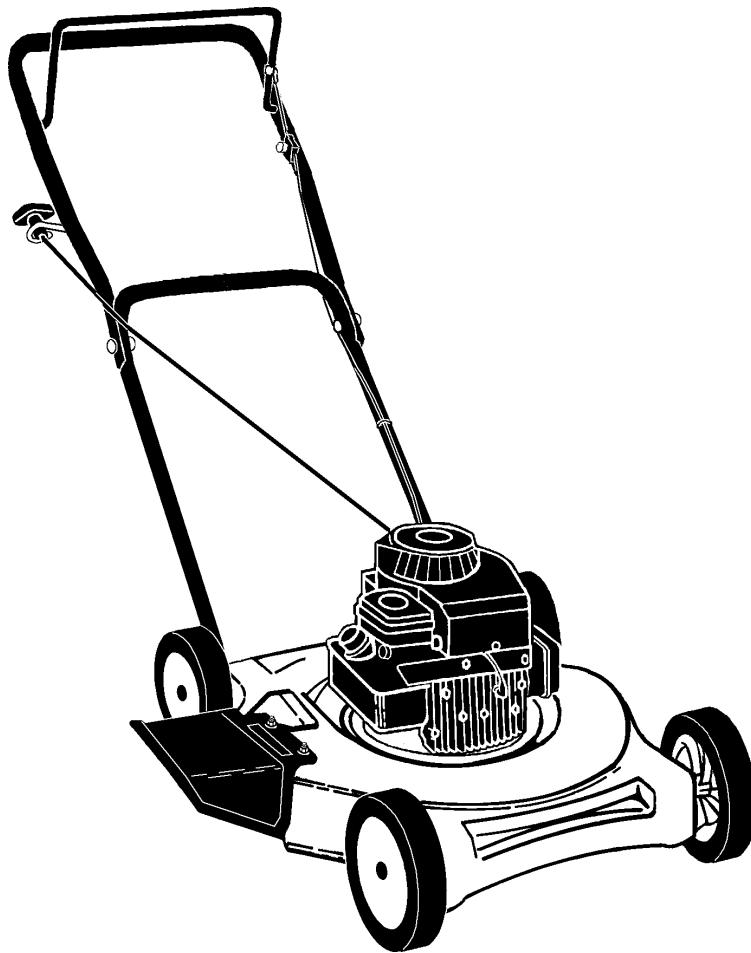

Handbok

Läs noga dessa anvisningar och se till att du förstår dem innan du använder denna maskin.

Håndbok med bruksanvisninger

Vennligst les nøye gjennom disse bruksanvisningene for å være sikker på at du forstår de før du tar maskinen i bruk.

Instruktionsbog

Læs disse instruktioner omhyggeligt og forstå dem, før du bruger denne maskine.

Ohjekirja

Lue nämä ohjeet huolellisesti ja varmista, että ymmärrät ne ennen kuin käytät tätä konetta.

WEED EATER[®]

Ⓢ INNEHÅLLSFÖRTECKNING

Säkerhetsföreskrifter	sidan 3-6
Tekniska data	7
Översikt	8
Montering	9-13
Inställning	14-15
Start och stopp	16
Användning av klipperen	17
Underhåll	18-19
Allmänna upplysningar	20

Ⓝ INNHOLDSFORTEGNELSE

Sikkerhetsregler	side 3-6
Tekniske data	7
Oversikt	8
Montering	9-13
Innstilling	14-15
Start og stopp	16
Bruk av klipperen	17
Vedlikehold	18-19
Generelle opplysninger	20

ⓓK INDHOLDSFORTEGNELSE

Sikkerhedsregler	side 3-6
Tekniske specifikationer	7
Oversigt	8
Montering	9-13
Indstilling	14-15
Start og stop	16
Anvendelse af klipperen	17
Eftersyn	18-19
Generelle oplysninger	20

ⓄSF SISÄLTÖ

Turvaohjeet	sivu 3-6
Teknisiä tietoja	7
Yleiskatsaus	8
Kokoaminen	9-13
Säätö	14-15
Käynnistys ja pysäytys	16
Leikkurin käyttö	17
Kunnossapito	18-19
Yleistä	20



Säkerhetsregler

Användarens säkerhet

- Läs noga igenom denna handbok för att vara säker på att förstå alla reglage och deras funktioner.
- Tänk på att du som användare kan bli ersättningskyldig för olyckor eller skador som drabbar andre människor eller deras egendom.
- Använd alltid tjocka långbyxor och skor. Bär inte, kortbyxor eller sandaler och arbeta aldrig barfota.
- Kontrollera att den gräsyta som skall klippas är fri från stenar, kvistar och annat skräp. Sådana föremål kan kastas ut ur maskinen och förorsaka person- eller maskinskador. Undvik att köra över grusgångar etc.
- Starta eller kör aldrig motorn inne i ett slutet rum eller byggnad. Avgaser som andas in kan vara dödliga.
- Tillåt inte barn eller människor som inte känner till dessa anvisningar att använda gräsklipparen.
- Klipp inte när folk, särskilt barn, eller djur befinner sig inom klippområdet.

Redskapets säkerhet

- Kontrollera hela redskapet före varje användning. Byt ut skadade delar. Se efter om det finns några bränsleläckor och se till att alla fästdon finns på sina platser och är ordentligt fastdragna.
- Byt ut ljudämparen om den är skadad.
- Innan du använder redskapet ska du alltid kontrollera att knivbladet, knivbladsbulten och övriga underredsdetaljer inte är slitna eller skadade. Byt knivblad, knivbladsbult och alla skruvar samtidigt så att de roterande delarna är balanserade.

Bränslesäkerhet

- Varning! Bensin och bensenångor är mycket brandfarliga!
- Fyll på bränsle utomhus på en plats där det inte finns gnistor eller öppen låga.
- Använd en behållare, som är godkänd för bränsleförvaring.
- Rök inte själv och tillåt inte andra att röka i närheten av bränslet eller redskapet eller under användning av redskapet.
- Starta inte motorn förrän du torkat upp eventuellt utspillt bränsle.
- Flytta redskapet minst 3 m från tankningsplatsen innan du startar motorn.
- Stanna motorn innan du tar av bränslepåfyllningslocket.
- Fyll ej bränsle när motorn är varm.

Arbetssäkerhet

- Gräsklippning av slänter kan vara farlig. Klipp inte på mycket branta slänter. Klipp alltid längs slänten.
- Klipparen bör inte användas i terräng som lutar mer än 30°. Problem med motorns smörjning kan då uppstå.

- Förflytta aldrig klipparen med motorn startad. Om förflyttning kräver att du lyfter klipparen måste du först kontrollera att knivbladet har stannat.
- Använd aldrig klipparen med defekta kåpor eller skyddsplåtar, eller utan skyddsutrustning som avvsningsplåtar och/eller gräs-uppsamlare.
- Starta eller koppla på motorn försiktigt enligt instruktionerna och håll fötterna på ett säkert avstånd från knivbladet.
- Luta inte klipparen när du startar eller kopplar på motorn, utom i de fall den måste lutas för att kunna startas. Om klipparen måste lutas ska du inte luta den mer än absolut nödvändigt och bara lyfta den del som är riktad bort från dig.
- Stå inte framför utkastaröppningen när du startar motorn.
- Håll händer och fötter borta från den roterande kniven. Om det finns utkastaröppning, stick aldrig in handen i denna.
- Lyft aldrig upp klipparen eller bär omkring den när motorn är startad.
- Stäng alltid av motorn och ta bort tändstiftskabeln innan du undersöker eller rensar klipparens utkastaröppning eller underrede samt innan du undersöker, rengör eller utför underhåll av klipparen. Stäng även av motorn och ta bort tändstiftskabeln om klipparen träffar något hårt föremål. Undersök om klipparen skadats och reparera den innan du använder den igen. Det gäller särskilt knivbladet och fläkten. Kontrollera även att inte knivaxeln har böjts. Det ger obalans och kraftiga vibrationer vilket medför stor risk för att kniven lossnar. Stäng alltid av motorn och ta bort tändstiftskabeln när du ställer undan klipparen och när du fyller på bränsle.

Skötsel- och förvaringssäkerhet

- Kontrollera regelbundet att alla bultar, skruvar och muttrar är väl åtdragna. Byt omedelbart ut skadade delar. Använd endast originalreservdelar.
- Förvara redskapet och bränslet på en plats där bränsleångor inte kan komma i kontakt med gnistor eller öppen låga från vattenvärmare, elmotorer, strömställare, värmepannor eller liknande.
- Låt motorn svalna innan du packar ned redskapet i en låda eller kartong.
- Håll motor, ljudämpare, batteribox och bensintank fria från gräs, löv och överskottsfett så att risken för brand minimeras.
- Kontrollera gräsuppsamlaren regelbundet och byt ut den om den är slitna eller skadad.

Transportsäkerhet

- Fäll ihop handtaget. Tag bort tändkabeln och töm bensintanken. Vid transport med allmänna transportmedel måste både bensin och olja tömmas ur.



Sikkerhetsregler

Brukersikkerhet

- Les denne håndboken nøye og forsikre deg om at du forstår alle betjeningsmekanismer og hvordan de fungerer.
- Husk at du som bruker kan bli erstatningspliktig ved ulykker eller skader på andre eller deres eiendom.
- Bær alltid solide langbukser og sko. Benytt ikke shorts, sandaler og gå ikke barbert.
- Forsikre deg om at området er fritt for stein, pinner og andre gjenstander. Disse kan slynges ut av maskinen og forårsake personskaade eller skade på utstyr. Unngå å kjøre over gruslagte veier osv.
- Start eller kjør aldri motoren inne i et lukket rom eller en bygning. Innånding av eksos er livsfarlig.
- Barn eller personer som ikke er kjent med disse instruksjonene må aldri bruke gressklipperen.
- Kjør aldri gressklipperen mens mennesker, spesielt barn, eller dyr befinner seg i nærheten.

Redskapssikkerhet

- Inspiser alltid hele redskapet før bruk. Skift ut skadede deler. Kontroller at det ikke finnes drivstofflekkasjer og forsikre deg om at alle fester er på plass og at alt er godt fastskrudd.
- Bytt ut lyddemperen hvis den er skadet.
- Før bruk skal du alltid kontrollere at kniven, festeskruen og øvrige detaljer under maskinen ikke er slitt eller skadede. Bytt kniv, festeskruer og andre skruer samtidig slik at de roterende delene er ordentlig avbalansert.

Drivstoffsikkerhet

- **ADVARSEL!** Bensin og bensindamp er meget brannfarlig!
- Fyll drivstoff utendørs på steder som det ikke finnes gnister eller flammer.
- Bruk en tank godkjent for drivstoff.
- Røyk ikke og tillat ikke røyking nær drivstoff eller redskapet eller ved bruk av redskapet.
- Tørk opp alt spill av drivstoff før motoren startes.
- Beveg deg minst 3 meter bort fra fyllstedet før motoren startes.
- Stopp motoren før drivstofflokket fjernes.
- Fyll ikke bensin når motoren er varm.

Arbeidssikkerhet

- Bruk av gressklippere i skråninger kan være farlig. Bruk ikke gressklipperen i svært bratte skråninger. Klipp alltid skråninger på langs.

- Klipperen bør ikke brukes i terreng som heller mer enn 30°. Problem med smøring i motoren kan da oppstå.
- Forflytt aldri klipperen med motoren i gang. Hvis forflytting krever at klipperen løftes, må du kontrollere at kniven har stoppet.
- Bruk aldri klipperen hvis deksler eller beskyttelsesplater er skadet eller mangler. Avvisningsplater og/eller gressoppsamler må være montert.
- Start og bruk motoren i henhold til instruksjonene og beveg føttene på sikker avstand fra kniven.
- Vipp ikke klipperen opp når motoren startes med mindre den må vippes for å starte. I så fall må den ikke vippes mere enn nødvendig, og kun fremre del av maskinen heves (den del som er lengst vekk fra betjeningssiden).
- Stå ikke foran utkasteråpningen når du starter motoren.
- Hold hender og føtter vekk fra den roterende kniven. Hvis det finnes utkasteråpning, stikk aldri hånden inn i denne.
- Ikke løft eller bær klipperen når motoren er igang.
- Stopp motoren og ta av pluggledningen før du undersøker eller renser/gjør ren klipperens underside/ utkasteråpning samt når du utfører vedlikehold. Kjøres klipperen på en hard gjenstand, stoppes motoren og pluggledningen tas av før det undersøkes om klipperen er skadet. Undersøk nøye om kniven eller viften er skadet eller om knivens aksling er blitt bøyd. Reparer skader før klipperen tas i bruk igjen. Bøyd aksel vil gi ubalanse og kraftige vibrasjoner og medfører stor risiko for at kniven løsner. Stopp alltid motoren og ta av pluggledningen når du setter bort klipperen eller når du fyller bensin.

Vedlikeholds- og lagringssikkerhet

- Sjekk regelmessig at alle maskinskruer, skruer og mutre er strammet til. Erstatt ødelagte deler øyeblikkelig. Bruk kun originaldeler.
- Lagre klipper og bensin på et sted der drivstoffdamp ikke kan nå gnister eller åpen flamme fra vannvarmere, elektriske motorer eller brytere, ovner etc.
- Ved lagring eller forsendelse må motoren må bli kald før du pakker den ned i en eske eller lignende.
- Rengjør motor, lyddemper, batteriboks og bensintank for gress, løv og fettstoff slik at muligheten for brand minimeres.
- Kontroller gressamleren regelmessig og bytt den ut hvis den er slitt eller skadet.

Transportsikkerhet

- Legg håndtaket sammen, ta av pluggledningen og tøm bensintanken. Ved offentlig transport må både bensin og olje tømmes.



Sikkerhedsregler

Brugerens sikkerhed

- Læs denne instruktionsbog omhyggeligt og bliv fortrolig med betjeningsorganerne og deres funktion.
- Husk at brugeren er ansvarlig for ulykker eller skader på andre mennesker og/eller deres ejendele.
- Vær altid iklædt kraftige, lange bukser. Bær ikke korte bukser, sandaler, og vær ikke barfodet.
- Undersøg arbejdsområdet for grus, pinde og andre genstande, der kan slynges ud af maskinen og forårsage skader på mennesker eller ejendom. Man bør aldrig køre hen over grusgange og lign.
- Motoren må ikke startes eller køres i et lukket rum eller inden døre. Udstødningen kan være dræbende.
- Lad ikke børn eller personer, som ikke er fortrolige med denne brugsanvisning, benytte plæneklipperen.
- Lad ikke plæneklipperen køre, mens der er andre, især børn, indenfor arbejdsområdet.

Redskabssikkerhed

- Kontroller redskabet inden brugen. Udskift beskadigede dele. Kontroller, at der ikke er benzinlækager og sørg for, at alle fastgørelser er på plads og sikkert fæstnet.
- Udskift defekte lydpotter.
- Før brugen skal det altid undersøges om klingerne, klingeboltene eller knivsamlingen er slidt eller beskadiget. Udskift slidte eller beskadige klinger og bolte i hele sæt af hensyn til afbalanceringen.

Brændstofsikkerhed

- Advarsel! Benzin er meget brandfarligt.
- Påfyld brændstof udendørs og på steder, hvor det ikke er gnister eller flammer.
- Brug en beholder, der egner sig til brændstof.
- Ryg ikke og tillad ikke rygning i nærheden af brændstof eller redskab, mens redskabet er i brug.
- Tør alt spildt brændstof op, inden motoren sættes i gang.
- Gå mindst 10 fod væk fra påfyldningsstedet, inden motoren startes.
- Stands motoren, inden benzindækslet fjernes.
- Fyld ikke brændstof på, når motoren er varm.

Arbejdssikkerhed

- Det kan være farligt at klippe på skrånninger. Klip aldrig på stejle skrånninger. Klip altid på tværs af skrånningen.
- For at undgå smøringsproblemer bør klipperen ikke anvendes i terræn der hælder mere end 30°.

- Maskinen må aldrig transporteres med motoren kørende. Hvis transporten indebærer løft, skal brugeren først sikre sig, at knivbladet er holdt op med at rotere.
- Maskinen må aldrig betjenes med defekte skærme eller skjolde, eller uden at sikkerhedsanordningene – f.eks. deflektorer og/eller græsopsamlere – er monteret.
- Vær omhyggelig ved start af motoren. Følg vejledningen og hold fødderne væk fra kniven.
- Vip ikke maskinen under start af motoren undtagen hvis den skal vippes for at kunne starte. I så tilfælde må den ikke vippes mere end allerhøjest nødvendigt og kun til den side, der vender væk fra brugeren.
- Start aldrig motoren, mens du står foran udkaståbningen.
- Hold hænder og fødder borte fra den roterende kniv. Hvis der findes udkasteråbning, stik aldrig hånden ind i denne.
- Løft eller bær aldrig maskinen, mens motoren kører.
- Stands motoren og tag tændrørskablet af i følgende tilfælde:
 - Før fjernelse af tilstopninger eller rengøring af udkaståbning.
 - Før eftersyn af maskinen.
 - Ved klargøring eller vedligeholdelse af maskinen.
- Efter at have ramt et fremmedlegeme. Efterse maskinen for skader og foretag evt. reparation, før den startes og betjenes igen.
- Hvis maskinen begynder at vibrere unormalt (check omgående). Stands motoren.
- Efter endt brug.
- Før påfyldning af brændstof.

Vedligeholds- og opbevaringssikkerhed

- Bolte, skruer og møtrikker skal undersøges regelmæssigt og strammes, hvis det er nødvendigt. Beskadigede dele skal skiftes ud omgående med originaldele.
- Opbevar redskabet på et sted, hvor benzindampe ikke kan komme i forbindelse med gnister eller åben ild fra vandvarmere, elektriske motorer eller kontakter, ovne m.v.
- Lad motoren blive kold, før redskabet stilles på plads.
- For at mindske brandfaren skal motoren, lydpotten, batteriet og benzintanken holdes fri for græs, blade og overskydende fedt.
- Efterse med jævne mellemrum græsopsamlere for slid eller skader.

Transportsikkerhed

- Slå handtaget ned. Fjern tændkablet fra tændrøret, og tøm benzintanken. Ved transport med offentlige transportmidler skal både benzin og olie aftappes.

Turvallisuusohjeet

Käyttöturvallisuus

- Lue tämä käsikirja huolella ja varmistu, että osaat käyttää hallintalaitteita ja ymmärrät, miten ne toimivat.
- Muista, että käyttäjä on vastuussa muille ihmisille tai heidän omaisuudelleen tapahtuvista onnettomuuksista tai vahingoista.
- Käytä aina vahvasta konkaasta. Valmistettuja pitkiä housu ja. Älä käytä väljiä vaateita, koruja, shortseja tai sandaaleja. Älä käytä laitetta paljain jaloin.
- Varmista, että nurmikolla ei ole kiviä, oksia tai muuta roskaa. Leikkuri saattaa singota tällaiset esineet suurella nopeudella ja aiheuttaa vammoja tai laitevaurioita. Vältä ajamasta sorakäytävien yms. yli.
- Älä koskaan käynnistä tai käytä laitetta sisätiloissa. Pakokaasut voivat olla hengenvaarallisia.
- Älä anna lasten tai henkilöiden, jotka eivät ole perehtyneet näihin ohjeisiin, käyttää ruohonleikkuria.
- Älä käytä ruohonleikkuria alueella, jossa on ihmisiä, erityisesti lapsia.

Laiteturvallisuus

- Tarkista laite perin pohjin aina ennen käyttöä. Vaihda rikkiäiset osat ehjiin. Tarkista, että polttoaine ei vuoda ja varmista, että kaikki kiinnittimet ovat paikallaan ja lujasti kiinni.
- Vaihda äänenvaimennin, jos se on vioittunut.
- Tarkasta aina ennen käyttöä silmämääräisesti, etteivät terät, niiden kiinnityspultit ja koko leikkaava osa ole kuluneita tai vahingoittuneita. Vaihda kuluneet tai vahingoittuneet terät ja kiinnityspultit yhdessä, jotta tasapaino säilyisi.

Polttoaineturvallisuus

- Varoitus – Bensiini on erittäin tulenarkaa.
- Valmistra polttoaineseos ja käsittele sitä ainoastaan ulkoilmassa. Pidä huolta, että ympäristössä ei ole kipinöitä eikä avotulta.
- Säilytä polttoaine asianmukaisissa astioissa.
- Älä tupakoi äläkä anna muiden tupakoida polttoaineen tai laitteen läheisyydessä tai silloin kun laitetta.
- Pyyhi läikkyneet polttoaine pois, ennen kuin käynnistät laitteen.
- Käynnistä laite vähintään 3 metrin päässä tankkauskohtasta.
- Sammuta laite ennen kuin irrotat polttoainetankin tulpan.
- Älä lisätkö polttoainetta moottorin käydessä tai olessa lämmin.

Työturvallisuus

- Leikkurin käyttö rintellä voi aiheuttaa vaaratilanteita. Älä leikkaa liian kaltevilla pinnoilla. Aja aina rinteeseen suunnitaisesti.
- Leikkuria ei tule käyttää maastossa, jonka kaltevuuskulma on enemmän kuin 30°. Tällöin ilmenee ongelmia moottorin voitelussa.
- Älä koskaan kuljeta leikkuria moottorin ollessa käynnissä. Jos kuljetus vaatii leikkurin nostamista, on ensin varmistuttava siitä, että terä on pysähtynyt.
- Älä koskaan käytä leikkuria, jos sen suojukset ovat rikkiäiset, tai siitä puuttuvat suojaruuvit, esimerkiksi poikkeutuslevy tai ruohonkerääjä.
- Käynnistä moottori varovasti ja noudattaen ohjeita. Pidä jalkasi riittävällä etäisyydellä terästä (teristä).
- Älä kallista leikkuria käynnistäessäsi sitä (paitsi jos leikkuria on kallistettava jotta se käynnistyisi). (Älä siinäkään tapauksessa kallista leikkuria enempää kuin on ehdottoman välttämätöntä, ja nosta ainoastaan sitä osaa, joka on kauimpana käyttäjästä.)
- Älä seiso leikkuujäteaukon edessä käynnistäessäsi laitetta.
- Pidä kädet ja jalat poissa pyörivän terän ulottuvilta. Mikäli koneessa on ruohonheittoaukko, varokaa pistämästä kättä tai jalkaa siihen.
- Älä koskaan nosta äläkä kannaa leikkuria moottorin ollessa käynnissä.
- Sammuta moottori ja irrota sytytystulpan johto ennen kuin poistat tukkeutumaa tai tarkastat laitteen. Jos leikkuri on osunut vieraaseen esineeseen, tarkasta onko se vioittunut ja korjaa mahdolliset vauriot ennen kuin käynnistät sen uudelleen. Jos leikkurissa esiintyy epänormaalia tärinää, tarkista sen syy välittömästi. Sammuta moottori aina kun lähdet leikkurin luota ja kun suoritat polttoainetäydennyksen.















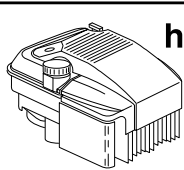



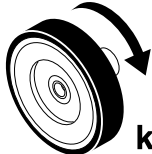

Huoltoturvallisuus ja säilytys

- Tarkista säännöllisin väliajoin, että pultit, ruuvit ja mutterit ovat kireällä. Vaihda vaurioituneet osat heti. Käytä vain alkuperäivaraosia.
- Laitetta ja polttoainetta on säilytettävä sellaisessa paikassa, että höyryntynyt polttoaine ei pääse syttymään kipinästä tai avotulesta, joita voi aiheutua lämmityslaitteista, sähkömoottoreista tai katkarsijoista, liesistä jm.
- Anna moottorin jäähtyä ennen kuin siirrät laitteen suljettuun säilytystilaan.
- Pidä palovaaran rajoittamiseksi moottori, äänenvaimennin, akkutila ja polttoainesäiliön alue puhtaina ruohosta, lehdistä ja liiasta rasvasta.
- Tarkasta säännöllisesti, onko ruohonkerääjä kulunut tai vioittunut.

Kuljetus

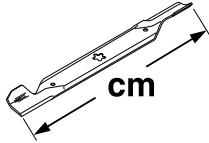
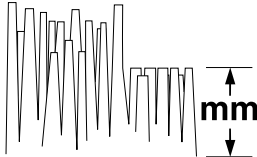
- Taivata kahva kokoon, irroptakaa tulpan johto ja tyhjentaakää bensiinitankki. Julkiissakuljetusvälineissä kuljetettaessa sekä bensiini että öljy tulee poistaa koneesta.

- (S) Dessa symboler kan förekomma på enheten eller i den dokumentation som levererats tillsammans med produkten. Lär känna dem och deras innebörd.
- (N) Disse symbolene har eventuelt blitt inkludert på din enhet eller i bruksanvisningene som leveres med produktet. Symbolene bør læres slik at du kan forstå hva de betyr.
- (DK) Disse symboler kan findes på din plæneklipper eller i de instruktioner der leveres med den. Det er vigtigt at lære og forstå deres betydning.
- (SF) Nämä symbolit voivat esiintyä laitteessasi tai tuotteen mukana seuraavassa kirjallisuudessa. Opi ymmärtämään niiden merkitys.

					
MOTORN PÅ MOTOR PÅ MOTOR STARTET MOOTTORI PÄÄLLÄ	MOTORN AV MOTOR AV MOTOR STANDSET MOOTTORI POIS PÄÄLLÄ	HÖG HØY HØJ KORKEA	SE TILL ATT ÅSKÅDARE BEFINNER SIG PÅ BEHÖRIGT AVSTÅND UVEDKOMMENDE PERSONER BØR HOLDES BORTE HOLD TILSTEDEVÆRENDE PÅ AFSTAND PIDÄ OHIKULKIJAT POIS LÄHETTYVILTÄ		wex35s20 3.5/2.6
					—
CHOKE CHOKE CHOKER RIKASTIN	BRÄNSLE BRENSSEL BRÆNDSTOF POLTTOAINE	OLJETRYCK OLJETRYKK OLIETRYK ÖLJYNPAINE	VARNING ADVARSEL ADVARSEL VAROITUS	BATTERI BATTERI BATTERI AKKU	
					
LÅG LAV LAV MATALA	SNABB HURTIG HURTIG NOPEA	LÅNGSAM LANGSOM LANGSOM HIDAS	VIKTIGT FORSIKTIG FORSIGTIG VARO		
			FARA, HÅLL UN DAN HÄNDER OCH FÖTTER FARE, HOLD HENDER OG FÖTTER BORTE FARE! HOLD HÆNDER OG FØDDER VÆK VAARAM OUDÄ KÄDET JA JALAT POIS		51
EUROPEISK STANDARD FÖR MASKINSÄKERHET EUROPEISKE MASKINSIKKERHETSREGLER EU'S MASKINDIREKTIV FOR SIKKERHED EUROOPPALAINEN KONETURVADIREKTIIVI	HÖJD FÖR KLIPPAR KLIPPEHØYDE KLIPPEHØJDE LEIKKUUKORKEUS				38-77
					22
SE UPP FÖR UTFLYGANDE FÖREMÅL PASS OPP FOR FLYVENDE GJENSTANDER PAS PÅ FLYVENDE GENSTANDE VARO HEITETTÄVIÄ ESINEITÄ	LÄS ANVÄNDARHANDBOKEN LES BRUKSANVISNINGENE LÆS BETJENINGSVEJLEDNINGEN LUE OMISTAJAN OHJEKIRJA			dB (A)	100
				Vibration Lärmpegel Vibration Vibratie Vibración Vibrazioni Vibrering Vibration Vibrasjon Tärinä m/s ²	3-11

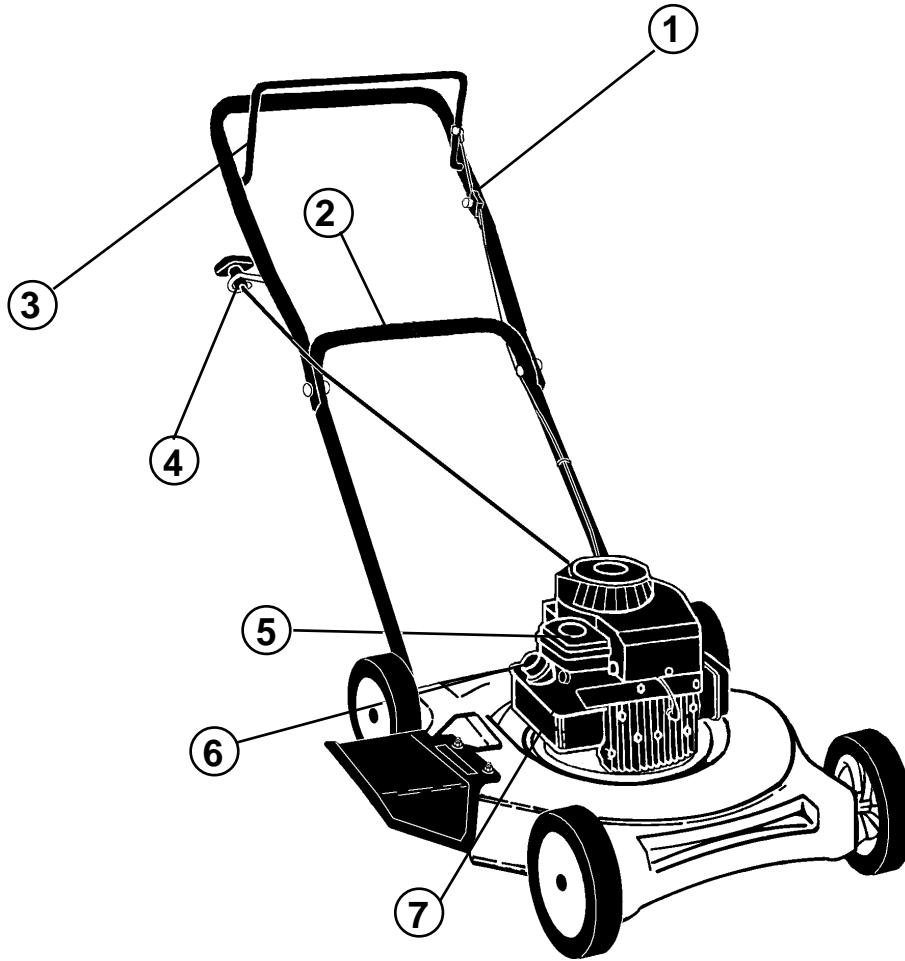

wex35s20

	(S)	(N)	(DK)	(SF)
1	Handtag, övre	Håndtak, øvre	Håndtag, øverste	Kahva, ylempi
2	Handtag, nedre	Håndtak, nedre	Håndtag, nederste	Kahva, alempi
3	Motorbromsbygel	Motorbremsebøyle	Motorbremsebøjle	Moottorijarru
4	Starthandtag	Starthåndtak	Starthåndtag	Käynnistyskahva
5	Luftfilter	Luftfilter	Luftfilter	Ilmansuodatin
6	Bensinpåfyllning	Bensinpåfylling	Benzinpåfyldning	Bensiinintäyttö
7	Gasreglage	Gassregulering	Gasregulering	Kaasunsäädin

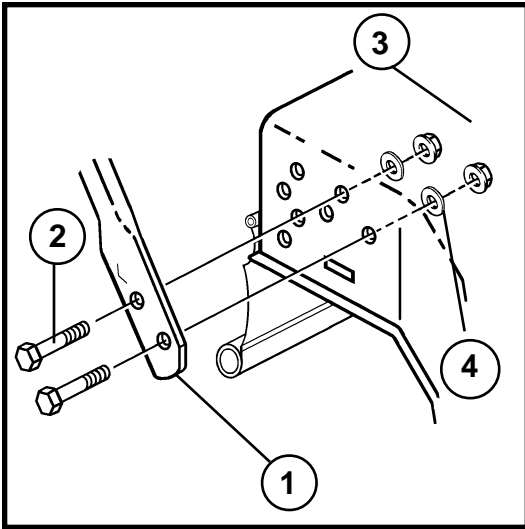

S (1) AVSKURNA HÖRNET AV PLATTSTÅNGEN RIKTAT FRAMÅT (2) SEKSKANTBULTAR 3/8-16 x 3/4 TUM (3) LÅSMUTTRAR 3/8-16 (4) BRICKOR 7/8

N (1) AVSKÅRET FLATE FREMOVER (2) SEKSKANTEDE SKRUER 3/8-16 x 3/4 (3) LÅSEBOLTER 3/8-16 (4) BRIKKER 7/8

DK (1) AFSKÆRING FLAD FREMAD (2) SEKSKANTEDE SKRUER 3/8-16 x 3/4 (3) LÅSEMØTRIKKER 3/8-16 (4) SKIVER 7/8

SF (1) PYÖRISTETTY LITTEÄ OSA ETEENPÄIN (2) KUUSIOKANTAPULTIT 3/8-16 x 3/4 (3) LUKKOMUTTERIT 3/8-16 (4) LAATAT 7/8

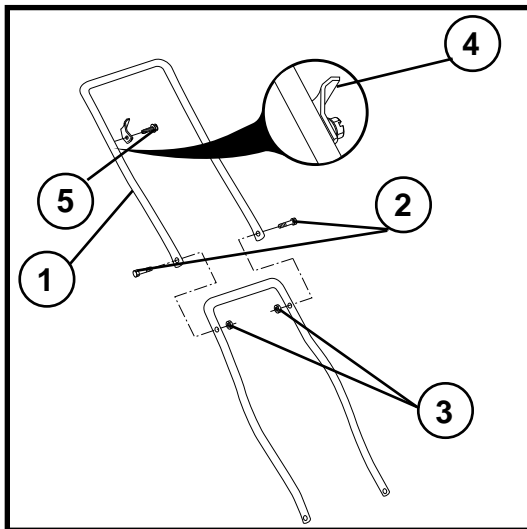

S (1) STYRÖG MONTERINGSHÅL (2) SEKSKANTBULTAR 1/4-20 x 1-1/2 TUM (3) LÅSMUTTRAR 1/4-20 (4) STOPPKLACK FÖR MANÖVERREGLAGE (5) FLÅNSSKRUVAR, SEKSKANTHUVUD

N (1) STYREØYETS (2) SKRUER, SEKSKANTHODE 1/4-20 x 1-1/2 (3) LÅSEMUTTRE 1/4-20 (4) STOPPKLEMMER FOR MANØVRERINGSKONTROLL (5) FLENSESKRUER, SEKSKANTHODE

DK (1) STYREØSKENS HUL (2) SKRUER, SEKSKANTHOVED 1/4-20 x 1-1/2 (3) LÅSEMØTRIKKER 1/4-20 (4) STOPKLODS, BETJENINGSHÅNDTAG (5) BRYSTSKRUER, SEKSKANTHOVED

SF (1) NARUN OHJAUSILMUKKA (2) KUUSIOKANTAPULTIT 1/4-20 x 1-1/2 (3) LUKKOMUTTERIT 1/4-20 (4) KÄYTTÖSÄÄTIMEN PYSÄYTYSULOKE (5) LAIPPARUUEJA, KUUSIOPÄÄ

S MONTERING

Handtag

- Placera det nedre styret på gråsklipparen, så att det avskurna hörnet av plattstången är riktat framåt, samt montera 3/8-16 x 3/4 tums sexkantsbultarna och låsmuttrarna.
- Gör samma sak på andra sidan och dra åt alla bultar och muttrar ordentligt.
- Montera det övre styret på det ybdre styret, så att styröglans monteringshål är till höger.
- Sätt ihop det övre och undre styret med de tvåskruvarna och lås med de två låsmuttrar 1/4-20.

N MONTERING

Håndtak

- Plassér gressklipperens nederste håndtak slik at den avskårne flaten befinner seg på forkanten, som vist, og installér 3/8-16 x 3/4" sekskantede skruer og låsebolter.
- Gjenta dette for den motsatte siden og se til at alle skruene og boltene er godt tilstrammet.
- Monter det øvre håndtaket på det venstre styret med styreøyets monteringshull till høyre side.
- Sett sammen det øvre og nedre styret med de to skruene og lås med de to låsemuttere 1/4-20.

DK MONTERING

Håndtag

- Anbring nederste styr på plæneklipperen, således at afskæring flad er fremad, som vist og monter de 3/8-16 x 3/4" sekskantede bolte og låsemøtrikker.
- Gentag denne fremgangsmåde på den modsatte side og spænd alle bolte og møtrikker sikkert fast.
- Monter styret, på det nederste styr, med styrøskens monteringshul på højre side.
- Sæt styrets overdel og underdel sammen med de to skruer og fastlås dem med de to låsemøtrikker 1/4-20.

SF ASENNUS

Kahva

- Aseta alempi varsi leikkuriin niin, että pyöristetty litteä osa on eteenpäin, kuten kuvassa, ja kiinnitä 3/8-16 x 3/4" kuusiokantapultit ja lukkomutterit.
- Toista sama vastakkaisella puolella ja kiristä pultit ja mutterit tiukalle.
- Yiempi varsi kiinnitetään alempaan puolelle, että narun ohjaussilmukka on oikealla puolella.
- Kiinnittäkää ylempi ja alempi ohjain yhteen kahdella ruuvilla ja lukitkaa kahdella lukkomutteria 1/4-20.

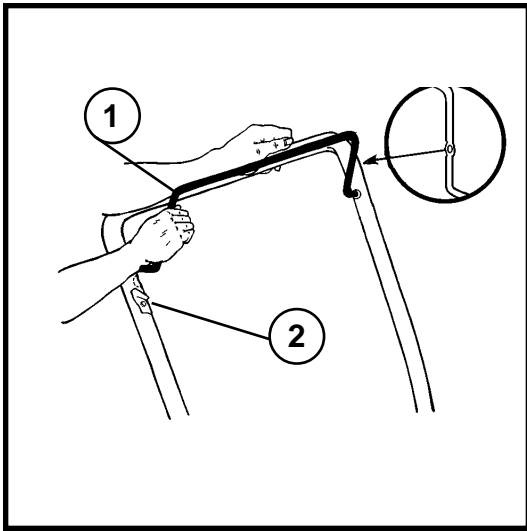

- (S) (1) MANÖVERREGLAGE
(2) STOPPKLACK FÖR MANÖVERREGLAGE

- (N) (1) MANØVRERINGSKONTROLL
(2) STOPPKLEMMER FOR
MANØVRERINGSKONTROLL

- (DK) (1) BETJENINGSHÅNDTAG
(2) STOPKLODS FOR BETJENINGSHÅNDTAG

- (SF) (1) KÄYTTÖSÄÄDIN
(2) KÄYTTÖSÄÄTIMEN PYSÄYTYSOLAKE

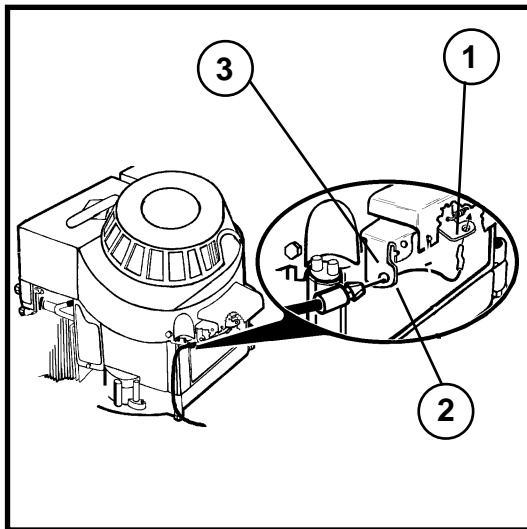

- (S) (1) BROMSARM (2) URTAG (3) FÄSTE

- (N) (1) BREMSEARM (2) UTTAK (3) FESTE

- (DK) (1) BREMSEARM (2) ÅBNING (3) BESLAG

- (SF) (1) JARRUVARSI (2) LOVI (3) KIINNIKE

(S) MANÖVERREGLAGE

- Montera stoppklacken för manöverreglaget på det övre styrets vänstra sida. Fäst med en flänsskruv (sexkanthuvud).
- Montera manöverreglagets ena ände i hålet ovanför stoppklacken och den platta änden med hål i, i hålet på handtagets högra sida.
- Pressa manöverreglagets högra ände innåt för att få reglaget på plats i hålet på styret.

(N) MANØVRERINGSKONTROLL

- Monter stoppklemmen for manøvreringskontrollen på venstre side av det øvre styret. Fest med en flenseskrue (sekskanthode).
- Monter ene enden av manøvreringskontrollen i hullet ovenfor stoppklemmen og den flate enden med hull i, i hullet på høyre side av håndtaket.
- Press høyre enden av manøvreringskontrollen innover for å få kontrollen på plass i hullet på styret.

(DK) BETJENINGSHÅNDTAG

- Monter stopklodsen for betjeningshåndtaget på venstre side af styrets overdel. Sæt den fast med en brystskrue (sekskanthoved).
- Monter betjeningshåndtagets ene ende i hullet oven for stopklodsen og den flade ende med hul i i hullet på styrets højre side.
- Pres betjeningshåndtagets højre ende indad for at få betjeningshåndtaget på plads i hullet på styret.

(SF) KÄYTTÖSÄÄDIN

- Asentakaa käyttösaätimen pysäytysolake ylemmän ohjaimen vasemmalle puolelle. Kiinnitäkää laipparuuvilla (kuusiopää).
- Asentakaa käyttösaätimen toinen pää pysäytysolakkeen yläpuolella olevaan reikään ja reiällinen litteä pää, kahvan oikealle puolelle.
- Puristakaa käyttösaätimen oikeata päätä sisäänpäin jotta saisitte säätimen paikalleen ohjaimessa olevaan reikään.

(S) VAJER FÖR MANÖVERREGLAGE

- Haka fast vajern i motorns bromsarm.
- För vajern igenom urtaget i fästet (se figur).
- Pressa det koniska plastfästet på vajerns ytterhölje mot hålet i fästet, tills delarna snäpper i varandra.
- Led vajern under det undre styrets tvärstag.
- Fäst vajeränden i hålet på manöverreglagets högra sida.

(N) VAIER FOR MANØVRERINGSKONTROLL

- Hekt fast vaieren i bremsearmen til motoren.
- Før vaieren gjennom uttaket i festet (se fig.).
- Press det koniske plastfestet på ytterhylsen av vaieren mot hullet i festet til delene knepper i hverandre.
- Led vaieren under tværstaket på det nedre styret.
- Fest vaierenden i hullet på høyre side av manøvreringskontrollen.

(DK) WIRE TIL BETJENINGSHÅNDTAG

- Sæt wiren fast i motorens bremsearm.
- Stik wiren gennem åbningen i beslaget (se fig.).
- Pres det kegleformede plastikstykke på wiren ind i hullet i beslaget, indtil delen sidder fast i hinanden.
- Før wiren ned under tværstangen i styrets underdel.
- Sæt enden af wiren ind i hullet i højre side af betjeningshåndtaget.

(SF) KÄYTTÖSÄÄTIMEN VAJERI

- Kiinnitäkää vaijeri moottorin jarruvarteen.
- Pujottakaa vaijeri kiinnikkeen loven läpi (kts. kuvaa).
- Puristakaa vaijerin ulkokuoressa olevaa kartiomaista muovikiinnikettä kiinnikkeessä olevaa reikää vastaan, kunnes osat napsahtavat toisiinsa.
- Työntäkää vaijeri alemman ohjaimen poikittaistuen alta.
- Kiinnitäkää vaijerin pää käyttösaätimen oikealla puolella olevaan reikään.

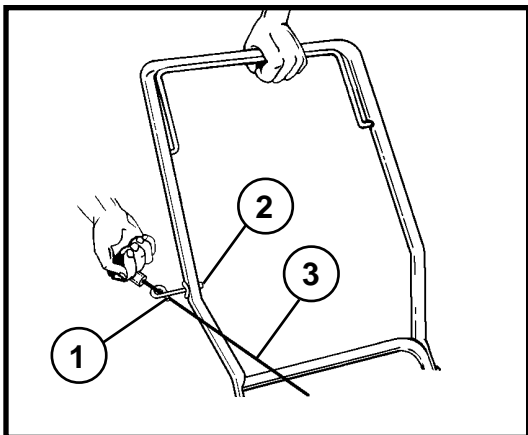

- S** (1) STYRÖLGA
(2) LÅSMUTTER (1/4-20)
(3) STARTSNÖRE
- N** (1) STYREØYE
(2) LÅSEMUTTER (1/4-20)
(3) STARTSNØRE
- DK** (1) STYREØSKEN
(2) LÅSEMØTRIK (1/4-20)
(3) STARTSNOR
- SF** (1) OHJAUSSILMUKKA
(2) LUKKOMUTTERI (1/4-20)
(3) KÄYNNISTYSNARU

S STYRÖGLA FÖR STARTSNÖRE

- Installera styröglan för startsnöret i övre styrets sida och fäst med måsmutter (1/4-20).
- Håll ner manöverreglaget mot det övre styret och dra långsamt ut startsnöret tills snöret glider in i ströglans öppning.

N STYREØYE FOR STARTSNØRE

- Styreøyet installeres på siden av det øverste håndtaket og festes med en 1/4-20 låsemutter.
- Skyv bremседelen ned til det øverste håndtaket, og trekk forsiktig ut startsnøret til snøret glir inn i løkken på styreøyet.

DK STYREØSKEN TIL STARTSNOR

- Monter styreøsken på siden af styret og spænd den fast med en 1/4-20 låsemøtik.
- Tryk bremsebøjlen ned til styret og træk langsomt i startsnoren, indtil snoren føres ind i styreøskens sløjfe.

SF KÄYNNISTYSNARUN OHJAUSSILMUKKA

- Ohjaussilmukka asetetaan ylempään varren sivulle ja kiinnitetään lukkomutterilla (1/4-20).
- Käytösäädintä painetaan ylempää vartta vasten ja käynnistysnarua vedetään hitaasti kunnes narun voi sujauttaa sen ohjaussilmukkaan.

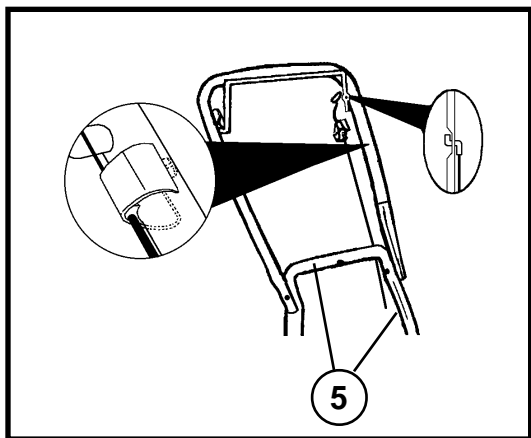

- S** (1) VARVTALSREGLERINGSARM (2) PRESSGJUTET KLÄMSTYCKE (3) SKRUV #10 X 5/8" (4) STANSAD STÅLFÄSTPLATTA (5) KABELKLÄMMOR
- N** (1) HÅNDTAK FOR HASTIGHETSKONTROLL
(2) SPRØYTEKLEMME (3) SKRU #10 x 5/8"
(4) KLEMME AV STAMPESTÅL (5) LEDNINGSKLIPS
- DK** (1) HASTIGHEDSREGULATORARM
(2) PRESSESTØBT KLAMPE (3) SKRUE #10 x 5/8"
(4) STEMPELET STALKLA (5) KABELKLEMMER
- SF** (1) NOPEUDENSÄÄTÖRARM (2) VALUMETALLIPIDIN
(3) RUUVI S #10 x 5/8" (4) MUOTOON PURISTETTU TERÄSPIDIN (5) KAAPELIN PITIMET

S KABLAR TILL ÖVRE STYRET

- Sätt fast kabelklämmor enligt bilden.

N LEDNINGER TIL DET ØVRE HÅNDTAKET

- Fest ledningsklipsene som vist.

DK KABLER TIL STYR

- Fastgør kabelklemme som vist.

SF KAAPELIT VARREN YLÄOSAAN

- Kiinnitä kaapelinpitimet kuvan osoittamalla tavalla.

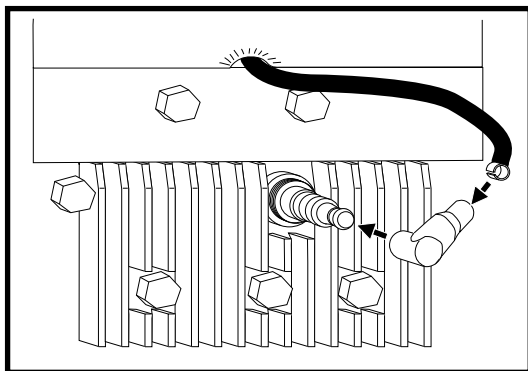

- S** För in tändstiftskabeln i tändstiftshatten.
- N** Lokket på tennpluggsledningen monteres.
- DK** Haetten til taendørsledningen monteres.
- SF** Yhdistä kansi sytytystulpan johtoon.

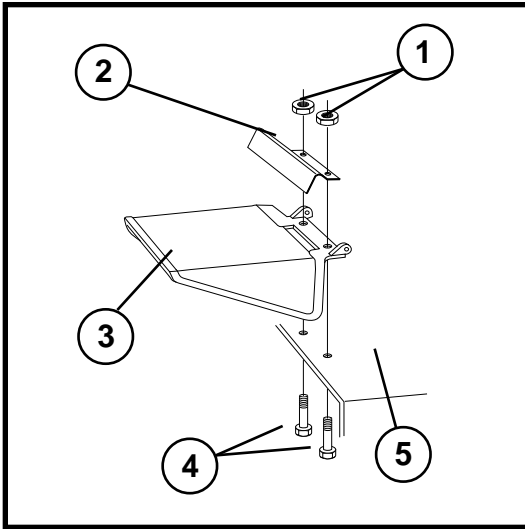

- S** 1 LÅSMUTTRAR
2 SEKSKANTHUVUD
3 UTKASTARSKÅRM
4 SKRUVAR
5 KLIPPKÅPA

- N** 1 LÅSEMUTTER
2 SEKSKANTHODE
3 UTKASTERSKJERM
4 SKRUER
5 KLIPPEDEKSEL

- DK** 1 LÅSEMØTRIKKER
2 SEKSKANTHOVED
3 UDKASTSKÆRM
4 SKRUER
5 PLÆNEKLIPPERSKÆRM

- SF** 1 LUKKOMUTTERIT
2 SUUSOIPÄÄ
3 VISKURIN SUOJUS
4 RUUVIT
5 LEIKKUVAIPPA

S FRONTKÅPA

Placera utkastarskärmen ovanpå klippkåpans utkastaröppning.

- Placera hållaren ovanpå utmatningsskyddet, sätt hållaren och skyddet på gräsklipparen och säkra med bultar och muurar som medföljer.

N FRONTDEKSEL

Plasser utkastarskjermen ovanpå klippedekslets utkasteråpning.

- Sett konsollet evenfor beskyttelsesdeksel, og sett konsoll og beskyttelse på gressklipper. skru delene fast med bolter og muttere som følger med.

DK FRONTSKÆRM

Anbring udkastskærmen oven på plæneklipperskærmens udkaståbning.

- Anbring beslaget oven på udkastningsskærmen, ret hullerne i beslag og skærm ind og spænd dem på plæneklipperem med boltene og møtrikkerne, der fulgte med.

SF ETUVAIPPA

Viskurin suojus sijoitetaan leikkuuvaipn viskuriakun päälle.

- Aseta teline poistosuojuksen yläpuolelle, kohdistu teline ja soujus leikkuriin ja kiinnitä se mukana seuraavilla pulteilla ja muttereilla.

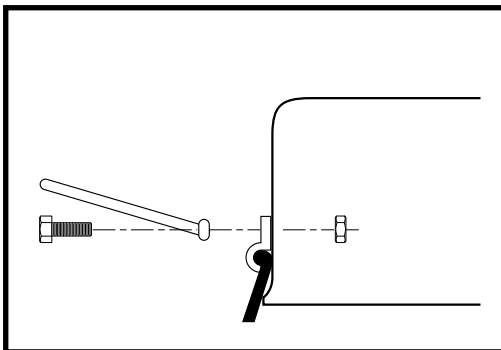

S MONTERA DET BAKRE FOTSKYDDET

- Placera de medföljande fästordningarna vinklade uppåt och sätt fast dem.

DK MONTÉR BAGESTE BESKYTTESESSKÆRM

- Vend vinkelbeslaget opad og fastgør det med de medfølgende skruer.

N INSTALLER DEN BAKERSTE BENBESKYTTEREN

- Innstill vinkelen oppover, og fest med beslagene som medfølger.

SF ASENNÄ TAKIMMÄINEN JALKASUOJUS

- Aseta kulma ylöspäin ja kiinnitä se mukana seuraavilla kiinnikkeillä.

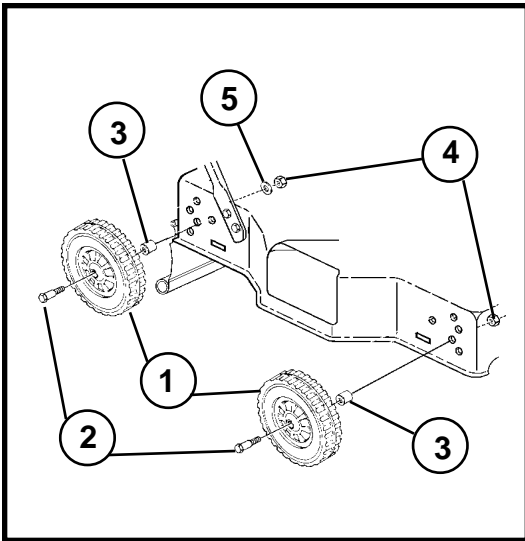

- S**
- 1 HJUL
 - 2 AXELBULT
 - 3 SEKSKANTHUVUD (7/8")
 - 4 BRICKOR
 - 5 LÅSMUTTER (3/8-16)

- N**
- 1 HJUL
 - 2 AKSELBOLT
 - 3 SEKSKANTHODE (7/8")
 - 4 BRIKKER
 - 5 LÅSEMUTTER (3/8-16)

- DK**
- 1 HJUL
 - 2 AKSELBOLT
 - 3 SEKSKANTHOVED (7/8")
 - 4 SKIVER
 - 5 LÅSEMØTRIK (3/8 - 16)

- SF**
- 1 PYÖRÄ
 - 2 AKSELIPULTTI
 - 3 KUUSIOPÄÄ (7/8")
 - 4 LAATAT
 - 5 LUKKOMUTTERI(3/8-16)

S JUSTERING

Klipphöjden kan regleras genom att höja eller sänka gräsklipparens hjul. Denna gräsklippare möjliggör fyra olika klipphöjder. 50 mm klipphöjd rekommenderas som standardinställning.

- Montera hjulen med axelbultarna, placera två brickor (1") mellan respektive hjul och gräsklipparhuset.
- Placera en bricka (1 1/4") på respektive hjulfästets insida, och fäst med låsmuttrar (3/8-16).

OBSERVERA: Alla hjul måste vara inställda på lika höjd, annars blir klippningen ojämn.

- Vänd gräsklipparen rätt för vidare montering.

N JUSTERING

Klippehøyden kan reguleres ved å heve eller senke hjulene på gressklipperen. Denne gressklipperen kan stilles til fire ulike klippehøyder. 50 mm klippehøyde anbefales som standardinnstilling .

- Monter hjulene med akselboltene, plasser to brikker (1") mellom respektive hjul og gressklipperhuset.
- Plasser en brikke (1 1/4") på innsiden av respektive hjulefester og fest med låsemuttere (3/8-16).

OBS ! Alle hjul må ha lik høydeinnstilling, ellers blir klippingen ujevn.

- Snu gressklipperen rett for videre montering.

DK JUSERING

Klippehøjden kan reguleres ved at plæneklipperens hjul løftes eller sænkes. Der er fire forskellige klippehøjder på denne plæneklipper. 50 mm klippehøjde anbefales som standard.

- Monter hjulene med akselboltene, anbring to skiver (1") mellem hvert hjul og plæneklipperen.
- Anbring en skive (1-1/4") på indersiden af hvert hjulbeslag og sæt dem fast med låsemøtrikkerne (3/8-16).

OBS! Alla hjul skal være indstillet på samme højde, ellers bliver klipperesultatet ujævnt.

- Vend plæneklipperen rigtigt inden monteringen fortsætter.

SF SÄÄTÖ

Leikkuukorkeutta voidaan säätää nostamalla tai laskemalla ruohonleikkurin pyöriä.

Tässä ruohonleikkurissa on neljä eri leikkuukorkeutta.

Vakiosäätönä suositellaan 50 mm:n leikkuukorkeutta.

- Asentakaa pyörät akselipulteilla, sijoittakaa kaksi laattaa (1") kunkin pyörän ja ruohonleikkurikotelon väliin.
- Sijoittakaa laatta (1 1/4") kunkin pyöränkiinnikkeen sisäpuolelle ja kiinnittäkää lukkomuttereilla (3/8-16).

HUOMATKAA: Kaikkien pyörien tulee olla asennettu samalle korkeudelle, muuten leikkaamisesta tulee epätasainen.

- Kääntäkää ruohonleikkuri oikein päin edelleen asennusta varten.

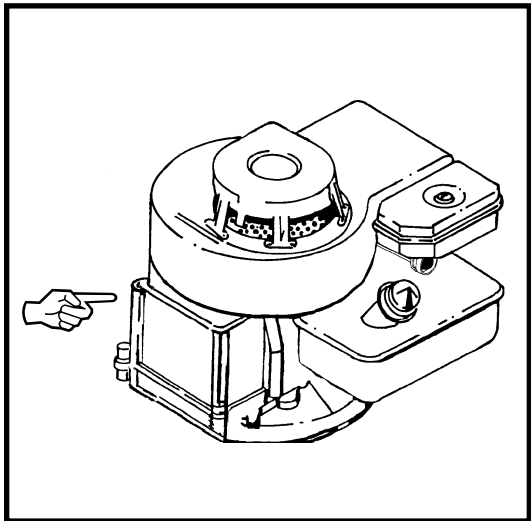

S OLJEPÅFYLLNING

Fyll olja i motorn. SAE30 kan användas.

N OLJEPÅFYLLING

Fyll olje på motoren. SAE30 kan benyttes.

DK OLIEPÅFYLDNING

Fyld olie på motoren. SAE30 kan anvendes.

SF ÖLJYNTÄYYÖ

Täyttäkää öljyä moottoriin. SAE30 ovat sopivia öljyjä.

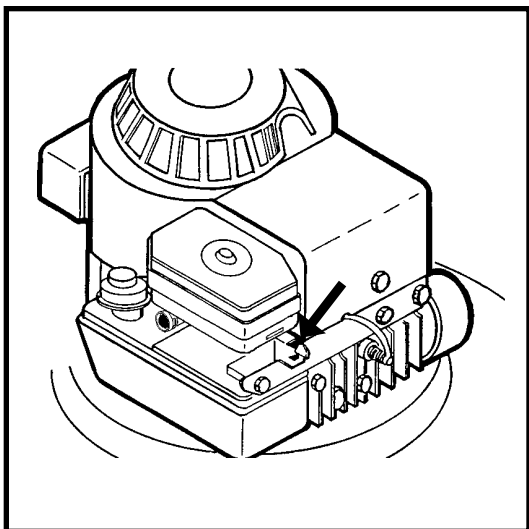

S START OCH STOPP

Placera klipparen på plant underlag. Obs. ej på singel, grus eller liknande. Fyll tanken med ren bensin, **ej oljeblandad**. Blyfri och blyhaltig bensin kan användas. **Fyll inte på bensin medan motorn är igång.**

- Sätt gasreglaget i position "MAX".
- Vid start av kall motor ska du trycka på flödaren tre (3) gånger före start. Tryck kraftigt. Detta steg behöver vanligen inte utföras när du startar en motor som redan varit i gång några minuter.
- Håll manöverreglaget mot styret och dra hastigt i starthandtaget. Släpp tillbaka startsnöret sakta.
- Stanna motorn genom att släppa manöverreglaget.

OBS: I kylig väderlek kan dessa flödningssteg behöva upprepas. I varm väderlek kan alltför mycket användning av flödaren leda till att motorn flödar och inte startar. Om detta inträffar ska du vänta några minuter innan du försöker starta på nytt och INTE upprepa flödningsstegen.

N START OG STOPP

Plasser klipperen på plant underlag. Obs. ikke på singel, grus el. lign. Fyll tanken med ren bensin, **ikke oljeblandad**. Både blyfri och blyholdig bensin kan benyttes. **Fyll ikke bensin mens motoren går.**

- Sett gassreg. i "MAX" posisjon.
- For å kunne starte en kald motor, må hjelpepedalen trykkes tre (3) ganger før du prøver. Trykk hardt. Dette skrittet er vanligvis ikke nødvendig når du skal starte en motor som allerede har vært i gang i noen få minutter.
- Hold manøvreringskontrollen mot styret og dra raskt i starthåndtaket. Slipp startsnøret sakte tilbake.
- Stans motoren ved å slippe manøvreringskontrollen.

MERK: I kaldt vær kan det være nødvendig å gjenta de tidligere nevnte skritt. Hvis du gir for meget gass i varmt vær, kan dette resultere i at motoren blir overfylt. Hvis dette skjer, bør du vente noen minutter før du prøver å starte motoren igjen.

DK START OG STOP

Placér klipperen på et jævnt underlag, (ikke grus, rald og lign.) Fyld tanken med ren benzin, **ikke olieblandet**. Både blyfri og blyholdig benzin kan anvendes. **Fyld ikke benzin på mens motoren går.**

- Stil gasreguleringen i position "MAX".
- En kold motor startes, ved at trykke på tipperen tre (3) gange inden De forsøger at starte motoren. Tryk hårdt. Det er normalt ikke nødvendigt at tippe, når De starter en motor, som allerede har været startet i et par minutter.
- Hold betjeningshåndtaget ind mod styret og træk hurtigt i starthåndtaget. Lad startsnoren gå langsomt tilbage.
- Stands motoren ved at give slip på betjeningshåndtaget.

BEMÆRK: I koldt vejr kan det være nødvendigt at gentage tipningen. I varmt vejr kan overtipping forårsage overfyldning og motoren vil ikke starte. Såfremt De overfylder motoren, bør De vente et par minutter, inden De forsøger at starte og BØR IKKE gentage tipningen.

SF KÄYNNISTYS JA PYSÄYTYS

Asettakaa leikkuri tasaiselle alustalle. Huom: ei sepelille tai soralle jne. Täyttäkää tankki puhtaalla bensiinillä, **ei öljysekoitteisella**. Sekä lyijytöntä että lyijypitoista bensiiniä, voidaan käyttää. **Älkää täyttäkö bensiiniä moottorin ollessa käynnissä.**

- Asettakaa kaasunsäädin asentoon "MAX".
- Painakaa käyttösäädin ohjainta vastaan ja vetäkää nopeasti käynnistyskahvasta. Päästäkää käynnistysnaru hitaasti takaisin.
- Sammuttakaa moottori irrottamalla ote käyttösäätimestä.
- Kylmää moottoria käynnistäessä on painettava ryyppyntä kolme kertaa enne käynnistystä. Jos moottori on jo käynyt muutaman minuutin, ei tätä vaihetta yleensä tarvita.

HUOMAA: Kylmällä säällä ryyppyntä täytyy ehkä suorittaa uudelleen. Lämpimällä säällä liika ryyppyntä taas saattaa kastella tulpat, jolloin moottori ei käynnisty. Jos moottori saa liikaa polttoainetta, on odotettava mutama hetki ennen uutta yritystä. Moottoria EI SAA ryyppytää enempää.

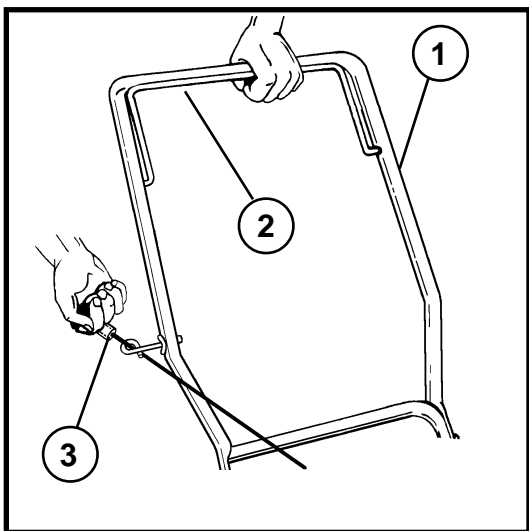
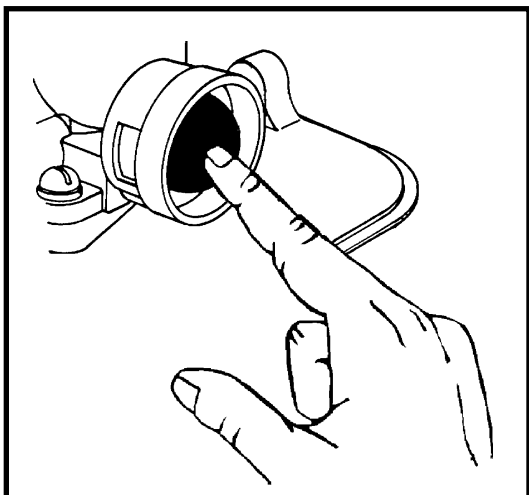

S 1 ÖVRE STYRE 2 MANÖVERREGLAGE
3 STARHANDTAG

N 1 ØVRE STYRE 2 MANØVRERINGSKONTROLL
3 STARHANDTAK

DK 1 STYRETS OVERDEL 2
BETJENINGSHÅNDTAG 3 STARHANDTAG

SF 1 YLEMPI OHJAIN 2 KÄYTTÖSÄÄDIN
3 KÄYNNISTYSKAHVVA

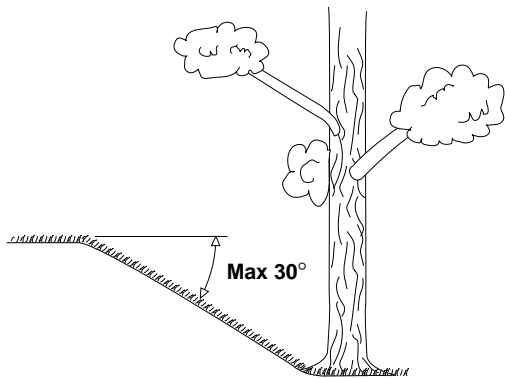

S ANVÄNDNING

Klipparen bör inte användas i terräng som lutar mer än 30°. Problem med motorns smörjning kan då uppstå.

N BRUK

Klipperen bør ikke brukes i terreng som heller mer enn 30°. Problem med motorens smøring kan da oppstå.

DK ANVENDELSE

For at undgå smøringsproblemer bør klipperen ikke anvendes i terræn der hælder mere end 30°.

SF KÄYTTÖ

Leikkuria ei tule käyttää maastossa jonka kaltevuuskulma on enemmän kuin 30°. Tällöin ilmenee ongelmia moottorin voitelussa.

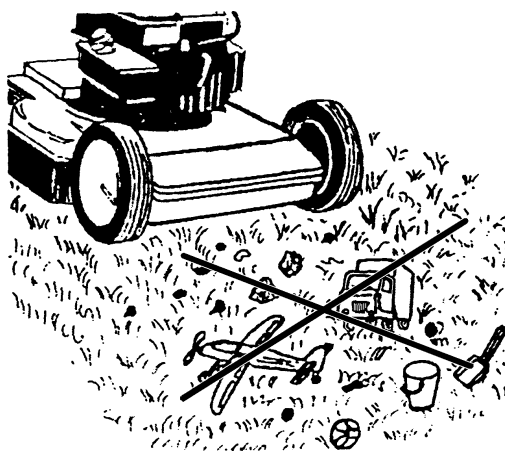

S Innan klippningen påbörjas bör grenar, dvistar, stenar etc, avlägsnas från gräsmattan.

N Før klippingen starter må grener, leker, steiner, osv. fjernes fra plenen.

DK Inden klipningen påbegyndes, bør man fjerne grene, legetøj, sten o.s.v. fra plænen, da dette kan beskadige kniv eller motor.

SF Ennen leikkaamista tulee nurmikolta poistaa oksat, leikkikalut, kivet jne.

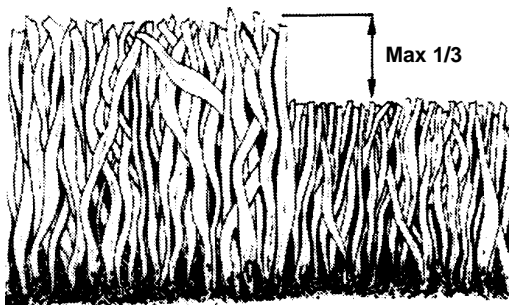

S Omgräsmattan växer snabbt klipp 2 gånger i veckan. Klipp aldrig mer än 1/3 av grässets längd. Detta gäller särskilt under torrperioder. Klipp först med stor klipphöjd. Kontrollera resultatet och sänk till önskad höjd. Om gräset är extra långt, kör sakta och klipp ev. två gånger.

N Ved sterk vekst klipp 2 ganger pr. uke. Klipp aldri mer enn 1/3 av gressets lengde, spesielt i tørre perioder. Klipp førstse gang med stor klippehøyde. Kontroller resultatet og senk til ønsket høyde. Er gresset ekstra langt, kjør sakte, evt. klipp to ganger.

DK Klip græsset 2 gange om ugen i den kraftigste vækstperiode. Klip aldrig mer en 1/3 af græslængden, især ikke i tørre perioder. Foretag den første klipning med plærklipprtm indfyllry i rn sg fr højeste positioner. Check resultatet, og sænk derefter klipperen ned i ønsket højde. Hvis græsset er ekstra langt, kørs langsomt, evt. klip 2 gange.

SF Ruohonkasvun ollessa voimakkaimmillaan leikkaus tulee suorittaa 2 kertaa viikossa. Alkää koskaan leikatko enempää kuin 1/3 ruohonpituudesta, erityisesti kuivina fausina. Ensimmäisellä kerralla leikatkaa korkealta. Tarkistakaa tulos ja alentaakaa leijuukorkeutta toivottuun korkeuteen. Mikäli ruoho on erityisen pitkää, tulee ajo suorittaa hitaasti, tai tehdä se kahteen kertaan.

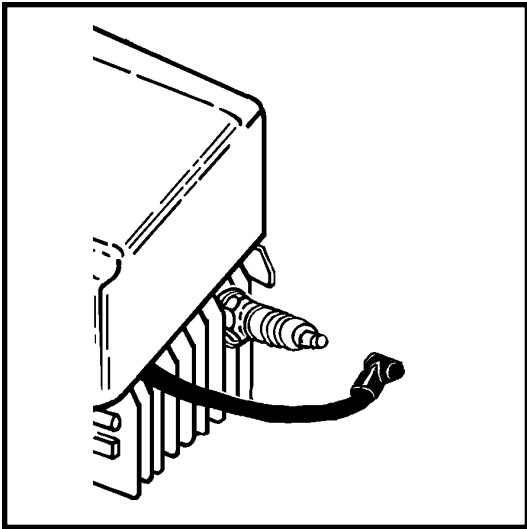

S UNDERHÅLL
Tag alltid bort tändkabeln före reparation, rengöring eller underhållsarbete. Efter 5 timmar, drag åt skruvar och muttrar. Kontrollera oljan. När klipperen läggs på sidan måste **tändstiftet** vara **högsta punkt**.

N VEDLIKEHOOD
Ta alltid av pluggledningen før reparasjon, rengjøring eller vedlikeholdsarbeide. Etter 5 timer, trekk til skruer og muttere. Sjekk oljen. Når klipperen tipres på siden må **tennpluggen** være **høyeste punkt**.

DK EFTERSYN
Fjern altid tændkablet fra tændrøret før reparation, rengøring eller vedligeholdelsesarbejde. Efter 5 timers drift — stram alle skruer og mtrikker. Check olien. Når klipperen anbringes på siden skal **tændrøret** være **højeste punkt**.

SF KUNNOSSAPITO
Irroitakaa aina tulpan johto ennen kuin ryhdytte korjaamaan, puhdistamaan tai muuten huoltamaan konetta. Kun knoetta on käytetty 5 tuntia, ruuvit ja mutterit tulee kiristää. Tarkistakaa öljy. Kun leikkuri käännetään kyljelleen tulee **sytytystulpan** olla **ylinpänä**.

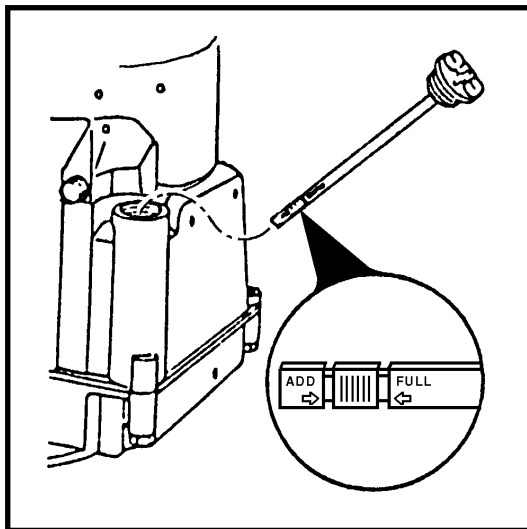

S Regelbundet
 Stanna motorn och skruva upp oljestickan. Nivån skall ligga mellan FULL och ADD. Obs. oljestickan måste vara helt nerskruvad för att visa korrekt oljenivå. Undvik att fylla för mycket olja.

N Regelmessig
 Stans motoren og skru peilpinnen opp. Nivået skal ligge mellom FULL og ADD. Obs. Peilepinnen må være helt nedskrudd for at riktig oljenivå skal vises. Unngå å fylle på for mye olje.

DK Regelmæssigt
 Stands motoren og check oliestanden i motoren. Den skal være mellem FULL og ADD. Obs. låget skal være skruet helt på for at give rigtig indikation af oliestanden på pinden. Undgå at fylde for meget olie på.

SF Säännöllisesti
 Pysäyttäkää moottori ja irroitakaa mittatikku. Öljyn tulee olla kohtien FULL ja ADD välillä. Mittatikon tulee olla ruuvattu aivan alimpaan kohtaan jotta se voi osoittaa öljyn oikean määrän.

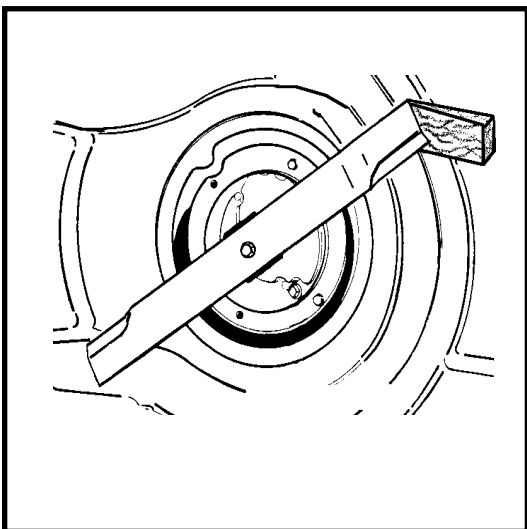

S Årligen (efter säsongens slut)
 Sliping och balansering av kniven. **Lossa tändstiftkabeln**. Skruva av kniven och lämna den till sliping och balansering på en serviceverkstad. Dra åt skruvarna ordentligt när Ni sätter fast kniven igen.

N Årlig (etter sesongslutt)
 Sliping og balansering av kniven. **Ta av pluggledningen**. Skru av kniven og lever den til sliping og balansering på et serviceverksted. Trekk skruen ordentlig til ved montering.

DK Årligt eftersyn (efter endt sæson)
 Slibning og afbalancering af kniven. **Fjern tændkablet**. Skru kniven af og indlever den til slibning og afbalancering på et serviceværksted. Træk skruen godt til ved montering.

SF Vuosittain (joka sauden jälkeen)
 Terän hionta ja tasapainoittaminen. **Irroitakaa tulpan johto**. Ruuvatkaa terä irti ja toimittakaa se huoltoverstaalle hiottavaksi ja tasapainoitettavaksi. Kootessanne kiinnittäkää ruuvi kunnolla.

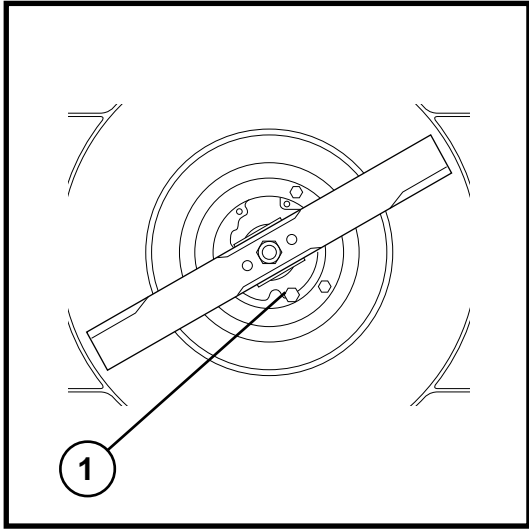

S 1 DRÄNERINGSPLUGG FÖR OLJA

N 1 DRENERINGSPLUGG FOR OLJE

DK 1 AFTAPNINGSPROP, OLIE

SF 1 ÖLJYN POISTOAUKON TULPPA

S Byt olja varje säsong, eller efter 25 timmars körning. Kör motorn varm, stanna motorn och ta bort tändkabeln. Ta bort dräneringspluggen på motorns undersida och tappa ur oljan. Fyll därefter på ny olja. SAE 30 kan användas.

N Skift olje hver sesong, eller etter 25 timers kjøring. Kjør motoren varm, stans motoren og ta bort tenningskabelen. Ta bort dreneringspluggen på undersiden av motoren og tapp av oljen. Fyll deretter på ny olje. SAE 30 kan brukes.

DK Skift olie hver sæson eller efter 25 timers brug. Lad motoren blive varm, stands den og fjern tændkablet. Fjern aftapningsproppen på undersiden af motoren og tap olien af. Fyld ny olie på. SAE 30 kan anvendes.

SF Vaihtakaa öljy kerran kaudessa tai 25 tunnin käytön jälkeen. Käyttäkää moottori lämpimäksi, pysäyttäkää se ja irroittakaa sytytyskaapeli. Poistakaa tyhjennystulppa moottorin alapuolelta ja antakaa öljyn valua ulos. Täyttäkää tämän jälkeen uudella öljyllä. SAE 30 voidaan käyttää.

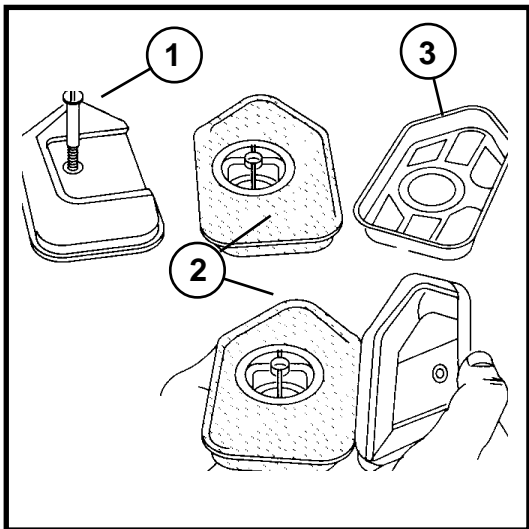

S 1 SKRUV

2 FILTER

3 HUS

N 1 SKRUE

2 FILTER

3 HUS

DK 1 SKRUE

2 FILTER

3 HUS

SF 1 RUUVI

2 SUODATIN

3 KOTELO

S Rengöring av luftfilter. Lossa skruven, ta av locket och ta ur filterinsatsen. Rengör filtret i fotogen. Tillsätt 2-3 matskedar olja som fördelas ordentligt i filtret.

N Rengjøring av luftfilter. Løsn skruen, ta av dekselet og fjern filterinnsatsen. Rengjør filtret i sprit. Tilsett 2-3 spiseskjeer olje, som fordels godt i filteret.

DK Rengøring af luftfilter. Løsn skruen, tag dækslet af og fjern filterindsatsen. Rengør filteret i petroleum. Tilsæt 2-3 spiseskefulde olie, som fordeles godt i filteret.

SF Ilmansuodattimen puhdistus. Irrota ruuvi, poista kansi ja suodattimen irrotettava osa. Puhdista suodatin paloöljyssä. Lisää 2-3 ruokalusikalista öljyä, joka tulee levittää kunnolla suodatinpinnalle.