

AUFSITZMÄHER RIDE ON MOWER TONDEUSE AUTOPORTÉE ZITMAAIER

D Bedienungsanleitung

GB Operating Instructions

F Mode d'emploi

NL Gebruiksaanwijzing

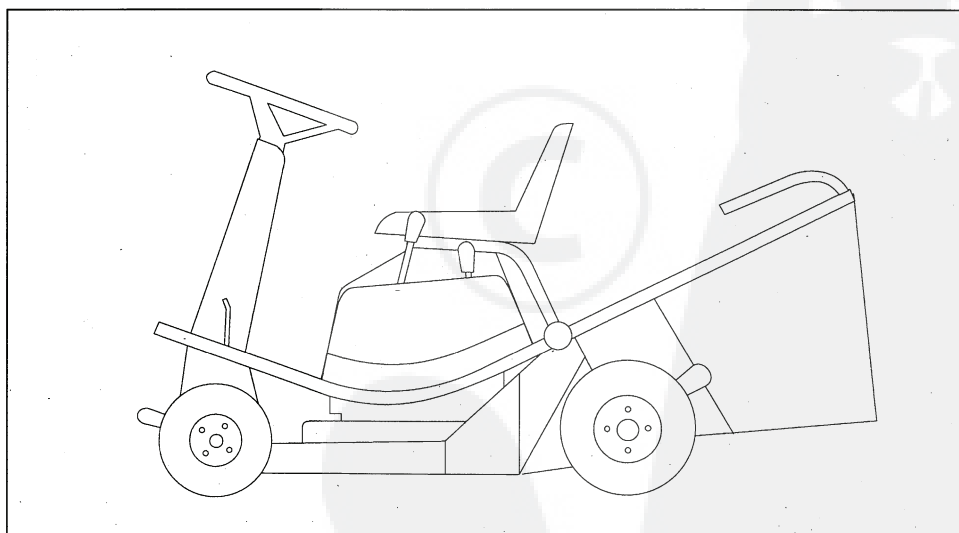

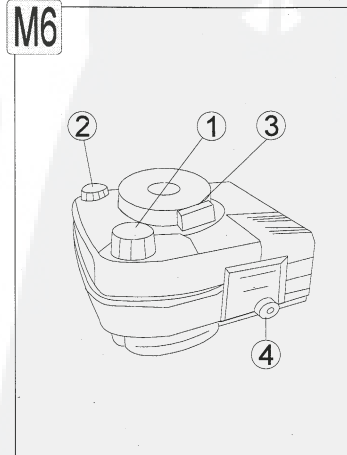
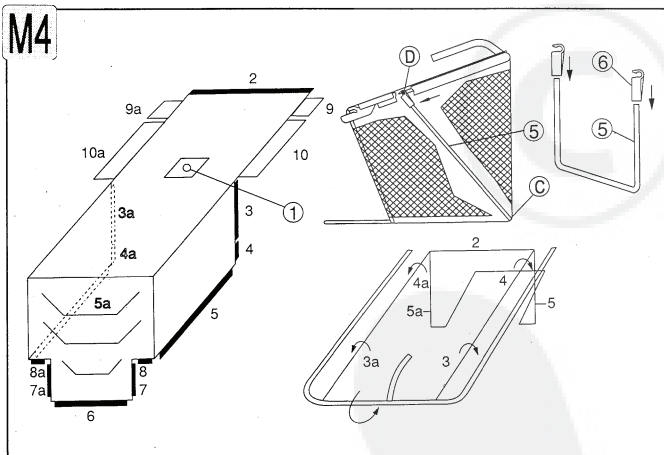
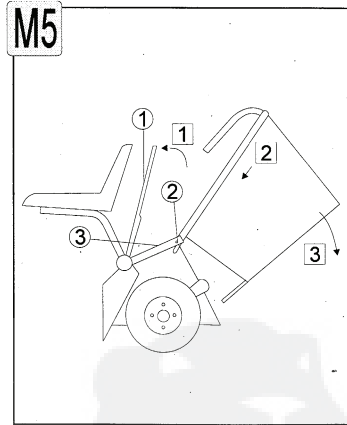
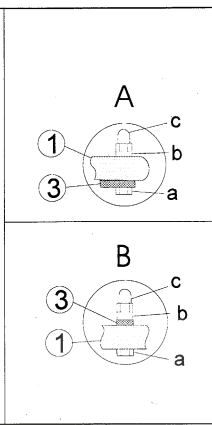
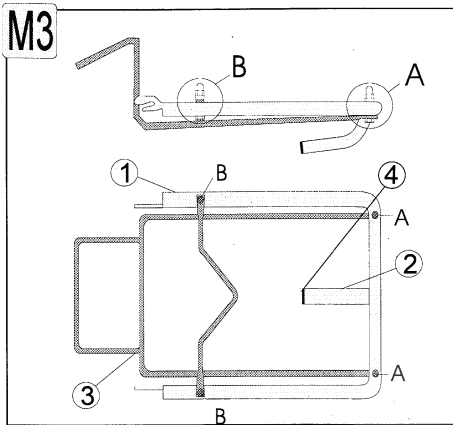
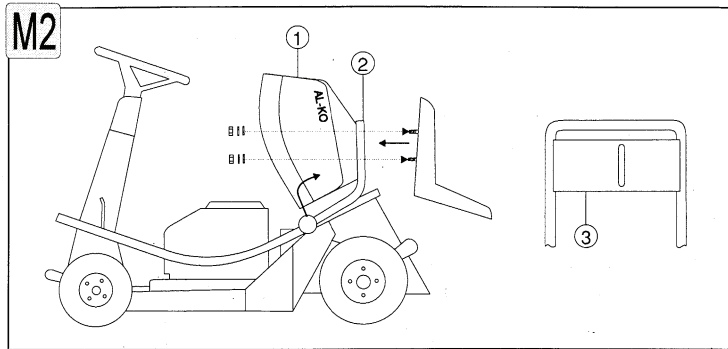
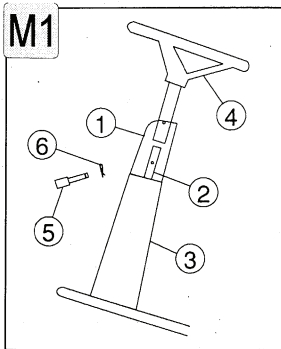

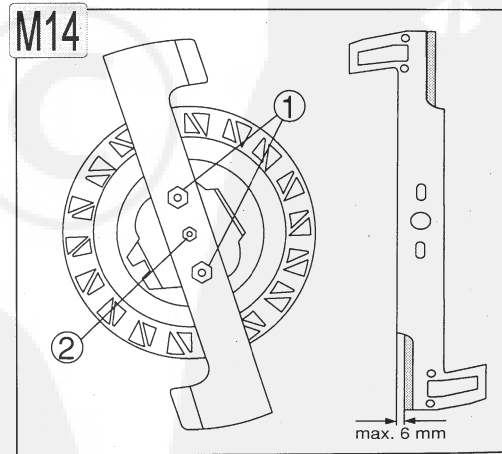
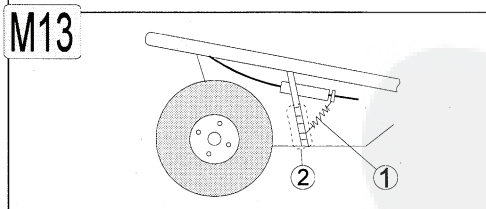
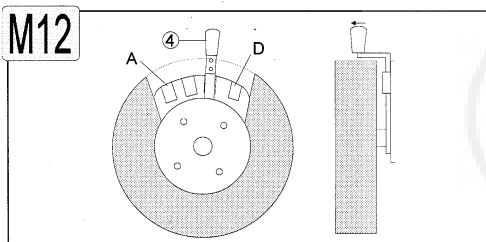
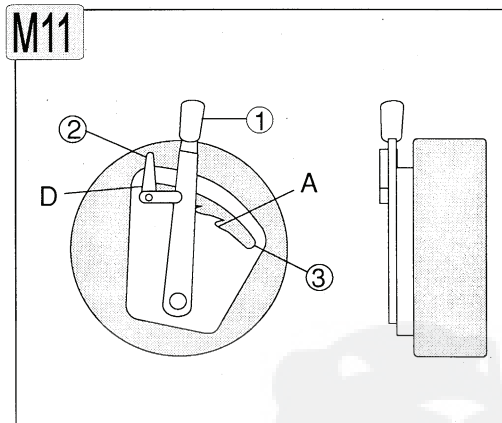
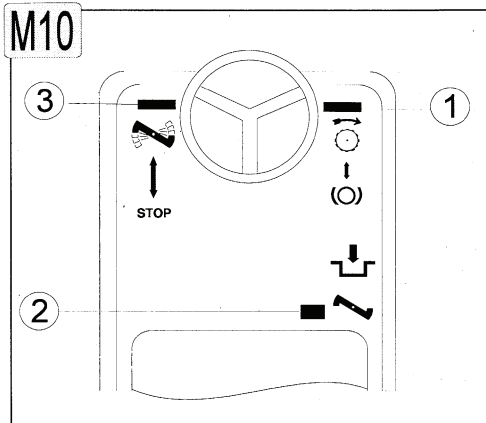
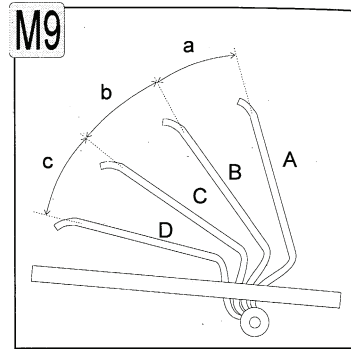
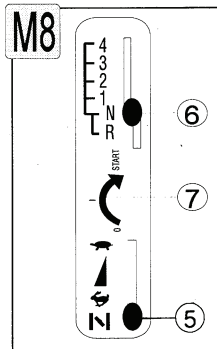
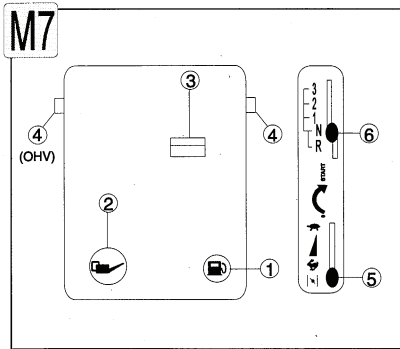

INHOUDSOPGAVE

Inhoudsopgave	1	Bediening van het rijaandrijving	14
Inleiding	1	Bediening van het maaiwerk	15
Gebruik conform de bepalingen	1	Maaihoogte verstellen	16
Gebruikte symbolen	2	Bedieningsvoorschriften	17
Algemene veiligheidsvoorschriften	2	Onderhoud en service	19
Leveringsomvang	6	Oplossen van defecten	23
Uitpakken/Montage	7	Garantie	25
Inbedrijfsstelling van de motor	9		

INLEIDING

Beste klant,
U heeft zich een nieuw toestel aangeschaft. Wij danken u voor uw vertrouwen in onze kwaliteitsproducten en wensen u veel plezier bij het gebruik van uw nieuwe zitmaaier. Lees eerst aandachtig deze gebruiksaanwijzing vooraleer de machine voor de eerste keer in gebruik te nemen.

De machine kan toch een gevaar opleveren wanneer deze door onvoldoende geschoold personeel op ondeskundige wijze of niet volgens de voorschriften gebruikt wordt. De voorschriften ter voorkoming van ongevallen moeten nageleefd worden. Gelieve de veiligheidsinstructies van deze gebruiksaanwijzing en deze op de zitmaaier zelf na te leven.

GEBRUIK CONFORM DE BEPALINGEN

De zitmaaier is uitsluitend bestemd voor het maaien van gras in privéverband in de huistuin en hobbytuin (niet voor openbare parken, sportterreinen, landbouw) met een hellingsgraad van max. 10°. Veranderingen aan het toestel en onjuiste toepassingen (vb. fijnmaken van

tuinafval, rijden met een ander doel dan het gras maaien) zijn ten strengste verboden. Het doornemen van deze gebruiksaanwijzing is tenslotte een onderdeel van het gebruik volgens de voorschriften.

LET OP DE GEMEENTELIJKE VOORSCHRIFTEN IN VERBAND MET HET GEBRUIK VAN GRASMAAIERS

Gelieve de plaatselijke al of niet gemeentelijke voorschriften terzake te respecteren.

GEBRUIKTE SYMBOLEN

Ten behoeve van een grotere overzichtelijkheid en voor een beter begrip gebruiken we de volgende symbolen (pictogrammen):



Dit symbool wijst op onmiddellijk dreigend levensgevaar of op gevaar voor de gezondheid van personen!

Het niet-naleven van deze aanwijzingen kan zware gevolgen hebben voor de gezondheid, zelfs levensgevaarlijke verwondingen met of zonder de dood als gevolg.



Dit symbool wijst op een bijzonder belangrijke passage.



Dit symbool maakt u erop attent dat u voor de uitvoering van de volgende aanwijzingen een stuk gereedschap nodig heeft.



Dit symbool geeft aan dat u in de flap op de ommezijde een afbeelding in de tekst vindt.



Dit symbool wijst op eventueel dreigend gevaar voor personen. *Het niet-naleven van deze aanwijzingen kan zware gevolgen hebben voor de gezondheid!*



Dit getal staat voor het nummer van de afbeelding in de flap van de ommezijde.



Dit symbool wijst op een mogelijk gevaarlijke situatie. *Het niet-naleven van deze aanwijzingen kan tot lichte verwondingen of tot zaakbeschadiging leiden!*



Dit symbool staat voor een onderdeel van de gazontractor.



Dit symbool wijst op een activiteit en de volgorde.



Dit symbool geeft aan dat er ontploffingsgevaar kan ontstaan tijdens het bijvullen met benzine!



Dit symbool geeft aan dat u beschermende handschoenen moet dragen!

ALGEMENE VEILIGHEIDSVOORSCHRIFTEN



GEVAAR

Draaiende/tot stilstand komende messen kunnen handen en voeten doorklieven! Kom nooit met handen of voeten onder de draaiende/tot stilstand komende messen!

AANWIJZINGEN EN SYMBOLEN OP HET TOESTEL

De volgende aanwijzingen zijn op de gazonmaaier aangebracht:

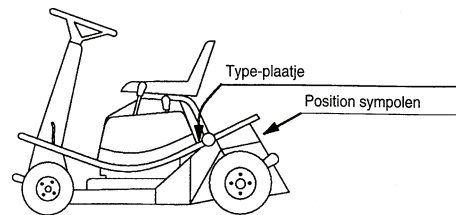

Lees voor gebruik eerst de gebruiksaanwijzing!

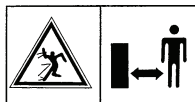

Zorg ervoor dat anderen buiten de gevarenszone blijven.

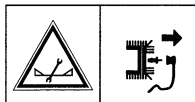

Verwijder voordat u werk aan het maaiemes verricht de bougiekop van de bougie!

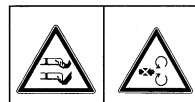

Handen en voeten uit de buurt van het maaiemes houden!

ALGEMENE VEILIGHEIDSVOORSCHRIFTEN



Iedereen die de zitmaaier bedient, moet met deze bedieningshandleiding vertrouwd zijn.

○ **Niet toegelaten gebruikers:** kinderen onder de 16 jaar en personen die onder invloed van alcohol en medicijnen zijn, mogen deze zitmaaier niet gebruiken!



Verbrandingsgassen bij benzine-motoren: deze verbrandingsgassen bevatten giftige koolmonoxyde: laat de motor daarom nooit in een gesloten ruimte draaien!



Let er tijdens het maaien op dat er zich **geen andere personen**, en vooral geen kinderen, noch huisdieren in de buurt van de maaier bevinden.



Let erop dat er op het grasperk **geen vreemde voorwerpen** (stenen, stukken, draad, takken,...) liggen. Er zouden splinters naar buiten geslingerd kunnen worden of de messen zouden beschadigd kunnen raken!

- **Gebruikstijdstippen voor grasmaaiers:** volg de lokale gemeente- of politievoorschriften terzake



Tijdens het gebruik is het **verboden** om in de buurt van de maaier **te roken!**



Maai enkel **bij daglicht** of bij goede belichting.



Maai steeds **dwars op de helling**, nooit bergop of bergaf. Wees extra voorzichtig bij het veranderen van richting op hellingen.



Tijdens de rit naar het maaiveld mag het maaiwerk niet ingeschakeld worden.



Gebruik nooit maaiers met **beschadigd maaihuis** resp. beschadigde beschermingsvoorzieningen (vb. stootplaat, achterklep, grasopvangzak,...)



De **basisafstelling** van de motor werd in de fabriek correct bepaald en mag niet veranderd worden.



Start of hanteer de **startschakelaar** voorzichtig, overeenkomstig de aanwijzingen van de fabrikant. Let erop dat er voldoende afstand is tussen de voeten en het maimes.



Bij het **starten** of aanzetten van de motor mag de maaier niet gekanteld worden.



Start de motor niet wanneer u voor de uitwerpopening staat.



Kom nooit met de handen of voeten in de buurt van het **roterend maimes**. Blijf verwijderd van de uitwerpopening wanneer het maimes draait.



Til een grasmaaier nooit op of draag deze nooit wanneer de motor draait.



Zet de motor altijd af vooraleer u blokkeringen oplost of verstoppingen in het uitwerpkanaal verwijdert en vooraleer u de maaier nakijkt, reinigt of andere werkzaamheden eraan uitvoert.



Verder dient de **motor afgezet te worden:**

- Bij het achterlaten of vervoeren van het toestel
- Voor het bijtanken
- Voor het afnemen van de grasopvangvoorziening



Opgelet bij instelwerkzaamheden - gevaar voor verwonding! Let erop dat uw vingers niet tussen het maaihuis en het maimes geklemd raken!



Let erop dat moeren, bouten en schroeven **goed vastzitten**.



Zet de **maaier nooit met bezine in de tank** in een gebouw waarin benzinedampen mogelijk in aanraking kunnen komen met vonken – ontploffingsgevaar.



Ledig de benzinetank enkel in de open lucht.



Laat de motor eerst afkoelen alvorens het toestel in een afgesloten ruimte **op te bergen**.



Om **brandgevaar te vermijden**, moet u de motor en de uitlaat vrij houden van gras, bladeren en uitlopend vet.



De **grasopvangzak** moet regelmatig gecontroleerd worden om te kijken of hij nog in perfecte staat is.



Versleten of **beschadigde onderdelen** moeten om veiligheidsredenen onmiddellijk vervangen worden.



Vervangmessen mogen enkel ingebouwd worden in de daarvoor voorziene maaiers en volgens de aanwijzingen van de fabrikant. Alleen op die manier blijft de veiligheid en het prestatievermogen van uw maaier behouden.



Gelieve te letten op het **adequaate onderhoud**, de controle alsook het naslijpen van de messen volgens de bedieningshandleiding.



Gebruik uitsluitend **originele messen** en volg de aanwijzingen »vervangen en naslijpen van de messen«



Bij het gebruik van een **grasopvangvoorziening** moet u op het volgende letten: vooraleer u de grasopvangvoorziening afneemt om deze te ledigen, moet u in alle gevallen de motor afzetten en wachten totdat het maaiemes tot stilstand is gekomen. Maai nooit met een grasmaaier met achteruitworp zonder grasopvangvoorziening (container) of stootbescherming (achterklep).



Onderhouds- en reinigingswerkzaamheden aan de maaier, het verwijderen van de beschermingsvoorzieningen, alsook het verstellen van de maaihoogte mogen enkel gebeuren nadat de motor is stilgelegd en het maaiemes tot stilstand is gekomen. **BELANGRIJK** – trek de bougiestekker uit!

- **Wij wijzen erop dat we onder de wet op de produktaansprakelijkheid voor schade die door ons toestel veroorzaakt wordt, bij onjuiste herstellingen die niet door erkende onderhoudscentra uitgevoerd werden, of wanneer bij een vervanging van een onderdeel geen ORIGINELE VERVANGSTUKKEN gebruikt werden, niet aansprakelijk gesteld kunnen worden!**

Voor onderdelen gelden dezelfde bepalingen. De lijst met erkende onderhoudscentra is bij elke machine bijgevoegd of is op eenvoudige aanvraag verkrijgbaar.

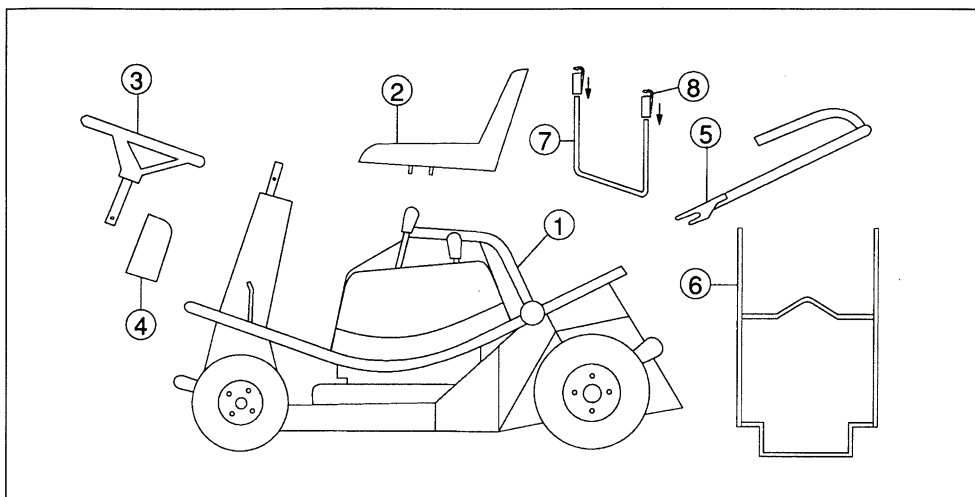
LEVERINGSOMVANG

- | | | | |
|---|--|---------|--------------------------------|
| ① | Gazontractor (chassis en maaiwerk) | o. Afb. | spanstiften met veiligheid |
| ② | Bestuurderszitplaats | o. Abb. | stoffen zak |
| ③ | Stuurwiel | o. Abb. | 4 x zeskantschroeven (M6 x 40) |
| ④ | Afdekking in kunststof voor stuurkolom | o. Abb. | 4 x zeskantmoer M6 |
| ⑤ | buisframe (voor grasopvangzak) | o. Abb. | 2 zeskantmoer M12 |
| ⑥ | draadframe (voor grasopvangzak) | o. Abb. | 2 borgringen 12 |
| ⑦ | Steunbeugel (voor de grasopvangzak) | o. Abb. | 6 x rondellen 6,4/13 |
| ⑧ | 2 x plastic clips voor de steunbeugel | o. Abb. | 1 stop voor buisafdekking |

BIJGELEVERDE DOCUMENTATIE

- | | |
|--|--------------------|
| 1 Bedieningshandleiding voor gazontractor | 1 onderdelen-lijst |
| 1 Gebruikershandboek voor benzinemotor | |
| 1 Blad met aanwijzingen op Motor-Service-Set | |

BIJGELEVERD GEREEDSCHAP

- | | |
|--------------------------------------|-------------------------|
| - gaffelsleutel, ringsleutel SW 10/8 | - pen voor steeksleutel |
| - steeksleutel SW 19/21 | |

UITPAKKEN/MONTAGE

De zitmaaier zit in karton verpakt en is kant-en-klaar gemonteerd met uitzondering van het stuurwiel, de zitplaats en de grasopvangzak. Neem tijdens het uitpakken de volgende procedure in acht.

- 1 Pak alle geleverde onderdelen uit. Sla karton en palletten op milieuvriendelijke wijze op.
- 2 Controleer de leveringsomvang (zie lijst op bladzijde 6).
- 3 Begin met de montage.



Een inbedrijfstelling (ook test) zonder volledige montage van de zitmaaier is ten strengste verboden.

MONTAGE VAN HET STUURWIEL



- 1 Schuif de kunststofafdekking ① over de stuurkolom ② zodat deze op de bekleding van de stuurkolom ③ rust.
- 2 Steek het stuurwiel ④ door de opening aan de kunststofafdekking ① en druk het tot aan de aanslag op de stuurkolom ②.
- 3 Zet het stuurwiel ④ vast met de spanstift ⑤. Steek de spanstift door de boring (aan de stuurkolom en het stuurwiel) en maak vast met de borging ⑥.



De boringen op het stuurwiel en de stuurkolom moeten precies over elkaar passen. Indien dat niet het geval is, draait u aan de vooras tot de boringen precies over elkaar passen en de spanstift er doorheen gestoken kan worden.

MONTAGE VAN DE ZITPLAATS



De motorafdekking kan enkel geopend worden wanneer de versnellingshendel in stand »N« staat.



Trek de motorafdekking enkel aan de zitplaatsbuis naar boven, nooit aan de kunststofbekleding.

- 1 Trek de motorafdekking ① **aan de zitplaatsbuis** ② eerst krachtig in de richting van de zitplaatsbuis naar boven en dan helemaal naar achter.
- 2 Aan de zitplaatsbuis zit er een metalen gleuf ③. Steek beide schroeven aan de onderkant van de zitplaats door deze gleuf en schroef de zitplaats vast met behulp van de 2 zeskantmoeren M12, 2 borgingen en 2 vulringen 13.

- 3 Draai de zitplaats nu met de motorafdekking naar onder, totdat deze ineensluit.



Controleer regelmatig of deze moeren vastgeschroefd zijn.

De zitplaats kan tot 50 mm traploos verplaatst worden in deze gleuf.

MONTAGE VAN DE GRASOPVANGZAK



De grasopvangzak maakt niet bij alle modellen van de zitmaaier deel uit van de standaardleveringsomvang!



M3

M4

U heeft de volgende onderdelen nodig:



- 1 buisframe ① met handvat ②
- 1 draadframe ③
- 4 zeskantschroeven (M6 x 40) ④
- 4 rondellen ⑤
- 4 vleugelmoeren ⑥
- 1 stoffen zak met clips
- 1 buisstop ⑦
- 1 steunbeugel (voor de grasopvangzak) ⑧
- 2 plastic clips voor de steunbeugel ⑨

- 1 Neem het buisframe, het draadframe, 4 zeskantschroeven, 4 rondellen en 4 vleugelmoeren in de hand. Leg het buisframe met het handvat naar onderen klaar.
- 2 Voeg het buisframe en het draadframe bij elkaar (zie afb. M3). In de buurt van (A) wordt het draadframe van **onderen** (aan de kant van het handvat) aan het buisframe gevoegd. In de buurt van (B) langs **boven**.
- 3 **Steek de zeskantschroeven van onderen** (kant van het handvat) door de boringen, voeg er telkens een rondel bij en span de vleugelmoeren aan.

- 4 Ontvouw de stoffen zak zoals getoond op afb. M4 en trek de stoffen zak van boven over het handvat aan het buisframe.
 - ① Nu moet u de houdersclip Nr. 2 (aan de stoffen zak) aan de metalen staaf Nr. 2 van het draadframe van onderen ineensluiten. De stoffen zak moet op het buisframe (kant van het handvat) steunen.
- 5 Voer de stoffen zak langs buiten omheen het buisframe (kant van het handvat) en doe de houdersclips Nr. 3 en 3a langs binnen in buizenstelsel Nr. 3 en 3a van het draadframe ineensluiten.
- 6 Laat nu de houdersclips Nr. 4 en 4a (kort) aan hetzelfde buizenstelsel van het draadframe in de omgeving van 4 en 4a langs binnen ineensluiten.
- 7 Doe nu de houdersclips Nr. 5 en 5a aan buizenstelsel 5 en 5a van het draadframe langs binnen ineensluiten. Het harde kunststofdeel van de stoffen zak bevindt zich nu automatisch in de juiste positie.
- 8 Doe nu de houdersclips Nr. 6, 7, 7a, 8, 8a van het harde kunststofdeel aan de overeenkomstige delen van het buizenstelsel van het draadframe ineensluiten.

- 9 Steek nu de stoffen afdichtingen Nr. **9, 9a, 10, 10a** tussen het buisframe en door het draadraam (op die plek van het draadraam zijn al de clips 3, 3a, 4, 4a bevestigd) en bevestig deze aan de overeenkomstige plek door middel van klitteband.
- 10 Neem de steunbeugel ⑤ met de plastic klip ⑥ erop bevestigd en leg deze achteraan de stoffen zak ③. Hang de steunbeugel aan de dwarsstang van het draadraam zodat de opening van de bevestigde plastic klip naar voor wijst ①.
- 11 Steek de buisstop ④ vast op het open uiteinde van het handvat van het buisframe.
-  De grasopvangzak is nu compleet gemonteerd. Controleer alle schroefverbindingen en clips om te zien of ze vast zitten.

GRASOPVANGZAK AAN DE ZITMAAIER HANGEN

-  In principe kunt u ook gras maaien zonder grasopvangzak. Om op comfortabele manier het gras te maaien raden we echter aan een grasopvangzak te gebruiken.
-  **M5**
- 1 Trek de klep ① tot aan de aanslag naar boven in de richting van de zitplaats en houd ze vast.
- 2 Neem de grasopvangzak vast aan het handvat en steek de grasopvangzak schuin tot aan de aanslag op de bouten ② aan het buisframe ③.
- 3 Draai eerst de grasopvangzak en vervolgens de klep ① naar onder.

EERSTE INGEBRUIKNEMING



De zitmaaier enkel gebruiken wanneer deze volledig gemonteerd is. Vóór de eerste ingebruikneming moet u benzine en olie bijvullen!

De eerste ingebruikneming is enkel toegelaten voor personen die deze handleiding gelezen en begrepen hebben!

Brandstoffen



Gebruik voor de zitmaaier enkel de volgende brandstoffen!

Benzine:	loodvrije gewone benzine MOZ 91
Motorolie:	SAE 30 (A.P.I. »SF« of »SG«)

INGEBRUIKSTELLING



Zet de motor enkel in gang nadat u gecontroleerd heeft of deze met voldoende benzine en olie gevuld is.

Lees vooral het bijgeleverde gebruikershandboek van de fabrikant van de motor voor de benzinemotor.

BENZINE INGIETEN



Ontploffingsgevaar! Vul de benzinetank alleen in de open lucht! Vul de tank nooit bij wanneer de motor draait of nog heel warm is! Niet roken tijdens het bijvullen van de tank! **Tank uitsluitend loodvrije gewone benzine!**



M6 M7



De brandstofdop bevindt zich op het motorblok onder de motorafdekking (symbool voor tankstation, niet bij alle motortypes op dezelfde plek).

- 1 Open de motorafdekking door de zitplaats krachtig schuin naar boven te trekken en de motorafdekking met zitplaats naar achter te klappen (zie M2).
- 2 Schroef de benzinedop ① af en tank loodvrije gewone benzine.
- 3 Schroef de benzinedop dicht.

OLIE INGIETEN



Gebruik enkel olie van het type **SAE 30** (A.P.I. »SG« of »SF«). Let erop dat u geen olie morst en dat geen olie op de grond terecht komt!



M6 M7



De dop voor het aansluitstuk om olie in te gieten bevindt zich op het motorblok onder de motorafdekking (symbool oliekan).

- 1 Open de motorafdekking zoals beschreven wordt in »benzine ingieten«...
- 2 Schroef de dop van het aansluitstuk ② om olie in te gieten af.
- 3 Giet olie in tot de inkerving »MAX« op de oliepeilstaaf bereikt wordt.
- 4 Schroef de dop van het aansluitstuk om olie in te gieten weer stevig vast.

MANUELE START VAN DE MOTOR

Geldt enkel voor zitmaaiers zonder elektrische start



De verbrandingsgassen bevatten **koolmonoxyde**, een reukloos en dodelijk gas. Start de motor daarom nooit in een afgesloten of slecht verluchte ruimte.



Zoek voor het starten van de motor een effen plek uit waar het gras kort is.





- 1 Zet de versnellingspook^⑥ in de stand N (stationair draaien).
- 2 Zet de gashendel^⑤ in de stand  (veel gas)
- 3 Duw 2 tot 3 maal op de rubberen^④ balg van de injectieinrichting. Las tussen elke handeling een pauze van 2 seconden in.

Opgelet!

Bij temperaturen onder +10° C moet u de rubberen balg 5 keer hanteren. Gebruik de balg nooit wanneer de motor warm is door het gebruik!



Deze rubberen balg bevindt zich naast het motorblok!

- 4 Trek de starterhandgreep ^③ zo ver uit totdat u een weerstand voelt en laat het touw weer teruglopen. Trek om te starten een touwlengte krachtig aan het touw. Neem de starterhandgreep in de hand en laat het touw langzaam teruglopen. Herhaal deze procedure enkele keren bij startproblemen!
- 5 Zet de gashendel ergens tussen  en  zoals het toerental u het beste lijkt voor het werk. Wanneer het gras niet erg gegroeid is, is het niet nodig volle gas te geven.

MANUELE START VAN DE MOTOR

Geldt enkel voor zitmaaiers met choke , zonder elektrische start



De verbrandingsgassen bevatten **koolmonoxyde**, een reukloos en dodelijk gas. Start de motor daarom nooit in een afgesloten of slecht verluchte ruimte.



Zoek voor het starten van de motor een effen plek uit waar het gras kort is.



- 1 Zet de vernellingspook^⑥ in de stand N (stationair draaien).
- 2 Zet de gashendel^⑤ in de stand  (symbool voor choke).
- 3 Trek de starterhandgreep ^③ zo ver uit totdat u een weerstand voelt en laat het touw weer teruglopen. Trek om te starten een touwlengte krachtig aan het touw. Neem de starterhandgreep in de hand en laat het touw langzaam teruglopen. Herhaal deze procedure enkele keren bij startproblemen!
- 4 Zet de gashendel ergens tussen  en  zoals het toerental u het beste lijkt voor het werk. Wanneer het gras niet erg gegroeid is, is het niet nodig volle gas te geven.

ELEKTRISCHE START VAN DE MOTOR**Geldt enkel voor zitmaaiers met een motorvermogen tot 5 kW**

De verbrandingsgassen bevatten **koolmonoxyde**, een reukloos en dodelijk gas. Start de motor daarom nooit in een afgesloten of slecht verluchte ruimte.





Zoek voor het starten van de motor een effen plek uit waar het gras kort is.



Voer pas een elektrische start uit wanneer u op de zitplaats van de zitmaaier zit en de versnellingspook in de stand N (stationair draaien) staat.

**M6 M7**

- 1 Zet de versnellingspook⁶ in de stand N (stationair draaien).
- 2 Zet de gashendel⁵ in de stand  (veel gas)
- 3 Duw 2 tot 3 maal op de rubberen⁴ balg van de injectieinrichting. Las tussen elke handeling een pauze van 2 seconden in.
- 4 Steek de contactsleutel in het contactslot.

- 5 Draai de contactsleutel helemaal naar rechts en zet deze na het starten opnieuw in de stand »0«. Ingeval de motor niet start, voer de startprocedure opnieuw uit. Start echter niet langer dan 5 seconden, zodat de batterij niet onnodig belast wordt. Las na elke startpoging een wachttijd van 10 seconden in.
- 6 Zet de gashendel ergens tussen  en , zoals het toerental u het beste lijkt om te werken.

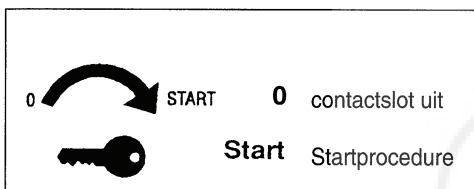

Kom tijdens het maaien nooit aan de contactsleutel!

Opgelet!

Bij temperaturen onder +10° C moet u de rubberen balg 5 keer hanteren. Gebruik de balg nooit wanneer de motor warm is door het gebruik!

ELEKTRISCHE START VAN DE MOTOR**Geldt enkel voor zitmaaiers met een motorvermogen hoger dan 5 kW**

Voor de elektrische start gelden dezelfde voorwaarden en waarschuwingen als voor de elektrische start.





Voer pas een elektrische start uit wanneer u op de zitplaats van de zitmaaier zit en de versnellingspook in de stand N (stationair draaien) staat.

**M8**

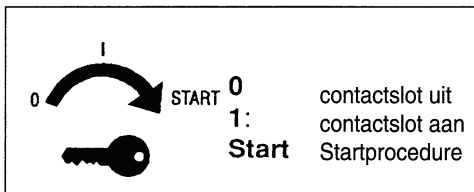
- 1 Zet de vernellingspook⑥ in de stand N (stationair draaien).
- 2 Zet de gashendel⑤ in de stand  (symbool voor choke).
- 3 Steek de contactsleutel in het contactslot.



- 4 Draai de contactsleutel helemaal naar rechts en zet deze na het starten opnieuw in de stand »1«. Ingeval de motor niet start, voer de startprocedure opnieuw uit. Start echter niet langer dan 5 seconden, zodat de batterij niet onnodig belast wordt. Las na elke startpoging een wachttijd van 10 seconden in.
- 5 Zet de gashendel ergens tussen  en , zoals het toerental u het beste lijkt om te werken.



Kom tijdens het maaien nooit aan de contactsleutel!

MOTOR AFZETTEN

Bij de modellen met een motorvermogen tot 5 kW wordt de motor uitgeschakeld, wanneer de gashendel ⑤ op positie  wordt gezet.



Zet de motor pas af wanneer de zitmaaier stilstaat!

Bij **alle andere modellen** zet u de motor af door de contactsleutel op »0« te zetten



Verwijder steeds de contactsleutel om een verboden ingebruikstelling te vermijden.

DAGELIJKS GEBRUIK



Controleer vóór elk gebruik de stand van de benzine en de motorolie! Daarbij is het absoluut verboden te roken! Indien nodig bijvullen (uitvoerig beschreven in het vorige hoofdstuk).



De ingebruikneming (start van de motor) volgt dadelijk zoals in het hoofdstuk »eerste ingebruikneming« uitvoerig beschreven werd!

BEDIENING VAN DE VERSNELLINGSBAK



Schakel nooit terwijl u aan het rijden bent, maar alleen wanneer de zitmaaier stilstaat. Kies de gepaste versnelling voor uw doel!
Het is verboden om te maaien wanneer u achteruit rijdt!



Position	 De versnellingspook ⑥ bevindt zich bij alle modellen rechts naast de zitplaats (de voorste hendel)	
	Versnelling	Funcities (rijnsnelheid en maaiwerk)
N	Neutraal geen rijaandrijving	
1	1ste versnelling	langzaam vooruit met maaiaandrijving
2	2de versnelling	snel vooruit met maaiaandrijving
3	3de versnelling	snel vooruit (Maaiaandrijving enkel bij modellen uitgerust met 4 versnellingen)
4	4de versnelling (indien voorhanden)	snel vooruit, geen maaiaandrijving
R	achteruit	langzaam achteruit, geen maaiaandrijving

Rijden zonder maaiaandrijving (duwen)



Rijden zonder aandrijving (duwen) mag enkel met afgezette motor.

2 Druk het rijpedaal (rechts van de stuurkolom) helemaal in.

Rijden zonder rijaandrijving (voortduwen) kan bij voorbeeld nodig zijn van de garage tot op het maaiveld.

De maaier kan nu zonder problemen voortgeduwd worden.

1 Zet de versnellingspook in de stand N (stationair draaien)

BEDIENING VAN DE RIJAANDRIJVING



Rijden zonder rijaandrijving (voortduwen) kan bij voorbeeld nodig zijn van de garage tot op het maaiveld.



Kies de juiste rijnsnelheid en rij voorzichtig! Het is ten strengste verboden om iemand op de zitmaaier te laten meerijden!



Schakel alvorens aan te zetten in de gewenste versnelling.

**M9 M10**

De aandrijving van de zitmaaier gebeurt via de achterwielen. Het aanzetten en het remmen (stoppen) gebeurt met behulp van het rijpedaal (rechterpedaal). Zolang de zitmaaier stilstaat bevindt het rijpedaal (rechterpedaal) zich in de stand A.

Aanzetten

- 1 Controleer of in de juiste versnelling geschakeld heeft.
- 2 Druk het rijpedaal langzaam in tot aan de aanslag (stand D). De maaier zet zich in beweging en rijdt met constante snelheid.



Het maaiwerk is niet actief!

- 3 De snelheid binnen de geschakelde versnelling regelt u manueel met de gashendel!
De rijpedaal volledig induwen tijdens het rijden omdat de V-riem anders slijpt en daardoor snel verslijt.

Remmen

Neem de rechervoet van het rijpedaal, zodat deze zich opnieuw in stand A bevindt. De maaier remt en de parkeerrem wordt geactiveerd.

Standen van het rijpedaal**M9**

Omgeving **a** (A tot B) - Remmen -
Omgeving **b** (B tot C) - Stationair draaien -
Omgeving **c** (C tot D) - Rijaandrijving -



Het aanzetten wordt niet bewerkstelligd door middel van een koppeling, maar door het spannen van de V-riem! Het behoeft enige oefening om een schokvrij aanzetten te bereiken! De rijpedaal volledig induwen tijdens het rijden omdat de V-riem anders slijpt en daardoor snel verslijt.

Tip voor de rijaandrijving

Vermijd indien mogelijk om met volle gas te rijden.

BEDIENING VAN HET MAAIWERK

U mag het maaiwerk enkel dichtschakelen wanneer de zitmaaier stil staat, de motor gestart is en de gashendel op  (volle gas) staat.



Een draaiend/tot stilstand komend mes kan handen en voeten doorklieven. Let erop dat niemand met hand/voet onder het lopend/tot stilstand komend mes terecht komt!

**M10**

De zitmaaier is uitgerust met een **tweevoet-veiligheidsschakeling**.

Inschakelen van het maaiwerk

- 1 Neem de rechervoet van het rijpedaal ①.
- 2 Druk met de rechterhiel de Mesromkoppeling (MRK) ② in tot aan de aanslag en laat de voet erop.

- 3 Druk nu met de linkervoet het maaipedaal (pedaal links van de stuurkolom) ③ helemaal in.



Nu is het maaierwerk uitgeschakeld, de messen draaien niet

- 4 Neem de rechterhiel van de MRK. Het maaierwerk blijft nu uitgeschakeld zolang de linkervoet het maaipedaal helemaal indrukt.
- 5 U kunt nu met het maaien beginnen terwijl u met de rechtervoet het rijpedaal tot aan de aanslag (stand D) indrukt.

Uitschakelen van het maaierwerk

Wanneer u de linkervoet van het maaipedaal neemt, wordt het maaierwerk onmiddellijk stopgezet; zowel tijdens het rijden als wanneer de maaier stilstaat. De tijd tussen het loslaten van de pedaal en het tot stilstand komen van het mes bedraagt ongeveer 5 seconden.



Het mes draait nog!

MAAIHOOGTE VERSTELLEN



Vooraleer u de maaierhoogte verstelt moet u de motor afzetten en wachten tot de messen tot stilstand zijn gekomen.



Let erop dat de maaierhoogte aan de achteras en aan de beide voorwielen altijd dezelfde is.



M11 M12



Kerf A is op de achteras de achterste kerf en op de voorwielen de voorste kerf.

Let erop dat de hendel voor de verstelling van de maaierhoogte altijd juist ingesteld is.

Verstelling van de voorwielen

- 1 Druk de rusthaak ② tot aan de aanslag in de richting van de verstelhendel ①.
- 2 Druk de verstelhendel in de gewenste kerf voor de maaierhoogte. ③ Druk tegelijk met de andere hand op het buisframe naar boven.
- 3 Laat de rusthaak weer los.

Stel dezelfde maaierhoogte in op het 2de voorwiel.

Verstelling van de achteras

- 1 Trek de verstelhendel ④ weg van de maaier (in de richting van de pijl).
- 2 Positioneer de verstelhendel in dezelfde dikte van de gewenste kerf.
- 3 Laat de verstelhendel langzaam tot aan de aanslag in de kerf glijden.

De maaierhoogte is nu op de achteras ingesteld.

BEDIENINGSAANWIJZINGEN



Let op alle bedieningsaanwijzingen, want daardoor krijgt uw gazon de beste verzorging en blijft uw gazontractor lang goed functioneren.



Vergeet niet dat de messen na het uitschakelen nog enkele seconden blijven draaien. Grijp daarom niet onmiddellijk onder de maaier!

WAARSCHUWING

Ledigen van de grasopvangzak



Ledig op tijd de grasopvangzak voordat deze begint uit te puilen.

AANDACHT

- 1 Neem de grasopvangzak vast aan het achterste buisframe en draai de grasopvangzak naar voor. Schud enkele keren met de grasopvangzak totdat deze helemaal leeg is.

- 2 Laat de grasopvangzak langzaam weer in de oorspronkelijke positie terugglijden.



De grasopvangzak kan voor het ledigen ook opgehangen worden. Dit is echter niet aan te raden omdat de gevulde grasopvangzak zwaar is.

Principes bij het maaien

De huidige stand van de techniek stelt ons in staat tuingereedschap te maken dat het werk in de tuin, en meer bepaald bij het maaien, drastisch beperkt (grasmaaier en grasopvangzak). Wanneer het grasperk sappig en groen moet blijven; moet het zorgvuldig gemaaid en regelmatig verlucht worden. Natuurlijk moet het bemest worden.

Maai enkel met scherpe en perfecte messen, zodat de grassprietjes niet uitrafelen en het grasperk niet geel wordt.

Een onberispelijk maieresultaat bekomt u wanneer u met de maaier in rechte vakken rijdt. De vakken moeten elkaar altijd enkele centimeters overlappen zodat er geen stroken blijven staan.

Hoe vaak gemaaid moet worden, hangt in principe af van de groeisnelheid van het gazon. In het hoogseizoen (mei-juni) tweemaal per week, anders eenmaal per week. De maaihoogte moet tussen **4 – 6 cm** liggen en de groei tot de volgende maaibeurt moet **4 – 5 cm** bedragen.

Tijdens perioden van hitte en droogte moet het grasperk 1,5 cm hoger gemaaid worden, zodat de bodem niet kan uitdrogen.

Wanneer het grasperk één keer wat langer is geworden, mag u achteraf niet de fout begaan om onmiddellijk weer op de normale hoogte te maaien. Dit schaadt het grasperk. Maai dan nooit meer dan de helft van de grashoogte.

Reinigen van de zitmaaier



Enkel met afgezette en afgekoelde motor reinigen!

Op het maaihuis van de zitmaaier bevindt zich een aansluiting voor een waterslang met standaard-schroefdraad. Wanneer u hier een water-slang op aansluit, kunt u de omgeving rond het maaiwerk probleemloos reinigen.



Sluit de slang enkel aan wanneer de motor uitgeschakeld is.



Wanneer de maaier op zijn zij gezet wordt, dient u erop te letten dat de carburateur naar boven wijst.

- 1 Slang aansluiten
- 2 Motor van de zitmaaier starten
- 3 Waterkraan opendraaien
- 4 Maaiwerk uitschakelen

Spuit het maaihuis aan de buitenkant niet af met water omdat water dat in de buurt van de ontsteking of in de buurt van de carburateur indringt tot storingen leidt.

Gebruik een vod of bezem om vuil en gras te verwijderen.

ONDERHOUD EN SERVICE

Vakkundig nazicht is vereist

nadat u op een hindernis bent gereden	bij defecte V-riem
wanneer de motor onmiddellijk tot stilstand komt	bij het verminderen van de remprestatie
in geval van verbogen messen (geen in de juiste stand brengen)	bij het doorroesten van de aandrijfriem
bij verbogen motoras (geen in de juiste stand brengen)	bij een defect aan de meskoppeling
bij schade aan de aandrijving	

ONDERHOUD EN SERVICE



Alle onderhouds-, service- en reinigingswerkzaamheden mogen enkel met afgezette en afgekoelde motor uitgevoerd worden! De volgende werkzaamheden mogen door de consument zelf uitgevoerd worden. Alle overige onderhouds-, service- en herstellingswerkzaamheden moeten door erkende onderhoudscentra uitgevoerd worden. In de bijlage van deze gebruiksaanwijzing vindt u een lijst van de onderhoudscentra!

	NA DE EERSTE VÓÓR ELK GEBRUIK	HERHAALDELIJK ELKE 5 UREN	MAANDELIJK ELKE 25 WERKUREN	ELKE 50 WERKUREN	ELKE 100 WERKUREN	VÓÓR ELKE OPSTAP VÓÓR ELK SEIZOENEN	VÓÓR ELKE OPSTAP VÓÓR ELK SEIZOENEN	VÓÓR ELKE OPSTAP VÓÓR ELK SEIZOENEN	VÓÓR ELKE OPSTAP VÓÓR ELK SEIZOENEN
Motoroliepeil controleren	●	●	●						
Motorolie verversen		●							●
LuchtfILTER reinigen					●				
Bougie nakijken						●		●	
LuchtfILTER vervangen						●			
Luchtaanzuigrooster reinigen						●			
Knalpot nakijken						●			
Batterij en aansluitklemmen reinigen						●			
Remwerking nakijken	●		●						
Bandluchtdruk controleren	●		●					●	
Slijpen of vervangen van de maaimessen					●				
Controleren of er losse onderdelen zijn	●								●
Zitmaaier reinigen			●						●



Bij zware belasting of bij hoge temperaturen kan het zijn dat kortere onderhouds-tussenpauzen vereist zijn dan deze die in bovenstaande tabel vermeld staan.

Oliepeil controleren

Het oliepeil controleert u met behulp van de oliepeilstaaf die zich nabij de dop bevindt voor het aansluitstuk om olie in te gieten.

Het oliepeil moet zich tussen de inkervingen »MAX« en MIN« bevinden.

Olie verversen

De olie kunt u verversen door de oude olie aan het aanzetstuk voor het ingieten van olie af te laten met behulp van de

Motorservice-Set Art.-Nr. 106.118

Deze Motor-Service-Set maakt geen deel uit van de standaard-leveringsomvang van de zitmaaier.



Oude olie niet in het rioolnet of in de grond afdalen. Op de vervuiling van grondwater staan strenge straffen. Contacteer uw lokale of gemeentelijke overheid voor informatie ivm olie-inleveringsadressen.

Luchtfilter en bougie

Gelieve de gebruiksaanwijzing van de motorfabrikant te lezen, die bij de zitmaaier gevoegd wordt, alsook het plan voor het oplossen van defecten.

Achteruitstellen van de veer voor de Mesremkoppeling



De veer voor de MRK^① (Mesremkoppeling) bevindt zich onder het maaipedaal en oefent geen tegenzet op de MRK uit, waardoor het

Messen slijpen en vervangen



Gebruik alleen originele messen!



In geval u niet over het nodige gereedschap beschikt en niet praktisch bent aangelegd, breng de maaier dan binnen bij een door AL-KO erkend Servicepunt voor het slijpen, vervangen van de messen.



Draag beschermende handschoenen om het mes te vervangen en maak de contactlip van de ontstekingsbougie los!

- 1 Open de 2 schroeven ① en maak het mes los van de meskoppeling.
- 2 Monteer een nieuw mes of slijp het oude mes en monteer het. Span de beide schroeven ① weer an.



De middenste schroef ② (schroef voor de bevestiging van de koppeling) mag u niet losdraaien!

Om veiligheidsredenen mogen de messen maximaal **6 mm** nageslepen worden.

mogelijk wordt om het maaierwerk uit te schakelen. Wanneer de MRK klemt, omdat de veer te weinig tegenzet uitoefent, stellen de veren zich met het vereiste aantal gaten in het koetswerk naar achter.

BATTERIJ



Bij de standaard-leveringsomvang zit geen batterij-oplaadapparaat.

De zitmaaier kan met de volgende batterijtypes uitgerust zijn:

- CSB GP 12110F2
- Panasonic LC-RB 126 R5 PG

De batterij is al in de fabriek opgeladen. Om een storingsvrije startprocedure te bereiken, moet u de batterij vóór de eerste inbedrijfstelling van de gazonmaaier opladen. Verdere opladingen zijn vereist:

- a) vóór de opslag voor de winterpauze
- b) bij lange periode van niet-gebruik (langer dan 6 maanden)

De oplaadtijd bedraagt **24** uur.

Om de batterij op te laden heeft u een batterij-oplaadapparaat nodig. Wij bevelen het oplaadapparaat dat speciaal voor deze batterij ontwikkeld werd

Art.-Nr. 117 354,

en dat u bij uw AL-KO-vakhandelaar kunt bekomen.



Ingeval u een ander oplaadapparaat gebruikt, bemerk dan: bij een oplaadstroom van meer dan **3,3 A** moet een spanningsuitschakeling bij **14,4 V** voorzien zijn!



Het opladen van de batterij mag enkel in een droge ruimte gebeuren.
BELANGRIJK! Stekkerdoos beschermen tegen vuil, vocht en nattigheid.
NIET AFSPUITEN!

Opladen van de batterij

- 1 Open de motorafdekking.
- 2 Trek de geïsoleerde contacten van de plus- (+) en minpool (-) los.
- 3 Sluit het oplaadapparaat aan op een contactdoos op **~230 V** en verbindt de opvangklemmen met de aansluitpolen.

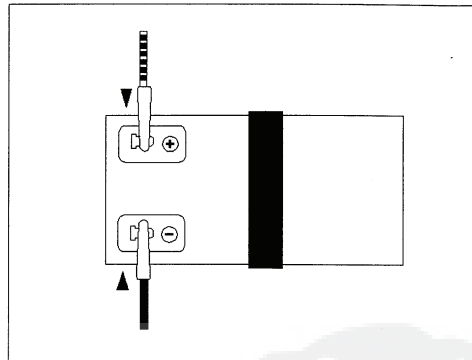

Rode klem op de positieve pool (+)
Zwarte klem op de negatieve pool (-)

- 4 Maak de contacten na het opladen weer vast.

AANVULLENDE AANWIJZINGEN VOOR ONDERHOUD EN HERSTELLING



Alle herstellingen en de volgende onderhoudswerkzaamheden mogen enkel door erkende onderhoudscentra of door dienstponeel van de producent uitgevoerd worden:

- banden vervangen
- bougies vervangen

De consument mag zelf geen herstellingen uitvoeren!



Draag steeds beschermende handschoenen voor werkzaamheden in de buurt van de messen (controle, reiniging)! De kans bestaat dat uw vinger tussen de behuizing en het snijwerk geklemd raakt.

Controleer regelmatig de grasopvangbak op slijtage of op niet-functionering!
Controleer of alle moeren, schroeven en bouten vastzitten!



Om brandgevaar te voorkomen, mogen gras, bladeren of ander licht brandbaar materiaal zich nooit dichtbij de motor of de uitlaat bevinden!

Versleten en beschadigde onderdelen moeten uit veiligheidsoverwegingen onmiddellijk vervangen worden (door erkende onderhoudscentra)!

Wij wijzen erop dat we in navolging van de wet op de produktaansprakelijkheid niet aansprakelijk gesteld kunnen worden voor schade die door ons toestel veroorzaakt wordt als gevolg van ondeskundige herstellingen die niet door onze erkende onderhoudscentra uitgevoerd werden of wanneer er voor de vervanging van een onderdeel geen ORIGINELE VERVANGSTUKKEN gebruikt werden!

AANWIJZINGEN VOOR OPBERGING



Laat de grasmaaier, omwille van het ontploffingsgevaar, nooit met benzine in de tank in een gebouw staan waar benzinedampen met open vuur of met vonken in contact kunnen komen!



Ledig eerst de benzinetank wanneer u de grasmaaier voor langere tijd (tijdens de winterperiode) opbergt. Ledig de benzinetank enkel in open lucht!

Laat de motor eerst afkoelen voordat u de zitmaaier in een afgesloten ruimte opbergt!

OPLOSSEN VAN DEFECTEN

DEFECT	MOGELIJKE OORZAAK	REMEDIE
Motor springt niet aan	Geen brandstof	Tank vullen Controleren of carburateur brandstof bevat Tankverluchting nakijken en gat in dop met naald dichtduwen
	Slechte, vervuilde brandstof, oude brandstof in de tank	Gebruik steeds verse brandstof uit zuiverse reservoirs; carburateur reinigen
	Vervuilde luchtfilter	Luchtfilter reinigen en olien (zie ook bedieningsaanwijzingen voor de motor)
	Geen ontstekingsvonk	Bougies reinigen, eventueel nieuwe steken Ontstekingskabel controleren Ontstekingsmechanisme nakijken (atelier)
	Door veelvuldige startpogingen is de motor »verzopen«	Bougie uitdraaien en afdrogen Starterdeel bij uitgedr. bougie diverse malen doordraaien (geen gas geven)
	Lege batterij	Bijladen
	Startkabel op de motor zit niet stevig vast	Steekverbinding controleren
Motorprestatie verzwakt	Te hoog of te nat gras	Maaihoogte corrigeren. Lucht scheppen door even terug te rijden
	Het maaihuis is verstopt	Maaihuis reinigen (maaier afzetten, bougiestekker uittrekken!)
	Gesloten luchtklep	Luchtklep openen door gashendel op MAX te zetten
	Vervuilde luchtfilter	Luchtfilter reinigen (zie motoraanwijzingen)
	Afstelling van de carburateur klopt niet	Instelling laten controleren
	Messen sterk afgesleten	Messen vervangen
Niet-correcte snijprestatie	Messen versleten, onscherp	Messen vervangen of naslijpen
	Foutieve maaihoogte	Maaihoogte corrigeren

DEFECT	MOGELIJKE OORZAAK	REMEDIE
De bak wordt niet gevuld	Maaier te laag ingesteld Mes kan geen lucht aanzuigen, waardoor er geen luchtstrom voor het transport van het maaigoed is	Maaihogte corrigeren
	Gras is nat – is te zwaar om door de luchtstroom getransporteerd te worden	Maaitijd uitstellen totdat grasperk droog is
	Messen sterk versleten, onscherp	Messen vervangen – naslijpen
	Maaigoed te hoog, grassprietten te lang, waardoor er transportproblemen ontstaan naar de bak	Gras in 2 x opnemen, maaihogte overeenkomstig instellen
	Windkanaal, maaihuis verstopt, resten van vorige maaibeurt	Windkanaal, maaihuis reinigen (niet met water afsprengen) Bougiestekker uittrekken!
Aandrijving werkt niet	Bowdenkabel versteld	Erkend AL-KO Service-punt kontakteren
	V-riem defect	Erkend AL-KO Service-punt kontakteren
	Schade aan de aandrijving	Erkend AL-KO Service-punt kontakteren
	Aandrijfketting defect	Erkend AL-KO Service-punt kontakteren
Meskoppeling werkt niet	Bowdenkabel versteld	Erkend AL-KO Service-punt kontakteren
	Defecte bekabeling	Erkend AL-KO Service-punt kontakteren
	Schade aan de koppeling	Erkend AL-KO Service-punt kontakteren
	Defecte lege stroombeveiliging	Beveiliging vernieuwen

NL

Typ/type/tipo de macchina/tipo de maquina

Artikelnummer/article-number/numero di articolo/
numero de articulo/No de réf.

Erzeugnisnummer/product-number/numero di série/
Seriennummer/numero de producto/No de série

Garantiekarte

Garanttee

Garanzia

Garantie

Garanzia

Garantie

12
Maands

Stempel des Händlers/stamp of dealer/timpro del rivenditore/
Stempel van de voortverkoepi/sello del establecimiento/cachet
du revendeur

Kaufdatum/date of purchase/data d'acquisto/datum van aan-
koop/fecha de compra/date d'achat

NL (Benelux)

Garantie

Voor dit apparaat geldt volgens onderstaande
voorwaarden een garantieperiode van

12 Maand

1. AL-KO Benelux NV waarborgt het toestel beschreven op de voorzijde van de garantiekaart tegen materiaal – en fabricage-fouten voor een periode van 1 jaar.
2. De vermelde periodes worden gehalveerd voor toestellen die gebruikt worden voor verhuur.
3. Bij defekt gedurende de garantie-periode zal AL-KO Benelux NV, naar eigen discretionaire keuze, de herstelling ervan gratis uitvoeren of het toestel vervangen, rekening houdend met de hierna volgende voorwaarden.
4. Enkel de door AL-KO Benelux NV erkende herstellere kunnen herstellingen uitvoeren, zoniet vervalt de garantie definitief. Een lijst van door AL-KO Benelux NV erkende Service-Centra is steeds in de verpakking bijgevoegd of kan op eenvoudige aanvraag bij AL-KO Benelux NV verkregen worden.
5. De waarborgperiode vangt aan op de datum van aankoop door de eerste gebruiker.
6. De garantiekaart bevindt zich bij het toestel of kan op eenvoudige aanvraag van de voortverkoper verkregen worden. Deze kaart dient binnen de 14 dagen na aankoop verstuurd te worden naar AL-KO Benelux NV. Bij gebreke hieraan dient het aankoopbewijs voorgelegd te worden bij iedere herstelling onder garantie. Wanneer noch de garantiekaart noch het aankoopbewijs kan worden voorgelegd, kan de aanspraak op garantie geweigerd worden.
7. De garantie dekt volgende gevallen niet:
 - a) Periodieke controles, onderhoud en herstellingen ingevolge normaal gebruik en slijtage.
 - b) De kosten van het vervoer van het toestel naar de hersteller en de schade aan het toestel tengevolge dit transport.
 - c) Schade aan het toestel te wijten aan:
 - verkeerd gebruik van het toestel, zoals het gebruik voor andere doeleinden dan dat waarvoor het bestemd is of het gebruik niet conform de handleiding
 - onvoldoende onderhoud van het toestel of het gebrekkig uitvoeren ervan
 - de installatie of het gebruik van het toestel niet conform de technische of veiligheidsvoorschriften die van toepassing zijn in het land waar het toestel gebruikt wordt
 - ongevallen, gevallen van overmacht zoals bliksem, waterlast, brand, oproer enz.
 - de vervanging van een onderdeel door een niet origineel onderdeel
 - d) De uit te voeren herstelling op verbrandingsmotoren, waarvoor bij de motorleverancier reeds een andere waarborgregeling van toepassing is.
 - e) De toebehoren voor de betrokken producten.

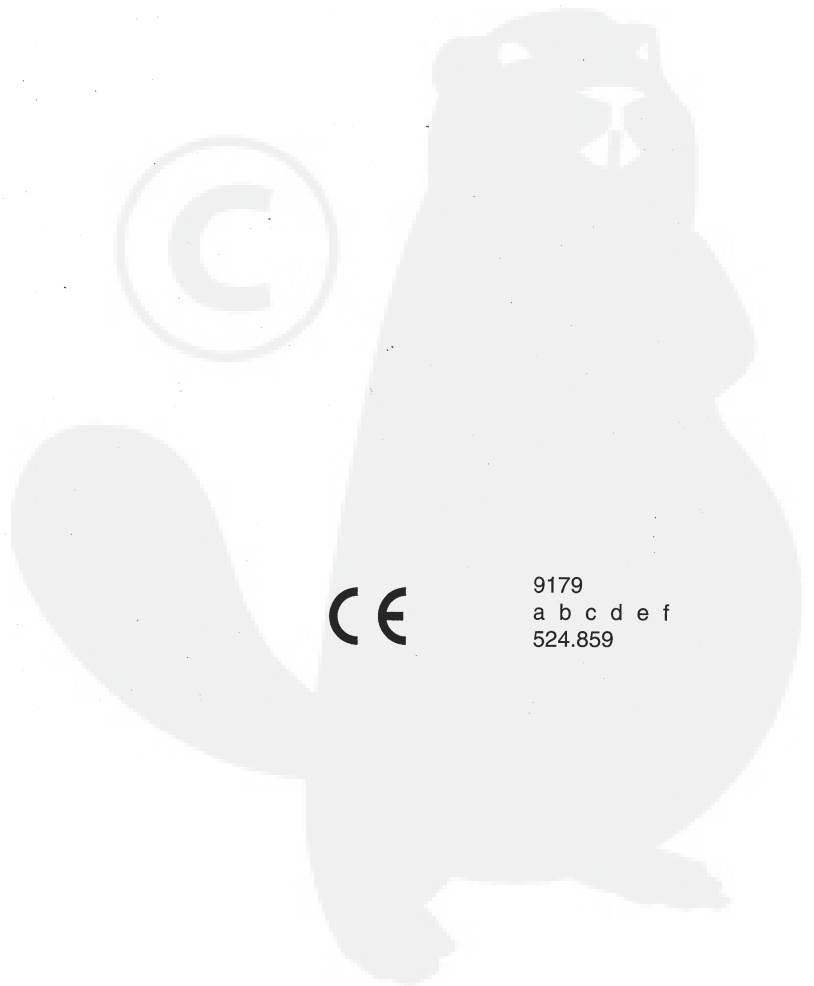
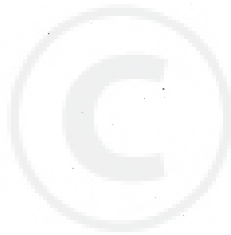

CE

9179
a b c d e f
524.859