

Manuel de service

pour ateliers autorisés



Autoportées 74 cm
 82 cm

Préface

Le manuel présent englobe toutes les informations nécessaires à l'entretien ou encore à la réparation d'autoportées AL-KO.

Les opérations particulières sont accompagnées d'explications détaillées et d'illustrations.

Le manuel n'aborde pas les opérations qui exigent des connaissances spéciales (p.ex. changement de roues).

Lors des travaux de démontage ou de montage, respecter l'ordre indiqué du démontage ou du montage.

L'ensemble des informations, illustrations, directives et descriptions mentionnées au sein de ce document correspond à l'état actuel des données se référant au produit, disponibles au moment de la libération à l'impression.

AL-KO se réserve le droit de réaliser des modifications sans annonce préliminaire sans que l'entreprise soit soumise à des engagements quelconques. La reproduction d'extraits du présent document est interdite sauf autorisation par écrite de la part de la société AL-KO.

Tous droits réservés.

Sous réserve de réimpression, même par extrait

© 2004 by AL-KO Kober GmbH, Werk Obdach

Table des matières

1. Informations générales

1.01 Consignes de sécurité

2. Entretien

2.01 Tableau d'entretien

2.02 Plan de graissage

2.03 Vidange

2.04 Filtre à air / bougie

2.05 Pression de pneu

2.06 Changement de vitesse/transmission hydrostatique

2.07 Batterie de démarrage

2.08 Plan de dépistage de défauts

3. Démontage / Montage d'éléments

3.01 Capot

3.02 Système de coupe

3.02.01 Démontage système de coupe - avec châssis de montage
Démontage système de coupe - sans châssis de montage

3.02.02 Echange de lame

3.02.03 Echange ailette de lame

3.02.04 Echange courroie trapézoïdale

3.02.05 Echange câble Bowden - système de coupe

3.02.06 Echange du palier

3.02.07 Echange rouleau de tension

3.02.08 Echange plaquette de frein à disque

3.03 Direction

3.03.01 Démontage segment de direction

3.04 Commande de conduite

3.04.01 Démontage courroie trapézoïdale

3.04.02 Démontage / Montage rouleaux de tension

Table des matières

3.05 Installation électrique

3.05.01 Batterie de démarrage

3.05.02 Interrupteur démarreur

3.05.03 Relais de démarrage

3.05.04 Relais vibreur sonore de niveau

3.05.05 Fusibles

3.05.06 Vibreur sonore de niveau / Interrupteur de niveau

3.05.07 Interrupteur de sécurité

4. Plans de câblage

4.01 Plan de câblage

5. Réglages

5.01 Réglage du système de coupe

5.02 Réglage de bac

5.03 Réglage du câble Bowden - frein

5.04 Réglage du câble Bowden - embrayage

5.05 Réglage du câble Bowden - système de coupe

5.06 Ajustage précis - volant

6. Aides de montage

6.01 Châssis de montage - no. d'art. 110982

7. Temps alloués pour réparations

1. Informations générales

1.01 Consignes de sécurité

En général, les manipulations de la machine n'amènent pas de dangers particuliers, à l'exception des interventions liées aux opérations mécaniques auxquelles on fait face avec l'attention normale et la prudence exigée lors de ce genre de travail.

A part le respect du **règlement de prévention des accidents** usuel, typique pour chaque atelier mécanique, nous recommandons:

D'effectuer les travaux d'entretien, de service et de réparation uniquement lorsque le moteur est arrêté et refroidi.

De tirer la clé de contact et de débrancher le pôle négatif de la batterie avant d'entreprendre toute sorte d'intervention.

De protéger les mains à l'aide de gants de travail adéquats, notamment en cas d'intervention aux lames ou alors quand on travaille sur des parties en tôle.

De s'assurer que l'intervention n'entraîne pas un écoulement d'essence, même involontairement.

De ne pas fumer à proximité du moteur et du réservoir.

De s'assurer que d'autres personnes ne peuvent pas exercer involontairement d'autres actions pouvant porter entrave à la santé de la personne qui travaille sur la machine.

Observer les **consignes de sécurité** des instructions correspondantes des appareils et du moteur, tout comme les **consignes de sécurité** à l'appareil.

2. Entretien

2.01 Tableau d'entretien

Tous les travaux d'entretien, de service et de réparation à l'appareil sont à effectuer uniquement lorsque le moteur est arrêté et refroidi.

En plus de cela, la clé de contact est à tirer et le pôle négatif de la batterie est à débrancher.

	Après les 5 premières heures	Toutes les 10 heures de service	Toutes les 25 heures de service	Toutes les 50 heures de service ou encore 1x par an	Toutes les 100 heures de service
Contrôler le niveau d'huile du moteur)*	■	■			
Echanger l'huile de moteur)*	■			■	
Echanger filtre à huile (si présent)*					■
Nettoyer filtre à air)*			■		
Echanger filtre à air)*				■	
Contrôler bougie)*				■	
Contrôler frein	■	■			
Contrôler pression des pneus	■	■			
Contrôler lame de coupe	■	■			
Contrôler réglage de coupe	■	■			
Contrôler à l'égard de pièces détachées	■	■		■	
Contrôler courroie trapézoïdale			■		
Charger batterie			■	■	
Nettoyer grille d'aspiration d'air au moteur				■	
Nettoyer engrenages de résidus de coupe et de gazon			■		
Lors de commande hydrostatique: nettoyer ventilateur pour refroidissement d'engrenages		■			
Graisser selon plan de graissage		■			

)* se reporter au mode d'emploi du constructeur de moteur

En cas de charge élevée et lors de températures importantes, des intervalles d'entretien moins longs que ceux indiqués ci-dessus peuvent être nécessaires.

2. Entretien

2.02 Plan de graissage

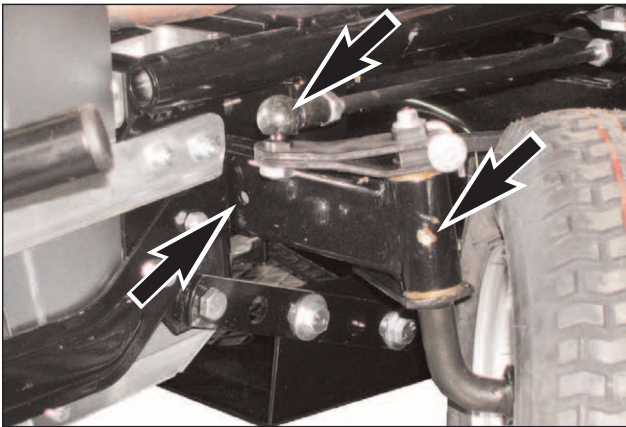

Afin d'assurer la souplesse des pièces mobiles, nous recommandons le graissage toutes les 10 heures de service des points suivants.

Essieu avant:

Fusée de l'essieu à droite et à gauche (graisseur) :
- avec de la graisse universelle;

Logement de l'essieu avant au châssis :
- avec de l'huile de pulvérisation;

Têtes sphériques

- avec de la graisse universelle

Pour le graissage, le coussinet sphérique est à enlever (voir 3.03.01 Démontage Segment de direction)

Direction:

Segment denté et pignon de direction aux organes de direction

- avec de la graisse universelle;

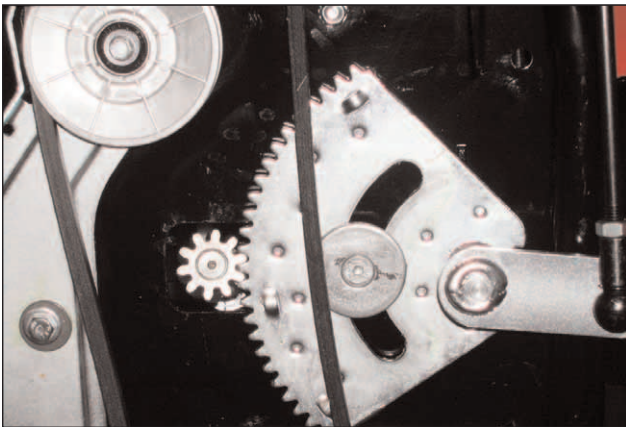

Roues avant et arrière:

Palier à rouleaux ou encore moyeu
- avec de la graisse universelle;

Pour le graissage des essieux, les roues avant et arrière sont à démonter.



Bascule de rouleau de tension (système de coupe):

Point rotatif et de logement
- avec de l'huile de pulvérisation

Points rotatifs et de logement:

Graissage de l'ensemble des points rotatifs et de logement, ainsi que des câbles sous gaine :
- avec de l'huile de pulvérisation;



2. Entretien

2.03 Vidange

Se reporter au mode d'emploi du constructeur de moteur.

La vidange peut également avoir lieu par aspiration à partir de la tubulure de remplissage d'huile.

Attention!

Éliminer l'huile usée conformément aux prescriptions légales. Ne pas faire écouler l'huile usée dans le réseau d'égouts ni dans la terre.

La pollution des eaux souterraines est frappée d'une peine sévère. Toutes les stations-service sont des points de récupération d'huile usée ou encore se reporter à un service municipal pour obtenir de plus amples informations.

2.04 Filtre à air / bougie

Se reporter au mode d'emploi du constructeur de moteur.



2.05 Pression de pneu

Contrôler régulièrement la pression des pneus.

Lire la pression de gonflage exacte sur le pneu.

1PSI = 0,07 bar

(p.ex. 20 PSI x 0,07 = 1,4 bars)

2. Entretien

2.06 Changement de vitesse / transmission hydrostatique

Pour enlever la crasse et des résidus de gazon, utiliser un chiffon, une balayette, un pinceau à longue tige, de l'air comprimé, ...

Changement de vitesse

L'engrenage n'exige aucun entretien étant donné qu'il est rempli d'huile à durée de vie à l'usine.

Transmission hydrostatique

Se reporter au mode d'emploi du constructeur d'engrenage.

Première mise en service d'autoportées à transmission hydrostatique

Pour pouvoir assurer un fonctionnement et une efficacité parfaite de l'engrenage, désaérer celui-ci avant la première mise en service de l'autoportée. C'est alors que l'on peut être certain que les bulles d'air qui se sont probablement formées lors du transport au sein de l'engrenage sont éliminées.

Procédé:

1. Poser l'autoportée sur un sol plan et s'assurer qu'il ne peut pas se déplacer.
Pour ce procédé, ne pas bloquer le frein d'arrêt.
2. Désaccoupler l'engrenage en actionnant la course libre (dérivation).

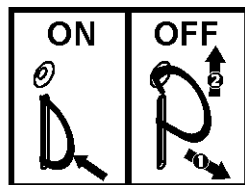
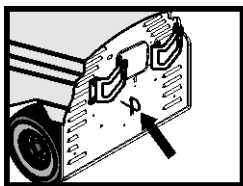

actionneur de dérivation

3. Faire démarrer le moteur et régler l'accélérateur à une vitesse moyenne. Le frein d'arrêt reste débloqué.
4. Placer le régulateur de vitesse sur "Vorwärts" [Avance] et tenir pendant cinq (5) secondes. Ensuite, placer le régulateur sur "Rückwärts" [Recul] puis tenir de nouveau pendant cinq (5) secondes.
Répéter cette procédures trois fois (3x).
5. Placer le régulateur de vitesse sur "Neutral" [Neutre].
6. Remettre le levier de course libre (actionneur de dérivation) sur "Fahrantrieb" [Commande de conduite].
Déplacer l'autoportée env. 1,50 m en avant puis 1,50 m en arrière. Répéter cette procédures trois fois (3x).
- 7.) L'autoportée est alors en ordre de marche.

Remarque:

Le poids total d'une éventuelle remorque ne doit pas être supérieur à 50% du poids de l'autoportée avec conducteur. Lors de cette autoportée, une remorque ne doit pas dépasser un poids d'env. 150 kg !

2. Entretien

2.07 Batterie de démarrage - No. d'article 512073



La batterie de démarrage se trouve sous le capot du moteur.

Pour l'entreposage en hiver, conserver la batterie de démarrage à un endroit frais et sec (10° - 15°C). Lors de l'entreposage, éviter des températures inférieures au point de congélation.

Ne pas laisser la batterie de démarrage en état déchargé pendant une période trop importante.

Il est interdit:

- de conserver la batterie de démarrage à proximité de feu,
- de la brûler et
- de la déposer sur un chauffage.

DANGER D'EXPLOSION

Ne pas court-circuiter les pôles de raccordement.

Maintenir la batterie de démarrage propre. Nettoyer avec un chiffon sec seulement. Ne pas utiliser ni de l'eau, ni d'essence ou autres diluants !

Maintenir propre les pôles de raccordement et graisser avec de la graisse pour pôles.

Charger la batterie de démarrage

Attention!

Nous recommandons le chargement de cette batterie de démarrage sans entretien et étanche au gaz à l'aide d'un chargeur spécial (no. d'article 117354).

Attention!

Le courant de charge du chargeur ne doit pas dépasser 5A et la tension de charge doit présenter max. 14,4 V. Lors d'une tension de charge supérieure, il y a danger d'explosion de la batterie de démarrage !!!

Attention!

La batterie de démarrage est à charger dans des endroits secs seulement

1. Tirer la clé de contact!
2. Brancher le chargeur au réseau et lier les pinces crocodiles aux pôles de raccordement de la batterie.
Tenir compte de la polarité:

Pince rouge = pôle positif (+)
Pince noire = pôle négatif (-)

Fonction du chargeur : se reporter au manuel du chargeur.

2. Entretien

2.08 Plan de dépistage de défauts

DEFAUT	CAUSE POSSIBLE	ELIMINATION
Moteur ne démarre pas	Manque de carburant	Remplir réservoir, contrôler désaéragage du réservoir, contrôler filtre de combustible
	Carburant de mauvaise qualité, encrassé, ancien carburant dans réservoir	Toujours utiliser du carburant de récipients propres; nettoyer carburateur
	Filtre à air encrassé	Nettoyer filtre à air (voir manuel du moteur)
	Pas d'étincelle d'allumage	Nettoyer bougie, le cas échéant échanger la bougie, contrôler câble d'allumage, contrôler système d'allumage.
Le démarreur ne démarre pas	„Moteur noyé" en raison de plusieurs essais de démarrage	Sortir et sécher bougie
	Batterie de démarrage vide ou faible	Charger batterie de démarrage
	Interrupteur de sécurité au siège du conducteur n'est pas en fonction	Veiller à bien prendre place sur le siège du conducteur
	Interrupteur de sécurité à la pédale du frein n'est pas en fonction	Enfoncer entièrement la pédale du frein
	Mécanisme de coupe mis en circuit	Arrêter mécanisme de coupe
Fusible (8A ou encore 5A) au câble (+) de la batterie de démarrage défectueux	Contrôler	
La puissance du moteur diminue	Herbe trop haute ou trop humide	Corriger hauteur de coupe, reculer pour aérer un peu
	Canal d'éjection/système de coupe bouché	Nettoyer canal d'éjection/système de coupe. Arrêter moteur et enlever la cosse de bougie d'allumage !
	Filtre à air encrassé	Nettoyer filtre à air
	Carburateur est mal réglé	Contrôler réglage
	Lame trop usée	Echanger lame (voir 3.02.03 Echange de lame) Utiliser seulement des lames de rechange d'origine !
	Vitesse trop élevée	Réduire vitesse
Autoportée ne roule pas	Pas de commande de conduite - bascule de tension grippée	Rendre souple bascule de tension
	Lors de commande hydrostatique: pas de commande de conduite	Baisser levier de dérivation sur position de service

2. Entretien

2.08 Plan de dépistage de défauts

DEFAUT	CAUSE POSSIBLE	ELIMINATION
Mauvaise coupe	Lame usée, émoussée	Echanger lame ou réaffûter (voir 3.02.03 Echange de lame) Equilibrer des lames réaffûtées! Utiliser seulement des lames de rechange d'origine !
	Fausse hauteur de coupe	Corriger hauteur de coupe
	Vitesse de moteur trop faible	Régler vitesse du moteur sur max.
	Vitesse de conduite trop élevée	Réduire vitesse de conduite
	Différentes pressions dans les pneus	Pomper à la bonne pression de gonflage - Pression de pneu: (voir 2.06)
Bac à herbe ne se remplit pas	Hauteur de coupe réglée trop basse	Corriger hauteur de coupe
	Herbe est humide - trop lourde pour être transportée par le courant d'air	Reporter le travail jusqu'à ce que le gazon soit sec
	Lame particulièrement usée	Echanger lame (voir 3.02.03 Echange de lame) Utiliser seulement des lames de rechange d'origine !
	Système de coupe mal réglé	Régler système de coupe (voir 5.01 Réglage du système de coupe)
	Gazon trop haut	Tondre le gazon en 2 étapes 1. passage: hauteur de coupe max. 2. passage: hauteur de coupe souhaitée
	Sac de tissu bourré - pas de passage d'air	Nettoyer sac en tissu
	Canal d'éjection système de coupe encrassé - résidus de la dernière coupe	Nettoyer canal d'éjection/système de coupe
Indicateur de niveau ne réagit pas ou encore réagit constamment	Résidus de coupe au levier indicateur de niveau Enlever résidus de coupe au levier indicateur de niveau - contrôler à l'égard de souplesse	

3. Démontage/Montage d'éléments

3.01 Capot

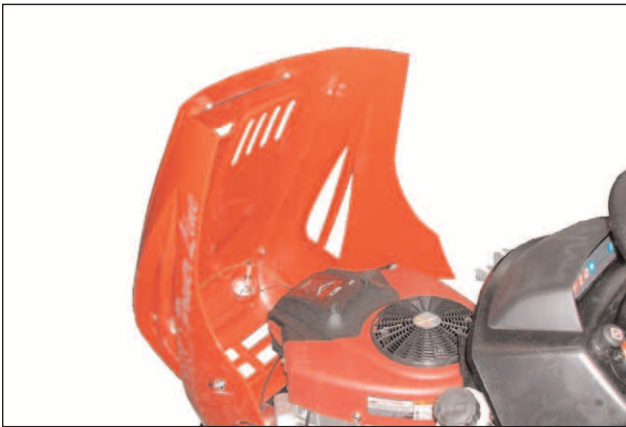

Démontage Capot

Ouvrir capot.

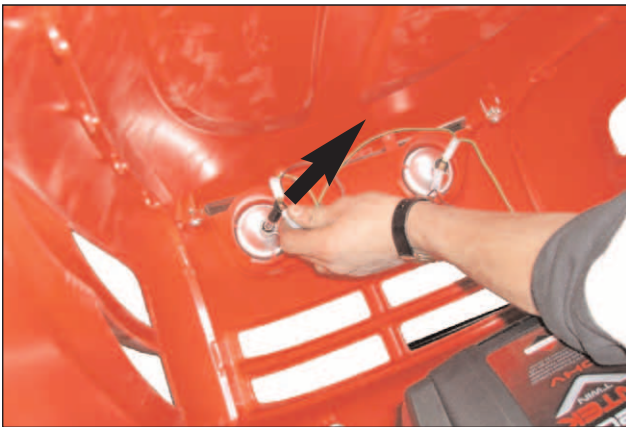

Tirer douille de lampe des phares (2x).



En état ouvert, tourner le capot légèrement vers l'arrière puis lever vers le haut.

Le montage a lieu en ordre inverse.

3. Démontage/Montage d'éléments

3.02 Système de coupe

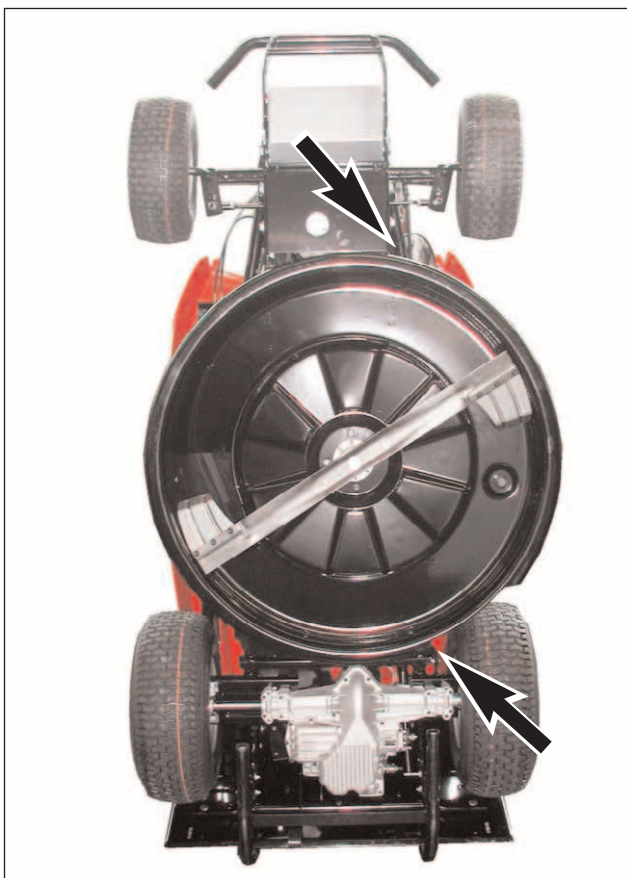

3.02.01 Démontage système de coupe - avec châssis de montage

Mettre appareil en position de montage (voir Châssis de montage 6.01).

Enclencher levier de commande pour réglage de hauteur de coupe dans position inférieure.



1. Tirer goupille fendue du jalon avant.
2. Sortir jalon.



1. Tirer goupille fendue du jalon arrière.
2. Sortir jalon.

3. Démontage/Montage d'éléments

3.02 Système de coupe



1. Fixer suspension du système de coupe (avant vers le haut (cordes pour câbles, etc.)
2. Positionner les roues avant selon illustration.

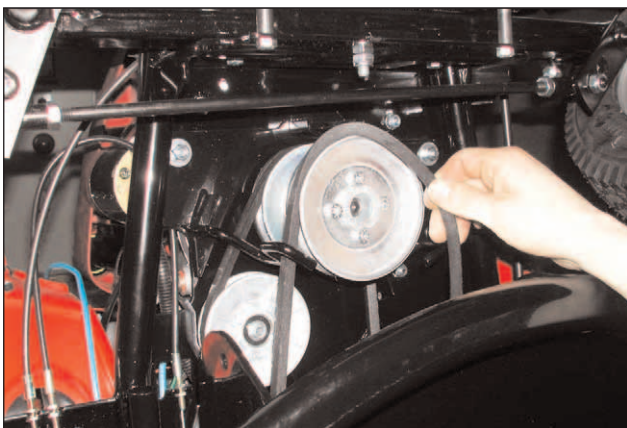

1. Soulever légèrement système de coupe et lever courroie trapézoïdale de la poulie à gorge pour courroie trapézoïdale.



Dévisser écrou hexagonal (SW 10) au câble Bowden.



1. Enlever crochet de la pédale.
2. Sortir câble Bowden du sommier.

Nota:

Pour faciliter l'enlèvement du câble Bowden, détendre la bascule de rouleau de tension en poussant dessus (voir 3.02.05 / illustration 2).

3. Démontage/Montage d'éléments

3.02 Système de coupe



Sortir système de coupe avec canal d'éjection en soulevant le tout et déposer sur un fond approprié.

Le montage a lieu en ordre inverse.

Nota:

Réglage correct du câble Bowden (voir Réglage du câble Bowden - système de coupe 5.05).



3.02.01 Démontage système de coupe - sans châssis de montage

Assurer que l'engin ne peut pas se déplacer. Actionner et bloquer pédale de frein.

Démonter roue arrière de droite (utiliser chandelle appropriée)

1. Mettre système de coupe en position la plus basse.
2. Tirer goupille fendue du jalon avant et arrière (voir Démontage système de coupe - avec châssis de montage).
3. Sortir jalon (voir Démontage système de coupe - avec châssis de montage).
4. Tirer câble Bowden à la pédale et dévisser au sommet (voir Démontage système de coupe - avec châssis de montage).
5. Tirer courroie trapézoïdale de la poulie à gorge pour courroie trapézoïdale (voir Démontage système de coupe - avec châssis de montage).
6. Tirer système de coupe à partir du côté et déposer sur un fond approprié.

Le montage a lieu en ordre inverse.

Nota:

Pour faciliter le montage, nous recommandons de placer des bois équarris d'env. 50 mm sous le système de coupe.

Réglage correct du câble Bowden (voir Réglage du câble Bowden - système de coupe 5.05)

3. Démontage/Montage d'éléments

3.02 Système de coupe

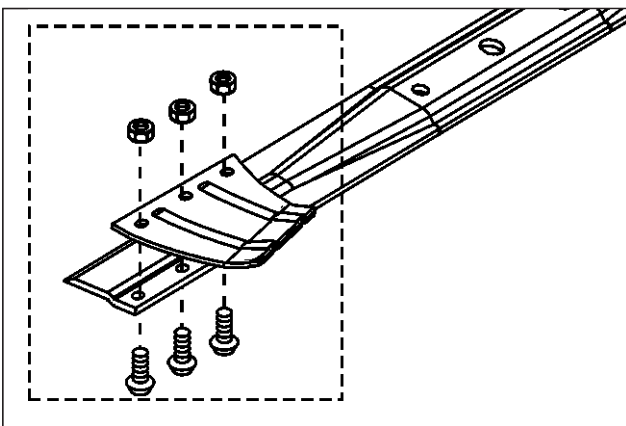
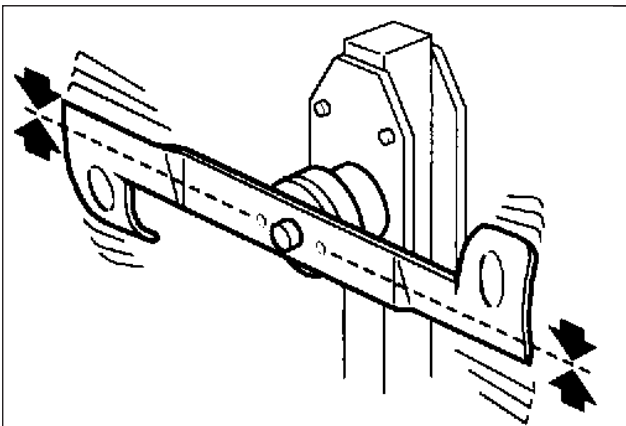
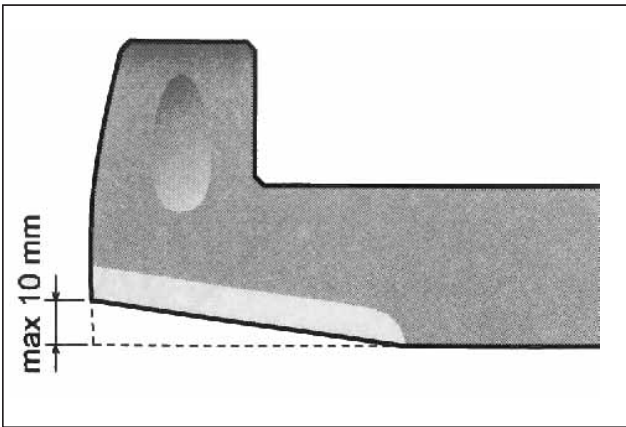
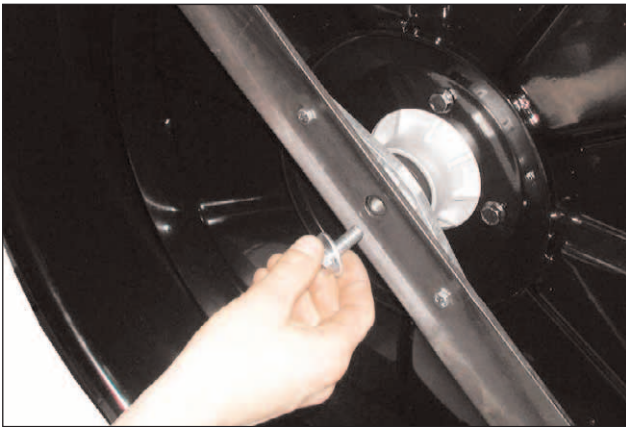

3.02.03 Echange de lame

Avertissement: lors de la manipulation des lames, toujours porter des gants de travail, lors de l'affûtage, les yeux sont à protéger.

1. Dévisser écrou hexagonal (SW 17) puis enlever avec rondelle plate et rondelle en éventail.
2. Tirer lame avec guide-lame.

Attention: équilibrer des lames réaffûtées!
Utiliser seulement des lames de rechange d'origine!

Lame à ailette 74 cm: no. d'article 514657
Lame à ailette 82 cm: no. d'article 514658

Le montage a lieu en ordre inverse.

Couple de démarrage: 45 Nm

Lors du montage, veiller à ce que les ailettes soient dirigées vers l'intérieur du système de coupe.

Affûtage et équilibrage des lames

Une lame mal affûtée provoque un jaunissement du gazon et réduit le produit de la récolte, en plus de cela, si elle n'est pas bien équilibrée, elle provoque trop de vibrations lors de la coupe.

Affûter:

Toujours affûter les deux côtés de la lame avec une meule à granulation moyenne.

L'affûtage doit toujours avoir lieu au côté du bord à vive arête pour enlever la quantité minimale de matériel.

La lame est à échanger au moment où l'usage de la lame a atteint 10 mm.

Equilibrer:

Contrôler l'équilibrage à l'aide d'un mesureur approprié jusqu'à avoir atteint une différence de maximal 2 g entre un côté par rapport à l'autre.

3.02.03 Echange ailette de lame

Dans la mesure où la barre porte-lame est en parfait état, des ailettes de lame usées peuvent être échangées par paires.

Ensemble ailette de lame no. d'art. 514659

Nota:

Insérer les vis à partir du bas comme illustré.

3. Démontage/Montage d'éléments

3.02 Système de coupe



3.02.04 Echange courroie trapézoïdale

Démontage système de coupe (voir 3.02.01)

Enlever courroie trapézoïdale de la poulie à gorge pour courroie trapézoïdale et des conduites.



1. Desserrer écrou hexagonal (SW 13) du rouleau de tension.
2. Enlever courroie trapézoïdale (no. d'art. 514083).

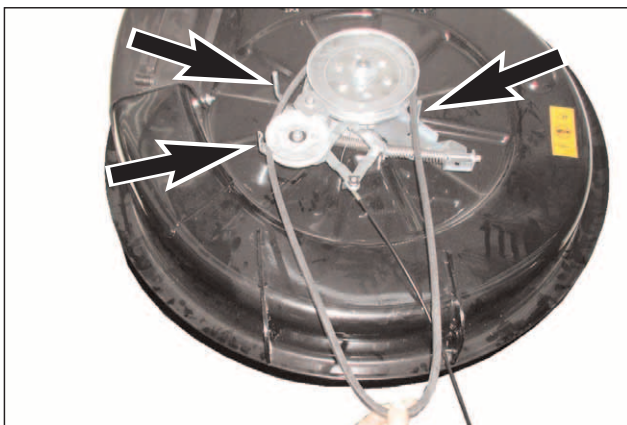

Le montage a lieu en ordre inverse.

Nota:

Réglage correct du rouleau de tension (voir Echange rouleau de tension 3.02.07)

Veiller à la bonne conduite de courroie trapézoïdale!

Tendre courroie trapézoïdale selon illustration et contrôler que la courroie se trouve au sein des conduites.

3. Démontage/Montage d'éléments

3.02 Système de coupe

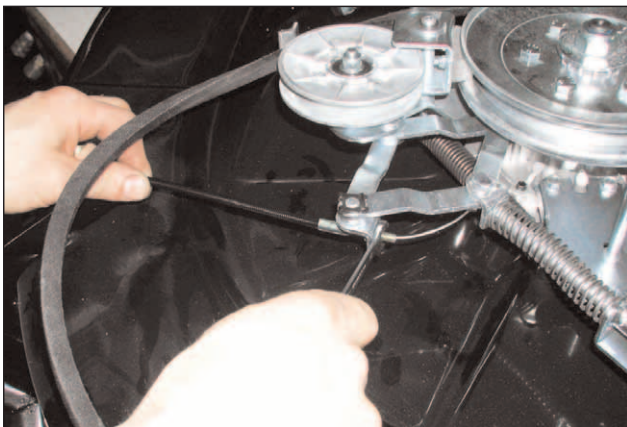

3.02.05 Echange câble Bowden - système de coupe

Démontage système de coupe (voir 3.02.01)

1. Dévisser câble Bowden (no. d'art. 521280) au sommier (SW 10).
2. Détendre la bascule du rouleau de tension en poussant sur le rouleau de tension.
3. Enlever arrêt moyennant tournevis et ôter rondelle plate.
4. Enlever boulon vers le bas et tirer câble Bowden.

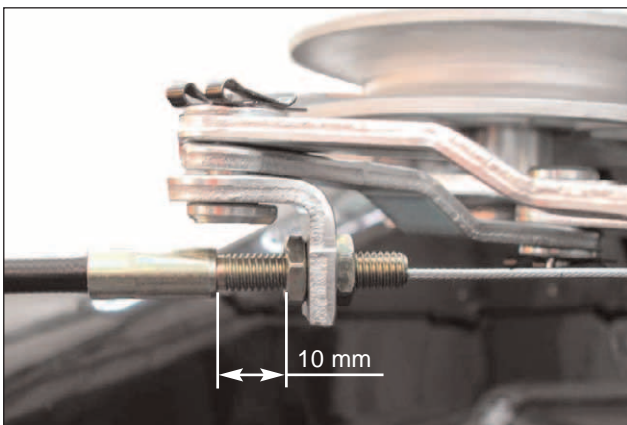
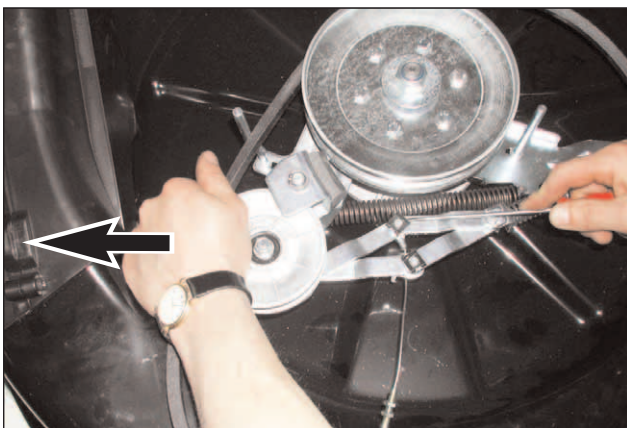

Le montage a lieu en ordre inverse.

Nota:

Serrer le câble Bowden en sorte à ce qu'une mesure de 10 mm soit respectée de l'écrou jusqu'à la fin du filet.

3. Démontage/Montage d'éléments

3.02 Système de coupe



3.02.06 Echange du palier

Démontage système de coupe (voir 3.02.01)

Dévisser écrou hexagonal (SW 24) et enlever avec rondelle plate.



Pousser bascule de rouleau de tension vers le côté et tirer poulie à gorge pour courroie trapézoïdale (no. d'art. 514098).



Sortir ressort d'ajustage de l'arbre de lame.



Tirer arbre de lame.

3. Démontage/Montage d'éléments

3.02 Système de coupe

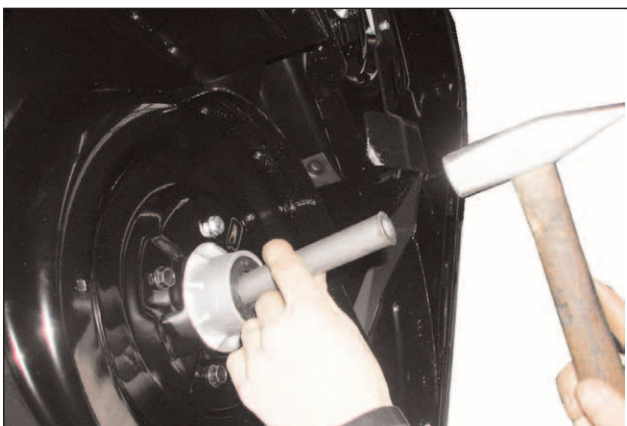

Sortir le roulement à billes /en haut (no. d'art. 700503) en tapant à partir du bas et enlever avec une douille d'écartement.
Sortir le roulement à billes / en bas (no. d'art. 700503) avec la bague à lèvres (no. d'art. 704863) (présent à partir du numéro de série 3J28-007668) en tapant à partir du haut.

Le montage a lieu en ordre inverse.

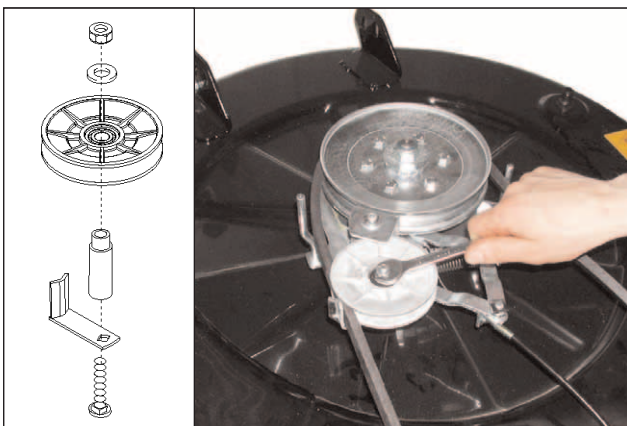

3.02.07 Echange rouleau de tension

Démontage système de coupe (voir 3.02.01)

1. Dévisser écrou hexagonal (SW 13) et enlever avec rondelle plate.
2. La vis et la conduite de courroie peuvent être enlevés vers le bas.
3. Le rouleau de tension (no. d'art. 514716) et la douille de centrage peuvent être enlevés.

Le montage a lieu en ordre inverse.



Mettre vis avec conduite de courroie en position selon illustration (position centrale dans trou oblong). Ensuite, placer douille de centrage, poulie à gorge pour courroie trapézoïdale et rondelle plate et serrer avec écrou.



Nota:

tenir compte de la direction de montage du rouleau de tension !
Le côté comprimé pour la fixation du palier vers le haut.

Graisser les points d'appui
- avec de l'huile de pulvérisation

3. Démontage/Montage d'éléments

3.02 Système de coupe

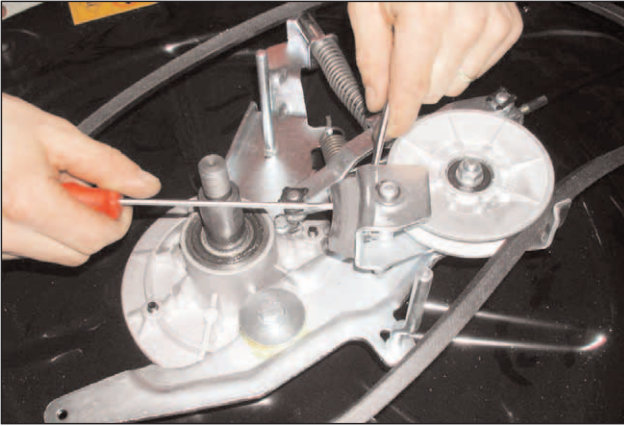

3.02.08 Echange plaquette de frein à disque

Démontage système de coupe (voir 3.02.01)

Enlever vis à fente et écrou hexagonal (SW 8) (2x).
Enlever plaquette de frein à disque
(no. d'art. 514434).

Le montage a lieu en ordre inverse.

3. Démontage/Montage d'éléments

3.03 Direction



3.03.01 Démontage segment de direction

Enlever vis à empreinte cruciforme et rondelles plates (2x).

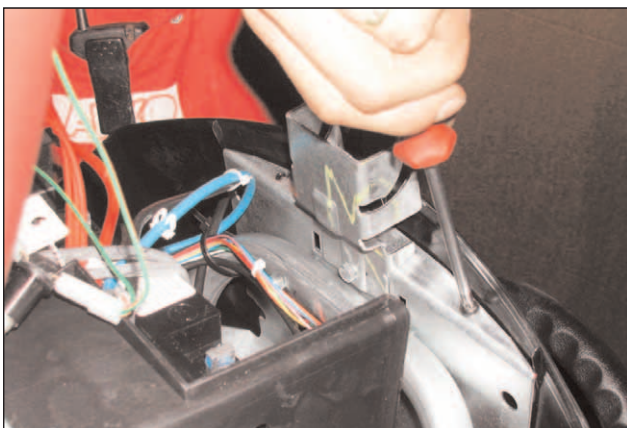

1. Enlever vis à empreinte cruciforme (2x).
2. Desserrer pupitre de commande.



Dévisser recouvrement avant SW 10 (4x).

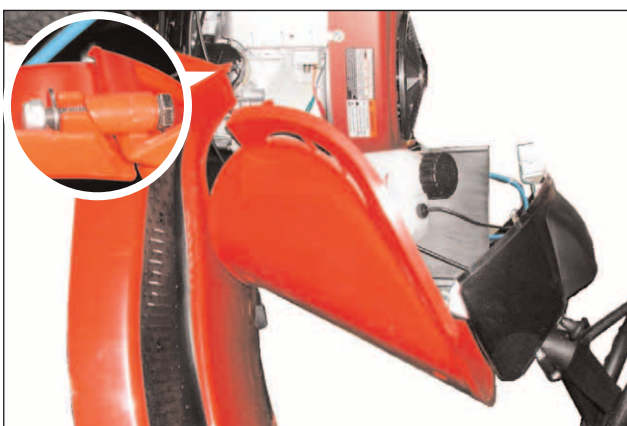

1. Enlever vissage (il n'est pas nécessaire de le dévisser).

Attention: lors du montage, ne pas oublier d'emboîter de nouveau le vissage.

2. Enlever recouvrement.

3. Démontage/Montage d'éléments

3.03 Direction

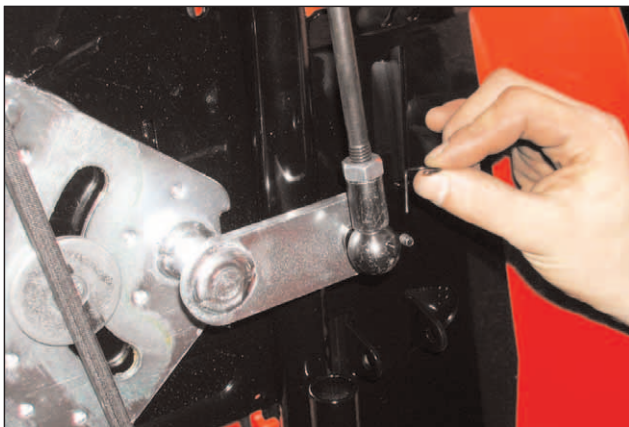

Débloquer et enlever circlip.



Enlever coussinet sphérique du pivot sphérique.

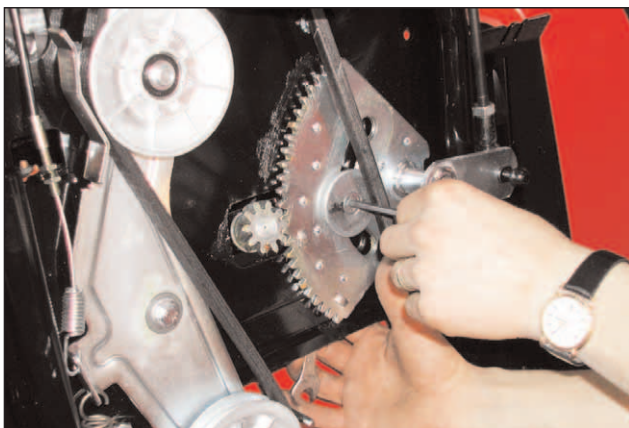

Enlever boulon à six pans creux (SW 5) avec rondelle plate, douille d'écartement et écrou (SW 13).



A l'arrière du segment de direction, enlever la rondelle d'arrêt avec la rondelle plate.

3. Démontage/Montage d'éléments

3.03 Direction

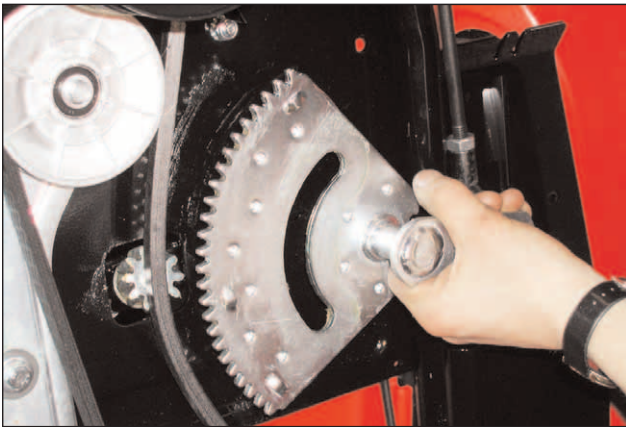

Tirer segment de direction.

Nota: actionner frein et enclencher pour que la courroie trapézoïdale soit desserrée.



Faire sortir les douilles (2x) en tapant à partir de l'arrière.

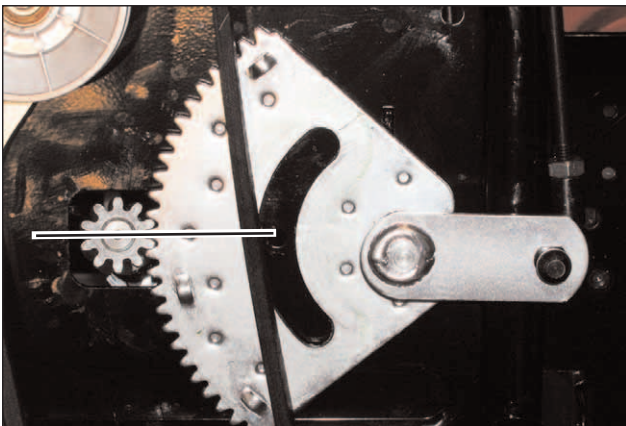

Montage segment de direction

Le montage a lieu en ordre inverse.

Nota: placer le volant en position de déplacement droit. Ensuite, pousser le segment de direction sur le pignon en sorte à ce que la 13ème dent du segment de direction est alignée sur le centre du pignon.

Ajustage précis du volant (voir 5.05).

3. Démontage/Montage d'éléments

3.04 Commande de conduite



3.04.01 Démontage courroie trapézoïdale

Démontage système de coupe (voir 3.02.01)

1. Actionner et bloquer pédale de frein.
2. Enlever courroie trapézoïdale de la poulie à gorge de courroie trapézoïdale arrière (engrenages).

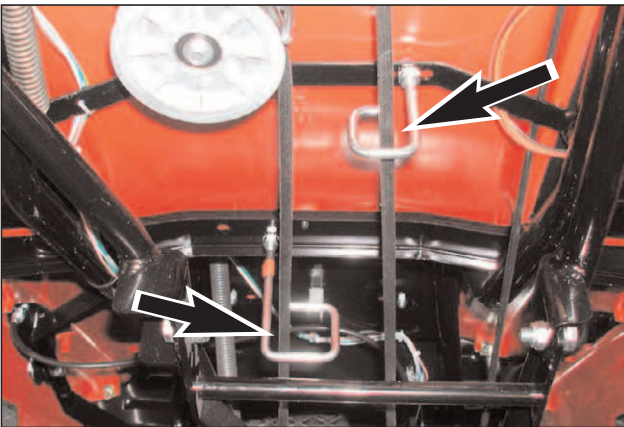

Sortir courroie trapézoïdale des conduites de courroie trapézoïdale.

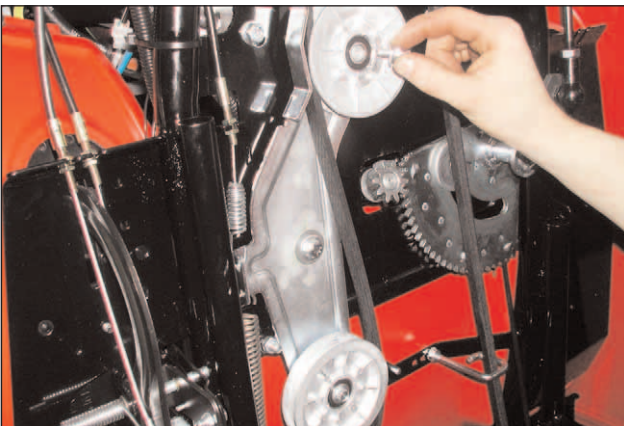

1. Enlever vis hexagonale (SW 10) et rondelles plates (2x).
2. Enlever rouleau de tension intérieur et rouleau de tension extérieur.

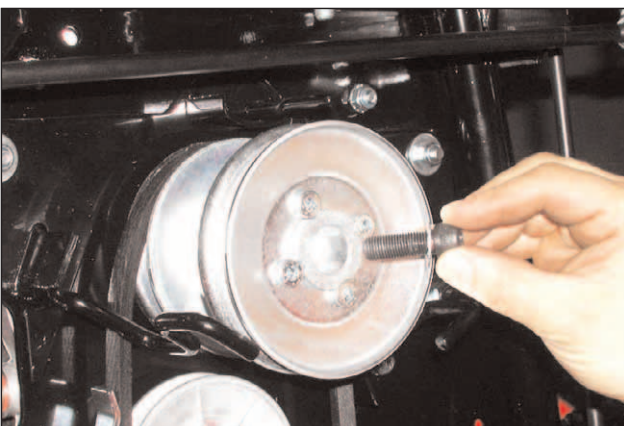

Débloquer le boulon à six pans creux (SW 8) et enlever avec rondelle plate.

Attention:

appliquer un arrêt de vis liquide sur la vis de fixation pour la poulie à gorge de courroie trapézoïdale !

Couple de démarrage: 70Nm

3. Démontage/Montage d'éléments

3.04 Commande de conduite

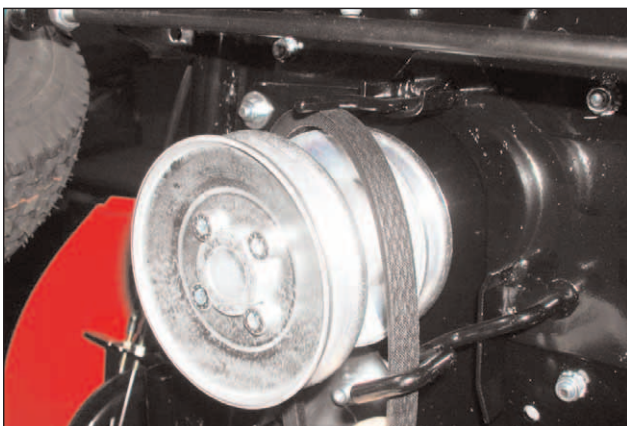

Sortir poulie à gorge pour courroie trapézoïdale en sorte à ce qu'il soit possible d'enlever la courroie trapézoïdale.

Courroie trapézoïdale hydrostatique	no. d'art. 514773
Courroie trapézoïdale changement de vitesse	no. d'art. 514074

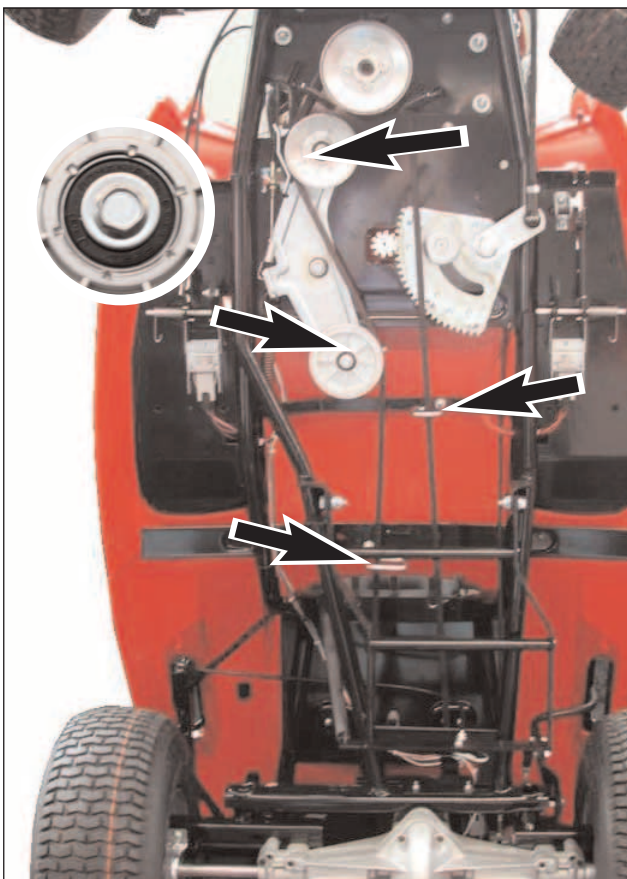

Montage courroie trapézoïdale

Le montage a lieu en ordre inverse.

Nota: veiller à la bonne conduite de courroie!

Tenir compte de la direction de montage des poulies à gorge pour courroie trapézoïdale !
Le côté comprimé pour la fixation du palier doit être visible.

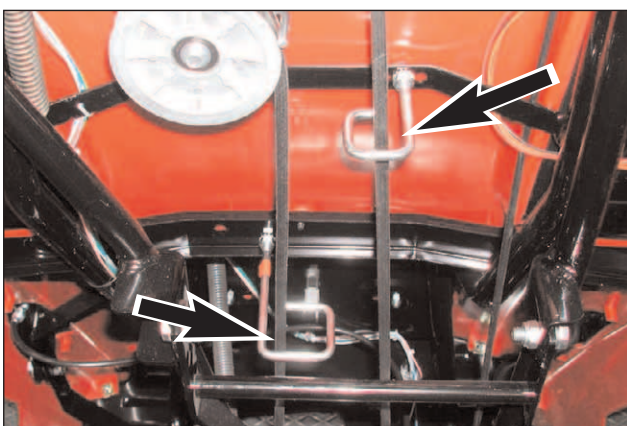

En état tendu, la distance entre courroie trapézoïdale et conduite de courroie doit être de 3 mm au minimum.

3. Démontage/Montage d'éléments

3.04 Commande de conduite

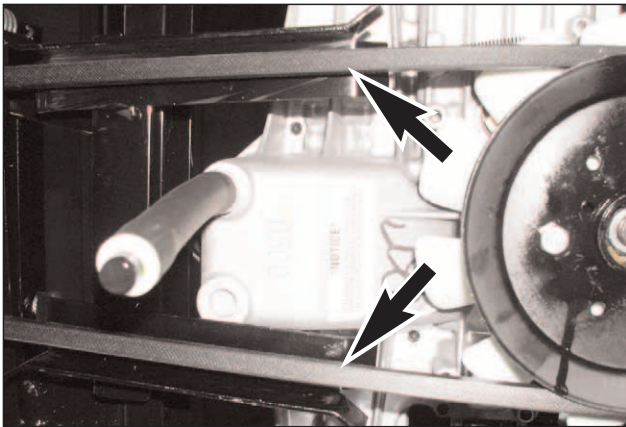

En domaine au-dessus de l'engrenage, veiller à ce que la courroie trapézoïdale se trouve à l'intérieur des conduites de courroie.

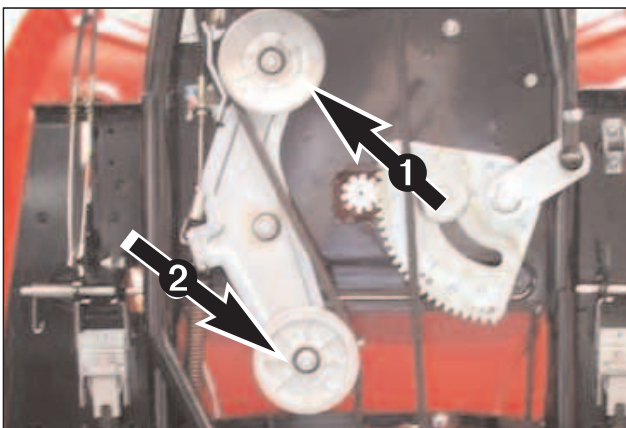

3.04.02 Démontage / Montage rouleaux de tension

voir Démontage / Montage courroies trapézoïdales (3.04.01)

- ❶ Rouleau de tension intérieur no. d'art. 514716
- ❷ Rouleau de tension extérieur no. d'art. 514717

3. Démontage/Montage d'éléments

3.05 Installation électrique

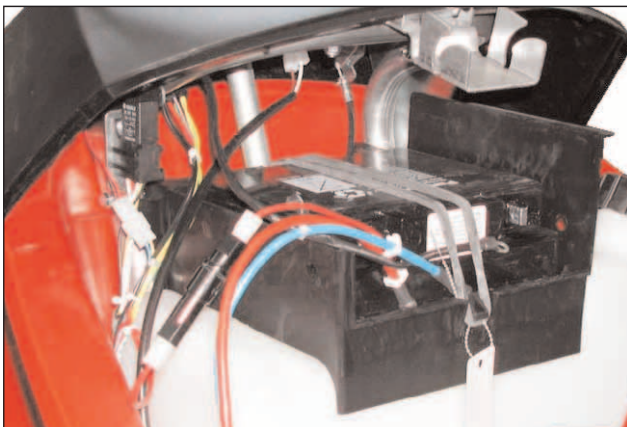

3.05.01 Batterie de démarrage (no. d'art. 512073)

La batterie de démarrage se trouve sous le capot du moteur.

Démonter batterie de démarrage:

1. Enlever les raccords des pôles (d'abord le câble négatif).

Pôle négatif (-) câble noir et câble bleu

Pôle positif (+) câble rouge

2. Décrocher la bande en caoutchouc.



3.05.02 Interrupteur démarreur

Dévisser écrou (SW 22)

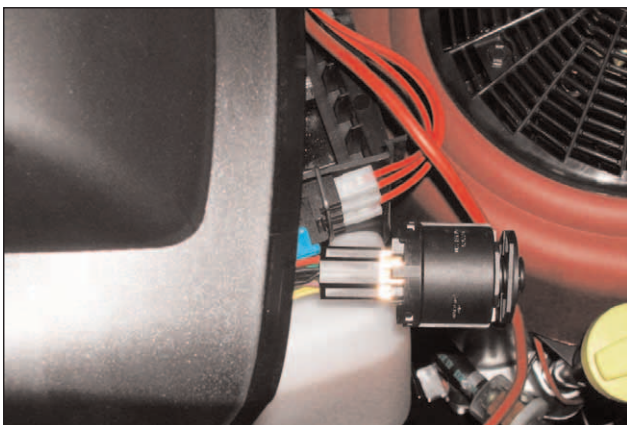

1. Tirer interrupteur démarreur sous le pupitre de commande.

2. Enlever interrupteur de la prise.

Interrupteur démarreur
(sans écrou)

no. d'art. 525315

Le montage a lieu en ordre inverse.

Nota: lors du montage, veiller à ne pas oublier la rondelle en matière plastique.

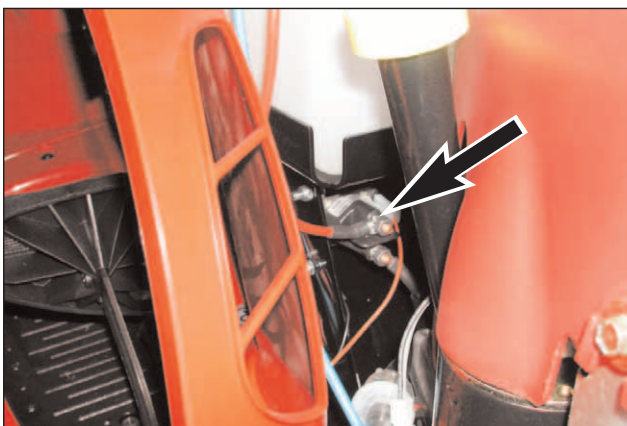

3.05.03 Relais de démarrage (no. d'art. 521375)

Le relais de démarrage se trouve à droite, sous le réservoir.

3. Démontage/Montage d'éléments

3.05 Installation électrique

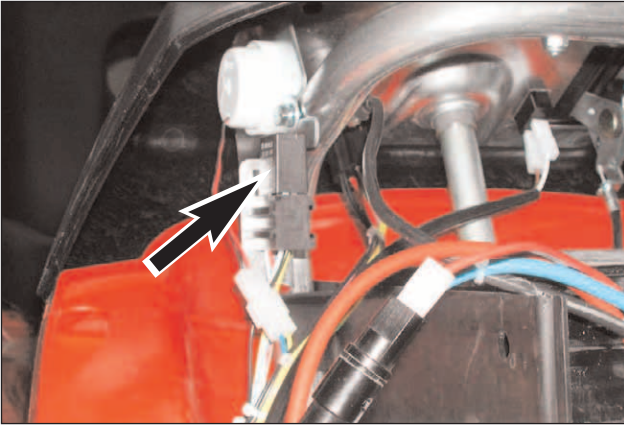

3.05.04 Relais vibreur sonore de niveau (no. d'art. 514468)

Le relais pour le vibreur sonore de niveau se trouve sous le pupitre de commande.

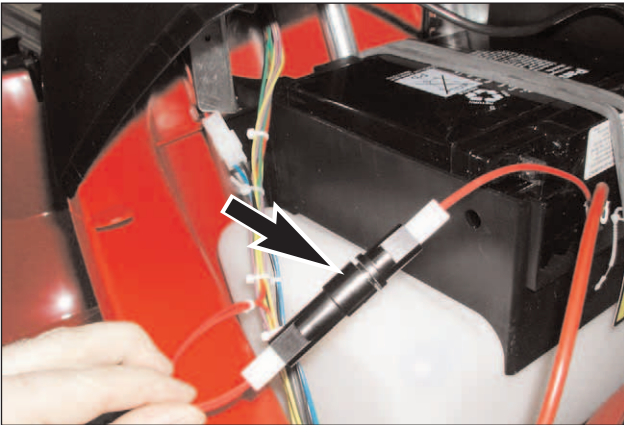

3.05.05 Fusibles

Les fusibles se trouvent sous le pupitre de commande.

Charge 8 A no. d'art. 521173

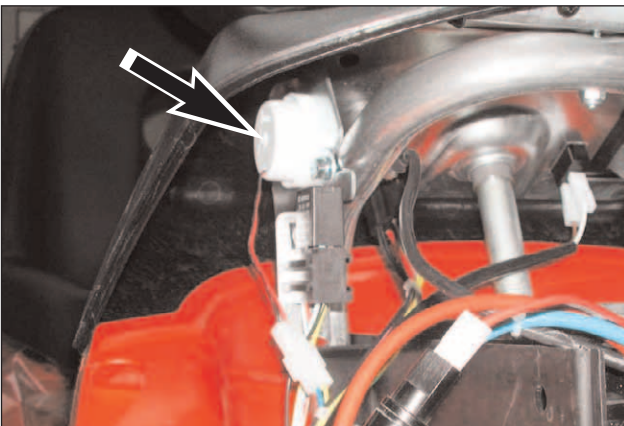

3.05.06 Vibreur sonore de niveau / Interrupteur de niveau

Le vibreur sonore de niveau (no. d'art. 514319) se trouve sous le pupitre de commande.

Pour pouvoir effectuer le démontage, le circlip à l'arrière est à enlever.

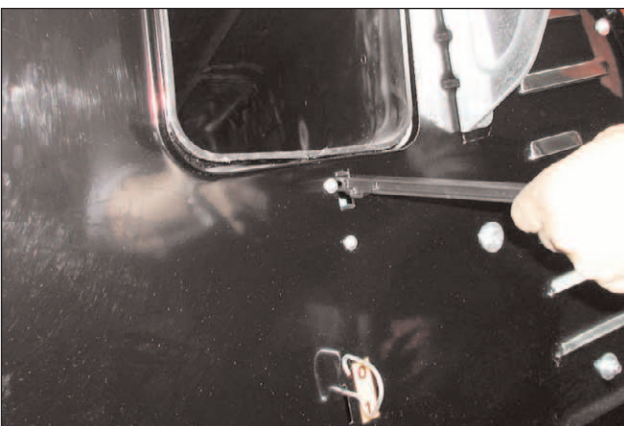

Pour le démontage, le levier de niveau (no. d'art. 514682) peut être enlevé sans outil.

3. Démontage/Montage d'éléments

3.05 Installation électrique



En enlevant les vis à empreinte cruciforme (2x), l'interrupteur de niveau peut être ôté.

Nota: pour faciliter le démontage de l'interrupteur, il est recommandé de démonter une roue arrière.

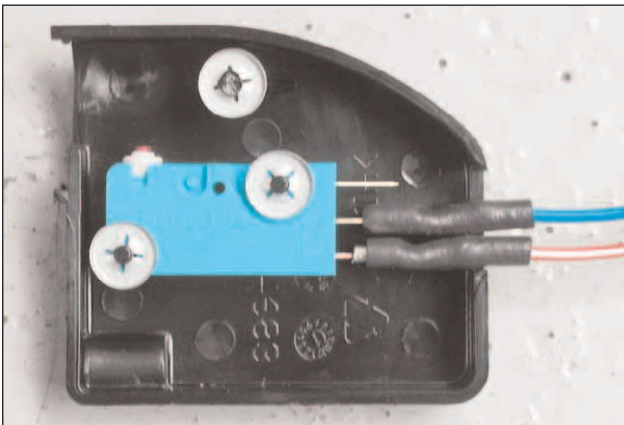

En enlevant les rondelles de blocage (2x) le microrupteur (514329) peut être séparé du boîtier.

Boîtier en matière plastique
avec levier

no. d'art. 521339

Le montage a lieu en ordre inverse.

Les câbles sont à raccorder comme illustré:

Bleu - raccord au milieu
Blanc - raccord en bas



3.06.07 Interrupteur de sécurité

L'autoportée est équipée de 4 interrupteurs de sécurité.

1. Siège du conducteur
2. Pédale de droite (embrayage / frein)
3. Pédale de gauche (système de coupe)
4. Bac collecteur d'herbe
se trouvent à l'arrière et sont protégés par des recouvrements en plastique).

Le moteur est arrêté automatiquement, lorsque

- a) le conducteur quitte l'engin sans avoir actionné le frein,
- b) le conducteur quitte l'engin alors que le système de coupe est en marche,
- c) le bac collecteur d'herbe est ouvert et est décroché alors que le système de coupe est en marche.

Démontage des interrupteurs de sécurité:

1. A l'arrière, presser les crochets d'accrochage les uns contre les autres.
2. Sortir interrupteur de sécurité.

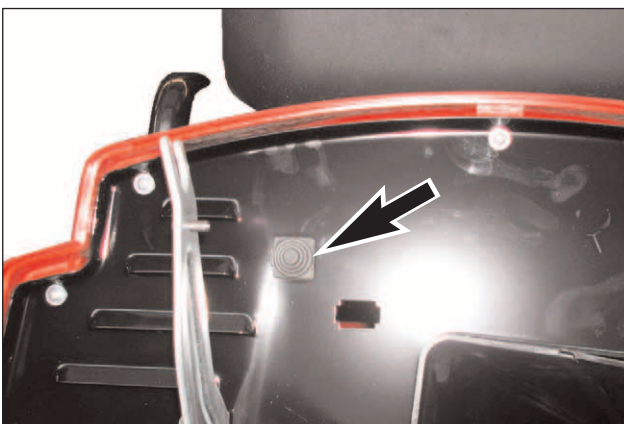

4. Plan de câblage

4.01 Plan de câblage

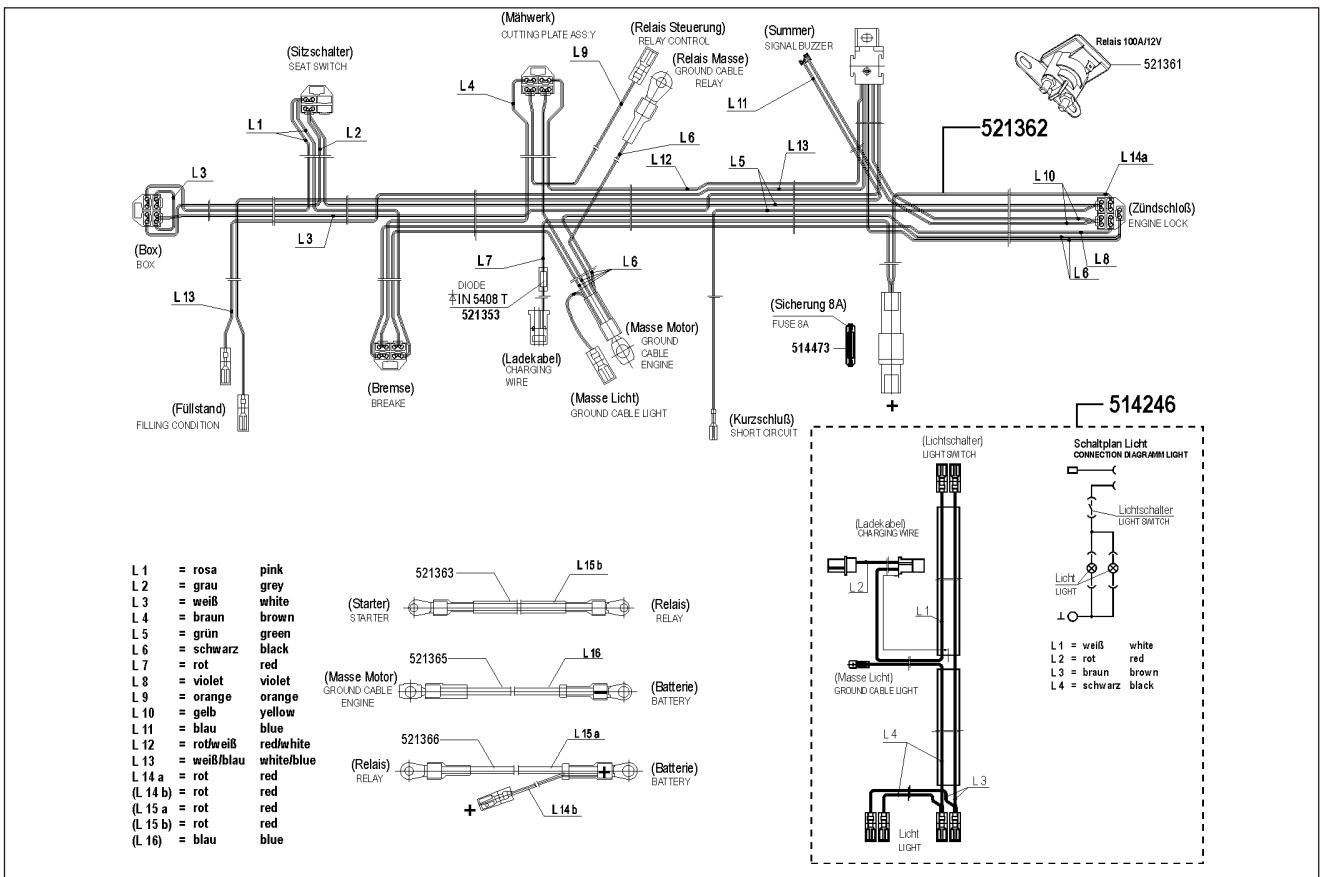
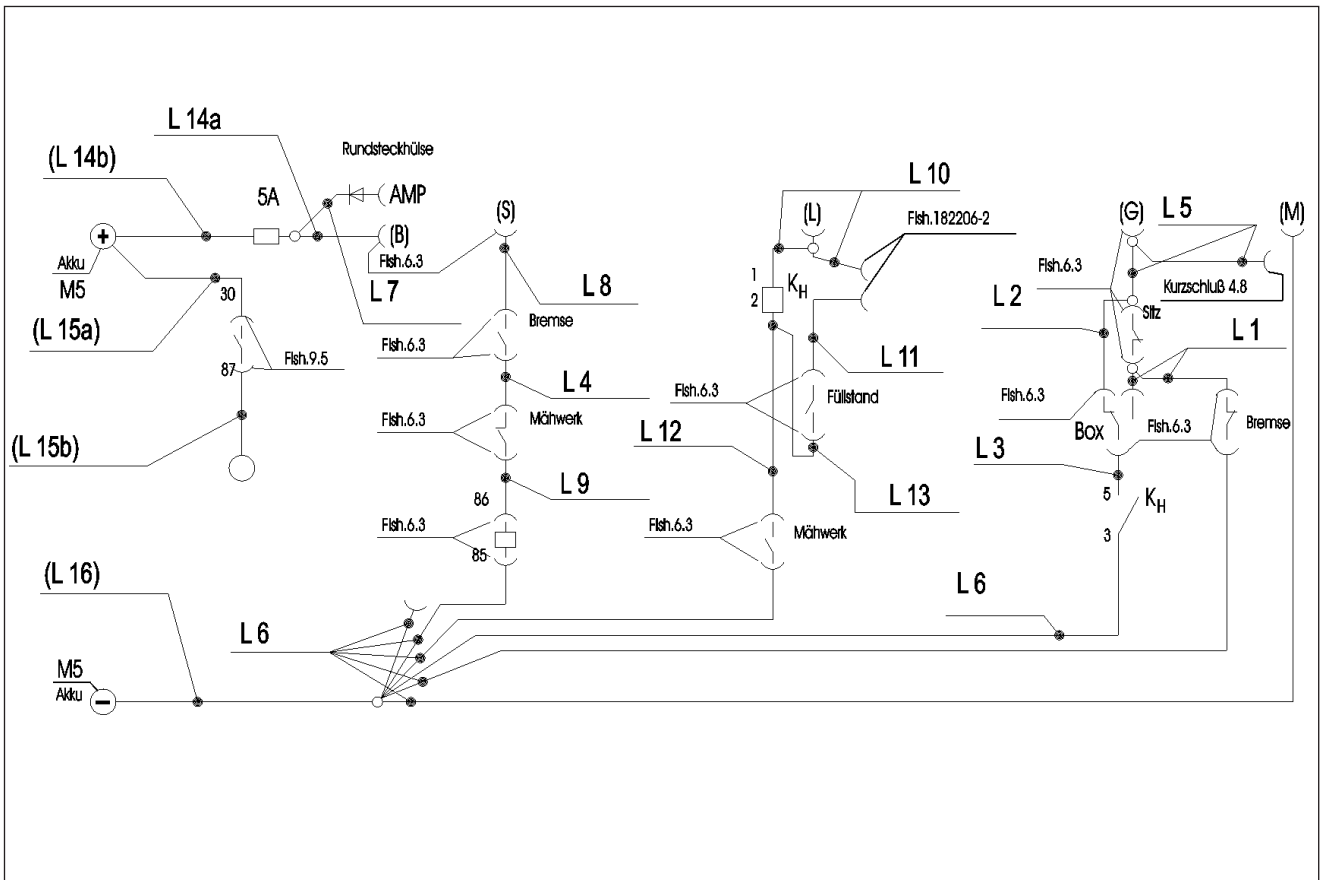

5. Réglages

5.01 Réglage du système de coupe

Poser autoportée sur un fond plan.
Mettre système de coupe en position la plus basse.

Les distances suivantes entre bord inférieur du système de coupe et sol sont à respecter:

Point de mesure 1:

Distance 35 ± 3 mm

Point de mesure 2:

Distance 35 ± 3 mm

Point de mesure 3:

Réglage 1 jusqu'à 5 mm supérieur par rapport au point de mesure 2

Point de mesure 4:

Réglage 1 jusqu'à 5 mm supérieur par rapport au point de mesure 1

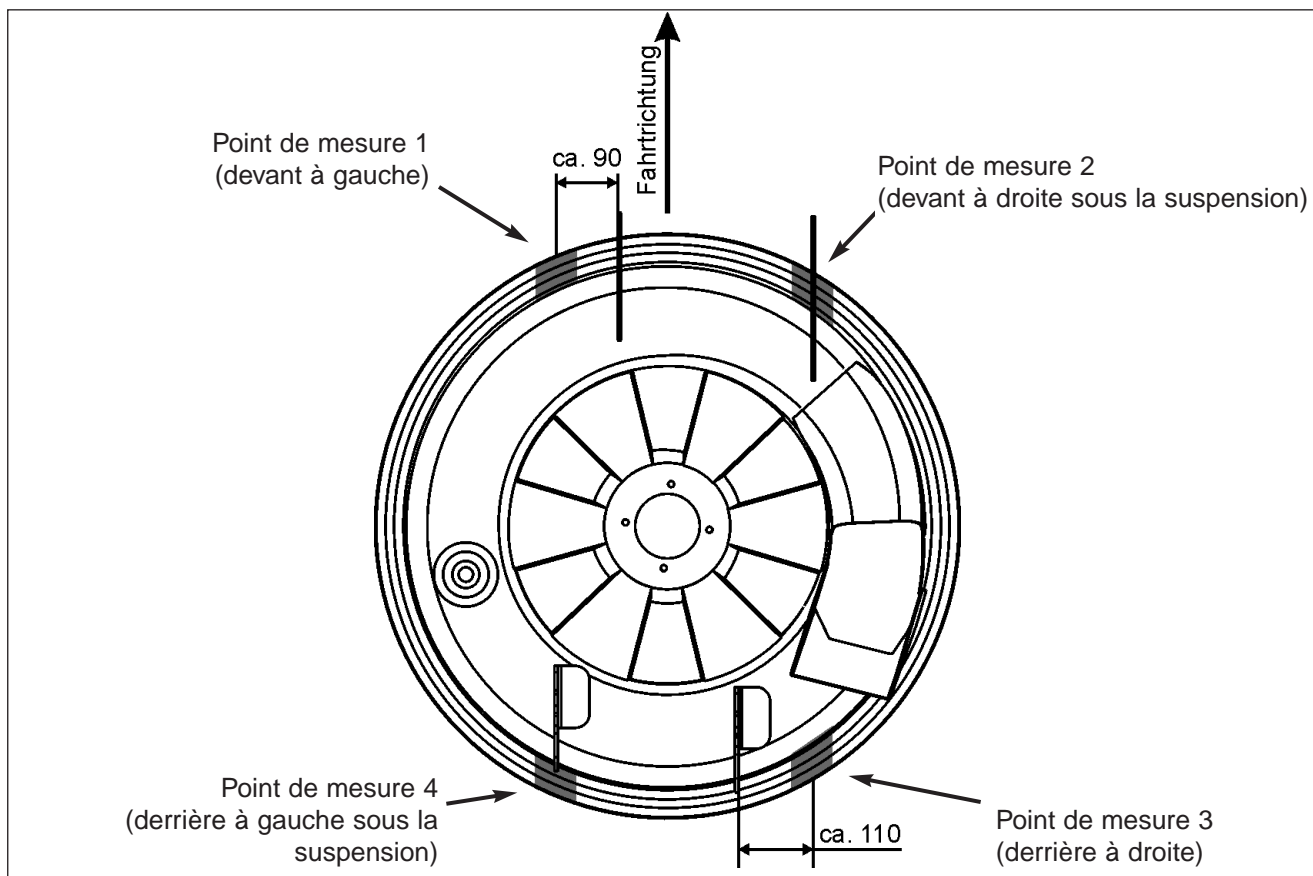

5. Réglages

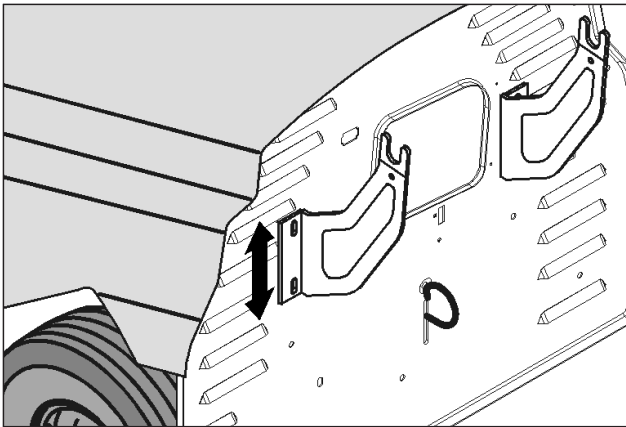

5.02 Réglage de bac

Au cas où la fente entre couvercle du bac et console de siège serait trop grande, les bras de support du bac peuvent être ajustés en la direction mentionnée en desserrant les vis.

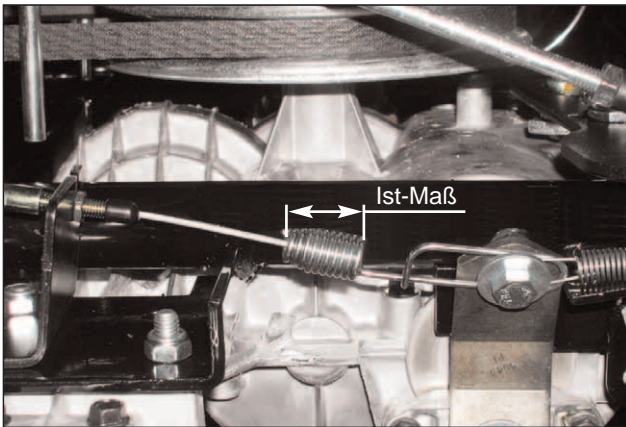

5.03 Réglage du câble Bowden - frein ❶ (no. d'art. 514157)

1. Mesurer le ressort de traction du câble Bowden en état non tendu (dimension effective).
2. Actionner et faire enclencher la pédale.
3. Mesurer le ressort de traction en état tendu. La dimension,

lors de changement de vitesse doit être supérieure de 4 mm, lors de transmission hydrostatique doit être supérieure de 5 mm

par rapport à la dimension effective.

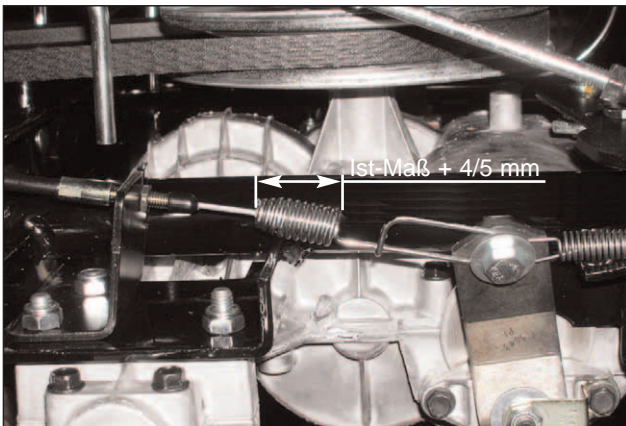

5.04 Réglage du câble Bowden - embrayage ❷ (no. d'art. 514070)

1. Débloquer la pédale.
2. Mesurer la dimension entre le perçage d'accrochage à la pédale et la tôle de support du sommier.
3. Enfoncer la pédale jusqu'à ce que le ressort de traction du câble Bowden commence à se tendre.
4. Mesurer de nouveau la dimension entre le perçage d'accrochage à la pédale et la tôle de support du sommier.
5. La différence entre les deux dimensions doit être entre **8 et 9 mm**.

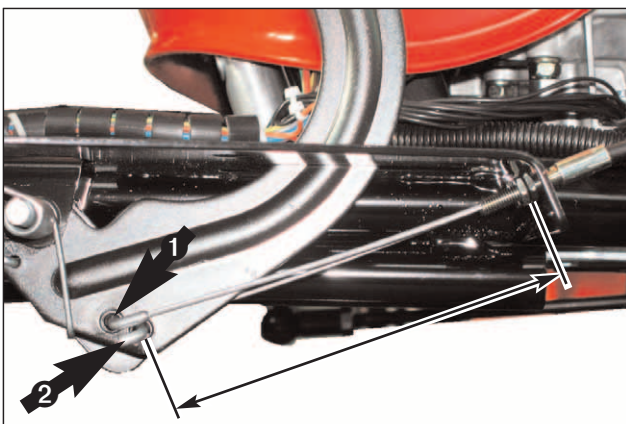

5. Réglages

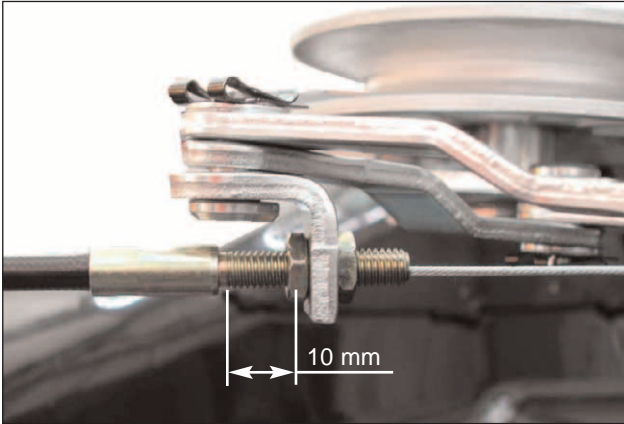

5.05 Réglage du câble Bowden - système de coupe (no. d'art. 521280)

Serrer le câble Bowden en sorte à ce qu'une mesure de 10 mm soit respectée de l'écrou jusqu'à la fin du filet.

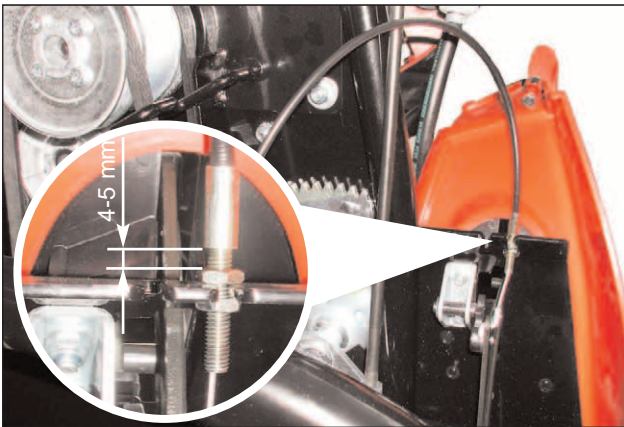

Serrer le câble Bowden du côté pédale en sorte à ce qu'une mesure de 4-5 mm soit respectée de l'écrou jusqu'à la fin du filet.

En enfonçant la pédale - système de coupe, la pédale est bloquée. En enfonçant de nouveau, le blocage est supprimé.

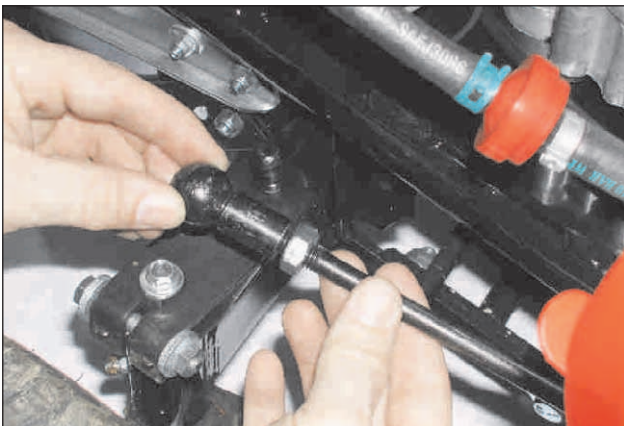

5.06 Ajustage précis - volant

Pour réaliser un ajustage précis du volant, effectuer le réglage suivant à la jambe de force (devant à gauche).

1. Enlever circlip de la tête sphérique.
2. Desserrer contre-écrou (SW 17). A cet effet, tenir tête sphérique (avec pince).
3. Lever jambe de force de la tête sphérique.
4. Déplacer tête sphérique un tour vers la gauche ou vers la droite.

6. Aides de montage

6.01 Châssis de montage - no. d'art. 110982

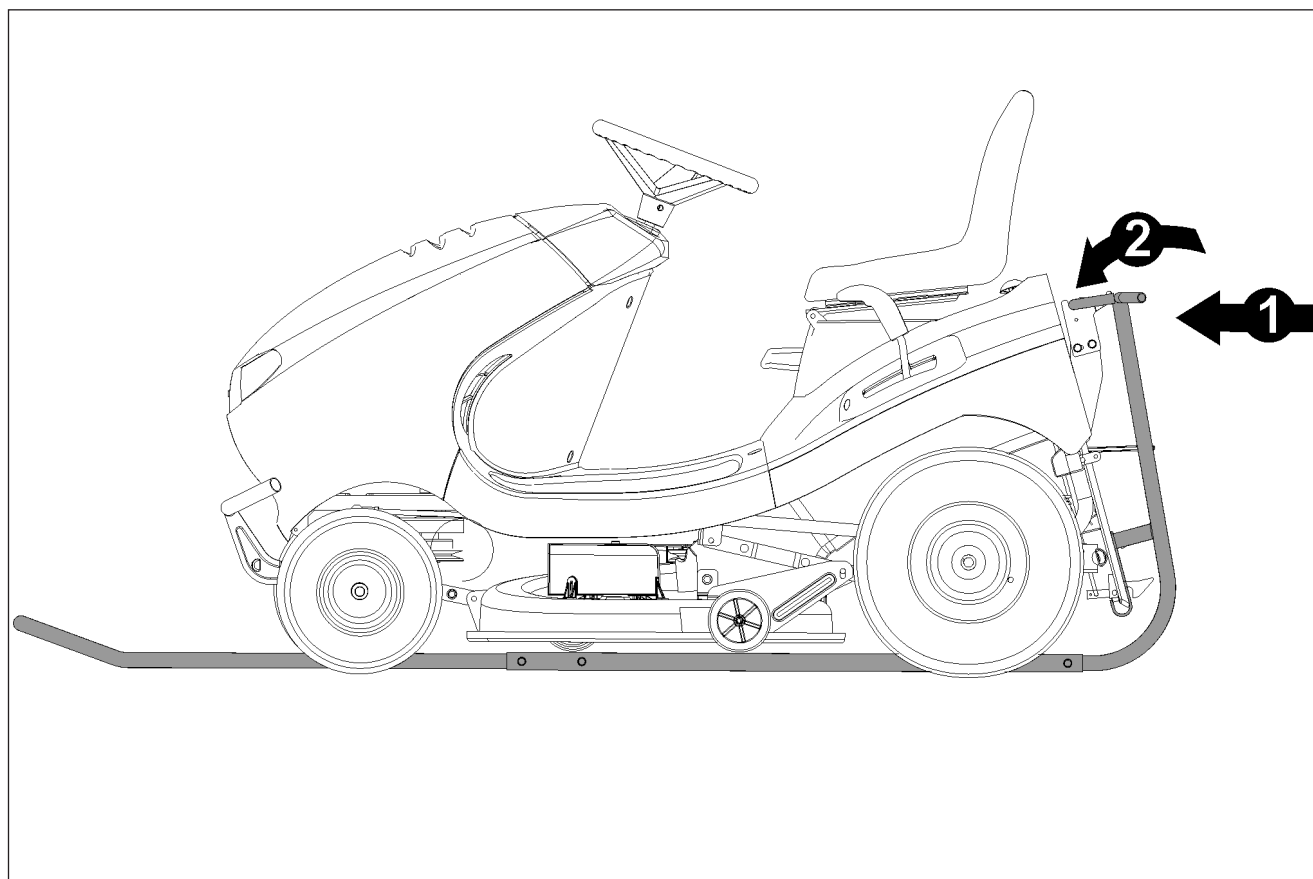
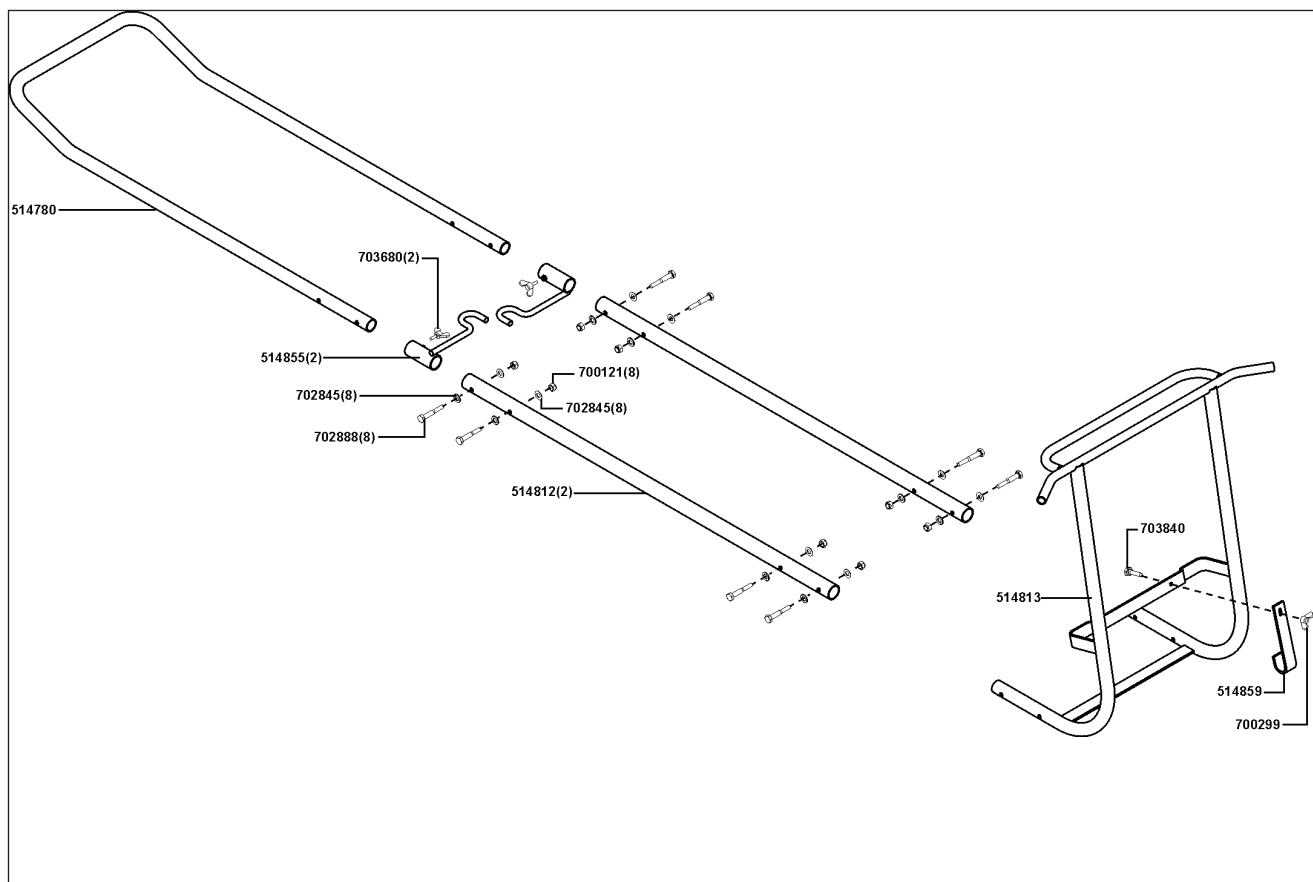

6. Aides de montage

6.01 Châssis de montage - no. d'art. 110982

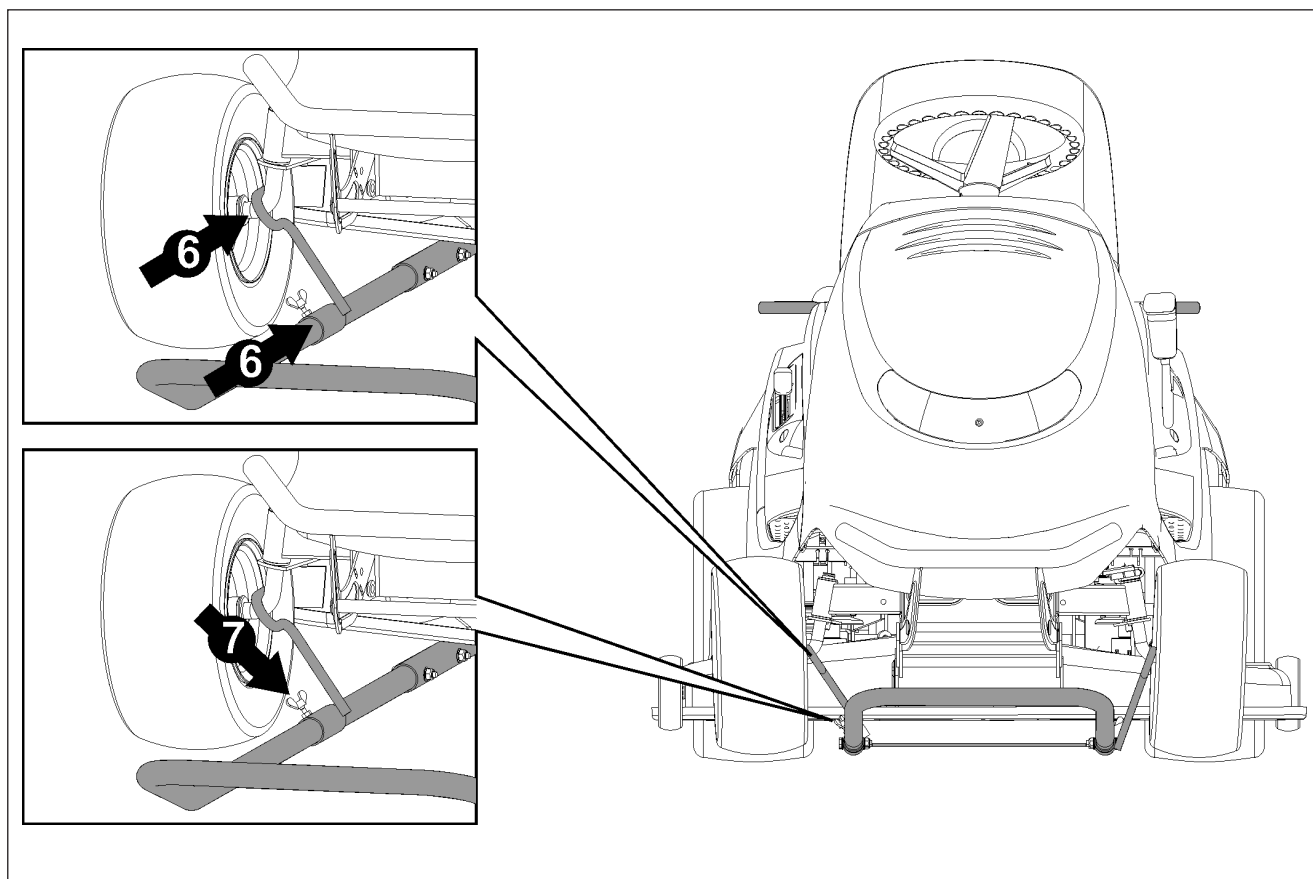
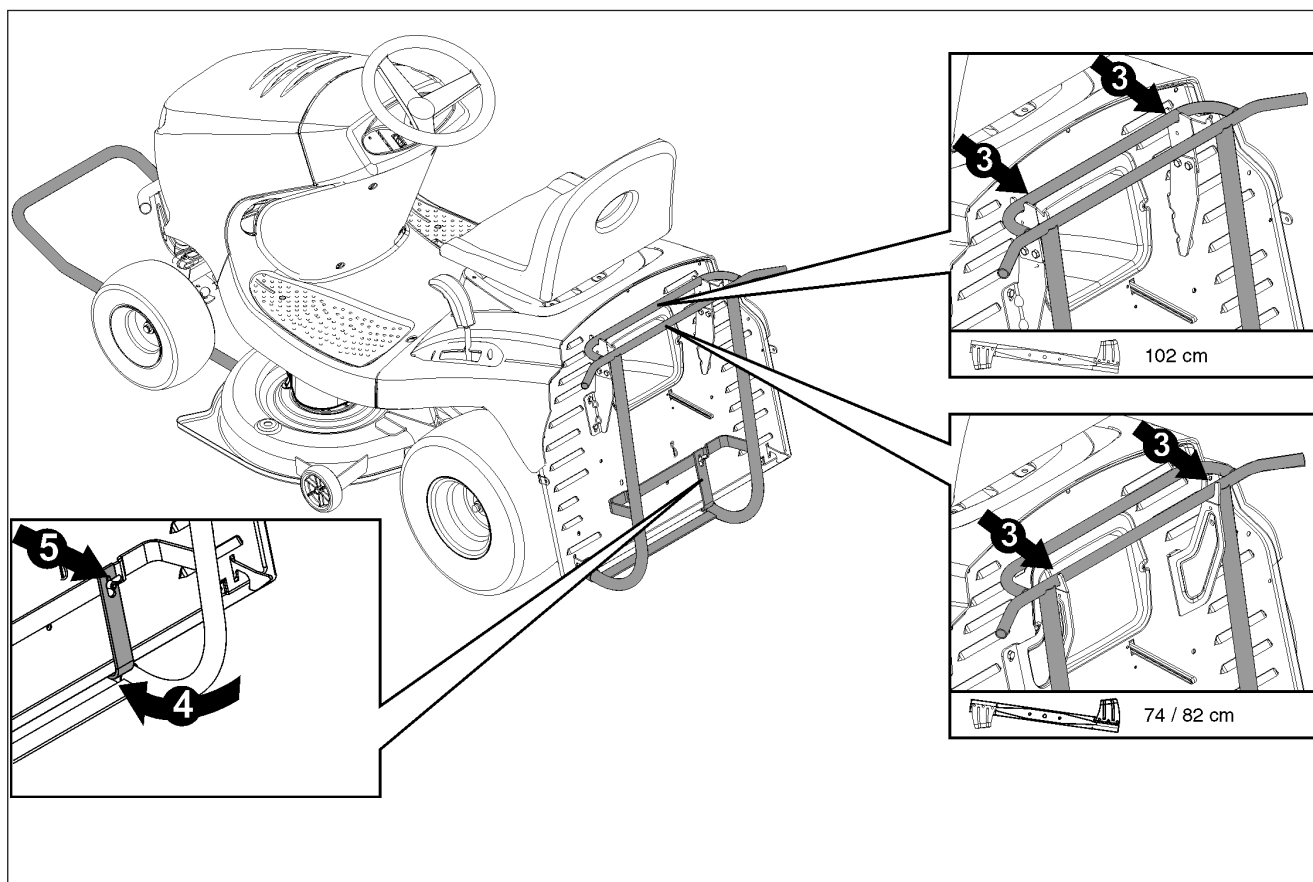

6. Aides de montage

6.01 Châssis de montage - no. d'art. 110982

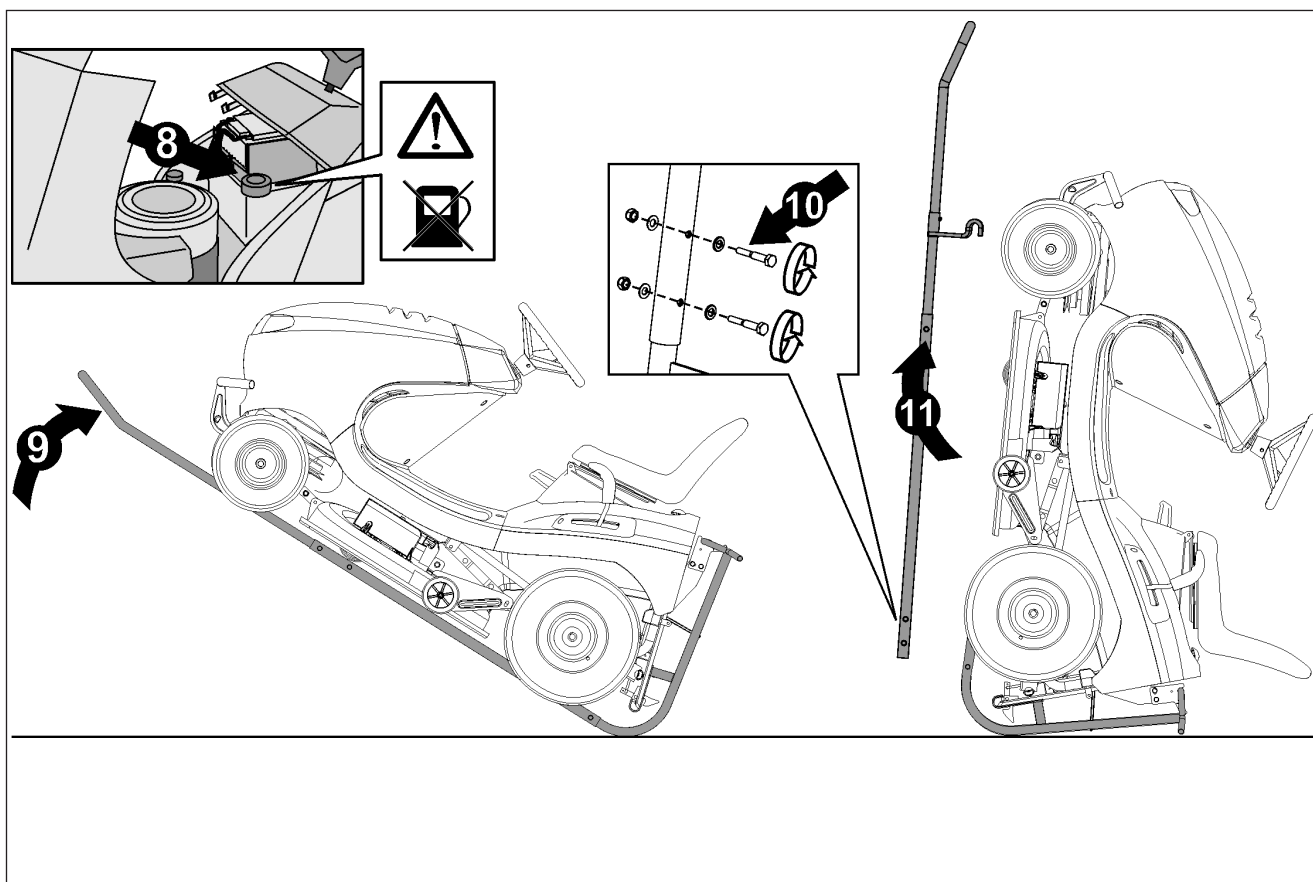

7. Temps alloués pour réparations

Echange de: temps:

Installation électrique

Batterie	0,25
Accouplement de frein de lame (accouplement électromagnétique)	0,50
Interrupteur de sécurité - embrayage / frein, siège du conducteur, bac collecteur d'herbe	0,25
Vibreux sonore de niveau	0,25
Interrupteur de niveau	0,25
Cylindre linéaire	0,50
Ecran de visualisation/ platine	0,50
Interrupteur phares, lame, décharge de bac	0,25
Interrupteur démarreur	0,25
Relais cylindre linéaire	0,25
Relais de démarrage	0,50

Entraînement

Engrenages	1,50
Moteur (observer les temps alloués du constructeur de moteur)	
Courroie trapézoïdale commande de conduite	0,75
Roue compl.	0,25
Rouleau de tension, palier compris	0,25

Système de coupe

Palier arbre de lame	0,75
Support de palier	0,50
Courroie trapézoïdale commande de coupe	0,75
Lame	0,25
Porte-lame	0,25
Arbre de lame	0,50
Système de coupe	1,00
Tuyère de rinçage à l'eau	0,25

Revêtement

Console capot	0,25
Console centrale arrière	0,25
Console centrale avant	0,25
Capot compl.	0,50

Éléments de commande

Câble Bowden frein	0,50
Câble Bowden embrayage	0,50
Câble Bowden enrichisseur 2 cyl.	0,50
Télécommande accélérateur	0,50
Câble régale en hauteur	0,50

7. Temps alloués pour réparations

Echange de:

temps:

Direction

Fusée de l'essieu

0,25

Barre d'accouplement

0,25

Essieu avant

0,75

Douille segment denté

0,50

Bac

Couvercle de bac

0,50

Cadre de bac

0,50

Sac en tissu

0,50

Les temps alloués représentent des indices seulement!

