

48 BH
105 277.63

85/86
-EU-

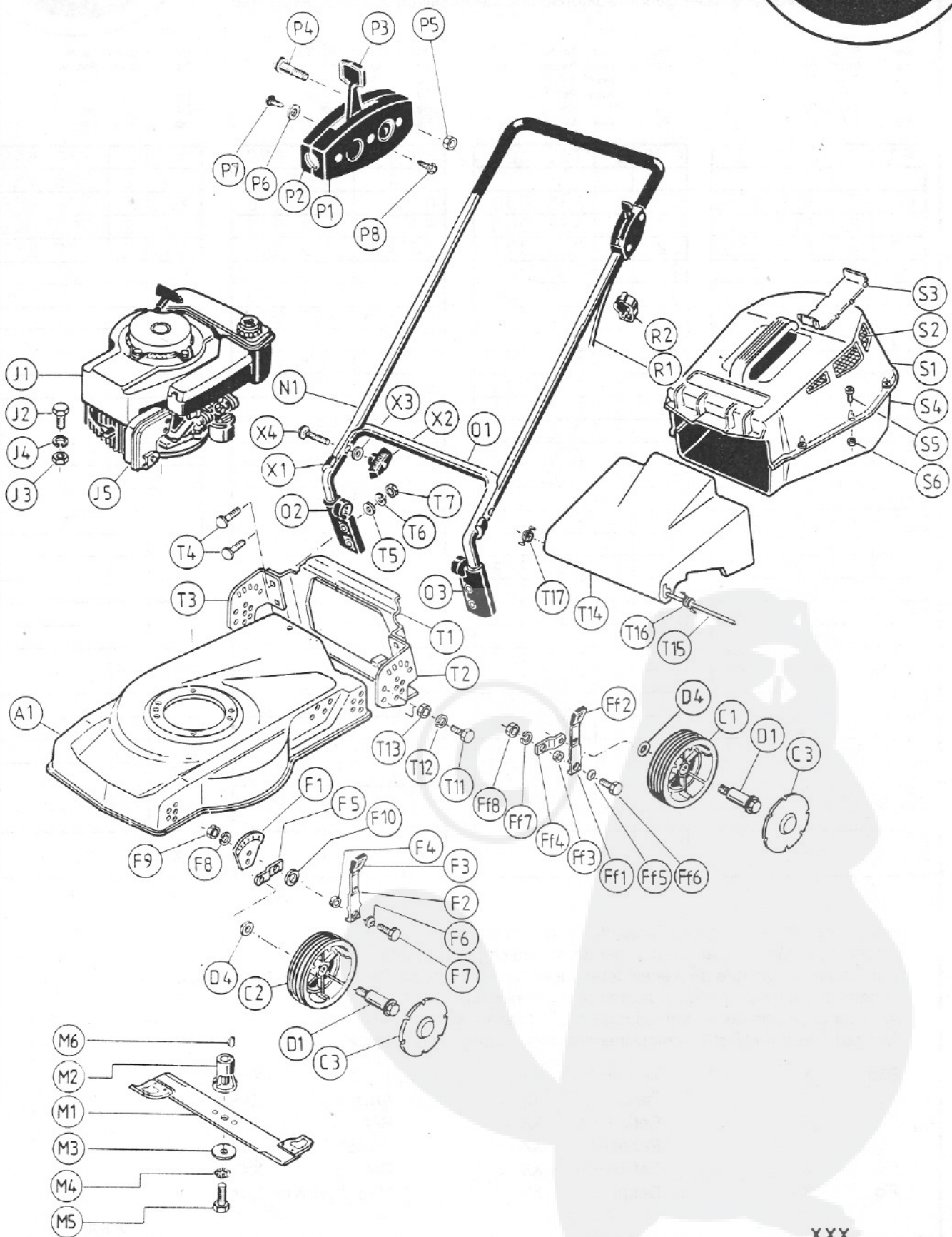

XXX

Sämtliche Ersatzteile erhalten Sie bei Ihrer nächsten Kundendienststelle oder bei Ihrem Händler.

All spare parts will be available at your next service station or your local dealer.

Toutes les pièces détachées s'obtiennent dans la plus proche station service ou chez votre revendeur.

Tutti i ricambi sono reperibili presso il vostro centro distribuzione ricambi regionale.

Todas las piezas de recambio las puede adquirir en su proveedor local.

Samtliga reservdelar erhålls genom auktoriserade återförsäljare och servicestationer.



Bild
Fig. Stockz. Teil-Nr.
Fig. Quant. Part. no.
Fig. Quant. Réf.
Fig. Quant. Pezzo no.
Fig. Cant. Ref.
Fig. Antal Det.nr.

A1	1	332 827
C1	2	332 816
C2	2	332 816
C3	2	332 818
D		341 020
D1	4	300 189
D4	4	700 202
F		333 986
F1	2	332 788
F2	2	332 787
F3	2	302 231
F4	2	302 744
F5	2	341 019
F6	2	700 735
F7	2	700 561
F8	2	700 202
F9	2	700 109
F10	2	700 151
Ff		333 987
Ff1	2	332 787
Ff2	2	302 231
Ff3	2	302 744
Ff4	2	341 019
Ff5	2	700 735
Ff6	2	700 561
Ff7	2	700 129
X		XX

Bild Stockz. Teil-Nr.
Fig. Quant. Part. no.
Fig. Quant. Réf.
Fig. Quant. Pezzo no.
Fig. Cant. Ref.
Fig. Antal Det.nr.

Ff8	2	700 109
J		335 038
J1	1	335 040
J2	3	701 171
J3	3	700 108
J4	3	700 128
J5	1	330 586
M		320 934
M1	1	313 931
M2	1	320 773
M3	1	316 913
M4	1	700 506
M5	1	320 936
M6	1	700 390
N1	1	336 744
Q1	1	333 989
Q2	1	325 731
Q3	1	325 732
P		335 126
P1	1	335 127
P2	1	302 789
P3	1	335 129
P4	2	701 010
P5	2	700 106
P6	1	302 727
P7	1	700 398
X		XX

Bild Stockz. Teil-Nr.
Fig. Quant. Part. no.
Fig. Quant. Réf.
Fig. Quant. Pezzo no.
Fig. Cant. Ref.
Fig. Antal Det.nr.

P8	1	701 572
R		312 576
R1	1	312 577
R2	1	313 342
S		333 946
S1	1	332 559
S2	1	313 771
	4	701 197
S3	1	312 214
S4	1	312 182
S5	8	701 375
S6	8	700 276
T		333 985
T1	1	332 555
T2	1	332 556
T3	1	332 557
T4	4	700 967
T5	4	700 138
T6	4	700 128
T7	4	700 108
T11	2	700 545
T12	2	700 128
T13	2	700 108
T14	1	332 558
T15	1	325 832
T16	1	325 816
T17	1	325 817
X		XX

Bild Stockz. Teil-Nr.
Fig. Quant. Part. no.
Fig. Quant. Réf.
Fig. Quant. Pezzo no.
Fig. Cant. Ref.
Fig. Antal Det.nr.

X		330 549
X1	2	305 786
X2	2	316 668
X3	2	700 148
X4	2	312 257
X		XX

Bei Ersatzteilbestellung bitte folgende Nummern angeben.
Please state following article number when ordering spare parts.
Pour toute commande de pièces détachées, veuillez préciser, les numéros de référence.
In caso di ordine di ricambi indicare i seguenti numeri.
Al hacer el pedido de recambios rogamos indicar los siguientes números.
Bifogade reservdelslista på maskinen, se skiss, upptar fig.nr. på alla detaljer.

Bild	X	Teil-Nr.	XX	Art.-Nr.	XXX
Fig.	X	Part. no.	XX	Art. no.	XXX
Fig.	X	Réf.	XX	Réf.	XXX
Fig.	X	Pezzo no.	XX	Art no.	XXX
Fig.	X	Ref. pieza	XX	Ref. art.	XXX
Fig.	X	Det.nr.	XX	Maskintyp & nr	XXX

XXX